

BOSE[®]



 **SoundTouch™ SA-4**
amplifier

Bedienungsanleitung

Sicherheit

Beachten Sie sorgfältig die Hinweise in dieser Bedienungsanleitung. Die Anleitung unterstützt Sie beim Einrichten und ordnungsgemäßen Betrieb des Systems und seiner modernen Funktionen. Bewahren Sie das Handbuch zum späteren Nachschlagen auf.

Alle Bose-Produkte müssen gemäß den örtlichen und staatlichen Vorschriften sowie gemäß allen Branchenbestimmungen verwendet werden.

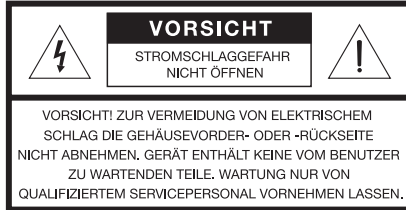

Das Blitzsymbol mit Pfeilspitze in einem gleichseitigen Dreieck weist den Benutzer auf nicht isolierte, gefährliche elektrische Spannung innerhalb des Systemgehäuses hin. Es besteht die Gefahr von Stromschlägen!



Das Ausrufezeichen in einem gleichseitigen Dreieck, wie es auf dem System angebracht ist, soll den Benutzer auf wichtige Bedienungs- und Wartungsanweisungen in dieser Bedienungsanleitung aufmerksam machen.



WARNUNG:

- Um Brände und Stromschläge zu vermeiden, darf dieses Produkt weder Regen noch Feuchtigkeit ausgesetzt werden.
- Schützen Sie das Gerät vor tropfenden oder spritzenden Flüssigkeiten, und stellen Sie keine mit Flüssigkeiten gefüllten Gefäße (z. B. Vasen) auf das Gerät oder in die Nähe des Geräts. Wie bei allen elektronischen Geräten dürfen niemals Flüssigkeiten ins Innere gelangen. Dadurch kann es zu Fehlfunktionen und/oder Bränden kommen.
- Batterien außerhalb der Reichweite von Kindern aufbewahren. Eine falsche Behandlung kann Brände oder Verätzungen verursachen. Versuchen Sie nicht, die Batterie wiederaufzuladen, auseinander zu nehmen, auf eine Temperatur von über 100° C zu erhitzen oder zu verbrennen. Entsorgen Sie verbrauchte Batterien sofort. Ersetzen Sie Batterien nur durch Batterien des richtigen Typs und der richtigen Modellnummer.
- Bei falsch eingelegter Batterie besteht Explosionsgefahr! Nur AA-Batterien (IEC R06) verwenden.
- Stellen Sie keine brennenden Kerzen oder ähnliches auf das Gerät oder in die Nähe des Geräts.



WARNUNG: Enthält kleine Teile, die verschluckt werden können und eine Erstickengefahr darstellen. Nicht geeignet für Kinder unter drei Jahren.



WARNUNG: Dieses Produkt enthält magnetische Materialien. Bitte wenden Sie sich an Ihren Arzt, wenn Sie wissen möchten, ob dies den Betrieb Ihres implantierten medizinischen Geräts beeinflussen kann.



Leere Batterien müssen getrennt entsorgt werden und gehören nicht in den Hausmüll. Nicht verbrennen.



ACHTUNG:

- Um die Gefahr von Stromschlägen zu vermeiden, stecken Sie den breiten Kontakt des Netzsteckers in den breiten Schlitz der Steckdose. Stecken Sie den Stecker ganz in die Steckdose.
- Das Produkt ist nicht zum Einsatz im Freien geeignet. Verwenden Sie es nur innerhalb von Gebäuden und nicht in Campingfahrzeugen, auf Booten o. ä.
- Nehmen Sie keine Veränderungen am System oder am Zubehör vor. Nicht autorisierte Veränderungen können die Sicherheit, die Erfüllung von Richtlinien und die Systemleistung beeinträchtigen.

HINWEISE:

- Für die Einrichtung des Systems ist ein PC erforderlich. Ein Wi-Fi®-Heimnetzwerk und Internetzugang sind erforderlich.
- Falls Sie den Netzstecker oder eine Mehrfachsteckdose verwenden, um das Gerät von der Stromversorgung zu trennen, sollten Sie sicherstellen, dass Sie jederzeit auf den Stecker zugreifen können.
- Das Etikett mit der Produktbezeichnung befindet sich auf der Unterseite des Geräts.
- Die mit dem System mitgelieferten Lautsprecherdrähte und Verbindungskabel sind nicht für den Wandeinbau zugelassen. Bitte sehen Sie in Ihren örtlichen Bauvorschriften wegen des korrekten Draht- und Kabeltyps nach, der für den Wandeinbau erforderlich ist.
- Veränderungen am Gerät, die nicht durch die Bose Corporation autorisiert wurden, können zur Folge haben, dass die Betriebslaubnis für das Gerät erlischt.
- Verwenden Sie das Produkt nur bei Temperaturen von 0 °C bis 40 °C.

Wichtige Sicherheitshinweise

1. Lesen Sie die folgenden Anweisungen.
2. Bewahren Sie die Anweisungen auf.
3. Beachten Sie alle Warn- und Sicherheitshinweise.
4. Befolgen Sie alle Anweisungen.
5. Verwenden Sie dieses Gerät nicht in der Nähe von Wasser oder Feuchtigkeit.
6. Reinigen Sie das Gerät nur mit einem sauberen, trockenen Tuch.
7. Achten Sie darauf, dass die Lüftungsöffnungen nicht blockiert sind. Stellen Sie das Gerät nur in Übereinstimmung mit den Herstelleranweisungen auf.
8. Stellen Sie das Gerät nicht in der Nähe von Wärmequellen auf, wie Heizkörpern, Wärmespeichern, Öfen oder anderen Geräten (auch Verstärkern), die Wärme erzeugen.
9. Beeinträchtigen Sie in keiner Weise die Schutzfunktion des Schutzkontaktsteckers. Ein gepolter Stecker hat zwei Stromkontakte, von denen einer breiter als der andere ist. Ein Schutzkontaktstecker hat zwei Stromkontakte und einen dritten Erdungskontakt. Der dritte Kontakt dient der Sicherheit. Falls der mitgelieferte Stecker nicht in Ihre Steckdose passt, wenden Sie sich an einen qualifizierten Elektriker, um die Steckdose auszutauschen.
10. Verlegen Sie das Netzkabel so, dass es keine Stolpergefahr darstellt und nicht beschädigt werden kann – insbesondere im Bereich von Steckern und Steckdosen und dort, wo das Netzkabel aus dem Gerät herausgeführt wird.
11. Verwenden Sie nur Zubehör-/Anbauteile, die vom Hersteller zugelassen sind.
12. Ziehen Sie das Netzkabel bei Gewitter oder bei längerer Nichtbenutzung des Gerätes aus der Steckdose.
13. Wenden Sie sich bei allen Reparatur- und Wartungsarbeiten nur an qualifiziertes Personal. Wartungsarbeiten sind in folgenden Fällen nötig: bei Beschädigungen wie z. B. des Netzkabels oder Netzsteckers, wenn Flüssigkeiten oder Gegenstände in das Gehäuse gelangt sind, das Gerät Regen oder Feuchtigkeit ausgesetzt wurde, fallen gelassen wurde oder nicht ordnungsgemäß funktioniert.

Wichtige Einhaltungsinformationen für die USA und Kanada

- Dieses Gerät erfüllt die Bestimmungen in Teil 15 der FCC-Vorschriften und die lizenzfreien Standards von Industry Canada. Der Betrieb unterliegt den beiden folgenden Bedingungen: (1) Dieses Gerät darf keine Störungen verursachen und (2) dieses Gerät muss jegliche Störungen dulden, einschließlich Störungen, die zu einem unerwünschten Betrieb führen.
- Dieses Gerät erfüllt die HF-Strahlungsexpositionsgrenzwerte der FCC und von Industry Canada für die allgemeine Bevölkerung.
- Dieses Gerät darf nicht zusammen mit anderen Antennen oder Sendern aufgestellt oder betrieben werden.
- Dieses Gerät erfüllt die lizenzfreien Standards von Industry Canada. Der Betrieb unterliegt den beiden folgenden Bedingungen: (1) Dieses Gerät darf keine Störungen verursachen und (2) dieses Gerät muss jegliche Störungen dulden, einschließlich Störungen, die zu einem unerwünschten Betrieb führen.
- Dieses Gerät erfüllt die Strahlungsexpositionsgrenzwerte der FCC und von Industry Canada für eine unkontrollierte Umgebung. Dieses Gerät sollte mit einem Mindestabstand von 20 cm zwischen dem Radiator und Ihrem Körper aufgestellt und betrieben werden. Der Sender darf nicht zusammen mit einer anderen Antenne oder einem anderen Sender aufgestellt oder betrieben werden.
- Für den **SoundTouch-Drahtlosadapter**: Dieses Gerät sollte mit einem Mindestabstand von 20 cm zwischen dem Geräte und Ihrem Körper aufgestellt und betrieben werden.

CAN ICES-3 (B) /NMB-3 (B)

Dieses Gerät der Klasse B entspricht den Anforderungen der kanadischen Richtlinie ICES-003.

Informationen über Produkte, die elektrische Störgeräusche erzeugen

Dieses Gerät wurde getestet und erfüllt die Grenzwerte für digitale Geräte der Klasse B gemäß Abschnitt 15 der FCC-Vorschriften. Diese Grenzwerte wurden festgelegt, um einen angemessenen Schutz gegen elektromagnetische Störungen bei einer Installation in Wohngebieten zu gewährleisten. Dieses Gerät erzeugt und verwendet Hochfrequenzstrahlung und kann sie auch aussenden. Daher verursacht das Gerät bei nicht ordnungsgemäßer Installation und Benutzung möglicherweise Störungen des Funkverkehrs. Es wird jedoch keine Garantie dafür gegeben, dass bei einer bestimmten Installation keine Störstrahlungen auftreten. Sollte dieses Gerät den Radio- oder Fernsehempfang stören (Sie können dies überprüfen, indem Sie das Gerät aus- und wiedereinschalten), so ist der Benutzer dazu angehalten, die Störungen durch eine der folgenden Maßnahmen zu beheben:

- Neuausrichtung der Antenne.
- Vergrößern Sie den Abstand zwischen dem Gerät und einem Radio- oder Fernsehempfänger.
- Schließen Sie das Gerät an eine Steckdose in einem anderen Stromkreis als den Empfänger an.
- Wenden Sie sich an einen Händler oder einen erfahrenen Radio-/Fernsehtechniker.



Die Bose Corporation erklärt hiermit, dass dieses Produkt die wesentlichen Anforderungen und andere relevante Bestimmungen der Richtlinie 1999/5/CE und weitere geltende EU-Richtlinien erfüllt. Die vollständige Konformitätserklärung ist einsehbar unter www.Bose.com/compliance.

Sicherheit

Namen und Inhalt der giftigen oder gefährlichen Stoffe oder Elemente						
Name des Teils	Gefährliche Stoffe oder Elemente					
	Blei (Pb)	Quecksilber (Hg)	Kadmium (Cd)	Sechswertig (CR(VI))	Polybromiertes Biphenyl (PBB)	Polybromiertes Diphenylether (PBDE)
PCBs	X	0	0	0	0	0
Metallteile	X	0	0	0	0	0
Kunststoffteile	0	0	0	0	0	0
Lautsprecher	X	0	0	0	0	0
Kabel	X	0	0	0	0	0

0: Gibt an, dass dieser giftige oder gefährliche Stoff, der in allen homogenen Materialien für dieses Teil enthalten ist, unter den Grenzwerten gemäß SJ/T 11363-2006 liegt.

X: Gibt an, dass dieser giftige oder gefährliche Stoff, der in mindestens einem der homogenen Materialien enthalten ist, die für dieses Teil verwendet wurden, über den Grenzwerten gemäß SJ/T 11363-2006 liegt.

Bitte füllen Sie Folgendes aus und bewahren Sie es für Ihre Unterlagen auf.

Die Serien- und Modellnummern finden Sie an der Unterseite des Systems:

Serien- und Modellnummern des SA-4-Verstärkers: _____

Serien- und Modellnummern des Drahtlosadapters: _____

Serien- und Modellnummern des SoundTouch™-Controllers: _____

Kaufdatum: _____

Bewahren Sie die Quittung zusammen mit dieser Bedienungsanleitung auf.



Made for

 iPod  iPhone  iPad

AirPlay ist für Apple iPhone, iPad und iPod touch mit iOS 4.3.3 oder höher, für Mac mit OS X Mountain Lion und Mac und PC mit iTunes 10.2.2 oder höher geeignet.

AirPlay, Apple iPad, iPhone, iPod touch, iTunes, Mac und OS X sind Marken von Apple Inc., die in den USA und anderen Ländern eingetragen sind.

„Made for iPod“, „Made for iPhone“ und „Made for iPad“ bedeutet, dass ein elektronisches Zubehör speziell für die Verwendung mit dem iPod, iPhone oder iPad entwickelt wurde und vom Entwickler für die Erfüllung der Apple-Leistungsstandards zertifiziert wurde. Apple übernimmt keine Verantwortung für den Betrieb dieses Geräts oder die Einhaltung von Sicherheits- und gesetzlichen Standards. Bitte beachten Sie, dass die Verwendung dieses Zubehörs mit einem iPod, iPhone oder iPad die drahtlose Leistung beeinträchtigen kann.

Die Wortmarke *Bluetooth*® und die Logos sind eingetragene Marken von Bluetooth SIG, Inc. und werden von der Bose unter Lizenz verwendet.

Android und Google Play sind Marken von Google, Inc.

SoundTouch und das Design des Hinweises auf die Drahtlosfunktion sind Marken der Bose Corporation in den USA und anderen Ländern.

Wi-Fi ist eine eingetragene Marke der Wi-Fi-Alliance.

Windows ist eine eingetragene Marke der Microsoft Corporation in den Vereinigten Staaten und in anderen Ländern.

Vorstellung von SoundTouch™ von Bose®

Wichtige Vorteile.....	7
------------------------	---

Einführung

Über Ihren SoundTouch™ SA-4-Verstärker.....	8
Systemfunktionen	8

Einrichten des Systems

Auspacken des Systems.....	9
Hinzufügen des Systems zu Ihrem Wi-Fi®-Netzwerk.....	10
Installieren der SoundTouch™-App	10
Verbinden des Systems mit Ihrem Wi-Fi®-Heimnetzwerk.....	11
Installieren des SoundTouch™ SA-4-Verstärkers	13
Installieren des SoundTouch™-Drahtlosadapters	14
Anschließen der Lautsprecher an den SA-4-Verstärker.....	14

Steuern des Systems mithilfe der App

Verwenden der SoundTouch™-App	16
Hilfe erhalten	16
Herunterladen der App auf Ihr mobiles Gerät.....	17
Steuern des Systems von einem anderen Computer aus	17

Verwenden des Systems

Musikwiedergabe mit dem SoundTouch™-Controller	18
Verwenden des SoundTouch™-Controllers	18
Wiedergabe eines AirPlay-Streams.....	19
Abrufen der Systeminformationen.....	19
Anzeigen des SoundTouch™ SA-4-Verstärkers	19
Wi-Fi®-Anzeigen des SoundTouch™-Drahtlosadapters.....	20

Inhalt

Personalisieren Ihrer Presets

Funktionsweise von Presets.....	21
Das müssen Sie wissen.....	21
Wiedergeben eines Preset.....	21
Einstellen eines Preset.....	21
Preset einstellen.....	21
Preset hinzufügen.....	21

Erweiterte Funktionen

Alternative Einrichtungsmethode.....	22
Deaktivieren der Wi-Fi®-Funktion.....	23
Erneutes Aktivieren der Wi-Fi-Funktion.....	23

Pflege und Wartung

Hinzufügen eines Wi-Fi®-Netzwerks.....	24
Fehlerbehebung.....	24
Reinigung.....	26
Kundendienst.....	26
Eingeschränkte Garantie.....	26

Technische Daten

SoundTouch™ SA-4-Verstärker.....	27
SoundTouch™-Drahtlosadapter.....	28
SoundTouch™-Controller.....	28

Anhänge

Anhang A: SA-4-Verstärkeranschlussfeld.....	29
Anhang B: Wandmontage des SoundTouch™ SA-4-Verstärkers.....	30
Anhang C: Wandmontage des SoundTouch™-Drahtlosadapters.....	32
Anhang D: Wandmontage des SoundTouch™-Controllers.....	33
Anhang E: Verwenden eines Desktop-Computers zum Verbinden mit dem Netzwerk.....	34

Vorstellung von SoundTouch™ von Bose®

Mit SoundTouch™ können Sie Internetradio, Musikdienste und Ihre Musikbibliothek streamen. Wenn Sie Wi-Fi® zu Hause haben, können Sie Ihre Lieblingsmusik in jedem gewünschten Raum oder im Freien genießen.

Wichtige Vorteile

- Genießen Sie drahtlosen Zugriff auf Internetradio, Musikdienste und Ihre Musikbibliothek.
- Streamen Sie Ihre Lieblingsmusik ganz einfach mit personalisierten Presets.
- Funktioniert mit Ihrem vorhandenen Wi-Fi-Heimnetzwerk.
- Kostenlose SoundTouch™-App für Ihren Computer, für Ihr Smartphone oder Tablet bietet umfangreichere Steuerungsmöglichkeiten.
- Für ein Hörerlebnis in mehreren Räumen können Sie jederzeit ganz einfach zusätzliche Systeme hinzufügen.
- Die große Auswahl an Bose®-Audiosystemen bietet Ihnen die richtige Lösung für jeden Raum und im Freien.

Über Ihren SoundTouch™ SA-4-Verstärker

Der SoundTouch™ SA-4-Verstärker bietet hochwertigen Klang in jedem Raum und im Freien, der drahtlos über Ihr Wi-Fi®-Heimnetzwerk gestreamt wird. Verwenden Sie die kostenlose SoundTouch™-App, um Ihr System einzurichten und zu steuern. Siehe „Hinzufügen des Systems zu Ihrem Wi-Fi®-Netzwerk“ auf Seite 10.

Systemfunktionen

- Kann problemlos an Lautsprecher Ihrer Wahl für überzeugenden Klang überall bei Ihnen Zuhause verbunden werden – selbst an Lautsprecher im Freien. (Der Verstärker selbst muss in einem Innenraum und im Trockenen stehen.)
- Die patentierte Signalverarbeitungstechnologie von Bose® passt die Tonbalance automatisch an und ermöglicht so volle, lebendige Tiefen bei fast jeder Lautstärke.
- Der SoundTouch™-Controller kann aus einer Entfernung von bis zu 21 m gesteuert werden.
- Sechs Presets liefern Ihnen Musik auf Knopfdruck
- Ein Ethernet-Anschluss ermöglicht kabelgebundenen Zugriff auf Ihr Heimnetzwerk.
- Streamen Sie Ihre Musik über AirPlay für Ihre iPhone-, iPad- und iPod-Geräte.
- USB-Anschlüsse für die Netzwerkeinrichtung.*

*Die USB-Anschlüsse an der Rückseite des Systems (SETUP A und SETUP B) dienen nur der Einrichtung. Die Anschlüsse sind nicht für Smartphones, Tablets oder ähnliche Geräte geeignet.

Auspacken des Systems

Packen Sie den Karton vorsichtig aus und überprüfen Sie, ob die folgenden Teile enthalten sind.

Hinweis: Schließen Sie nach Starten der SoundTouch™-App keine weiteren Kabel an das System an. Siehe „Verbinden des Systems mit Ihrem Wi-Fi®-Heimnetzwerk“ auf Seite 11.

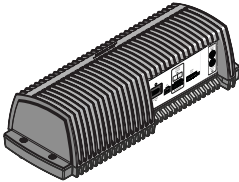

SoundTouch™
SA-4 Verstärker

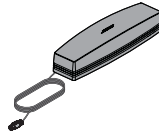

SoundTouch™-
Drahtlosadapter



USB-Kabel



 Netz kabel



SoundTouch™-Controller

Bewahren Sie den Karton und das Verpackungsmaterial für den Transport oder die Aufbewahrung des Systems auf.

ACHTUNG: Bewahren Sie die Plastikbeutel außerhalb der Reichweite von Kindern auf, um Erstickengefahr durch unsachgemäße Verwendung zu vermeiden.

 Der SoundTouch™ SA-4-Verstärker beinhaltet das geeignete Netzkabel für Ihre Region. Verwenden Sie nur das mitgelieferte Netzkabel. Sollte der Stecker nicht in die Netzsteckdose passen, nehmen Sie **KEINESFALLS** Änderungen vor. Wenden Sie sich an den Bose-Kundendienst.

Hinweis: Sollten Teile des Systems beschädigt sein, verwenden Sie sie nicht. Wenden Sie sich an den Bose-Fachhandel oder den Bose-Kundendienst. Eine Liste mit Kontaktinformationen finden Sie im Versandkarton.

Einführung

Hinzufügen des Systems zu Ihrem Wi-Fi®-Netzwerk

Tip: Die bevorzugte Methode für das Verbinden mit dem Netzwerk ist über einen Laptop. Wenn Sie einen Desktop-Computer verwenden müssen, sehen Sie unter „Anhang E: Verwenden eines Desktop-Computers zum Verbinden mit dem Netzwerk“ auf Seite 34 nach.

Bevor Sie SoundTouch™ verwenden können, müssen Sie die SoundTouch™-App auf einem Computer in Ihrem Heimnetzwerk installieren. Danach verwenden Sie die App, um das System mit dem Netzwerk zu verbinden. Die App führt Sie durch den Einrichtungsvorgang.

Befolgen Sie die Anweisungen auf Ihrem Computer.

Hinweis: Wenn Sie SoundTouch™ bereits für ein anderes System eingerichtet haben, starten Sie einfach die Anwendung und klicken Sie auf **EXPLORE > EINSTELLUNGEN > Systeme > SYSTEM HINZUFÜGEN**, um ein weiteres System hinzuzufügen.

Installieren der SoundTouch™-App

1. Öffnen Sie auf einem Computer in Ihrem Wi-Fi-Netzwerk einen Browser und gehen Sie zu:

http://www.Bose.com/soundtouch_app herunter.

Tip: Wenn SoundTouch™ Ihre iTunes®- oder Windows Media®-Player-Musikbibliothek wiedergeben soll, verwenden Sie den Computer, auf dem Ihre Musikbibliothek gespeichert ist.

http://www.Bose.com/soundtouch_app



2. Laden Sie die SoundTouch™-App herunter und installieren Sie sie auf Ihrem Computer.

Sie können jetzt das System mit dem Netzwerk verbinden.

Hinweis: Schließen Sie erst Kabel an das System an, wenn die App Sie dazu auffordert.

Verbinden des Systems mit Ihrem Wi-Fi®-Heimnetzwerk

1. Starten Sie die App durch Doppelklicken auf das Symbol der SoundTouch™-App.
Beim erstmaligen Starten der Anwendung werden Sie durch die Einrichtung des Systems in Ihrem Wi-Fi-Netzwerk geführt. Die App weist Sie an, das System zu verbinden.
2. Stellen Sie den SA-4-Verstärker auf eine stabile Fläche in der Nähe einer Netzsteckdose.
3. Schließen Sie den Drahtlosadapter an den **BoseLink** INPUT-Anschluss an der Rückseite des SA-4-Verstärkers an.

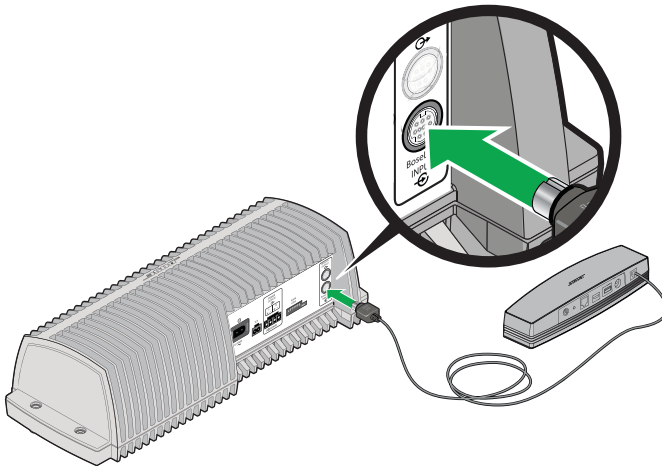

4. Wenn Sie von der App dazu aufgefordert werden, schließen Sie das Netzkabel an den **AC POWER**-Anschluss an der Rückseite des SoundTouch™ SA-4-Verstärkers an.

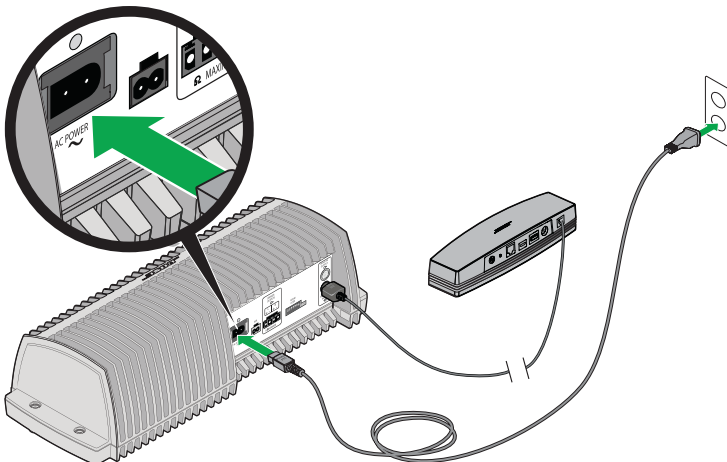

5. Schließen Sie den anderen Stecker des Netzkabels an das Stromnetz an.

Einführung

6. Wenn Sie von der App aufgefordert werden, schließen Sie den kleinen Stecker des USB-Kabels an den Anschluss **SETUP A** am SoundTouch™-Drahtlosadapter an.

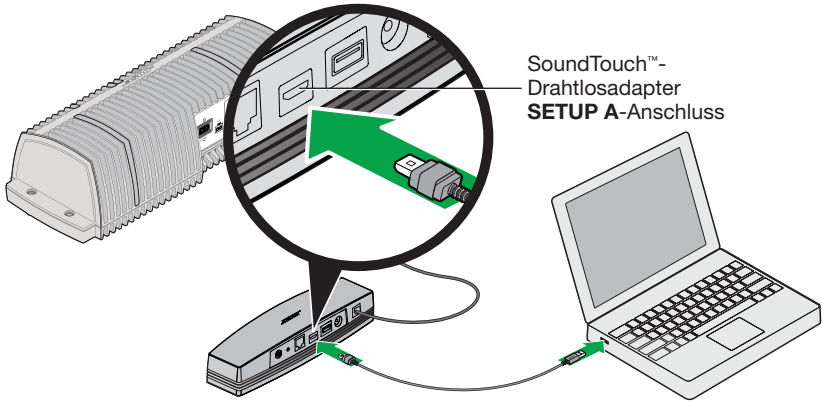

7. Schließen Sie den größeren Stecker des USB-Kabels an einen USB-Anschluss an Ihrem Computer an.

Die App weist Sie an, Ihre Netzwerkberechtigungen einzugeben.

8. Wenn Sie aufgefordert werden, das USB-Kabel zu trennen, trennen Sie es vom SoundTouch™-Drahtlosadapter und vom Computer.

Hinweis: Lassen Sie den Drahtlosadapter an den SA-4-Verstärker und den Verstärker an das Stromnetz angeschlossen.

9. Befolgen Sie die Anweisungen auf Ihrem Computer, um die Einrichtung abzuschließen. Sie umfasst die Erstellung eines SoundTouch™-Kontos, die Suche Ihrer Musikbibliothek, das Anmelden bei Musikdiensten, die Erkundung von Musik, die Personalisierung Ihrer Presets und das Verbinden mit dem SoundTouch™-Controller.

10. Wenn Sie fertig sind, trennen Sie den SA-4-Verstärker vom Stromnetz und bereiten Sie das Anschließen der Lautsprecher vor.

Wenn Sie das System an seinen ständigen Ort bringen und es wieder an das Stromnetz anschließen, verbindet sich das System wieder mit Ihrem Netzwerk.

Installieren des SoundTouch™ SA-4-Verstärkers

Stellen Sie den SA-4-Verstärker in einem Innenraum in der Nähe einer Netzsteckdose auf. Er muss sich nicht in der Nähe der Lautsprecher befinden.

Der SoundTouch™ SA-4-Verstärker wiegt 5 kg. Er kann auf dem Boden oder in einem Regal aufgestellt oder an einer Wand befestigt werden. Eine Anleitung für die Befestigung an der Wand finden Sie auf Seite 30.

Beachten Sie folgende Vorsichtshinweise, wenn Sie den Standort des SA-4-Verstärkers auswählen.

ACHTUNG:

- Der SA-4-Verstärker **ist nicht für den Einsatz im Freien geeignet**. Verwenden Sie den Verstärker nur innerhalb von Gebäuden und nicht in Campingfahrzeugen, auf Booten o. ä.
 - Montieren Sie den SA-4-Verstärker NICHT an Wänden, die zu schwach sind oder in denen Strom- oder Wasserleitungen usw. verlegt sind.
 - Der Drahtlosadapter wird mit einem 1,8 m langen Kabel an den SA-4-Verstärker angeschlossen. Stellen Sie den SA-4-Verstärker so auf, dass sich der Drahtlosadapter innerhalb der Reichweite Ihres Wi-Fi®-Routers oder Netzwerkzugangspunkts befindet.
 - Wählen Sie für den SA-4-Verstärker und den Drahtlosadapter einen Standort mit einer Umgebungstemperatur von maximal 40 °C aus.
 - Wählen Sie für den SA-4-Verstärker einen Standort mit ausreichender Belüftung aus.
 - Stellen Sie den SA-4-Verstärker NICHT in einem vollkommen abgeschlossenen Bereich auf. Wenn keine ausreichende Belüftung vorhanden ist, reduziert die automatische Schutzfunktion des Verstärkers den Lautstärkepegel, um die Temperatur des Geräts zu drosseln.
 - Stellen Sie den SA-4-Verstärker NICHT auf hitzeempfindliche Oberflächen, z. B. auf polierte Oberflächen hochwertiger Möbel. Wie viele elektronische Geräte erzeugt auch der Verstärker Wärme.
 - Stellen Sie den SA-4-Verstärker NIEMALS an einem feuchten Standort auf. Achten Sie darauf, dass NIEMALS Feuchtigkeit ins Innere des Systems gelangt.
-

Einführung

Installieren des SoundTouch™-Drahtlosadapters

Der SoundTouch™-Drahtlosadapter liefert den Netzwerkeingang für den SA-4-Verstärker. Er muss sich immer innerhalb der Reichweite des Wi-Fi®-Routers und höchstens 21 m vom SoundTouch™-Controller entfernt befinden.

Um Störungen möglichst gering zu halten und die Stärke des Wi-Fi-Signals zu erhöhen, sollten Sie den Drahtlosadapter nicht in Metallschränke und von anderen A/V-Komponenten und direkten Wärmequellen entfernt aufstellen.

Eine Anleitung für die Befestigung an der Wand finden Sie auf Seite 32.

Hinweis: Wenn Störungen mit Ihrer Netzwerkverbindung auftreten, stellen Sie den SoundTouch™-Drahtlosadapter außerhalb eines Schrankes oder Gehäuses und von Metallgegenständen entfernt auf. Sollte das Problem weiterhin bestehen, sehen Sie unter „Fehlerbehebung“ auf Seite 24 nach.

Anschließen der Lautsprecher an den SA-4-Verstärker

ACHTUNG:

- Verwenden Sie nur **Passivlautsprecher**. Schließen Sie NIEMALS Aktivlautsprecher an. Andernfalls besteht die Gefahr, dass die Ausrüstung beschädigt wird.
 - Die Impedanz für den SoundTouch™ SA-4-Verstärker muss mindestens 6 Ohm betragen.
-

Lautsprecherkabel bestehen aus zwei isolierten Adern. Eine Ader ist häufig markiert (durch Streifen, Farben oder Rippen), um anzuzeigen, dass sie mit der positiven Anschlussklemme (+) verbunden werden muss. Die nicht gekennzeichnete Ader muss mit der negativen Anschlussklemme (-) verbunden werden. Weitere Empfehlungen zu Kabellängen und Querschnitten finden Sie unter „Empfehlungen zu Lautsprecherkabeln“ auf Seite 27.

1. Trennen Sie den SA-4-Verstärker vom Stromnetz.
2. Entfernen Sie den Klemmenblock vom Anschluss **SPEAKER OUTPUTS** auf der Rückseite des SA-4-Verstärkers.

3. Verwenden Sie einen kleinen Flachkopf-Schraubendreher, um das linke Lautsprecherkabel mit den mit L gekennzeichneten positiven (+) und negativen (-) Klemmen des 4-poligen Klemmenblocks und das rechte Lautsprecherkabel mit den mit R gekennzeichneten positiven (+) und negativen (-) Klemmen zu verbinden.

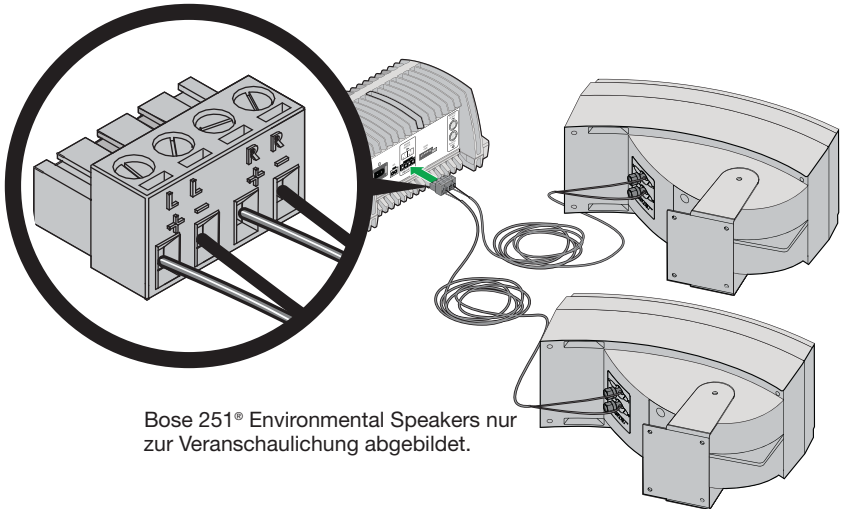

Bose 251® Environmental Speakers nur zur Veranschaulichung abgebildet.

4. Schließen Sie den Klemmenblock an den Anschluss **SPEAKER OUTPUTS** an.
5. Befolgen Sie die Anweisungen für Ihre Passivlautsprecher, um die anderen Stecker der Kabel an die Lautsprecher anzuschließen. Vergewissern Sie sich, dass die gekennzeichneten Adern an die positiven Klemmen angeschlossen werden.
6. Stellen Sie die Lautsprecher an ihrem ständigen Ort auf.
7. Schließen Sie den SA-4-Verstärker wieder an das Stromnetz an.

Tip: Verwenden Sie Silikon-Dichtungsmasse (RTV) zum Schutz der Lautsprecherkabelverbindungen. Diese ist in Baumärkten erhältlich.

Steuern des Systems mithilfe der App

Verwenden der SoundTouch™-App

Die SoundTouch™-App ist eine Softwareanwendung, mit der Sie das System von Ihrem Computer, Smartphone oder Tablet aus steuern können. Mithilfe der App fungiert Ihr intelligentes Gerät als umfangreiche Fernbedienung für Ihr SoundTouch™-System.

Mit der App können Sie Ihre Systemeinstellungen verwalten, lokale und globale Internet-Radiosender erkunden, Presets einstellen und ändern, Musik auf das System streamen, anzeigen, was gerade wiedergegeben wird, und vieles mehr.

Sobald Sie das System mithilfe der SoundTouch™-App in Ihrem Netzwerk eingerichtet haben, können Sie Streaming-Musik nutzen und Ihre Presets personalisieren.

Hilfe erhalten

Wenn Sie weitere Informationen zur Verwendung des Systems benötigen, verwenden Sie Hilfetipps oder die Online-Hilfe.

Hilfetipps

Nach Abschluss der Einrichtung erscheinen Hilfetipps zur Aufgabe, die Sie ausführen möchten, auf dem Bildschirm. Diese Tipps zeigen Ihnen, wie Sie das System verwenden, einschließlich der Personalisierung Ihrer Presets.

So aktivieren Sie die Tipps

Wenn Sie die Tipps deaktiviert haben, befolgen Sie diese Anweisungen, um die Tipps wieder zu aktivieren.

1. Starten Sie die SoundTouch™-App und klicken Sie auf **EXPLORE > EINSTELLUNGEN > Hilfetipps**.
2. Schieben Sie den TIPPS ANZEIGEN-Regler auf ON.

Online-Hilfe

Informationen über die Verwendung von SoundTouch™:

1. Klicken Sie auf **EXPLORE > HILFE** in der App.
2. Durchsuchen Sie die Hilfethemen.

Herunterladen der App auf Ihr mobiles Gerät

Bose® bietet eine kostenlose mobile Version der SoundTouch™-App, damit Sie das System von Ihrem Smartphone oder Tablet aus steuern können.

So installieren Sie die App für Ihr Smartphone oder Tablet:

- Für iOS-Benutzer: Laden Sie die SoundTouch™-App vom App Store herunter.
- Für Android™-Benutzer: Laden Sie die SoundTouch™-App vom Google Play™ Store herunter.

Steuern des Systems von einem anderen Computer aus

Sobald Sie das SoundTouch™-System in Ihrem Wi-Fi®-Netzwerk eingerichtet haben, können Sie das System von jedem Computer im selben Netzwerk aus steuern.

1. Öffnen Sie auf dem Computer, auf dem Sie das System steuern möchten, einen Browser und gehen Sie zu:
http://www.Bose.com/soundtouch_app herunter.
2. Laden Sie die SoundTouch™-App herunter, installieren und starten Sie sie. Der Anmeldebildschirm wird angezeigt.
Sie können sich jetzt an Ihrem SoundTouch™-Konto anmelden.

Verwenden des Systems

Musikwiedergabe mit dem SoundTouch™ - Controller

Während der Einrichtung wurde der SoundTouch™-Controller aktiviert und eine Drahtlosverbindung wurde aufgebaut. Sie können den SoundTouch™-Controller verwenden, um Ihre Presets wiederzugeben und zu verwalten.

Hinweis: Der SoundTouch™-Controller muss sich in Holzhäusern höchstens 21 m vom SoundTouch™-Drahtlosadapter entfernt befinden. In Beton-, Stein- und Ziegelhäusern ist dieser Bereich wahrscheinlich geringer und kann sich unterscheiden. Die Zahl anderer aktiver Drahtlosgeräte im Haus kann den Bereich beeinflussen. Idealerweise sollte sich höchstens eine Wand oder Decke zwischen dem Controller und dem Drahtlosadapter befinden.

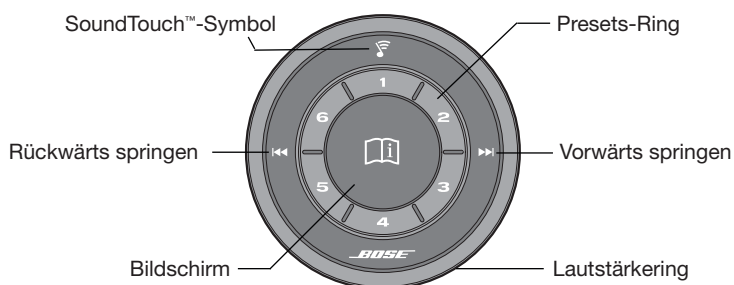

Verwenden des SoundTouch™-Controllers

- Zum Wiedergeben Preset drücken. Zum Personalisieren einen Preset gedrückt halten.
- Bewegen Sie Ihren Finger auf dem Presets-Ring, um Presets anzuzeigen.
- Drehen Sie den Lautstärkering, um die Lautstärke einzustellen.
- Berühren Sie **◀◀** oder **▶▶**, um durch den Inhalt zu springen.
- Halten Sie den Bildschirm gedrückt, um das SoundTouch™-System ein- und auszuschalten.
- Drücken Sie auf den Bildschirm, um Musik wiederzugeben oder anzuhalten.
- Berühren und halten Sie das SoundTouch™-Symbol, um den Controller von einem System zu trennen. Wie Sie ihn mit einem anderen System verbinden, erfahren Sie im Hilfesystem der App.

Hinweis: Wenn sich der Controller im Energiesparmodus befindet, winken Sie mit der Hand 15 cm über dem Bildschirm, um ihn einzuschalten.

Wiedergabe eines AirPlay-Streams

Neben der Wiedergabe von Inhalten von Internetradio, Musikdiensten und Ihrer Musikbibliothek können Sie auch Ton von einem AirPlay-Gerät streamen, das sich im selben Wi-Fi®-Netzwerk befindet.

1. Starten Sie eine Musik-App auf Ihrem AirPlay-Gerät.

Tipp: Stellen Sie die Lautstärke am AirPlay-Gerät auf 75 Prozent des Höchstwerts ein, um optimale Lautstärkeregelung vom SA-4-Verstärkersystem sicherzustellen.

2. Tippen oder klicken Sie auf dem Gerät auf  und wählen Sie den Namen des SoundTouch™-Systems (wird während der Einrichtung zugewiesen).
3. Beginnen Sie mit der Wiedergabe von Musik von einer Musik-App.

Abrufen der Systeminformationen

Die Anzeigen am Verstärker und Wi-Fi-Adapter zeigen Systeminformationen an.

- Verstärkeranzeige: zeigt den Systemzustand an.
- Wi-Fi-Anzeige: zeigt den Wi-Fi-Status an (siehe Seite 20).

Anzeigen des SoundTouch™ SA-4-Verstärkers

Der SoundTouch™ SA-4-Verstärker hat eine Anzeige am Anschlussfeld.

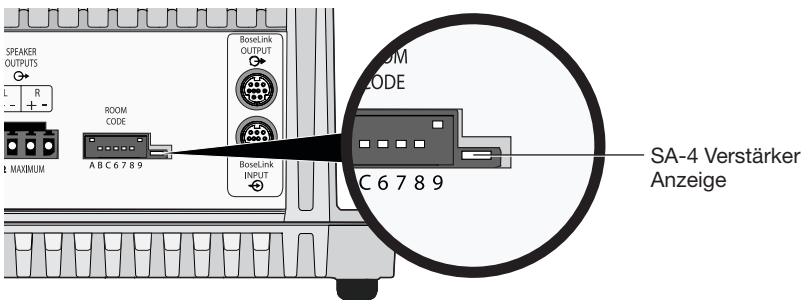

Anzeigeaktivität	Systemzustand
Leuchtet	Eingeschaltet und für den Empfang von Daten bereit
Langsames Blinken: 1 Sek. ein, 3 Sek. aus	Im Standby-Betrieb
Schnelles Blinken	Eingeschaltet und empfängt Daten

Verwenden des Systems

Wi-Fi®-Anzeigen des SoundTouch™-Drahtlosadapters

Der SoundTouch™-Drahtlosadapter wird vom SA-4-Verstärker mit Strom versorgt. Die Wi-Fi-Anzeige befindet sich am Anschlussfeld.

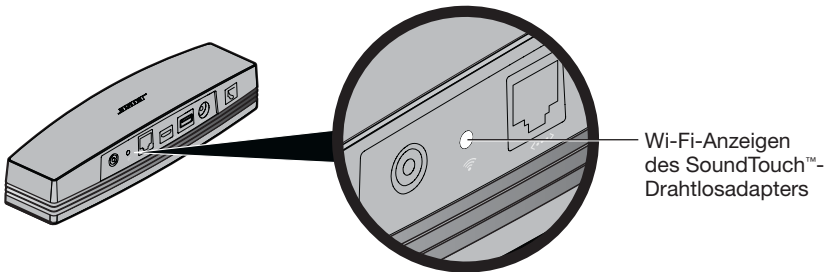

Anzeigeaktivität	Systemzustand
Blinkt weiß	Verbindung mit dem Wi-Fi-Netzwerk wird hergestellt
Leuchtet weiß	System eingeschaltet und mit dem Wi-Fi-Netzwerk verbunden
Gelb	System befindet sich im alternativen Einrichtungsmodus (siehe Seite 22)
Langsames gelbes Blinken	Vom Wi-Fi-Netzwerk getrennt
Schnelles gelbes Blinken	Firmwarefehler - wenden Sie sich an den Bose-Kundendienst
Aus	Netzwerk deaktiviert oder System mit Ethernet verbunden

Funktionsweise von Presets

Sie können sechs Presets für Ihre bevorzugten Streaming-Musikdienste, Wiedergabelisten, Künstler, Alben oder Songs aus Ihrer Musikbibliothek festlegen. Sie können auf Ihre Musik jederzeit durch Berühren einer Taste am SoundTouch™-Controller zugreifen.

Tipp: Sie können auf Ihre Presets mithilfe der SoundTouch™-App auf Ihrem Computer, Smartphone oder Tablet zugreifen. Siehe „Verwenden der SoundTouch™-App“ auf Seite 16.

Das müssen Sie wissen

- Sie können Presets in der App und oder am SoundTouch™-Controller einstellen.
- Wenn die Preset-Quelle Ihre iTunes- oder Ihre Windows Media Player®-Musikbibliothek ist, vergewissern Sie sich, dass der Computer, auf dem Sie Ihre Musikbibliothek speichern, eingeschaltet und mit demselben Netzwerk wie das SoundTouch™-System verbunden ist.

Wiedergeben eines Preset

Sobald Sie Ihre Presets mithilfe der App personalisiert haben, drücken Sie ein Preset auf dem SoundTouch™-Controller, um es wiederzugeben. Wenn Sie keine Presets eingestellt haben, starten Sie die App und stellen Sie Ihre Presets ein. Weitere Hinweise finden Sie im Hilfesystem in der App.

Musik wird auf dem System wiedergegeben. Es werden Informationen auf dem Bildschirm angezeigt, die von der Quelle abhängen, zum Beispiel ein Symbol, ein Song oder ein Sender.

Einstellen eines Preset

In diesem Abschnitt wird beschrieben, wie ein Preset mit dem Presets-Ring des SoundTouch™-Controllers eingestellt oder geändert wird.

Hinweis: Informationen zur Verwendung der SoundTouch™-App zum Einstellen und Ändern von Presets finden Sie im Hilfesystem in der App.

Preset einstellen

1. Streamen Sie mithilfe der App Musik zum System.
2. Halten Sie, während die Musik wiedergegeben wird, ein Preset am SoundTouch™-Controller gedrückt (ca. 2 Sekunden lang).
Eine Meldung „Neues Preset zugewiesen“ wird auf dem Bildschirm angezeigt.

Preset hinzufügen

Befolgen Sie die Anweisungen unter „Einstellen eines Preset“.

Erweiterte Funktionen

Alternative Einrichtungsmethode

Mithilfe dieser Methode können Sie das SoundLink®-System einrichten, indem Sie es zuerst mit dem eigenen integrierten Wi-Fi®-Netzwerk und anschließend mit Ihrem Wi-Fi-Heimnetzwerk verbinden.

Hinweis: Verwenden Sie diese Methode, um Ihr System als reines AirPlay-Gerät einzurichten. Um die Vorteile von SoundTouch™ wie Streaming, Internetradio oder Ihre Musikdienste nutzen zu können, müssen Sie das System mithilfe der SoundTouch™-App zu Ihrem Wi-Fi-Heimnetzwerk hinzufügen (siehe Seite 11).

1. Halten Sie die Steuerungstaste an der Rückseite des SoundTouch™-Drahtlosadapters 2 bis 6 Sekunden lang gedrückt. Wenn die gelbe Wi-Fi-Anzeige blinkt, lassen Sie die Steuerungstaste los. Die Wi-Fi-Anzeige sollte gelb leuchten.

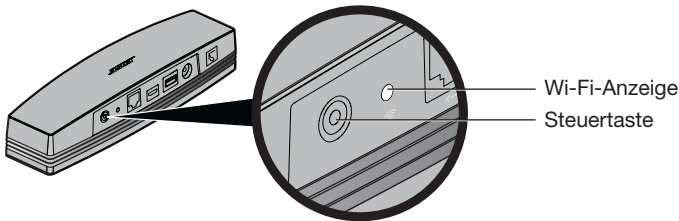

2. Aktivieren Sie auf Ihrem Computer, Tablet oder Smartphone Wi-Fi und treten Sie dem **Bose® SoundTouch™ Wi-Fi** -Netzwerk bei.
3. Öffnen Sie einen Browser und geben Sie **http://192.168.1.1** in das Adressfeld ein. Das Fenster zum Einrichten von Wi-Fi wird auf dem Bildschirm angezeigt.
4. Wählen Sie Ihr Wi-Fi-Heimnetzwerk aus der Dropdown-Liste.
5. Geben Sie Ihr Passwort ein (falls erforderlich) und tippen oder klicken Sie auf **Verbinden**.

Das System versucht, sich mit Ihrem Wi-Fi-Heimnetzwerk zu verbinden.

Die Wi-Fi-Anzeige des SoundTouch™-Drahtlosadapters blinkt vorübergehend weiß und leuchtet weiß, wenn der Adapter mit dem Netzwerk verbunden ist.

Hinweis: Es kann ein oder zwei Minuten dauern, bis die Wi-Fi-Anzeige von gelb zu weiß wechselt.

6. Gehen Sie auf Ihrem Computer, Tablet oder Smartphone zum Wi-Fi-Bedienfeld zurück und treten Sie wieder Ihrem Wi-Fi-Heimnetzwerk bei.
7. Sobald sich das System im Netzwerk befindet, gehen Sie folgendermaßen vor, um die Einrichtung abzuschließen:
 - A. Laden Sie die SoundTouch™-App herunter und starten Sie sie.
 - B. Wählen Sie auf dem Bildschirm SOUNDTOUCH™ SYSTEM SETUP die folgende Option:

IST BEREITS VERBUNDEN.

Hinweis: Weitere Informationen zur Einrichtungen finden Sie unter „Installieren der SoundTouch™-App“ auf Seite 10.

Deaktivieren der Wi-Fi®-Funktion

Der SoundTouch™-Drahtlosadapter hat eine integrierte Wi-Fi-Funktion, die die drahtlose Verbindung und AirPlay ermöglicht.

1. Halten Sie die Steuerungstaste an der Rückseite des SoundTouch™-Drahtlosadapters 6 bis 10 Sekunden lang gedrückt.
2. Wenn die Wi-Fi-Anzeige sich ausschaltet, lassen Sie die Steuerungstaste los.

Erneutes Aktivieren der Wi-Fi-Funktion

Um Wi-Fi zu aktivieren, drücken Sie die Steuerungstaste an der Rückseite des SoundTouch™-Drahtlosadapters.

Pflege und Wartung

Hinzufügen eines Wi-Fi®-Netzwerks

Wenn sich Ihre Netzwerkinformationen geändert haben oder Sie Ihr System mit einem anderen Netzwerk verbinden möchten, müssen Sie die neuen Netzwerkinformationen in der App hinzufügen und sich dann mit dem System verbinden.

1. Starten Sie die SoundTouch™-App.
2. Klicken Sie auf **EXPLORE > EINSTELLUNGEN > Systeme**.
3. Wählen Sie das System aus.
4. Klicken Sie auf **MIT EINEM WI-FI-NETZWERK VERBINDEN**.
5. Befolgen Sie die Anweisungen auf Ihrem Computer.

Fehlerbehebung

Weitere Hinweise zur Fehlerbehebung finden Sie im Hilfesystem in der SoundTouch™-App.

Problem	Lösung
Netzwerkeinrichtung kann nicht abgeschlossen werden	<ul style="list-style-type: none">• Vergewissern Sie sich, dass der SoundTouch™-Drahtlosadapter an den BoseLink INPUT-Anschluss und der SA-4-Verstärker an das Stromnetz angeschlossen ist.• Vergewissern Sie sich, ob der Netzwerkname und das Passwort richtig sind.• Vergewissern Sie sich, dass der Netzwerkdienst verfügbar ist und dass das System und der Computer sich im selben Netzwerk befinden.• Stellen Sie das System näher zum drahtlosen Router oder Netzwerkzugangspunkt.• Stoppen Sie andere Audio- oder Video-Streaming-Anwendungen.• Schließen Sie die App, trennen Sie alle Kabel und beginnen Sie das Einrichten erneut.
Verbindung mit dem Netzwerk nicht möglich	<ul style="list-style-type: none">• Wenn sich Ihr Netzwerk geändert hat oder Sie Ihr System mit einem anderen Netzwerk verbinden möchten, sehen Sie unter „Hinzufügen eines Wi-Fi®-Netzwerks“ auf Seite 24 nach.• Versuchen Sie, sich mithilfe eines Ethernet-Kabels mit dem Netzwerk zu verbinden.
Unterbrochener oder kein Ton vom SoundTouch™	<ul style="list-style-type: none">• Vergewissern Sie sich, dass der SoundTouch™-Drahtlosadapter an den BoseLink INPUT-Anschluss angeschlossen ist.• Stellen Sie den SoundTouch™-Drahtlosadapter von möglichen Störquellen wie Mikrowellengeräten, Drahtlostelefonen, Metallschränken oder andere Metallgegenständen weg.• Stoppen Sie andere Audio- oder Video-Streaming-Anwendungen.• Vergewissern Sie sich, dass das System eingeschaltet und mit demselben Netzwerk verbunden ist, wie der Computer.• Stellen Sie die Audioquelle näher zum drahtlosen Router oder Netzwerkzugangspunkt.• Vergewissern Sie sich, dass der Ton nicht stummgeschaltet oder zu leise ist.• Trennen Sie das Netzkabel und schließen Sie es nach einer Minute wieder an.
AirPlay-Gerät ist nicht zu hören	<ul style="list-style-type: none">• Vergewissern Sie sich, dass das System und das AirPlay-Gerät mit demselben Netzwerk verbunden sind.• Vergewissern Sie sich, dass AirPlay wiedergegeben wird; erhöhen Sie die Lautstärke.• Vergewissern Sie sich, dass das System im AirPlay-Menü des Geräts ausgewählt ist.• Stellen Sie das AirPlay-Gerät von möglichen Störquellen weg und näher zum drahtlosen Router oder Netzwerkzugangspunkt. <p>Hinweis: Die Nähe des AirPlay-Geräts zum System ist nicht wichtig, sondern nur die zum drahtlosen Router oder Netzwerkzugangspunkt.</p>

Problem	Lösung
Beide Lautsprecher ohne Ton	<ul style="list-style-type: none"> Vergewissern Sie sich, dass der Verstärker an das Stromnetz angeschlossen ist. Vergewissern Sie sich, dass der Stecker ganz hineinsteckt ist und dass die Netzsteckdose mit Strom versorgt wird. Vergewissern Sie sich, dass Inhalte über die SoundTouch™-App ausgewählt sind. Trennen Sie das Kabel des SoundTouch™-Drahtlosadapters vom Verstärker. Trennen Sie das Netzkabel drei Minuten lang vom SA-4-Verstärker. Verbinden Sie den SoundTouch™-Drahtlosadapter erneut. Schließen Sie das Netzkabel wieder an den SA-4-Verstärker an.
Nur ein Lautsprecher mit Ton	Vergewissern Sie sich, dass die Kabel in gutem Zustand sind und beide Seiten fest an dem Lautsprecher angeschlossen sind, der nicht funktioniert.
Ein Lautsprecher immer noch ohne Ton	Versuchen Sie, den Lautsprecher, der nicht funktioniert, an das andere Lautsprecherkabel anzuschließen. Sollte der Lautsprecher noch immer nicht funktionieren, liegt der Fehler möglicherweise im Lautsprecher. Funktioniert der Lautsprecher jetzt jedoch, wissen Sie, dass sowohl der Lautsprecher als auch das Kabel in Ordnung sind. Trennen Sie das Kabel vom Verstärkeranschluss und schließen Sie es an den anderen Anschluss an. Falls der Lautsprecher nun funktioniert, ist wahrscheinlich das andere Lautsprecherkabel defekt. Tauschen Sie es aus. Funktioniert der Lautsprecher dagegen nicht, kann der Fehler in diesem Kanal des Verstärkers liegen.
Die Stereokanäle links und rechts werden an den falschen Lautsprechern ausgegeben	<ul style="list-style-type: none"> Vergewissern Sie sich, dass das Kabel, das an SPEAKER OUTPUTS L am Verstärker angeschlossen sind, an den Lautsprecher angeschlossen sind, der sich links in Ihrem Hörbereich befindet. und das Kabel, das an SPEAKER OUTPUTS R am Verstärker angeschlossen ist, an den Lautsprecher angeschlossen ist, der sich rechts in Ihrem Hörbereich befindet.
Schwache Bässe oder Höhen	Überprüfen Sie die Lautsprecherkabelverbindungen. Vergewissern Sie sich, dass die einzelnen Adern in Phase (+ an + und – an –) angeschlossen sind.
Störgeräusche	<ul style="list-style-type: none"> Vergewissern Sie sich, dass die Lautsprecherkabel fest mit den Klemmen auf der Rückseite am Lautsprecher und auf der Verstärkerrückseite verbunden sind. Stellen Sie sicher, dass keine einzelnen feindrähtigen Leiter die Klemmen kurzschließen. Vergewissern Sie sich, dass der SoundTouch™-Drahtlosadapter nicht in der Nähe von Metallgegenständen, anderen A/V-Komponenten und direkten Wärmequellen steht.
Keine Lautstärkeregelung des SoundTouch™-Controllers	<ul style="list-style-type: none"> Tauschen Sie die Batterien im SoundTouch™-Controller aus. Wenn Sie eine lokale Lautstärkeregelung (VCA) verwenden, schalten Sie diese aus.
Lautstärke verringert sich plötzlich	<ul style="list-style-type: none"> Verringern Sie die eingestellte Lautstärke, um festzustellen, ob sich der Pegel wieder normalisiert. Ist dies der Fall, wurde bei dem plötzlichen Lautstärkeverlust der Überlastschutz des Verstärkers aktiviert. Dies ist ein normaler Vorgang. Der Überlastschutz wird automatisch ausgelöst, wenn die Lautsprecher von der eingestellten Lautstärke überbeansprucht werden. Das Problem lässt sich durch Reduzieren der eingestellten Lautstärke beheben. Trennen Sie den Verstärker vom Stromnetz und lassen Sie ihn abkühlen. Sorgen Sie für eine bessere Belüftung. Schließen Sie ihn wieder an den Strom an. Wenn die Lautstärke jetzt wieder normal ist, wurde der plötzliche Lautstärkeverlust durch den Überhitzungsschutz des Verstärkers verursacht. Dieser wird automatisch ausgelöst, wenn der Lautsprecher zu heiß wird. Eine bessere Belüftung sollte eine durchgängige, gleichmäßige Lautstärke sicherstellen.
Der Drahtlosadapter kann nicht aus dem Energiesparmodus aktiviert werden.	Trennen Sie das Kabel des SoundTouch™-Drahtlosadapters vom Verstärker. Trennen Sie das Netzkabel drei Minuten lang vom SA-4-Verstärker. Verbinden Sie den SoundTouch™-Drahtlosadapter erneut. Schließen Sie das Netzkabel wieder an den SA-4-Verstärker an.

Pflege und Wartung

Reinigung

ACHTUNG: Trennen Sie das Netzkabel von der Netzsteckdose, bevor Sie mit der Reinigung beginnen.

Verwenden Sie zum Reinigen des SA-4-Verstärkers nur ein trockenes, weiches Tuch, um den Staub außen auf dem Gehäuse zu entfernen. Für schwer zugängliche Bereiche können Sie auch einen Staubsauger mit einer Feinbürstendüse verwenden. Verwenden Sie NIEMALS Lösungsmittel, Chemikalien und Reinigungsmittel, die Alkohol, Ammoniak oder Polituren enthalten.

Kundendienst

Wenn Sie zusätzliche Hilfe benötigen, wenden Sie sich an den Bose-Kundendienst. Eine Liste mit Adressen und Telefonnummern ist im Lieferumfang des SoundTouch™-Systems enthalten.

Eingeschränkte Garantie

Auf das SoundTouch™-System wird eine eingeschränkte Garantie gewährt. Einzelheiten zu den Garantiebedingungen finden Sie auf der Produktregistrierungskarte, die Sie mit dem Produkt erhalten haben. Auf der Karte ist beschrieben, wie Sie Garantieservice erhalten und Ihr Produkt registrieren. Ihre eingeschränkte Garantie ist jedoch unabhängig von der Registrierung gültig.

SoundTouch™ SA-4-Verstärker

Merkmale

- Die von Bose® entwickelte digitale Signalverarbeitungstechnologie
- Integrierte digitale Lautstärkeregelung
- Überhitzungsschutz

Größe und Gewicht

- 36,2 cm Breite x 14,0 cm Tiefe x 10,8 cm Höhe
- 5 kg

Spannungsversorgung

- USA/Kanada: 120 V \sim 60 Hz, 400 W
- International: 220-240 V \sim 50/60 Hz, 400 W

Eingangsempfindlichkeit

0,5 Vrms bei 1 kHz

Rauschabstand

90 dB

Ausgangsleistung (durchschnittliche Dauerbelastung)

100 W pro Kanal, Mindestimpedanz 6 Ohm, 30 Hz bis 15 kHz,
maximal 0,5 % Gesamtklirrfaktor

Temperaturbereich

0 °C bis 40 °C

Empfehlungen zu Lautsprecherkabeln

Maximale Länge	Querschnitt
9 m	18 (0.82 mm ²)
14 m	16 (1.3 mm ²)
21 m	14 (2.0 mm ²)

Technische Daten

SoundTouch™ -Drahtlosadapter

Größe und Gewicht

- 6,4 cm Breite x 23,8 cm Länge x 5,1 cm Höhe
- 0,34 kg

Temperaturbereich

0 °C bis 40 °C

SoundTouch™ -Controller

Größe und Gewicht

- 10,5 cm Durchmesser x 2,8 cm Höhe
- 0,23 kg

Temperaturbereich

0 °C bis 40 °C

Anhang A: SA-4-Verstärkeranschlussfeld

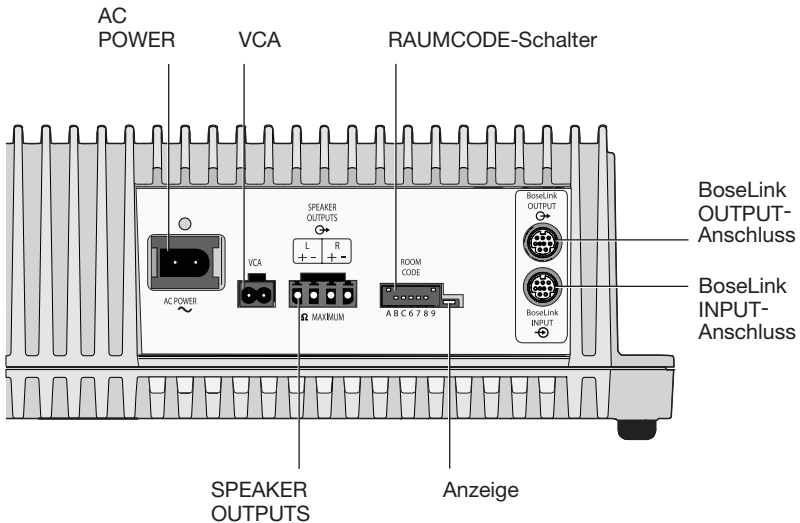

Stecker	Beschreibung												
AC POWER	Anschluss für das Netzkabel. Zum Einschalten des Geräts genügt es, das Netzkabel mit einer stromführenden Steckdose zu verbinden. Der SoundTouch™ SA-4-Verstärker hat keinen Ein-/Aus-Schalter.												
VCA	Anschluss für lokale Lautstärkeregelung. Damit können Sie die Lautstärke mithilfe eines an der Wand befestigten Steuergeräts regeln. Weitere Informationen zum Installieren dieser Funktion erhalten Sie von Ihrem Bose-Fachhändler oder beim Bose-Kundendienst. Eine Liste mit Kontaktinformationen finden Sie im Versandkarton.												
SPEAKER OUTPUTS	Lautsprecherausgänge links und rechts. Schließen Sie nur Passivlautsprecher an. Die Impedanz muss mindestens 6 Ohm betragen. Informationen zum Ermitteln von passenden Lautsprecherkabeln finden Sie unter „Empfehlungen zu Lautsprecherkabeln“ auf Seite 27.												
RAUMCODE-Schalter	<p>Für SoundTouch™-Systeme wird nur Schalter A verwendet.</p> <p>Der Ausgang des SoundTouch™ SA-4-Verstärkers kann auf Stereo (Schalter A oben) oder Mono (Schalter A unten) eingestellt werden. Im Monobetrieb werden das linke und rechte Audiosignal zusammen über beide Kanäle wiedergegeben. Der Monobetrieb eignet sich zum Beispiel besonders gut zur großflächigen Verwendung von Außenlautsprechern im Freien.</p> <p>Die restlichen sechs Schalter sollten in der Standardeinstellung bleiben.</p> <table border="1" style="float: right;"> <tbody> <tr> <td>Schalter B</td> <td>Unten</td> </tr> <tr> <td>Schalter C</td> <td>Unten</td> </tr> <tr> <td>Schalter 6</td> <td>Unten</td> </tr> <tr> <td>Schalter 7</td> <td>Unten</td> </tr> <tr> <td>Schalter 8</td> <td>Unten</td> </tr> <tr> <td>Schalter 9</td> <td>Oben</td> </tr> </tbody> </table>	Schalter B	Unten	Schalter C	Unten	Schalter 6	Unten	Schalter 7	Unten	Schalter 8	Unten	Schalter 9	Oben
Schalter B	Unten												
Schalter C	Unten												
Schalter 6	Unten												
Schalter 7	Unten												
Schalter 8	Unten												
Schalter 9	Oben												
Anzeige	Die grüne Anzeige zeigt den Betriebsstatus des SA-4-Verstärkers an. Siehe „Anzeigen des SoundTouch™ SA-4-Verstärkers“ auf Seite 19.												
BoseLink INPUT	Wird für das Anschließen des SoundTouch™-Drahtlosadapters an den SA-4-Verstärker verwendet.												
BoseLink OUTPUT	Nicht verwendet.												

Anhang B: Wandmontage des SoundTouch™ SA-4-Verstärkers

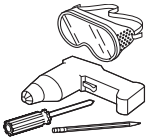

Vertikale Ausrichtung

Anschlussfeld zeigt nach links.

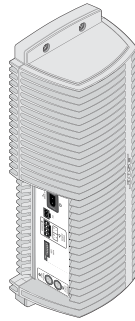

Horizontale Ausrichtung

Anschlussfeld zeigt nach oben.

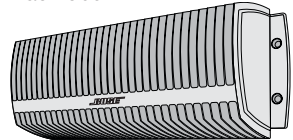

Befolgen Sie diese Anweisungen, um Ihren SoundTouch™ SA-4-Verstärker an der Wand zu befestigen. Installieren Sie ihn entweder vertikal mit dem Anschlussfeld nach links oder horizontal mit dem Anschlussfeld nach oben.

1. Entfernen Sie die GummifüÙe vom SA-4-Verstärker. Verwenden Sie diese Löcher, um den Verstärker an der Wand zu befestigen.
2. Um die Position für die Befestigungslöcher zu markieren, halten Sie den SA-4-Verstärker an die richtige Position und markieren Sie die Wand durch die Löcher im Gehäuse.

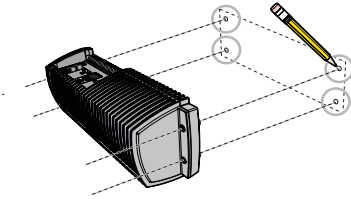

3. Bohrlöcher.
4. Stecken Sie die Schrauben (und Dübel, falls verwendet) hinein und ziehen Sie sie fest.

Hinweis: Die Befestigungsmittel müssen getrennt erworben werden. Wenn sich die Anleitung für die Befestigungsmittel von dieser Anleitung unterscheidet, befolgen Sie die Anleitung für die Befestigungsmittel.

- **Befestigung in Holz:** An mindestens 25,4 mm dickem Holz befestigen. Loch mit einem $\frac{3}{32}$ Zoll (2,38 mm) Bohrer vorbohren. (4) #10 x $1\frac{1}{2}$ Zoll (M5 x 38 mm) Flachkopf-Holzschrauben verwenden.
- **Befestigung in Gipskarton:** An mindestens 9,5 mm dicker Gipskartonplatte befestigen. Loch mit einem $\frac{1}{2}$ Zoll (12,7 mm) Bohrer vorbohren. (4) #10 x $2\frac{1}{2}$ Zoll (M5 x 63,5 mm) Flachkopf-Holzschrauben und (4) #10 (M5) Federdübel verwenden.

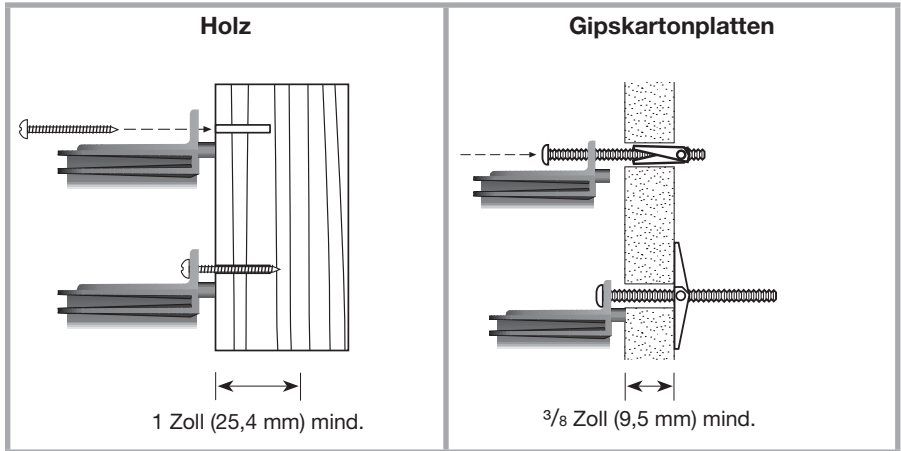

Anhang C: Wandmontage des SoundTouch™ - Drahtlosadapters



Vertikale Ausrichtung

Anschlussfeld zeigt nach links.

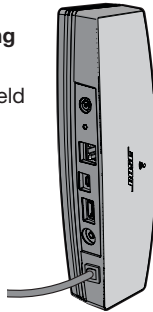

Horizontale Ausrichtung

Anschlussfeld zeigt nach oben.

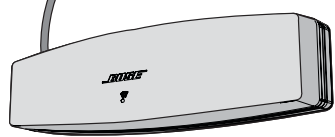

Befolgen Sie diese Anweisungen, um Ihren SoundTouch™ Drahtlosadapter an der Wand zu befestigen. Installieren Sie ihn entweder vertikal mit dem Anschlussfeld nach links oder horizontal mit dem Anschlussfeld nach oben.

Hinweis: Die Befestigungsmittel müssen getrennt erworben werden. Wenn sich die Anleitung für die Befestigungsmittel von dieser Anleitung unterscheidet, befolgen Sie die Anleitung für die Befestigungsmittel.

- **Befestigung in Holz:** An mindestens 25,4 mm dickem Holz befestigen. Loch mit einem $\frac{1}{8}$ Zoll (3,17 mm) Bohrer vorbohren. (2) #8x $\frac{1}{4}$ Zoll (32 mm) Flachkopf-Holzschrauben verwenden.
- **Befestigung in Gipskarton:** An mindestens 9,5 mm dicker Gipskartonplatte befestigen. Loch mit einem $\frac{3}{16}$ Zoll (4,76 mm) Bohrer vorbohren. (2) #6-8x1 Zoll (25,4 mm) Kunststoff-Wanddübel und (2) #8x $\frac{1}{4}$ Zoll (32 mm) Flachkopf-Holzschrauben verwenden.

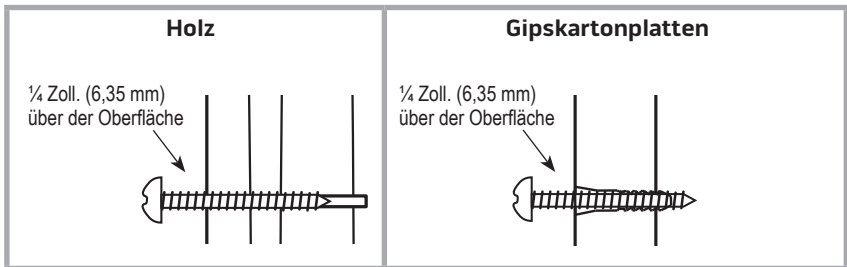

1. Löcher an der Wand mit einem Abstand von 158,7 mm von Mitte zu Mitte markieren.
2. Bohrlöcher. Dübel (falls verwendet) hineinstecken.
3. Schrauben hineinstecken. Schraubenköpfe 6,35 mm aus der Wandfläche herausstehen lassen.
4. SoundTouch™-Drahtlosadapter an den Schrauben anbringen. Zum Einrasten drücken.

Anhang D: Wandmontage des SoundTouch™ - Controllers



WARNUNG: Die Wandhalterung enthält magnetisches Material. Bitte wenden Sie sich an Ihren Arzt, wenn Sie wissen möchten, ob dies den Betrieb Ihres implantierten medizinischen Geräts beeinflussen kann.

Befolgen Sie diese Anleitung, um Ihren SoundTouch™ Controller an der Wand zu befestigen. Verwenden Sie eine Halterung als Schablone zum Markieren der Löcher.

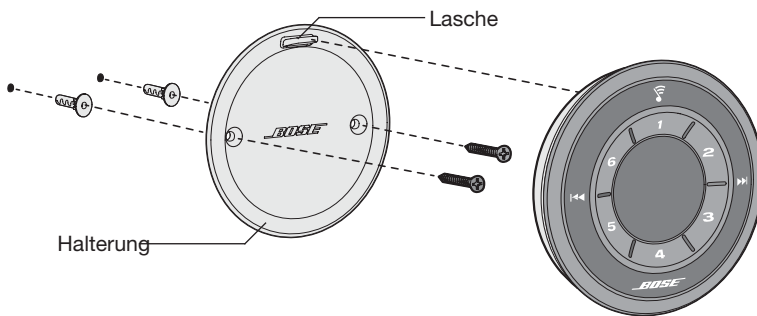

Gipskartonplatten (Dübel und Schrauben mitgeliefert):

1. $\frac{3}{16}$ Zoll (5 mm) Bohrerbit für das Bohren von zwei Löchern in einer mindestens 9,5 mm dicken Gipskartonplatte verwenden.
2. Stecken Sie die mitgelieferten Dübel in die Löcher und schlagen Sie leicht darauf, damit sie fest sitzen.
3. Richten Sie die Halterung (Lasche oben) an den Dübeln aus. Ziehen Sie die mitgelieferten Schrauben in den Löchern fest.
4. Richten Sie den Riegel an den Laschen der Halterung aus. Befestigen Sie den Controller.

Holz:

1. Kaufen Sie zwei 25,4-mm-Flachkopf-Holzschrauben.
2. $\frac{7}{64}$ Zoll (2,78 mm) Bohrerbit verwenden, um 2 Löcher in mindestens 19 mm dickes Holz zu bohren.
3. Richten Sie die Halterung (Lasche oben) an den Löchern aus. Ziehen Sie die Schrauben in den Löchern fest.
4. Richten Sie den Riegel an den Laschen der Halterung aus. Befestigen Sie den Controller.

Anhang E: Verwenden eines Desktop-Computers zum Verbinden mit dem Netzwerk

Wenn Sie einen Desktop-Computer haben, stellen Sie den SA-4-Verstärker vorübergehend in die Nähe des Computers, um die Netzwerkverbindung einzurichten.

Das folgende Diagramm zeigt, wie Sie Ihren SA-4-Verstärker und den SoundTouch™-Drahtlosadapter vorübergehend in der Nähe Ihres Desktop-Computers einrichten.

Sobald die Komponenten an Ort und Stelle stehen, befolgen Sie die Vorgehensweise in dieser Anleitung, um sich mithilfe des Desktop-Computers mit Ihrem Netzwerk zu verbinden. Nach Durchführen der Netzwerkverbindung können Sie das System testen, um sicherzustellen, dass alles funktioniert.

Wenn Sie fertig sind, trennen Sie den Verstärker vom Computer und vom Stromnetz und stellen Sie den SA-4-Verstärker an seinen ständigen Platz. Wenn Sie das System wieder an das Stromnetz anschließen, verbindet es sich wieder mit Ihrem Netzwerk.

Siehe „Installieren des SoundTouch™ SA-4-Verstärkers“ auf Seite 13.

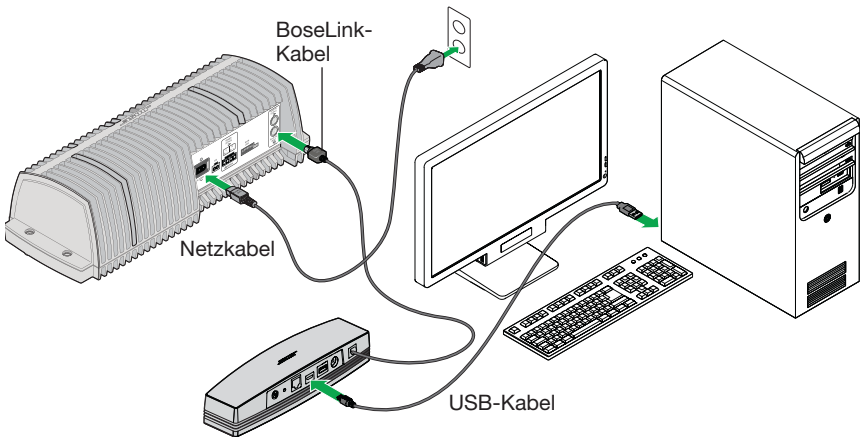

Hinweis: Schließen Sie das USB-Kabel erst dann an den SoundTouch™-Drahtlosadapter an, wenn Sie die App dazu anweist.



625304-0010

BOSE[®]
Better sound through research[®]

©2013 Bose Corporation, The Mountain,
Framingham, MA 01701-9168 USA
AM625304 Rev. 00