

VIRTUALLY INVISIBLE[®] 791 SPEAKERS

Installation Guide

Installationsvejledning

Installationsanleitung

Guía de instalación

Asennusopas

Notice d'installation

Telepítési útmutató

Guida di installazione

Gebruikershandleiding

Podręcznik instalacji

Installationsanvisning

คู่มือการติดตั้ง

설치 안내서

安装指南

دليل التركيب

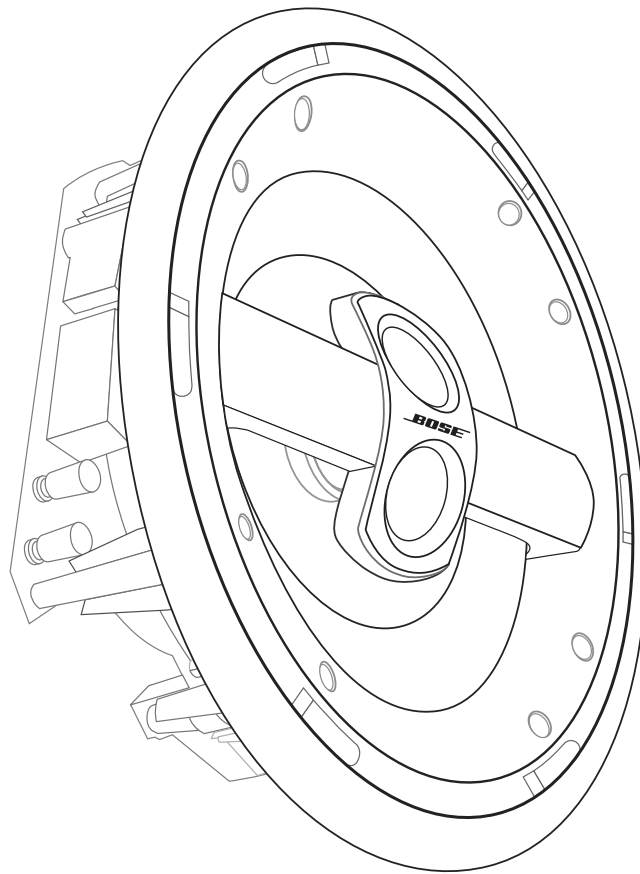

SICHERHEITSHINWEISE

Wichtige Sicherheitshinweise

Lesen Sie diese Anleitung vollständig durch, bevor Sie mit den Arbeiten beginnen. Schätzen Sie Ihre Erfahrung im Umgang mit den Werkzeugen richtig ein, und beachten Sie die hier erwähnten Vorsichtsmaßnahmen.

Wenn Sie sich nicht sicher sind, ob Sie die Installation durchführen können, wenden Sie sich an den Händler, bei dem Sie das Produkt gekauft haben, an einen Elektrotechniker oder an einen qualifizierten Fachbetrieb für Audio/Video-Installationen. Beschreiben Sie die durchzuführenden Arbeiten, und holen Sie einen Kostenvoranschlag ein, bevor Sie entsprechende Dienstleistungen in Auftrag geben.

⚠️ WARNUNG: Die Installation muss in Übereinstimmung mit den jeweils gültigen Regelungen des National Electrical Code, ANSI/NFPA 70, und/oder des National Fire Alarm Code, ANSI/NFPA 72, ausgeführt werden. Die Verkabelungsart und räumliche Abtrennung muss so erfolgen, dass der Betrieb des Lautsprechers nicht gestört wird.

⚠️ ACHTUNG:

- Wenn die Anweisungen in dieser Anleitung nicht befolgt werden, kann die Garantie der Lautsprecher verfallen.
- Diese Lautsprecher sind nicht für die Installation in Mauerwerk, in gemauerten Decken oder in abgehängten Decken gedacht oder empfohlen.
- Dieses Produkt ist nicht für die Verwendung in Luftkammern gedacht.
- Informieren Sie sich über die örtlichen Bauvorschriften, bevor Sie mit der Installation beginnen.
- Beachten Sie die Sicherheitshinweise auf dem Gehäuse.
- Nehmen Sie keine Veränderungen an den Lautsprechern oder am Zubehör vor. Nicht autorisierte Veränderungen können die Sicherheit, die Erfüllung von Richtlinien und die Systemleistung beeinträchtigen.
- Halten Sie Dämmstoffe gemäß der vorliegenden Installationsanleitung von den Lautsprechern fern.

Montieren Sie diese Lautsprecher nur in einem Holzrahmen oder in einer ähnlichen Konstruktion.

Jeder Lautsprecher benötigt rundherum einen Freiraum von 21,9 cm im Durchmesser plus mindestens 10,5 cm Tiefe hinter Gipskartonplatte mit einer maximalen Dicke von 3,2 cm.

Bose empfiehlt die Installation dieser Lautsprecher in einem Holzrahmen oder einer ähnlichen Deckenkonstruktion mit Trägern in angemessenen Abständen, wie bei einer 2 x 6-Konstruktion. Diese Installationsanleitung ist speziell für diese Art von Installation gedacht.

Wichtige Sicherheitshinweise

1. Lesen Sie diese Anweisungen – für alle Komponenten und vor dem Gebrauch dieses Produkts.
2. Bewahren Sie diese Anweisungen auf – zum späteren Nachschlagen.
3. Beachten Sie alle Warn- und Sicherheitshinweise – am Gerät und in dieser Bedienungsanleitung.
4. Befolgen Sie alle Anweisungen.
5. Stellen Sie das Gerät nur in Übereinstimmung mit den Herstelleranweisungen auf.
6. Verwenden Sie nur Zubehör-/Anbauteile, die vom Hersteller zugelassen sind.

Für Ihre Unterlagen

Die Seriennummern finden Sie hinter dem Rand der *Virtually Invisible*® 791-Lautsprecher.

Seriennummern: _____

Name des Fachhändlers: _____

Telefon des Fachhändlers: _____

Kaufdatum: _____

Wir empfehlen Ihnen, die Kaufquittung und Garantiekarte zusammen mit dieser Bedienungsanleitung aufzubewahren.

ÜBERSICHT

Grundlegende Installationsschritte

Die Anleitung auf den folgenden Seiten hilft Ihnen bei der Durchführung der folgenden Schritte.

Schritt 1:

Wählen Sie einen ungefähren Ort für jeden Lautsprecher.

Schritt 2:

Beachten Sie die Vorsichtsmaßnahmen und verwenden Sie die Schablone für eine genaue Platzierung.

Schritt 3:

Sägen Sie die Öffnung für die einzelnen Lautsprecher.

Schritt 4:

Verkabeln Sie die einzelnen Lautsprecher.

Schritt 5:

Platzieren Sie die Lautsprecher in der Decke und befestigen Sie sie.

Schritt 6:

Testen Sie die einzelnen Lautsprecher auf Funktionsfähigkeit.

Bevor Sie beginnen...

Vielen Dank, dass Sie Bose® *Virtually Invisible*® 791 - Lautsprecher für die Deckenmontage gewählt haben. Diese erstklassigen *Virtually Invisible*®-Lautsprecher bieten hervorragende Leistung für den Stereo- und Heimkinogenuss. Ihr schlankes Profil passt gut in jeden Raum, so dass nur der Klang ... und nicht die Lautsprecher ... auffällt.

Lesen Sie diese Anleitung aufmerksam durch, bevor Sie Sägearbeiten ausführen. Bei dieser Art der Installation sind viele Faktoren zu berücksichtigen.

Auspacken

Packen Sie die Lautsprecher vorsichtig aus. Überprüfen Sie, ob alle gezeigten Gegenstände mitgeliefert wurden.

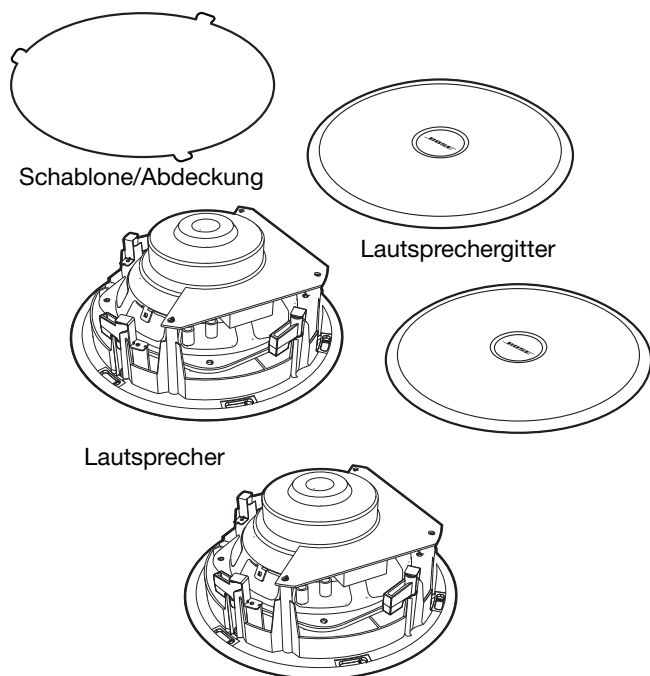

Verwenden Sie das Lautsprecherpaar nicht, wenn ein Bestandteil beschädigt wirkt. Teilen Sie Bose oder Ihrem Bose-Vertragshändler die Beschädigung unverzüglich mit. Eine Liste mit Kontaktinformationen finden Sie im Versandkarton.

Hinweis: Sie finden die Seriennummern an der Rückseite der ausgepackten Lautsprecher. Sie können diese Nummern auf der Garantiekarte und an der dafür vorgesehenen Stelle auf Seite 2 unter „Für Ihre Unterlagen“ eintragen.

Weitere benötigte Materialien

Zubehörteile für die Befestigung der Lautsprecher an der Decke liegen dem Lautsprecher bei. Außerdem benötigen Sie eine Leiter und folgende Geräte, damit die Montage reibungslos verläuft.



Wenn Sie die Lautsprecher lackieren möchten

Sie sollten diesen Schritt abschließen, bevor Sie mit der Installation der Lautsprecher beginnen. Sehen Sie vor dem Lackieren unter „Lackieren der Außenseite“ auf Seite 10 nach.

VORBEREITUNG

Auswählen des Lautsprecherkabels

Wenn die Kabel noch nicht installiert sind, verwenden Sie diese Anleitung für die Auswahl und Verwendung der Lautsprecherkabel. Wenn die Kabel bereits installiert sind, überprüfen Sie, ob sie die folgenden Standards erfüllen.

Querschnitt	Maximale Länge
18 AWG (0,82 mm ²)	6 m
16 AWG (1,3 mm ²)	9 m
14 AWG (2,1 mm ²)	15 m
12 AWG (3,3 mm ²)	9 m

Berücksichtigen Sie den Standort der Lautsprecher und achten Sie darauf, dass ausreichend Kabel vorhanden ist, um die Lautsprecher zu erreichen. Dies beinhaltet die für die Verkabelung der Lautsprecher erforderliche Länge, bevor sie in die Decke montiert werden.

Vorbereitung der Kabeladern

Lautsprecherkabel bestehen aus zwei isolierten Adern. Die Isolierung einer der Adern ist markiert (durch Streifen, Ringe oder Rippen) und kennzeichnet sie als positive Ader. Die andere Ader ist die negative Ader.

Hinweis: Manchmal ist die Markierung an den Adern schwer zu erkennen. Prüfen Sie daher beide Adern sorgfältig.

1. Entfernen Sie ungefähr 13 mm der Isolation von jeder Ader.
2. Verdrillen Sie die blanken Aderenden, um zu verhindern, dass lose Drähte benachbarte Anschlussklemmen berühren.

Verbinden Sie jede Ader mit der entsprechenden Lautsprecheranschlussklemme (Plus an Plus (+), Minus an Minus (-)).

Hinweis: Wenn Sie Informationen zur Installation der Kabel benötigen, wenden Sie sich an einen professionellen Elektriker oder Audio-/Videoinstallateur, oder suchen Sie Referenzbücher in einer Buchhandlung in der Nähe.

Aufstellungshinweise

Die Ausrichtung und Platzierung dieser identischen Lautsprecher ist für ihre Leistung äußerst wichtig. Befolgen Sie diese Anleitung bei der Auswahl des ungefähren Orts für die Lautsprecher. Lesen Sie vor der Markierung des Orts für die Deckenöffnungen

- „Weitere Hinweise“ auf Seite 5, und
- „WARNUNG:“ auf Seite 6.

Verwendung des Pfeils als Orientierung

Im Innenflansch der Lautsprecher befindet sich ein kleiner Pfeil. Verwenden Sie ihn als Orientierung bei der Ausrichtung der Lautsprecher zueinander.

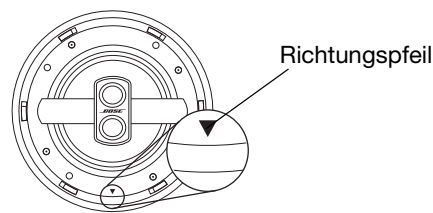

Die folgenden Diagramme zeigen die richtige Ausrichtung bei Verwendung eines Lautsprecherpaares für Stereoklang, oder mehrerer Lautsprecher für Heimkinoklang.

Platzierung der Lautsprecher für Stereoklang

Stellen Sie diese zwei Lautsprecher auf:

- einen links und einen rechts an der Vorderseite des Raums
- mit dem Pfeil auf den gegenüberliegenden Lautsprecher zeigend
- in gleichem Abstand zum Haupthörbereich
- jeweils MINDESTENS:
 - 0,6 m von der vorderen Wand entfernt
 - 1 m von den seitlichen Wänden entfernt
 - in einem Abstand von 2 m zueinander

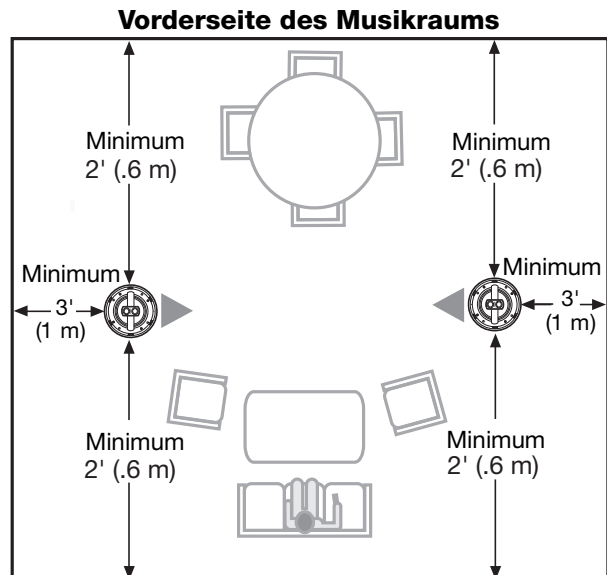

Platzierung der Lautsprecher für Heimkinoklang

Auch wenn diese Lautsprecher paarweise verkauft werden, können Sie mehrere Paare für den Heimkinogenuss verwenden.

- Platzieren Sie zwei der Lautsprecher:
 - zu beiden Seiten des Fernsehgeräts
 - mit dem Pfeil auf den gegenüberliegenden Lautsprecher zeigend
 - jeweils MINDESTENS:
 - 0,6 m von der vorderen Wand entfernt
 - 1 m von den seitlichen Wänden entfernt
 - in einem Abstand von 2 m zueinander
- Platzieren Sie den dritten Lautsprecher:
 - über dem Fernsehgerät mit dem Pfeil in Richtung hintere Wand zeigend
 - mindestens 0,6 m von der vorderen Wand entfernt
- Platzieren Sie zwei andere Lautsprecher:
 - links und rechts an der Rückseite des Raums
 - mit dem Pfeil in Richtung seitliche Wand zeigend (vom anderen Lautsprecher weg)
 - jeweils MINDESTENS:
 - 0,6 m von der vorderen Wand entfernt
 - 1 m von den seitlichen Wänden entfernt
 - in einem Abstand von 2 m zueinander

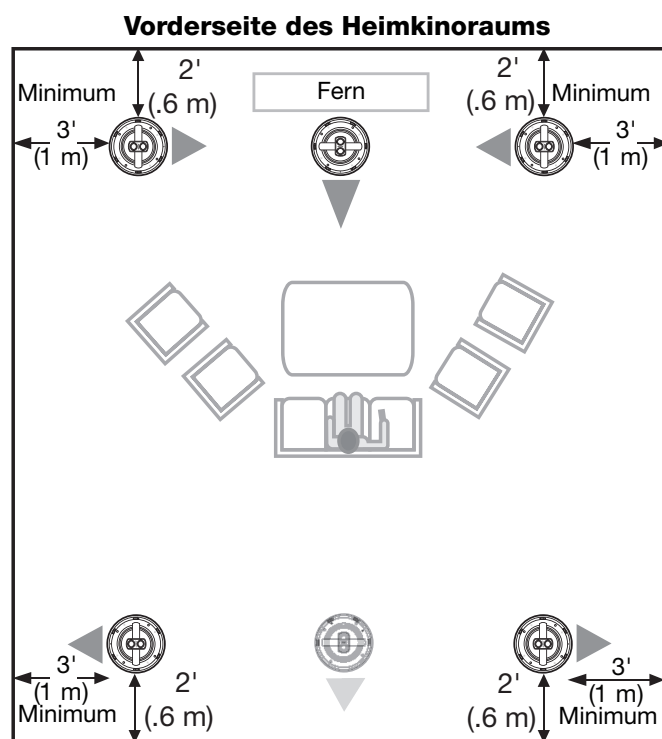

Platzieren Sie den sechsten Lautsprecher (nur bei Verwendung eines 6.1-Receiver):

- zwischen die anderen hinteren Lautsprecher
- mit dem Pfeil in Richtung Rückseite des Raums zeigend
- MINDESTENS 0,6 m von der hinteren Wand entfernt

Weitere Hinweise

- Halten Sie die mitgelieferte Schablone an die Decke, um den für jeden Lautsprecher erforderlichen Platz festzustellen.
- Die Verwendung eines Balkenfinders ist bei der Auswahl des nutzbaren Platzes zwischen Trägern hilfreich. Sie benötigen 13 cm von der Mitte des Lautsprechers bis zu einem Träger.
- Wenn Sie den Lautsprecher in einem geschlossenen Raum zwischen Trägern montieren, ist es für die optimale Leistung wichtig, dass das Volumen des Raums mindestens 0,028 m³ beträgt.
- Vermeiden Sie Stromkabel, Lüftungen und Rohrleitungen, die über der Decke verlegt sind. Wenden Sie sich an eine Fachkraft, wenn Sie Hilfe beim Auffinden derartiger Installationen benötigen.

INSTALLATION

Vorbereitung der Decke

Lesen Sie zuerst die Sicherheits- und Vorbereitungshinweise auf diesen Seiten und vergewissern Sie sich, dass Sie alles verstanden haben, damit Sie die folgenden Schritte sicher ausführen können.

ACHTUNG:

- Wenn Sie Bedenken haben, ziehen Sie einen qualifizierten Fachbetrieb zu Rate.
- Bestimmte Formen der Dämmung (wie Zeitungen, Zellulose oder andere eingeblasene Materialien) können eine Brandgefahr darstellen. Halten Sie Dämmstoffe gemäß der Installationsanleitung von den Lautsprechern fern.

WARNUNG:

- Stellen Sie sicher, dass sich die gewählte Stelle für Aussägungen eignet. Bohren Sie nicht in Oberflächen, hinter denen sich Gefahren wie verdeckte elektrische Leitungen, Führungen oder Rohrleitungen befinden. Treffen Sie alle erforderlichen Sicherheitsvorkehrungen.
- Wenn Sie eine Asbestdämmung in der Decke vermuten, in der Sie die Lautsprecher montieren möchten, sollten Sie in diese nicht bohren oder schneiden. Wählen Sie stattdessen einen anderen Deckenbereich für die Lautsprecher.
- Wenn sich andere Arten beweglicher Dämmung in der Decke befinden, können Sie nach Durchlesen der folgenden Tipps fortfahren:
 - Sie müssen die Dämmung möglicherweise wegschneiden oder wegschieben, bevor Sie die Lautsprecher montieren.
 - Seien Sie vorsichtig, wenn Sie in den Hohlraum der Decke greifen, damit Sie sich nicht an verborgenen Nägeln verletzen.
 - Tragen Sie Handschuhe und Gesichts-/Atemschutz, bevor Sie mit faserhaltigen Dämmstoffen (Glaswolle) arbeiten.
 - Halten Sie einen Bereich von 10 - 15 cm um die Lautsprecheröffnung frei von Dämmung, um die akustische Leistung zu maximieren.

Verwenden der Schablone

1. Zentrieren Sie die Schablone an dem Ort, an dem sich die Mitte des Lautsprechergitters befinden soll.
2. Drücken Sie die Schablone mit der Hand an die Decke oder verwenden Sie Maler-Klebeband, um sie zu befestigen.
3. Ziehen Sie die Ränder der Schablone nach.

ACHTUNG: Lassen Sie die Klemmlaschen aus, die nur erforderlich sind, wenn die Schablone als Abdeckung beim Lackieren dient.

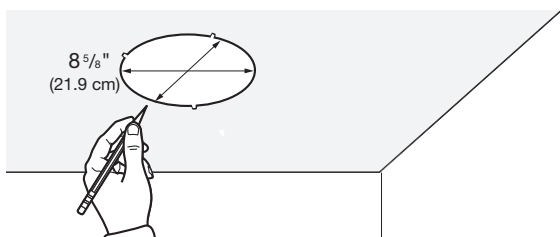

Durchführen der Vorbohrung

1. Bohren Sie mit dem richtigen Flachbohrer eine Öffnung, die für die Klinge des Schneidwerkzeugs groß genug ist.

WARNUNG: Tragen Sie eine Schutzbrille und beachten Sie alle Sicherheitsregeln für Bohrmaschinen oder Schneidwerkzeuge.



2. Bohren Sie das Loch innerhalb des von Ihnen gezogenen Kreises. Wählen Sie einen Ort in der Nähe der Mitte oder näher am äußeren Rand des Kreises, je nachdem, wo Sie einfacher mit dem Sägen beginnen können.

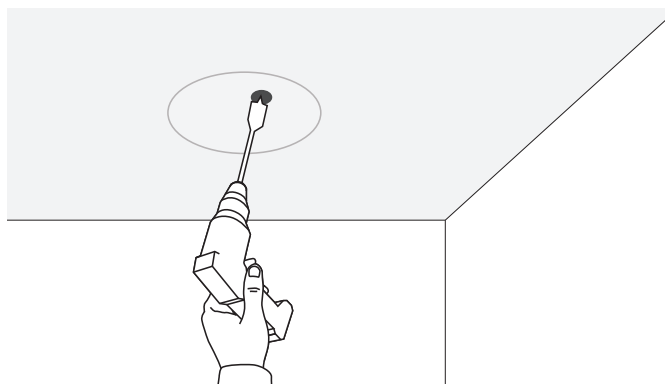

Aussägen der Lautsprecheröffnung

Schneiden Sie vorsichtig, damit die Öffnung so regelmäßig wie möglich wird. Wenn der Lautsprecher montiert ist, überlappt der Rahmen den Schnitttrand um 0,6 cm, wodurch kleinere Ungenauigkeiten verdeckt werden.

1. Halten Sie die Schneidklinge senkrecht und gerade, während Sie die Öffnung schneiden.

Dies verhindert, dass die Klinge vom Kreisumriss abweicht.

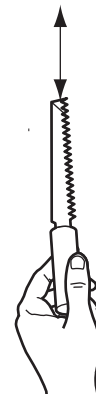

2. Stecken Sie die Spitze der Säge in die Probebohrung und schneiden Sie den Kreisumriss entlang.

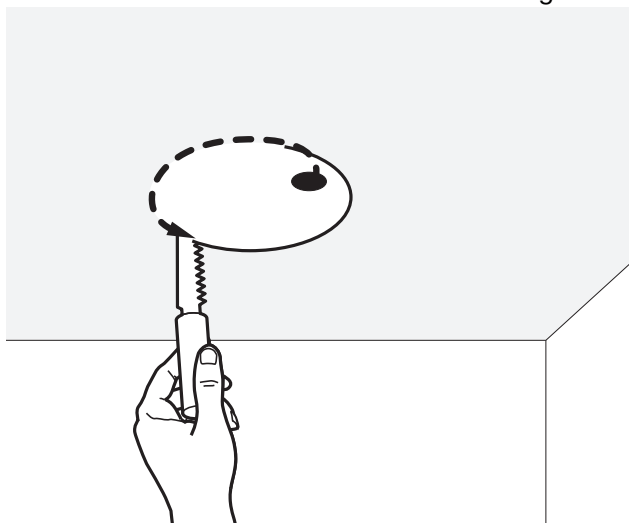

3. Legen Sie eine Hand unter den Kreis, um ihn zu halten und die Öffnung fertigzustellen.

WARNUNG: Halten Sie Ihre Finger vom Sägeblatt fern.

4. Entfernen Sie das ausgeschnittene Teil.
5. Beseitigen Sie gerissene oder raue Materialien rund um die Öffnung.
Solche Materialien können eine gute Abdichtung zwischen dem Lautsprecher und der Decke verhindern.

Vorbereitung der Adern

Wenn sich das Lautsprecherkabel in Reichweite der ausgesägten Öffnung befindet, gehen Sie wie folgt vor:

1. Drücken Sie eventuell vorhandene Dämmung von der Innenseite der Lautsprecheröffnung weg.
Achten Sie darauf, dass eingeblasene Dämmung sich mindestens 10 bis 15 cm von den Kanten der Öffnung entfernt befindet.
2. Greifen und ziehen Sie mindestens 36 cm des Lautsprecherkabels heraus. Lassen Sie ausreichend Kabel zum Anschließen der Adern übrig.

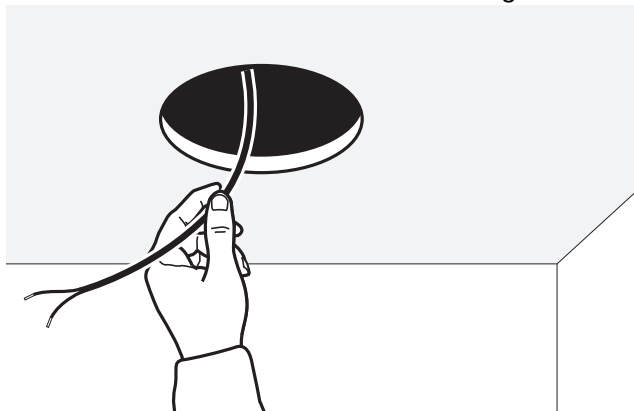

Anschließen der Lautsprecher

Achten Sie beim Anschließen der Adern darauf, die Adern entsprechend der Polarität mit der richtigen Anschlussklemme zu verbinden (Beschreibung siehe unten). Anschlussfehler wirken sich sehr nachteilig auf die Wiedergabequalität aus.

1. Wählen Sie eine Ader am Kabelende, die mit einer farbigen Markierung oder einem anderen Hinweis gekennzeichnet ist (die sie als positive Ader (+) kennzeichnet).
2. Beachten Sie den roten Kreis am frei liegenden Ende der positiven Anschlussklemme (+) des Lautsprechers.
3. Drücken Sie beide Enden der Anschlussklemme zusammen und stecken Sie die frei gelegte Spitze der Plusleitung in die Anschlussklemmenöffnung. Stecken Sie keine isolierten Teile der Ader hinein.
4. Lösen Sie den Druck an der Anschlussklemme, um die Ader zu fassen.
5. Stecken Sie die andere Ader in die andere Anschlussklemme, die mit einem schwarzen Kreis markiert ist, um sie als negative Ader (-) zu kennzeichnen.

ACHTUNG: Achten Sie darauf, dass sich keine frei liegenden Adern berühren. Dies könnte den Lautsprecher oder Receiver/Verstärker beschädigen. Schneiden Sie überstehenden Draht ab und stecken Sie die Ader wieder in die Anschlussklemme hinein.

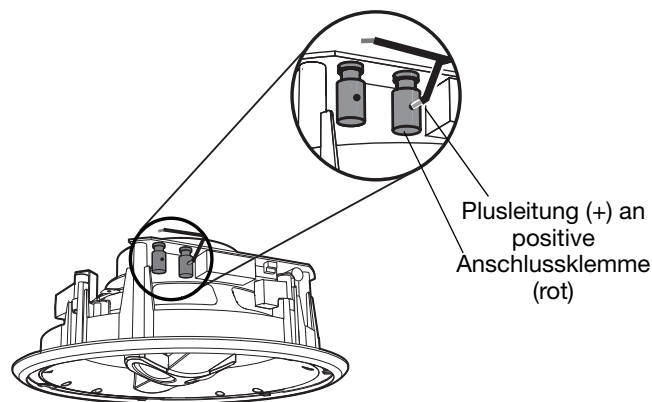

INSTALLATION

Fertigstellen der Installation

Sie sollten alle Geräte bereit und in Reichweite haben, um diesen Vorgang durchzuführen.

Befestigen des Lautsprechers

Wenn Sie den Lautsprecher hochheben, sorgen Sie dafür, dass das Lautsprecherkabel darüber verläuft und nicht im Weg ist, damit es nicht gequetscht wird.

Sie bemerken u.U. eine Sicherheitshalterung, die sich am oberen Rand des Lautsprechers befindet. Verwenden Sie sie, wenn die örtlichen Bauvorschriften dies erfordern.

1. Halten Sie den Rand des Lautsprechers mit beiden Händen, um ihn in die Deckenöffnung einzuführen.

ACHTUNG: Achten Sie darauf, nicht auf die zwei kleinen Driver an der Oberseite des Lautsprechers zu drücken.

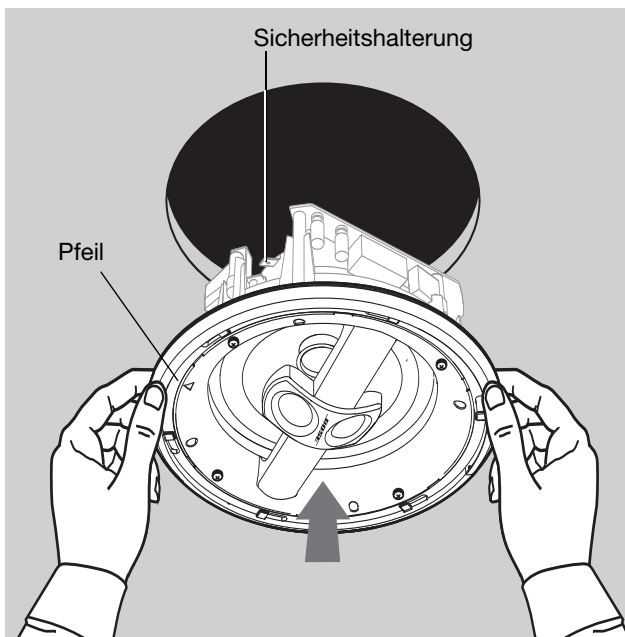

ACHTUNG: Achten Sie darauf, das Schaumstoffdichtungsmaterial entlang des Lautsprecherrandes nicht zu beschädigen oder zu entfernen. Diese Dichtung ist für den Betrieb des Lautsprechers wichtig.

2. Verwenden Sie den kleinen Pfeil am Innenflansch der Lautsprecher, um die Lautsprecher für Ihre Aufstellung richtig auszurichten.

Unter „Aufstellungshinweise“ auf Seite 4 finden Sie Richtlinien zur Ausrichtung der Lautsprecher zueinander.

WICHTIGE HINWEISE:

Sie können einen Kreuzschlitzschraubendreher verwenden, um die Schrauben an den Lautsprecherklemmen festzuziehen. Diese Klemmen üben einen Druck im Inneren der Decke aus, wodurch der Lautsprecher befestigt wird.

Wenn Sie einen Elektroschrauber oder eine Bohrmaschine mit einem Kreuzschlitzschraubenbit verwenden:

- Wählen Sie zu Beginn die niedrigste Drehmomenteinstellung.
- Wenn die Schraube nicht richtig sitzt, verwenden Sie die nächsthöhere Drehmomenteinstellung, um die Schraube ganz festzudrehen. Oder verwenden Sie einen Kreuzschlitzschraubendreher, um dies von Hand durchzuführen.

3. Ziehen Sie eine der vier Klemmschrauben fest, bis Sie bemerken, dass der Rahmen fest gegen die Decke drückt.

Dies weist darauf hin, dass die Klemme in die Decke greift.

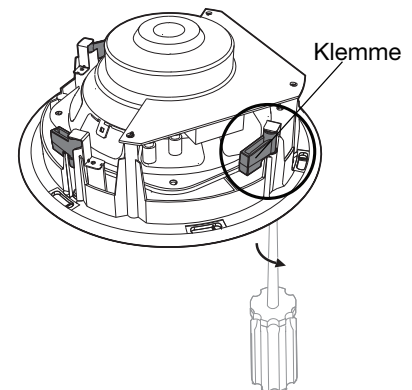
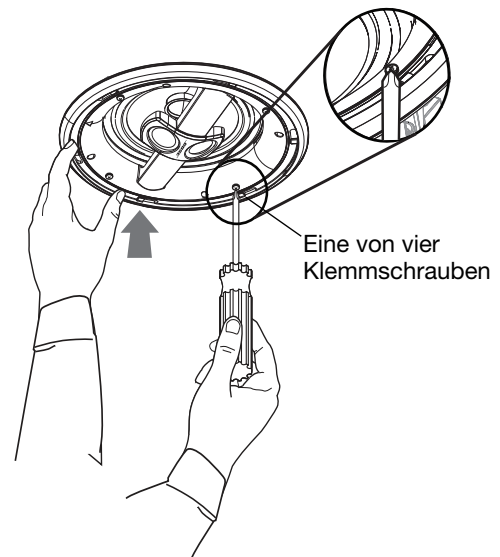

ACHTUNG: Ziehen Sie diese Schrauben gut fest, wenden Sie aber nicht so viel Druck auf, dass die Klemmen das Deckenmaterial zusammendrücken. Dies kann dazu führen, dass das Material bröckelt und sich eine unebene Fläche mit Lücken zwischen der Lautsprecheroberfläche und der Decke bildet.

- Wiederholen Sie diesen Vorgang mit der Klemmschraube, die der festgezogenen gegenüberliegt.
Diese zwei festgezogenen Klemmen befestigen den Lautsprecher vorübergehend.
- Wiederholen Sie diesen Vorgang mit den anderen zwei Klemmen, um den Lautsprecher fest an der Decke zu befestigen.

Testen der Lautsprecher

Wenn Sie die Lautsprecher an der Decke befestigt haben, können Sie überprüfen, ob die Lautsprecher richtig funktionieren, bevor Sie das Gitter anbringen.

ACHTUNG: Bevor Sie den Receiver/Verstärker einschalten, überprüfen Sie, dass kein nicht verwendetes Lautsprecherkabel daran angeschlossen ist. Ein angeschlossenes Kabel, das an einem Ende frei ist, kann zu einem Kurzschluss und Schäden am Receiver/Verstärker führen.

- Schalten Sie den Receiver/Verstärker ein, und spielen Sie ein Musikstück ab, das Ihnen bekannt ist.
- Achten Sie darauf, dass der Ton klar und frei von Störungen ist.
Störungen können darauf hinweisen, dass das Lautsprecherkabel nicht richtig angeschlossen ist. Sehen Sie sich dazu „ACHTUNG:“ auf Seite 7 an.

Hinweis: Um den Lautsprecher zu entfernen und die Anschlüsse zu prüfen, lösen Sie zuerst zwei gegenüberliegende Schrauben. Halten Sie den Lautsprecher mit einer Hand, während Sie die dritte Schraube lösen. Halten Sie den Lautsprecher weiterhin und lösen Sie vorsichtig die letzte Schraube.

Anbringen des Gitters

Das Gitter soll in die Schlitze am Rand des Lautsprechers passen und mit einer leichten Drehung im Uhrzeigersinn einrasten.

- Beachten Sie die sechs Verbindungsklammern entlang des Innenrands des Lautsprechergitters.
- Positionieren Sie diese Verbindungsklammern unter den sechs Schlitzen entlang des Randes des Lautsprechers.

Verbindungsklammer

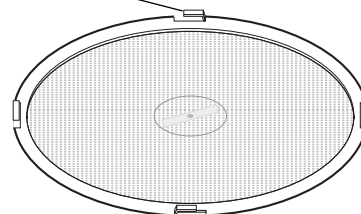

- Beachten Sie die sechs Schlitze am Rand des Lautsprechers, in die die Verbindungsklammern passen.

Schlitz

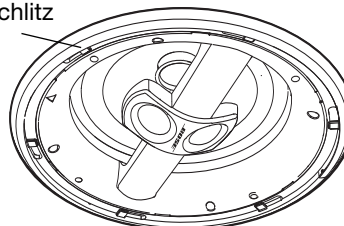

- Drücken Sie das Gitter auf den Rand des Lautsprechers, bis die Verbindungsklammern einrasten, und drehen Sie das Gitter leicht, um die Verbindungsklammern zu verriegeln.

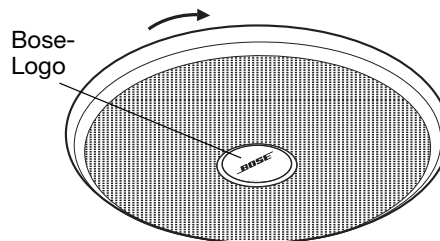

Hinweis: Wenn Sie Probleme beim Drehen des Gitters haben, verwenden Sie Gummihandschuhe oder legen Sie ein Stück nicht rutschendes Material über das Gitter, um Ihren Halt zu verbessern.

- Drehen Sie das Bose-Logo nötigenfalls, um es am Raum auszurichten.

REFERENZ

Lackieren der Außenseite

Wenn Sie das Gitter oder den Rahmen Ihrer *Virtually Invisible*® 791-Lautsprecher lackieren möchten, sollten Sie darauf achten, eine geeignete Farbe zu verwenden. Das Lackieren geschieht jedoch auf eigene Verantwortung, und Bose kann die Haftfähigkeit und Qualität der nachträglich aufgetragenen Farbe nicht garantieren.

Für das Gitter

Latexfarbe oder Wandfarbe auf Ölbasis muss zum Sprühen mit einer Spritzpistole verdünnt werden. Nähere Informationen finden Sie in der mit Ihrer Spritzpistole mitgelieferten Bedienungsanleitung.

- Drehen Sie AUF JEDEN FALL das Bose®-Logo in die gewünschte Position, bevor Sie mit dem Lackieren beginnen.
- Verwenden Sie keine scharfen oder spitzen Gegenstände, um Lackansammlungen in den Gitterlocherungen zu entfernen. Dies kann das Gitter beschädigen.

Für den Rahmen

Sie können Latexfarbe oder Farbe auf Ölbasis verwenden.

Bevor Sie beginnen, stecken Sie die mitgelieferte Schablone/Abdeckung in den Rand des Lautsprechers. Die Laschen rasten ein und halten die Abdeckung.

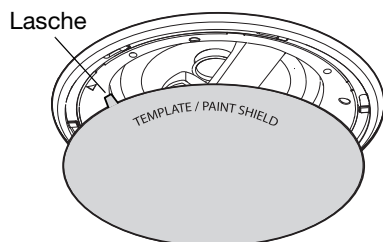

Kundendienst

Weitere Hilfe zur Problembehandlung erhalten Sie beim Bose-Vertragshändler. Alternativ können Sie sich auch direkt an den Bose-Kundendienst wenden. Eine Liste mit Kontaktinformationen finden Sie im Versandkarton.

Zubehör

Verwenden Sie für nicht fertiggestellte Konstruktionen den Bose®-Einbausatz.

Der Bausatz enthält die Teile für zwei Lautsprecher und ist für die Montage nach Anbringen der Träger und vor Hinzufügen der Gipskartonplatten gedacht. Der Bausatz reserviert einen Platz für jeden Lautsprecher und gibt an, wo die Lautsprecheröffnung in der Gipskartonplatte erfolgen soll. Der Bausatz enthält eine Installationsanleitung.

Wenden Sie sich an Ihren Bose-Vertragshändler, wenn Sie weitere Informationen wünschen oder Zubehörteile bestellen möchten. Alternativ können Sie sich auch telefonisch an Bose wenden. Eine Liste mit Kontaktinformationen finden Sie im Versandkarton.

Eingeschränkte Garantie

Für *Virtually Invisible*® 791-Lautsprecher wird eine eingeschränkte Garantie gewährt. Einzelheiten zu den Garantiebedingungen finden Sie auf der Produktregistrierungskarte, die Sie mit dem System erhalten haben. Wie Sie sich registrieren, ist auf der Karte beschrieben. Ihre eingeschränkte Garantie ist jedoch unabhängig von der Registrierung gültig.

Inanspruchnahme der eingeschränkten Garantie

Schicken Sie das Produkt mit einem Kaufnachweis von einem autorisierten Bose-Händler zurück. Gehen Sie dabei wie folgt vor:

1. Erkundigen Sie sich bei der Bose-Organisation in Ihrem Land/Ihrer Region (auf Global.Bose.com finden Sie Bose-Kontaktinformationen für Ihr Land/Ihre Region) nach besonderen Rücksendungs- und Versandanweisungen.
2. Beschriften Sie den Karton, und senden Sie ihn frei Empfänger an die Adresse, die Ihnen die Bose-Vertretung Ihres Landes mitgeteilt hat.
3. Schreiben Sie alle erforderlichen Rückgabenummern deutlich auf die Außenseite des Kartons. Kartons, die keine möglicherweise erforderliche Rückgabenummer tragen, werden nicht angenommen.

Technische Daten

Kompatibilität

- Kompatibel mit Verstärkern oder Receivern mit 10 - 100 W je Kanal an 4 bis 8 Ohm
- 50 W Dauerbelastbarkeit nach IEC an 6 Ohm

Driver

- Zwei (2) 1"-Kalottenhoctöner (2,54 cm) als Array konfiguriert
- Ein (1) 7"-High-Excursion-Woofer (17,8 cm)

Material

- Vergossenes Engineering-Grade-ABS-Polymer
- Weißer Rahmen und weißes Gitter

Abmessungen

- Durchmesser der einzelnen Lautsprecher: 25,4 cm
- Tiefe mit angebrachtem Gitter: 12 cm
- Erforderlicher Durchmesser der Deckenöffnung: 21,9 cm
- Erforderliche fertige Oberfläche 25,4 cm

Gewicht

je 2,2 kg

Fehlerbehebung

Problem	Mögliche Lösung
Die Lautsprecher funktionieren nicht	<ul style="list-style-type: none"> • Prüfen Sie die Einstellungen an Ihrem Receiver/Verstärker. Schlagen Sie in der entsprechenden Bedienungsanleitung nach, welche Einstellungen erforderlich sind. • Wenn weitere Stereolautsprecher an einen zweiten Satz Audioausgänge an Ihrem Verstärker/Receiver angeschlossen sind, vergewissern Sie sich, dass die richtigen A- oder B-Lautsprechereinstellungen für die A- oder B-Ausgänge der <i>Virtually Invisible</i>® 791-Lautsprecher eingestellt sind.
Nur ein Lautsprecher mit Ton	<ul style="list-style-type: none"> • Überprüfen Sie den Balanceregler des Receivers/Verstärkers. Stellen Sie sicher, dass sich der Regler in Mittelstellung befindet. • Verfolgen Sie das Kabel vom entsprechenden Lautsprecher zum Receiver/Verstärker und vergewissern Sie sich, dass sich keine Adern von den positiven und negativen Anschlussklemmen am Receiver/Verstärker berühren. • Entfernen Sie das Kabel vom Ausgang des Receivers/Verstärkers, und verbinden Sie es mit einem anderen Ausgangskanal des Receivers/Verstärkers. <ul style="list-style-type: none"> – Wenn die Wiedergabe nun korrekt erfolgt, liegt das Problem am ursprünglichen Receiver-/Verstärkerkanal, an der Signalquelle des Klangs oder an den Verbindungen der Signalquelle mit dem Receiver/Verstärker. Überprüfen Sie diese möglichen Problemursachen, und stellen Sie sicher, dass alles korrekt funktioniert. Verbinden Sie den Lautsprecher mit dem richtigen Kanal eines funktionierenden Receivers/Verstärkers. – Wenn das Problem fortbesteht, liegt die Ursache am Lautsprecherkabel oder am Lautsprecher selbst. Folgen Sie den weiteren Anweisungen. • Überprüfen Sie das am entsprechenden Lautsprecher angeschlossene Kabel, um sicherzustellen, dass sich keine Adern von den positiven und negativen Anschlussklemmen berühren. • Entfernen Sie das Kabel vom entsprechenden Lautsprecher. Schließen Sie es an den anderen Lautsprecher an. <ul style="list-style-type: none"> – Wenn die Wiedergabe nun korrekt erfolgt, liegt das Problem am ersten Lautsprecher. Wenden Sie sich an einen autorisierten Bose-Vertragshändler, der sich dann um den Kundendienst kümmert. Alternativ können Sie sich auch direkt an Bose wenden. Eine Liste mit Kontaktinformationen finden Sie im Versandkarton. – Wenn das Problem fortbesteht, liegt die Ursache am Lautsprecherkabel. Folgen Sie den weiteren Anweisungen. • Tauschen Sie das Lautsprecherkabel aus und verlegen Sie es neu, nachdem Sie das obige Verfahren befolgt und keine andere Problemquelle gefunden haben.
Schwache Bässe oder Höhen	<ul style="list-style-type: none"> • Prüfen Sie die Tonbalance-Einstellung am Receiver bzw. Verstärker. • Prüfen Sie auf Lücken zwischen dem Lautsprecherrahmen und der Deckenfläche. • Verfolgen Sie das Kabel vom entsprechenden Lautsprecher zum Receiver/Verstärker und tauschen Sie die an diesem Ende an den positiven und negativen Anschlussklemmen angeschlossenen Adern aus. <ul style="list-style-type: none"> – Wenn dies die Bassleistung verstärkt, wurde das Problem durch falsche Polarität der Anschlüsse an einem Ende des Kabels verursacht. • Entfernen Sie das Kabel vom Ausgang des Receivers/Verstärkers, und verbinden Sie es mit einem anderen Ausgangskanal des Receivers/Verstärkers.
Knistern oder Rauschen an einem Lautsprecher	<ul style="list-style-type: none"> • Verfolgen Sie das Kabel des zu prüfenden Lautsprechers bis zum Receiver/Verstärker. Vergewissern Sie sich, dass sich die Kabel in gutem Zustand befinden, fest angeschlossen sind und keine anderen Anschlussklemmen berühren. • Prüfen Sie die Verbindungen von der Musikquelle zum Receiver/Verstärker. • Schrauben Sie die Lautsprecherklemmen auf und entfernen Sie den betroffenen Lautsprecher, um das Kabel freizulegen. Vergewissern Sie sich, dass sich die Kabel in gutem Zustand befinden, fest angeschlossen sind und keine anderen Anschlussklemmen berühren. • Wenn die bisherigen Bemühungen das Problem nicht beheben, sehen Sie sich die vorgeschlagene Lösung für „Nur ein Lautsprecher mit Ton“ weiter oben an.

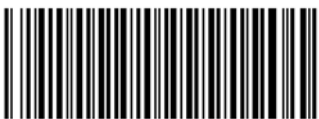

321052-0010

BOSE[®]
Better sound through research[®]

©2010 Bose Corporation, The Mountain,
Framingham, MA 01701-9168 USA
AM321052 Rev.02