

BOSE[®]



SOLO

TV SOUND SYSTEM

Operating Guide | Betjeningsvejledning | Bedienungsanleitung | Guía de usuario
Notice d'utilisation | Manuale d'uso | Használati útmutató | Bedieningshandleiding
Instrukciji obslugi | Operação Guia | Käyttöopas | Bruksanvisning

SICHERHEITSHINWEISE

Bitte lesen Sie diese Anleitungen

Beachten Sie alle Hinweise sorgfältig. Die Anleitung unterstützt Sie beim Aufbau und ordnungsgemäßen Betrieb des Systems und seiner modernen Funktionen. Bewahren Sie das Handbuch zum späteren Nachschlagen auf.

Alle Bose-Produkte müssen gemäß den örtlichen und staatlichen Vorschriften verwendet werden.

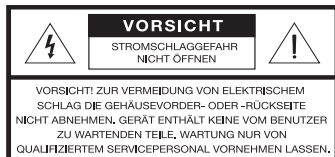

 Das Blitzsymbol mit Pfeilspitze in einem gleichseitigen Dreieck weist den Benutzer auf nicht isolierte, gefährliche elektrische Spannung innerhalb des Systemgehäuses hin. Es besteht die Gefahr von Stromschlägen!

 Das Ausrufezeichen in einem gleichseitigen Dreieck, wie es auf dem System angebracht ist, soll den Benutzer auf wichtige Bedienungs- und Wartungsanweisungen in dieser Bedienungsanleitung aufmerksam machen.

 **WARNUNG:** Dieses Produkt enthält Magnete, die für Personen mit Herzschrittmachern gefährlich sein können.

 **WARNUNG:** Enthält kleine Teile, die verschluckt werden können und eine Erstickungsgefahr darstellen. Nicht geeignet für Kinder unter drei Jahren.

 **WARNUNG:**

- Stellen Sie das Gerät nie an einem instabilen Ort auf. Das Gerät kann herunterfallen und schwere Verletzungen oder Todesfälle verursachen. Viele Verletzungen, insbesondere bei Kindern, können durch Ergreifung einfacher Vorsichtsmaßnahmen verhindert werden, zum Beispiel:
- Verwendung von Schränken oder Standfüßen, die vom Hersteller des Geräts empfohlen werden.
- Ausschließliche Verwendung von Möbeln, die das Gewicht des Geräts problemlos aushalten
- Sicherstellung, dass das Gerät nicht über die Kante des Möbelstücks ragt, auf dem es steht
- Keine Aufstellung des Geräts auf großen Möbeln (zum Beispiel Schränken oder Bücherregalen) ohne ausreichende Verankerung sowohl des Möbelstücks als auch des Geräts an einem geeigneten Träger.
- Kein Aufstellen des Geräts auf Stoff oder anderen Materialien, die sich zwischen dem Gerät und dem Möbelstück befinden
- Belehrung von Kindern über die Gefahren des Kletterns auf Möbel, um Geräte oder ihre Bedienelemente zu erreichen.
- Wenn Sie nicht sicher sind, ob Sie Ihr Fernsehgerät sicher montieren oder dieses Produkt sicher aufstellen können, wenden Sie sich an einem fachkundigen Monteur, um Hilfe zu erhalten.

 **WARNUNG:** Wenn Kinder ein an dieses Gerät angeschlossenes Fernsehgerät schieben, ziehen oder darauf klettern dürfen, kann dies dazu führen, dass es umfällt, was zu Verletzungen oder Todesfällen führen kann. Zur zusätzlichen Sicherheit und Stabilität sollten Sie das Fernsehgerät mithilfe einer geeigneten Kippschutzvorrichtung befestigen.

Bitte füllen Sie Folgendes aus und bewahren Sie es für Ihre Unterlagen auf:

Die Serien- und Modellnummer finden Sie auf der Unterseite.

Seriennummer _____

Modellnummer _____

Kaufdatum _____

Bewahren Sie die Quittung zusammen mit dieser Bedienungsanleitung auf.



WARNUNG:

- Um Brände und Stromschläge zu vermeiden, darf dieses Produkt weder Regen noch Feuchtigkeit ausgesetzt werden.
- Setzen Sie dieses Gerät nicht Tropfen oder Spritzern aus und stellen Sie keine mit Flüssigkeiten gefüllten Gegenstände, beispielsweise Vasen, auf oder in die Nähe des Geräts. Achten Sie wie bei allen Elektronikprodukten darauf, keine Flüssigkeiten in ein Teil des Systems zu schütten. Dadurch kann es zu Fehlfunktionen oder Bränden kommen..
- Stellen Sie keine brennenden Kerzen oder ähnliches auf das Gerät oder in die Nähe des Geräts.



WARNUNG:

- Bewahren Sie die Batterie der Fernbedienung außerhalb der Reichweite von Kindern auf. Die falsche Behandlung der Fernbedienungsbatterie kann Brände oder Verätzungen verursachen. Versuchen Sie nicht, die Batterie wiederaufzuladen, auseinander zu nehmen, auf eine Temperatur von über 100 °C zu erhitzen oder zu verbrennen. Entsorgen Sie verbrauchte Batterien sofort. Ersetzen Sie Batterien nur durch Batterien des richtigen Typs und der richtigen Modellnummer.
- Bei falsch eingelegter Batterie besteht Explosionsgefahr! Nur durch zugelassene (z. B. UL) CR2032 oder DL3032 3-V-Lithium-Batterien ersetzen.



ACHTUNG: Nehmen Sie keine Veränderungen am System oder am Zubehör vor. Nicht autorisierte Veränderungen können die Sicherheit, die Erfüllung von Richtlinien und die Systemleistung beeinträchtigen; in diesem Fall kann die Garantie ungültig werden.

Hinweis:

- Falls Sie den Netzstecker oder eine Mehrfachsteckdose verwenden, um das Gerät von der Stromversorgung zu trennen, sollten Sie sicherstellen, dass Sie jederzeit auf den Stecker zugreifen können.
- Das Produkt ist nicht zum Einsatz im Freien geeignet. Verwenden Sie es nur innerhalb von Gebäuden und nicht in Campingfahrzeugen, auf Booten oder in ähnlichen Umgebungen
- Das Etikett mit der Produktbezeichnung befindet sich auf der Unter- oder Rückseite des Geräts.



Leere Batterien müssen getrennt entsorgt werden und gehören nicht in den Hausmüll. Verbrennen Sie keine Batterien.

廢電池請回收



Dieses Produkt entspricht allen Anforderungen der geltenden EU-Richtlinien. Die vollständige Konformitätserklärung ist einsehbar unter www.Bose.com/compliance.

Namen und Inhalt der giftigen oder gefährlichen Stoffe oder Elemente

Name des Teils	Gefährliche Stoffe oder Elemente					
	Blei (Pb)	Quecksilber (Hg)	Kadmium (Cd)	Sechswertig (CR(VI))	Polybromiertes Biphenyl (PBB)	Polybromiertes Diphenylether (PBDE)
PCBs	X	0	0	0	0	0
Metallteile	X	0	0	0	0	0
Kunststoffteile	0	0	0	0	0	0
Lautsprecher	X	0	0	0	0	0
Kabel	X	0	0	0	0	0

0: Gibt an, dass dieser giftige oder gefährliche Stoff, der in allen homogenen Materialien für dieses Teil enthalten ist, unter den Grenzwerten gemäß SJ/T 0-11363 liegt.

X: Gibt an, dass dieser giftige oder gefährliche Stoff, der in mindestens einem der homogenen Materialien enthalten ist, die für dieses Teil verwendet wurden, über den Grenzwerten gemäß SJ/T 11363-2006 liegt.

Wichtige Sicherheitshinweise

1. Lesen Sie die folgenden Anweisungen.
2. Bewahren Sie die Anweisungen auf.
3. Beachten Sie alle Warn- und Sicherheitshinweise.
4. Befolgen Sie alle Anweisungen.
5. Verwenden Sie dieses Gerät nicht in der Nähe von Wasser.
6. Reinigen Sie das Gerät nur mit einem sauberen, trockenen Tuch.
7. Achten Sie darauf, dass die Lüftungsöffnungen nicht blockiert sind. Stellen Sie das Gerät nur in Übereinstimmung mit den Herstelleranweisungen auf.
8. Stellen Sie das Gerät nicht in der Nähe von Wärmequellen auf, wie Heizkörpern, Wärmespeichern, Öfen oder anderen Geräten (auch Verstärkern), die Wärme erzeugen.
9. Verlegen Sie das Netzkabel so, dass es keine Stolpergefahr darstellt und nicht beschädigt werden kann – insbesondere im Bereich von Steckern und Steckdosen und dort, wo das Netzkabel aus dem Gerät herausgeführt wird.
10. Verwenden Sie nur Zubehör-/Anbauteile, die vom Hersteller zugelassen sind.
11. Ziehen Sie das Netzkabel bei Gewitter oder bei längerer Nichtbenutzung des Gerätes aus der Steckdose.
12. Wenden Sie sich bei allen Reparatur- und Wartungsarbeiten nur an qualifiziertes Personal. Wartungsarbeiten sind in folgenden Fällen nötig: bei Beschädigungen wie z. B. des Netzkabels oder Netzsteckers, wenn Flüssigkeiten oder Gegenstände in das Gehäuse gelangt sind, das Gerät Regen oder Feuchtigkeit ausgesetzt wurde, fallen gelassen wurde oder nicht ordnungsgemäß funktioniert.

FCC-Hinweis

Dieses Gerät wurde getestet und erfüllt die Grenzwerte für digitale Geräte der Klasse B gemäß Abschnitt 15 der FCC-Vorschriften. Diese Grenzwerte wurden festgelegt, um einen angemessenen Schutz gegen elektromagnetische Störungen bei einer Installation in Wohngebieten zu gewährleisten. Dieses Gerät erzeugt und verwendet Hochfrequenzstrahlung und kann sie auch aussenden. Daher verursacht das Gerät bei nicht ordnungsgemäßer Installation und Benutzung möglicherweise Störungen des Funkverkehrs. Es wird jedoch keine Garantie dafür gegeben, dass bei einer bestimmten Installation keine Störstrahlungen auftreten. Sollte dieses Gerät den Radio- oder Fernsehempfang stören (Sie können dies überprüfen, indem Sie das Gerät aus- und wieder einschalten), so ist der Benutzer dazu angehalten, die Störungen durch eine der folgenden Maßnahmen zu beheben:

- Neuausrichtung der Antenne.
- Vergrößern Sie den Abstand zwischen dem Gerät und einem Radio- oder Fernsehempfänger.
- Schließen Sie das Gerät an eine Steckdose an, die nicht mit dem Stromkreis des Radio- bzw. Fernsehempfängers verbunden ist.
- Wenden Sie sich an einen Händler oder einen erfahrenen Radio-/Fernsehtechniker.

Veränderungen am Gerät, die nicht durch die Bose Corporation autorisiert wurden, können zur Folge haben, dass die Betriebslaubnis für das Gerät erlischt.

Erfüllt die kanadische Richtlinie ICES-003, Klasse B.



Hergestellt unter Lizenz von Dolby Laboratories. Dolby und das Dolby Digital-Symbol sind eingetragene Marken von Dolby Laboratories.

©2012 Bose Corporation. Dieses Dokument darf ohne vorherige schriftliche Genehmigung weder ganz noch teilweise reproduziert, verändert, vertrieben oder in anderer Weise verwendet werden.

EINFÜHRUNG	6
<hr/>	
Vielen Dank...	6
Auspacken	6
SYSTEM-EINRICHTUNG	7
<hr/>	
Systemaufstellung	7
Größenbeschränkung für das Fernsehgerät	7
Aufstellungshinweise	7
Einrichten des Systems	8
Einschalten des Systems	11
BEDIENUNG	12
<hr/>	
Fernbedienung	12
Betriebsanzeige	12
PFLEGE UND WARTUNG	13
<hr/>	
Fehlerbehebung	13
Batterie der Fernbedienung austauschen	14
Reinigung	14
Kundendienst	14
Eingeschränkte Garantie	15
Technische Daten	15

EINFÜHRUNG

Vielen Dank...

Vielen Dank, dass Sie sich für ein Bose® Solo TV-Soundsystem entschieden haben. Dieses elegante, unauffällige Lautsprechersystem passt unter Fernsehgeräte mit Bildschirmen bis 32 Zoll. Es bietet hervorragende akustische Leistung, die das Seherlebnis Ihres Fernsehgeräts erheblich verbessert.

Auspacken

Packen Sie den Karton vorsichtig aus und überprüfen Sie, ob alle hier aufgeführten Teile enthalten sind:

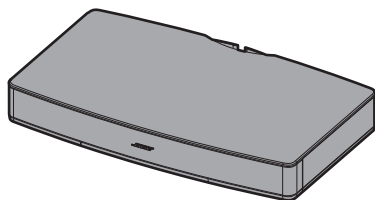

Bose Solo TV-Soundsystem



Fernbedienung



Netzkabel*



Optisches digitales
Audiokabel



Digitales Koaxial-
Audiokabel**



Analoges Stereo-
Audiokabel

**Im Lieferumfang ist ein für Ihre Region geeignetes Stromkabel enthalten.*

***Nur im Lieferumfang für Europa enthalten.*

Verwenden Sie das Produkt nicht, falls Sie den Eindruck haben, dass Teile davon beschädigt sind. Wenden Sie sich umgehend an den autorisierten Fachhandel oder den Kundendienst von Bose. Eine Liste mit Kontaktinformationen finden Sie im Versandkarton.

Bewahren Sie den Karton und die Verpackungsmaterialien auf. Sie bieten die sicherste Möglichkeit für das Transportieren oder Aufbewahren des Produkts.

Systemaufstellung

Das Bose® Solo TV-Soundsystem ist für die Aufstellung unter Ihrem Fernsehgerät gedacht.

Größenbeschränkung für das Fernsehgerät

Das Bose Solo-System ist für Fernsehgeräte gedacht, die höchstens 18 kg wiegen und einen Sockel haben, der höchstens 508 mm breit und 260 mm tief ist. Die meisten Fernsehgeräte mit 32 Zoll und kleiner erfüllen diese Anforderungen.

ACHTUNG: Stellen Sie *KEINEN* CRT-Fernseher auf dieses System. Es ist nicht für diese Art Fernsehgerät gedacht.

Aufstellungshinweise

- **Der Sockel Ihres Fernsehgeräts sollte** oben auf dem System zentriert werden und darf nicht über die Kanten hinaus ragen.



ACHTUNG: Wenn der Sockel Ihres Fernsehgeräts über eine Kante dieses Lautsprechersystems hinaus ragt, erhöht dies die Gefahr, dass das Fernsehgerät umkippt, was zu Verletzungen führen kann.

ACHTUNG: Wenn Ihr Fernsehgerät über eine Kippschutzvorrichtung verfügt, sollten Sie diese gemäß den Anweisungen des Herstellers anbringen und das Halteseil nach Anweisung anpassen, nachdem Sie das Fernsehgerät auf das System gestellt haben. Das Anbringen einer Kippschutzvorrichtung wird bei Verwendung eines Fernsehgeräts mit diesem Produkt empfohlen. Wenn Ihr Fernsehgerät nicht über eine Kippschutzvorrichtung verfügt, können Sie eine solche bei den meisten Fernsehhändlern erhalten.

- **Sollte der Sockel des Fernsehgeräts zu groß sein**, um oben auf das System zu passen, stellen Sie das Soundsystem an einem anderen Ort auf, zum Beispiel in einem offenen Regal unter dem Fernsehgerät, jedoch nah genug am Fernsehgerät, damit das Audiokabel ausreicht. Sie können Ihr Fernsehgerät auch an der Wand über dem System befestigen.
- **Wenn Sie das Soundsystem vor eine Wand stellen**, sollten Sie darauf achten, dass zwischen der Wand und der Rückseite des Systems mindestens 2,5 cm Platz ist.
- **Wenn Sie das Soundsystem in einem Schrank** oder einem Regal aufstellen, sollten Sie die Vorderseite des Systems so nah wie möglich an die Vorderkante des Regalbretts stellen, um optimale Audioleistung zu erhalten.

ACHTUNG: Achten Sie bei jeder Aufstellung des Geräts darauf, dass die Belüftungsöffnungen an der Rückseite nicht versperrt werden.

Einrichten des Systems

Das Einrichten dieses Systems ist sehr einfach. Sie benötigen nur einen Audioanschluss an Ihrem Fernsehgerät und einen Stromanschluss.

1. Stellen Sie Ihr Fernsehgerät in der Nähe auf. Sie sollten es einschalten, damit Sie Zugriff auf die Anschlussleiste haben.

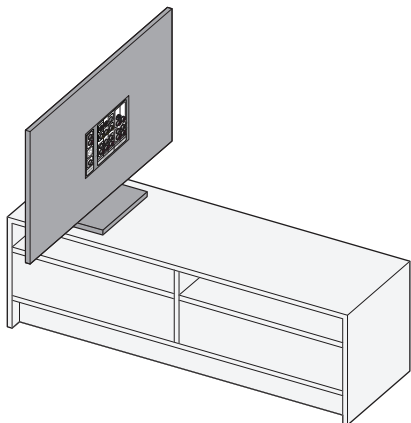

2. Stellen Sie das Soundsystem an dem Ort auf, an dem Sie Ihr Fernsehgerät aufstellen möchten.

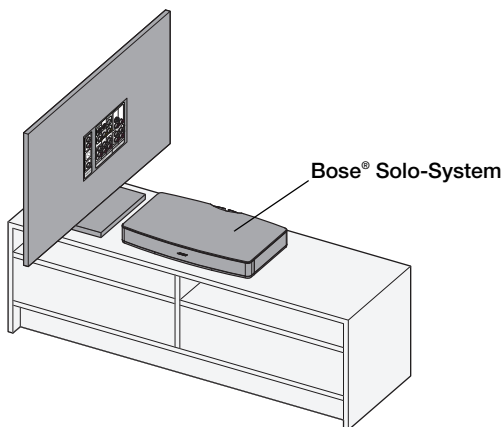

3. Schließen Sie eines der mitgelieferten Audiokabel an das Fernsehgerät an.

Die meisten Fernsehgeräte haben heute drei Arten von Audioausgängen, die unten dargestellt sind. Verwenden Sie für optimale Audioleistung immer den hochwertigsten verfügbaren Ausgang, wobei optisch die erste Wahl, koaxial die zweite und analog die dritte ist.

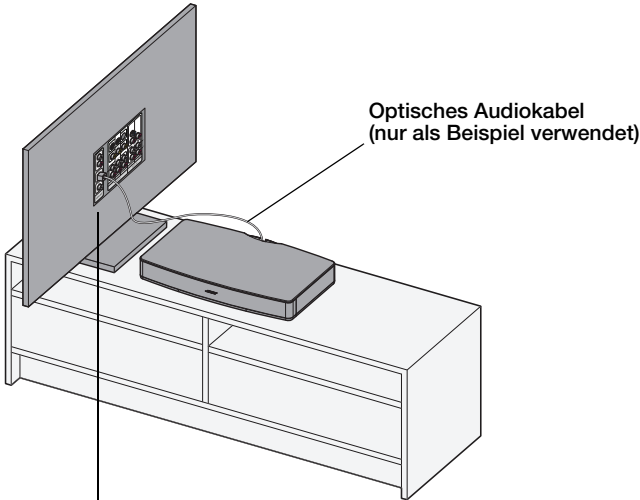

Fernsehgerät (TV)

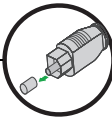
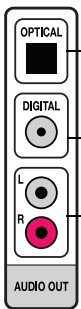

Optisches Digital-Audio (empfohlen)

- Ein digitaler Audioausgang, der digitale Daten in Form von pulsierendem Licht über ein Glasfaserkabel überträgt.
- Verwenden Sie, falls verfügbar, diesen Anschluss für optimale Audioleistung.

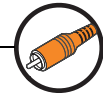

Koaxiales Digital-Audio (empfohlen)

- Ein digitaler Audioausgang, der digitale Daten über ein 75-Ohm-Koaxialkabel überträgt.
- Verwenden Sie diesen Anschluss, wenn kein optischer Ausgang verfügbar ist.



Analoges Stereo-Audio

- Die häufigste Art des Audioausgangs, bei dem der rechte und der linke Kanal getrennt verbunden werden.
- Verwenden Sie diesen Anschluss, wenn keine digitalen Audioausgänge verfügbar sind.

Hinweis: Wenn Sie ein optisches Kabel verwenden, sollten Sie darauf achten, die Steckerabdeckung zu entfernen. Wenn Sie den Stecker in den Anschluss stecken, kann es sein, dass Sie einen leichten Widerstand bemerken. Es kann zusätzlicher Druck erforderlich sein, damit er fest einrastet.

SYSTEM-EINRICHTUNG

4. Schließen Sie das andere Ende des gewählten Audiokabels in den entsprechenden Audioeingang am Soundsystem an. Wenn Sie möchten, können Sie das Kabel in den integrierten Kabelclip schieben.

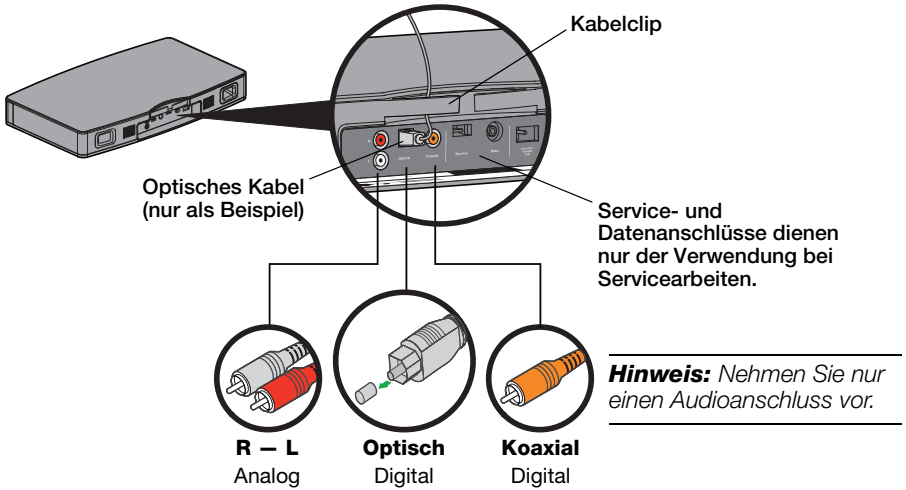

5. Schließen Sie ein Ende des mitgelieferten Netzkabels an den Anschluss für den Netzstecker an.

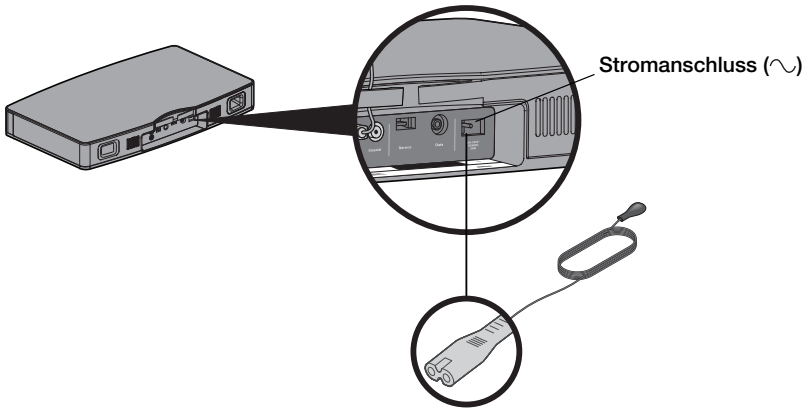

6. Stellen Sie das Fernsehgerät auf das Soundsystem und achten Sie dabei darauf, dass der Sockel des Fernsehgeräts in der Mitte steht und nicht über eine Kante des Systems hinaus ragt.

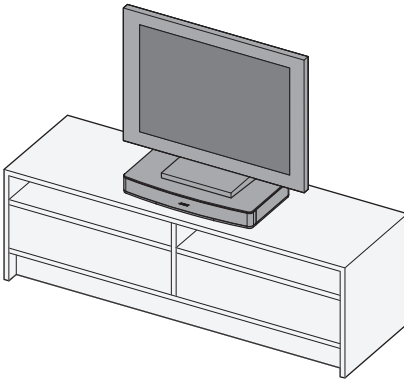

ACHTUNG: Achten Sie darauf, den Sockel Ihres Fernsehgeräts oben auf diesem Produkt zu zentrieren.

ACHTUNG: Wenn Ihr Fernsehgerät über eine Kippschutzvorrichtung verfügt, sollten Sie diese gemäß den Anweisungen des Herstellers anbringen und das Halteseil nach Anweisung anpassen, nachdem Sie das Fernsehgerät auf das System gestellt haben. Das Anbringen einer Kippschutzvorrichtung wird bei Verwendung eines Fernsehgeräts mit diesem Produkt empfohlen. Wenn Ihr Fernsehgerät nicht über eine Kippschutzvorrichtung verfügt, können Sie eine solche bei den meisten Fernsehhändlern erhalten.

7. Schließen Sie das Netzkabel des Soundsystems an eine stromführende Netzsteckdose an.

Kurz nach dem Anschließen an den Strom gibt das System zwei Töne ab, die darauf hinweisen, dass es betriebsbereit ist.

Einschalten des Systems

1. Drücken Sie die Ein/Aus-Taste  auf der Bose®-Fernbedienung.
2. Schalten Sie das Fernsehgerät ein.
3. Schalten Sie die integrierten Lautsprecher des Fernsehgeräts aus:

Damit Sie den Fernsehton optimal über das Solo TV-Soundsystem genießen können, sollten Sie die internen Lautsprecher des Fernsehgeräts ausschalten.

Neuere Fernsehgeräte verfügen im Setup-Menü normalerweise über einen Eintrag zum Ausschalten der Lautsprecher. Ältere Geräte haben evtl. auf der Rückseite in der Nähe der Audioausgänge einen Schalter zum Ein-/Ausschalten der Lautsprecher.

- Wenn Sie ein Fernsehgerät mit einem Setup-Menü haben, können Sie die mit dem Fernsehgerät mitgelieferte Fernbedienung verwenden, um den Menüpunkt zu finden und die Fernsehlautsprecher auszuschalten. Sollte das TV-Menü nicht über eine Einstellung zum Ausschalten der internen Lautsprecher verfügen, beenden Sie das Audiomenu und verringern Sie die TV-Lautstärke auf die niedrigste Einstellung.
- Wenn sich auf der Rückseite Ihres Fernsehgeräts ein Schalter SPEAKER ON/OFF (Lautsprecher ein/aus) befindet, stellen Sie ihn auf OFF (Aus) und stellen Sie die TV-Lautstärke auf etwa 80 % der vollen Lautstärke ein.

Hinweis: Um zu überprüfen, ob die Lautsprecher des Fernsehgeräts ausgeschaltet sind, drücken Sie „Mute“ auf der Bose-Fernbedienung. Es sollte dann kein Ton aus dem Fernsehgerät kommen.



BEDIENUNG

Fernbedienung

Das Solo TV-Soundsystem kann mit der kleinen Fernbedienung ganz einfach gesteuert werden. Halten Sie die Fernbedienung in Richtung Vorderseite des Systems und drücken Sie auf die Tasten.

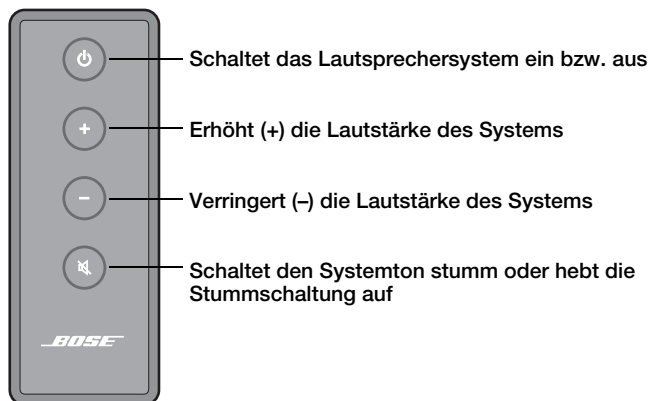

Hinweis: Bose kann Ihnen eine Universal-Fernbedienung liefern, die dieses System steuern und für die Steuerung Ihres Fernsehgeräts und anderer, daran angeschlossener Komponenten programmiert werden kann. Wenden Sie sich an die Bose Corporation oder an Ihren Händler vor Ort, um mehr Informationen zu erhalten. Eine Liste mit Kontaktinformationen finden Sie im Versandkarton.

Betriebsanzeige

Die Betriebsanzeige sagt Ihnen, ob das System eingeschaltet ist, und Sie bietet Ihnen einen Systemstatus während des Betriebs.

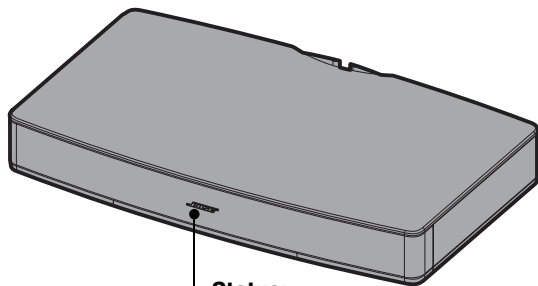

Status:

- AusSystem aus (Standby)
- Leuchtet grünStromversorgung ein
- Blinkt schnell grünSystem ist stumm geschaltet
- Blinkt sehr schnell weißLautstärke wird eingestellt
- Leuchtet rotSystemfehler - wenden Sie sich an den Bose-Kundendienst

Fehlerbehebung

Problem	Lösung
Sockel des Fernsehgeräts ist für die Aufstellung auf dem System zu groß	<ul style="list-style-type: none">• Stellen Sie das Soundsystem an einem anderen Ort auf, zum Beispiel in einem offenen Regal unter dem Fernsehgerät.• Befestigen Sie Ihr Fernsehgerät, falls möglich, an der Wand über dem Soundsystem.
Kein Ton	<ul style="list-style-type: none">• Vergewissern Sie sich, dass das Soundsystem eingeschaltet ist und die Betriebsanzeige leuchtet (grün).• Vergewissern Sie sich, dass das Soundsystem nicht stumm geschaltet ist.• Erhöhen Sie die Lautstärke.• Vergewissern Sie sich, dass das Audiokabel richtig und fest am Soundsystem und am Fernsehgerät angeschlossen ist.• Vergewissern Sie sich, dass das Fernsehgerät eingeschaltet und auf den richtigen Eingang eingestellt ist.• Wenn Sie einen digitalen Audioanschluss verwenden, überprüfen Sie, ob der digitale Audioausgang des Fernsehgeräts aktiviert ist. Weitere Informationen entnehmen Sie der Bedienungsanleitung des Fernsehgeräts.• Falls ein digitaler Audioanschluss nicht möglich ist, verwenden Sie einen analogen Stereo-Audioanschluss.• Wenn das Soundsystem an einen TV-Ausgang mit der Bezeichnung VARIABLE (VAR) angeschlossen ist, überprüfen Sie, ob die internen Lautsprecher des Fernsehgeräts ausgeschaltet sind, die Lautstärke des Fernsehers auf laut gedreht und das Fernsehgerät nicht stumm geschaltet ist.
Ton, aber kein Bild oder Ton und Bild stimmen nicht überein	<ul style="list-style-type: none">• Überprüfen Sie, ob das Fernsehgerät eingeschaltet ist.• Vergewissern Sie sich, dass der Audioausgang am Fernsehgerät an den Audioeingang am Soundsystem angeschlossen ist.
Fernbedienung funktioniert nicht oder nur fehlerhaft	<ul style="list-style-type: none">• Überprüfen Sie, ob die Batterie richtig eingelegt ist oder ersetzt werden muss. Siehe „Batterie der Fernbedienung austauschen“ auf Seite 14.• Richten Sie die Fernbedienung auf das Soundsystem, wenn Sie eine Taste drücken.• Überprüfen Sie, ob die Betriebsanzeige am Soundsystem blinkt, wenn Sie die Lautstärke- oder Mute-Taste auf der Fernbedienung drücken.
Ton ist verzerrt	<ul style="list-style-type: none">• Vergewissern Sie sich, dass die Kabelanschlüsse am Soundsystem und am Fernsehgerät fest sind.• Wenn das Soundsystem an einen TV-Ausgang mit der Bezeichnung VARIABLE (VAR) angeschlossen ist, verringern Sie die Lautstärke des Fernsehgeräts.
Ton ist vom Fernsehgerät zu hören	<ul style="list-style-type: none">• Schalten Sie die internen Lautsprecher des Fernsehgeräts aus.• Schalten Sie die Lautstärke des Fernsehgeräts ganz leise.
Rote Betriebsanzeige	<ul style="list-style-type: none">• Systemfehler. Wenden Sie sich an den Bose-Kundendienst.

Batterie der Fernbedienung austauschen

Wenn die Fernbedienung nicht mehr funktioniert oder die Reichweite sich zu verringern scheint, müssen Sie die Batterie der Fernbedienung ersetzen.

1. Drehen Sie die Batterieabdeckung mit einer Münze gegen den Uhrzeigersinn.

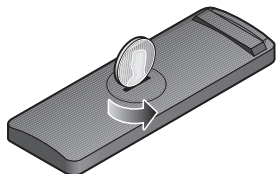

2. Nehmen Sie die Abdeckung ab und legen Sie die neue Batterie (CR2032 oder DL2032) mit der flachen Seite nach oben ein. Achten Sie dabei auf das Plus-Zeichen(+).

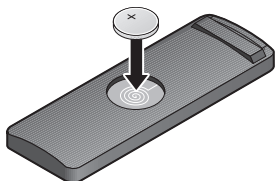

3. Setzen Sie die Abdeckung wieder ein und drehen Sie sie im Uhrzeigersinn, bis sie einrastet.

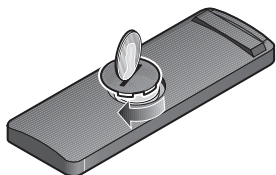

Reinigung

- Sie können die Oberfläche des Lautsprechers mit einem weichen, trockenen Tuch reinigen.
- Verwenden Sie keine Sprühdosen in der Nähe des Lautsprechers. Verwenden Sie weder Lösungsmittel oder Chemikalien noch Reinigungsmittel, die Alkohol, Ammoniak oder Polituren enthalten.
- Auf keinen Fall darf Feuchtigkeit ins Innere gelangen.
- Die Lautsprechergitter benötigen keine besondere Pflege, Sie können sie aber bei Bedarf vorsichtig mit dem Staubsauger und einem Bürstenaufsatz absaugen.

Kundendienst

Weitere Hilfe zur Problembearbeitung erhalten Sie beim Bose-Kundendienst. Eine Liste mit Kontaktinformationen haben Sie mit dem Solo TV-Soundsystem erhalten.

Eingeschränkte Garantie

Auf das Bose® Solo TV-Soundsystem wird eine eingeschränkte Garantie gewährt. Einzelheiten zu den Garantiebedingungen finden Sie auf der Produktregistrierungskarte, die Sie mit dem System erhalten haben. Wie Sie sich registrieren, ist auf der Karte beschrieben. Ihre eingeschränkte Garantie ist jedoch unabhängig von der Registrierung gültig.

Inanspruchnahme der eingeschränkten Garantie:

Schicken Sie das Produkt mit einem Kaufnachweis von einem autorisierten Bose-Händler zurück. Gehen Sie dabei wie folgt vor:

1. Erkundigen Sie sich bei der Bose-Organisation in Ihrem Land/Ihrer Region (auf Global.Bose.com/register finden Sie Bose-Kontaktinformationen für Ihr Land/Ihre Region) nach besonderen Rücksendungs- und Versandanweisungen;
2. Beschriften Sie den Karton, und senden Sie ihn frei Empfänger an die Adresse, die Ihnen die Bose-Vertretung Ihres Landes mitgeteilt hat, und
3. Schreiben Sie alle erforderlichen Rückgabenummern deutlich auf die Außenseite des Kartons. Kartons, die keine möglicherweise erforderliche Rückgabenummer tragen, werden nicht angenommen.

Technische Daten

Anschlussleistung

100-240 V \sim 50/60 Hz 50 W

Abmessungen

527 mm B x 311 mm T x 76 mm H

Gewicht

4,6 kg



353760-0010

BOSE[®]
Better sound through research[®]

©2012 Bose Corporation, The Mountain,
Framingham, MA 01701-9168 USA
AM353760 Rev. 00