

BOSE[®]



CINEMATE[®] 1 SR

DIGITAL HOME THEATER SPEAKER SYSTEM



Setup Guide | Installationsvejledning | Setup-Anleitung | Guía de instalación
Guide d'installation | Guida all'installazione | Telepítési útmutató | Installatiehandleiding
Podręcznik konfiguracji | Asennusopas | Snabbinstallationsguide



SICHERHEITSHINWEISE

Bitte lesen Sie diese Anleitungen

Bitte nehmen Sie sich die Zeit, die Anweisungen in dieser Setup-Anleitung und in der Bedienungsanleitung sorgfältig zu befolgen. Die Anleitung unterstützt Sie beim Einrichten und ordnungsgemäßen Betrieb des Systems und seiner modernen Funktionen. Bitte bewahren Sie diese Anleitungen zum Nachschlagen auf.

Alle Bose-Produkte müssen gemäß den örtlichen und staatlichen Vorschriften sowie gemäß allen Branchenbestimmungen verwendet werden.

	CAUTION RISK OF ELECTRICAL SHOCK DO NOT OPEN	
CAUTION: TO REDUCE THE RISK OF ELECTRIC SHOCK, DO NOT REMOVE COVER (OR BACK). NO USER-SERVICEABLE PARTS INSIDE. REFER SERVICING TO QUALIFIED PERSONNEL.		

	VORSICHT STROMSCHLAGGEFAHR NICHT ÖFFNEN	
VORSICHT! ZUR VERMEIDUNG VON ELEKTRISCHEM SCHLAG DIE GEHÄUSEVORDER- ODER -RÜCKSEITE NICHT ABNEHMEN. GERÄT ENTHÄLT KEINE VOM BENUTZER ZU WARTENDEN TEILE. WARTUNG NUR VON QUALIFIZIERTEM SERVICEPERSONAL VORNEHMEN LASSEN.		

 Das Blitzsymbol mit Pfeilspitze in einem gleichseitigen Dreieck weist den Benutzer auf nicht isolierte, gefährliche elektrische Spannung innerhalb des Systemgehäuses hin. Es besteht die Gefahr von Stromschlägen!

 Das Ausrufezeichen innerhalb des gleichseitigen Dreiecks macht den Anwender auf wichtige Bedienungs- und Wartungsanweisungen in dieser Anleitung aufmerksam.

WARNUNG:

- Um die Gefahr von Stromschlägen zu vermeiden, stecken Sie den breiten Kontakt des Netzsteckers in den breiten Schlitz der Steckdose. Überzeugen Sie sich vom korrekten Sitz des Steckers.
- Um Brände und Stromschläge zu vermeiden, darf dieses Produkt weder Regen noch Feuchtigkeit ausgesetzt werden.
- Setzen Sie dieses Gerät nicht Tropfen oder Spritzern aus und stellen Sie keine mit Flüssigkeiten gefüllten Gegenstände, beispielsweise Vasen, auf oder in die Nähe des Geräts. Achten Sie wie bei allen Elektronikprodukten darauf, keine Flüssigkeiten in ein Teil des Systems zu schütten. Dadurch kann es zu Fehlfunktionen oder Bränden kommen.
- Stellen Sie keine brennenden Kerzen oder ähnliches auf das Gerät oder in die Nähe des Geräts.
- Enthält keine Teile, die verschluckt werden können und eine Erstickungsgefahr darstellen. Nicht geeignet für Kinder unter drei Jahren.



ACHTUNG:

- Nehmen Sie keine Veränderungen am System oder am Zubehör vor. Nicht autorisierte Veränderungen können die Sicherheit, die Einhaltung von Richtlinien und die Systemleistung beeinträchtigen. In diesem Fall kann die Garantie ungültig werden.

Hinweise:

- Falls Sie den Netzstecker oder eine Mehrfachsteckdose verwenden, um das Gerät von der Stromversorgung zu trennen, sollten Sie sicherstellen, dass Sie jederzeit auf den Stecker zugreifen können.
- Das Produkt ist nicht zum Einsatz im Freien geeignet. Verwenden Sie es nur innerhalb von Gebäuden und nicht in Campingfahrzeugen, auf Booten oder in ähnlichen Umgebungen.
- Das Etikett mit der Produktbezeichnung befindet sich auf der Unter- oder Rückseite des Geräts.
- Die mit diesem System mitgelieferten Verbindungskabel sind nicht für den Wandeinbau zugelassen. Bitte sehen Sie in Ihren örtlichen Bauvorschriften wegen des korrekten Draht- und Kabeltyps nach, der für den Wandeinbau erforderlich ist.



Leere Batterien müssen getrennt entsorgt werden und gehören nicht in den Hausmüll.
Verbrennen Sie keine Batterien.

廢電池請回收



Dieses Produkt erfüllt alle vorgeschriebenen EU-Richtlinien. Die vollständige Konformitätserklärung ist einsehbar unter www.bose.com/static/compliance.

Weitere Sicherheitshinweise

Weitere *Wichtige Sicherheitshinweise* finden Sie auf einem Hinweisblatt im Versandkarton.

Wichtige Sicherheitshinweise

1. Lesen Sie die folgenden Anweisungen.
2. Bewahren Sie die Anweisungen auf.
3. Beachten Sie alle Warn- und Sicherheitshinweise.
4. Befolgen Sie alle Anweisungen.
5. Verwenden Sie dieses Gerät nicht in der Nähe von Wasser.
6. Reinigen Sie das Gerät nur mit einem sauberen, trockenen Tuch.
7. Achten Sie darauf, dass die Lüftungsöffnungen nicht blockiert sind. Stellen Sie das Gerät nur in Übereinstimmung mit den Herstelleranweisungen auf.
8. Stellen Sie das Gerät nicht in der Nähe von Wärmequellen auf, wie Heizkörpern, Wärmespeichern, Öfen oder anderen Geräten (auch Verstärkern), die Wärme erzeugen.
9. Beeinträchtigen Sie in keiner Weise die Schutzfunktion des Schutzkontaktsteckers. Ein gepolter Stecker hat zwei Stromkontakte, von denen einer breiter als der andere ist. Ein Schutzkontaktstecker hat zwei Stromkontakte und einen dritten Erdungskontakt. Der dritte Kontakt dient der Sicherheit. Falls der mitgelieferte Stecker nicht in Ihre Steckdose passt, wenden Sie sich an einen qualifizierten Elektriker, um die Steckdose auszutauschen.
10. Verlegen Sie das Netzkabel so, dass es keine Stolpergefahr darstellt und nicht beschädigt werden kann – insbesondere im Bereich von Steckern und Steckdosen und dort, wo das Netzkabel aus dem Gerät herausgeführt wird.
11. Verwenden Sie nur Zubehör-/Anbauteile, die vom Hersteller zugelassen sind.
12. Verwenden Sie für das Gerät nur Rollwagen, Ständer, Dreibeine, Halterungen oder Tische, die vom Hersteller zugelassen sind oder zusammen mit dem Gerät verkauft werden. Falls Sie einen Rollwagen verwenden, dürfen Sie die Einheit Gerät/Rollwagen nur mit Vorsicht bewegen, damit Verletzungen beim möglichen Umkippen ausgeschlossen sind.
13. Ziehen Sie das Netzkabel bei Gewitter oder bei längerer Nichtbenutzung des Gerätes aus der Steckdose.
14. Wenden Sie sich bei allen Reparatur- und Wartungsarbeiten nur an qualifiziertes Personal. Wartungsarbeiten sind in folgenden Fällen nötig: bei Beschädigungen wie z. B. des Netzkabels oder Netzsteckers, wenn Flüssigkeiten oder Gegenstände in das Gehäuse gelangt sind, das Gerät Regen oder Feuchtigkeit ausgesetzt wurde, fallen gelassen wurde oder nicht ordnungsgemäß funktioniert.



HDMI ist eine Marke oder eingetragene Marke von HDMI Licensing LLC in den Vereinigten Staaten und anderen Ländern.

©2011 Bose Corporation. Dieses Dokument darf ohne vorherige schriftliche Genehmigung weder ganz noch teilweise reproduziert, verändert, vertrieben oder in anderer Weise verwendet werden.

WILLKOMMEN 6

Vielen Dank	6
Bitte DVD abspielen	6
Produktübersicht	6
Auspacken	7
Wandmontagekit	8

SYSTEM-SETUP 9

Zusammenstellen des Systems	9
Schritt 1: TV-Ton an das Lautsprecher-Array anschließen	9
Schritt 2: Quellton an den AUX-Eingang anschließen	11
Schritt 3: Netzkabel an das Lautsprecher-Array anschließen	12
Schritt 4: Kabel verlegen	13
Schritt 5: Lautsprecher-Array aufstellen	14
Schritt 6: Acoustimass®-Modul einrichten	15
Erstmalige Inbetriebnahme	17
Schritt 1: Batterien in die Fernbedienung einlegen	17
Schritt 2: ADAPTiQ®-Kalibrierung ausführen	17
Schritt 3: Lautsprecher des Fernsehgeräts ausschalten	19
Schritt 4: CineMate® 1 SR-Bedienungsanleitung verwenden	19

WILLKOMMEN

Vielen Dank

Vielen Dank, dass Sie das digitale CineMate® 1 SR Heimkino-Lautsprechersystem für Ihr Zuhause gewählt haben. Es bietet hervorragende akustische Leistung in einem eleganten Gehäuse und wird Ihr Heimkinoerlebnis erheblich verbessern.

Bitte DVD abspielen

Bevor Sie mit der Befolgung der schrittweisen Setup-Anleitung beginnen, sollten Sie sich die Setup-Übersicht auf der beigegefügten DVD ansehen. Diese zeigt Ihnen, wie einfach die Einrichtung Ihres neuen Systems ist.

Legen Sie zum Ansehen der Setup-Übersicht die mitgelieferte DVD in einen DVD-Player oder einen PC ein und wählen Sie den Setup-Abschnitt aus dem Hauptmenü.

Produktübersicht

Das digitale CineMate 1 SR Heimkino-Lautsprechersystem tritt an die Stelle der integrierten Lautsprecher Ihres Fernsehgeräts. Dazu müssen Sie den Audioausgang Ihres Fernsehgeräts an den TV Audio-Eingang (**TV Input** am CineMate-System anschließen (siehe folgende Abbildung). Neben der Verbindung mit dem Fernsehgerät können Sie auch bis zu zwei Audio-/Videogeräte (Quellen) direkt an die Auxiliary-Eingänge (**AUX**) anschließen, um optimale Klangqualität von diesen Quellen zu erhalten.

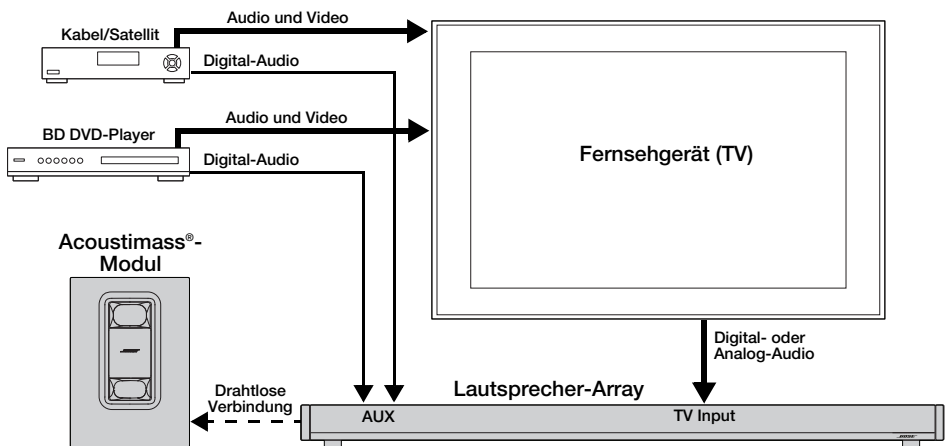

AUX-Eingangsanschlüsse

Die digitalen **AUX**-Audioanschlüsse treten nicht an die Stelle der Audioverbindungen von einer Quelle zum Fernsehgerät.

- Sie müssen immer noch dafür sorgen, dass alle Quellen sowohl eine Video- als auch eine Audioverbindung zu Ihrem Fernsehgerät haben und dass die Audioausgabe Ihres Fernsehgeräts mit dem **TV Input** am CineMate-System verbunden ist.
- Beim Abspielen einer Quelle vergleicht das CineMate-System ständig den Audiostream am **AUX**-Eingang mit dem Audiostream am **TV Input** und wählt automatisch den Audiostream mit der höchsten Qualität.

Quellanschlüsse an Ihrem Fernsehgerät

Bitte achten Sie darauf, dass alle Quellen, zum Beispiel eine Kabel-/Satelliten-Settop-Box oder ein DVD-Player, sowohl eine Video- als auch eine Audioverbindung zum Fernsehgerät haben.

- Wenn Sie eine Quelle mithilfe eines HDMI™-Kabels an das Fernsehgerät anschließen, benötigen Sie keine weiteren Verbindungen. Das HDMI™-Kabel überträgt Audio- und Videoinformationen.
- Wenn Sie eine Quelle über ein anderes Mittel als ein HDMI-Kabel an das Fernsehgerät anschließen, zum Beispiel ein gelbes Composite-Video-Kabel, müssen Sie eine analoge Audioverbindung zum Fernsehgerät herstellen, um den Ton von dieser Quelle auf dem CineMate-System zu hören. Analoge Audiokabel sind in Elektrofachgeschäften erhältlich. In der Bedienungsanleitung des Fernsehgeräts finden Sie mehr Informationen zum Anschließen von Quellen.

Auspacken

Packen Sie den Karton vorsichtig aus. Falls Teile offensichtlich beschädigt sind, verwenden Sie sie nicht. Teilen Sie Bose oder Ihrem Bose-Vertragshändler die Beschädigung unverzüglich mit. Eine Liste mit Kontaktinformationen finden Sie im Versandkarton.

Achten Sie darauf, das gesamte Verpackungsmaterial aufzubewahren. Dies ist die sicherste Methode für einen eventuell erforderlichen Versand oder Transport.

Kartoninhalt:

- **Lautsprecher-Array**

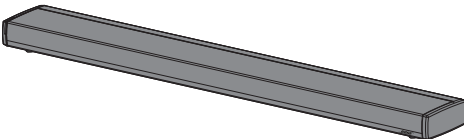

- **Acoustimass®-Modul**

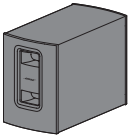

WILLKOMMEN

• Zubehörkits

Jedes Kit ist mit einem Symbol auf dem Karton gekennzeichnet. Die Symbole erscheinen in den System-Setup-Schritten, um anzugeben, wo die Teile hin gehören.

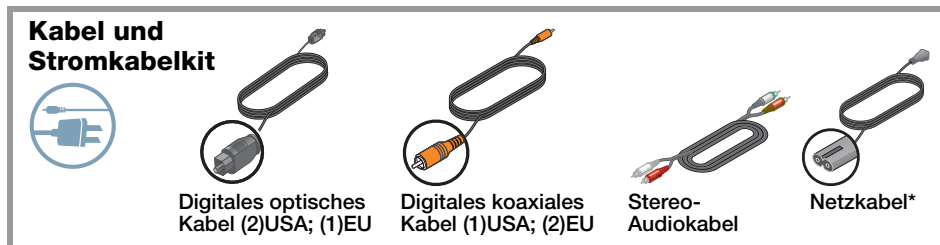

*Geeignete Netzkabel für Ihre Region werden mitgeliefert.



Wandmontagekit

Das Lautsprecher-Array kann an der Wand montiert werden. Wenn Sie dies tun möchten, wenden Sie sich an Bose, um ein WB-135 Wandmontagekit zu erwerben.

ACHTUNG: Verwenden Sie keine anderen Befestigungselemente für die Wandmontage des Lautsprecher-Arrays außer dem WB-135 Wandmontagekit.

ACHTUNG: Stellen Sie das Lautsprecher-Array nicht in die Nähe einer oder auf eine Wärmequelle, zum Beispiel einen Kamin. Schäden, die an Ihrem Lautsprecher-Array entstehen, wenn es auf einen Kamin gestellt wird, sind von der eingeschränkten Garantie für das CineMate®-System nicht abgedeckt.

Zusammenstellen des Systems

Hinweis: Das CineMate® 1 SR-System nutzt die reflektierenden Flächen Ihres Raums, um eindrucksvollen Raumklang zu liefern. Für optimale Klangqualität sollte das Lautsprecher-Array nicht in einem Schrank oder diagonal in einer Ecke stehen.

Hinweis: Um Funkstörungen zu vermeiden, sollten Sie andere drahtlose Geräte, wie zum Beispiel drahtlose Computernetzwerk-Router, kabellose Telefone, Mikrowellenöfen oder andere WiFi-fähigen Audi-/Videogeräte, vom Lautsprecher-Array und Acoustimass®-Modul entfernt aufstellen.

Schritt 1: TV-Ton an das Lautsprecher-Array anschließen

Sie benötigen für diesen Schritt:

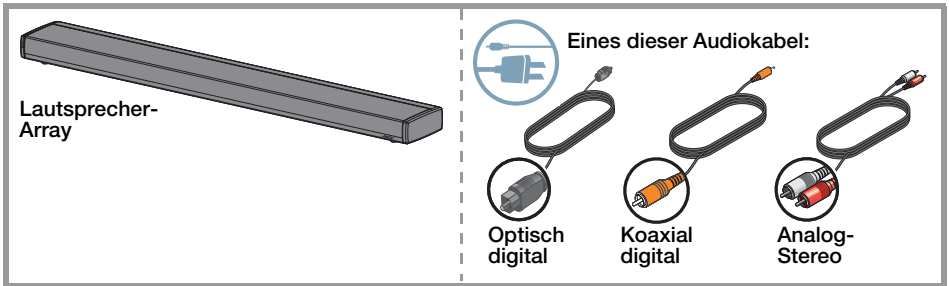

- A.** Überprüfen Sie die Audioausgänge des Fernsehgeräts und wählen Sie die geeignete Art des Anschlusses. Es wird eine digitale Audioverbindung mithilfe eines digitalen optischen oder koaxialen Audiokabels empfohlen.

Fernsehgerät (TV)

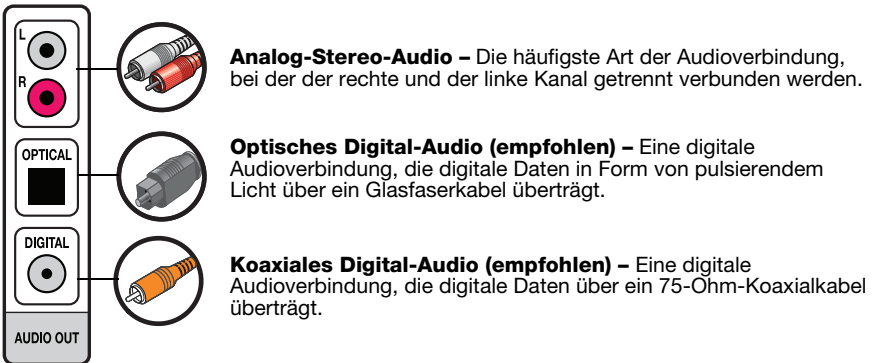

SYSTEM-SETUP

- B.** Schließen Sie einen Stecker des ausgewählten Audiokabels an den entsprechenden Audioausgangsanschluss am Fernsehgerät an.
-

Hinweis: Wenn Sie ein optisches Kabel verwenden, sollten Sie darauf achten, die Schutzabdeckung vom Stecker zu entfernen. Achten Sie beim Anschließen darauf, dass der Stecker ganz hineingesteckt ist. Sie können einen leichten Widerstand spüren, bevor der Stecker einrastet.

- C.** Legen Sie die Gitterseite des Lautsprecher-Arrays auf einen Tisch vor das Fernsehgerät und suchen Sie die TV-Eingangsanschlüsse.
-

Hinweis: Um die Oberfläche des Tisches zu schützen, können Sie ein Tuch unter das Lautsprecher-Array legen. Sie können Schaumstoffbeutel vom Lautsprecher-Array nach dem Entfernen für diesen Zweck verwenden.

Hinweis: Achten Sie darauf, dass Sie die Schutzfolie ganz vom Lautsprecher-Array entfernen, bevor Sie das System in Betrieb nehmen. Wenn Sie sie nicht entfernen, kann die akustische Leistung beeinträchtigt sein.

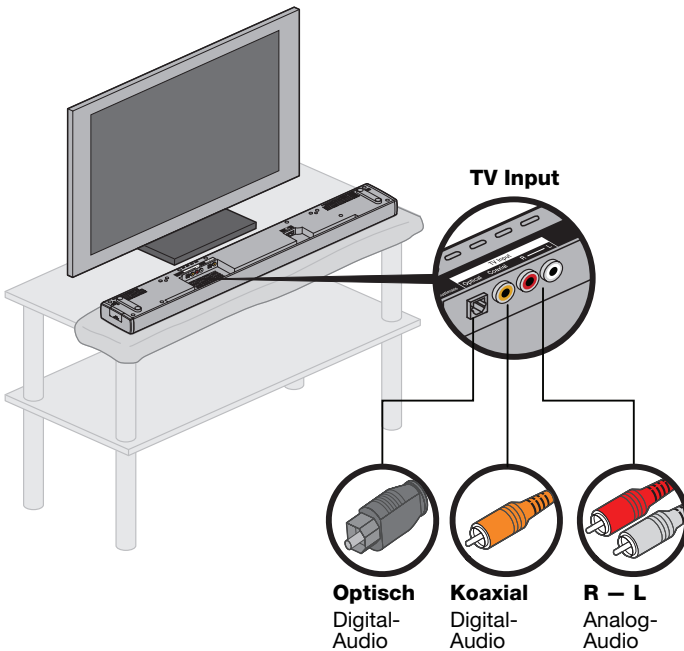

- D.** Schließen Sie den anderen Stecker des ausgewählten Audiokabels, das vom Fernsehgerät kommt, an den entsprechenden Anschluss am Lautsprecher-Array an.

Schritt 2: Quellton an den AUX-Eingang anschließen

Sie benötigen für diesen Schritt:

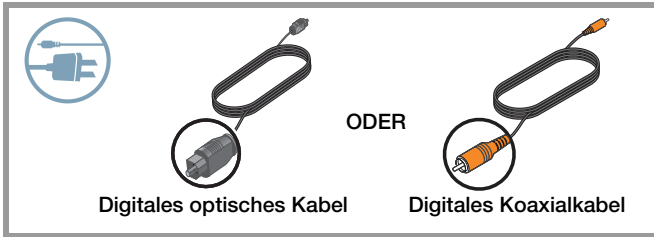

Hinweis: Wenn zurzeit Audio-/Videoquellen, zum Beispiel eine Kabel-/Satelliten-Settop-Box und ein DVD-Player, an das Fernsehgerät angeschlossen sind, **trennen Sie diese nicht**. Der Audioausgang von der Quelle sollte mit dem Fernsehgerät und dem CineMate 1 SR Lautsprecher-Array verbunden werden. Siehe „Produktübersicht“ auf Seite 6.

- A.** Schließen Sie einen Stecker des digitalen Audiokabels an den entsprechenden AUX-Anschluss am Lautsprecher-Array an.

Hinweis: Wenn Sie ein optisches Kabel verwenden, sollten Sie darauf achten, die Schutzabdeckung vom Stecker zu entfernen. Achten Sie beim Anschließen darauf, dass der Stecker ganz hineingesteckt ist. Sie können einen leichten Widerstand spüren, bevor der Stecker einrastet.

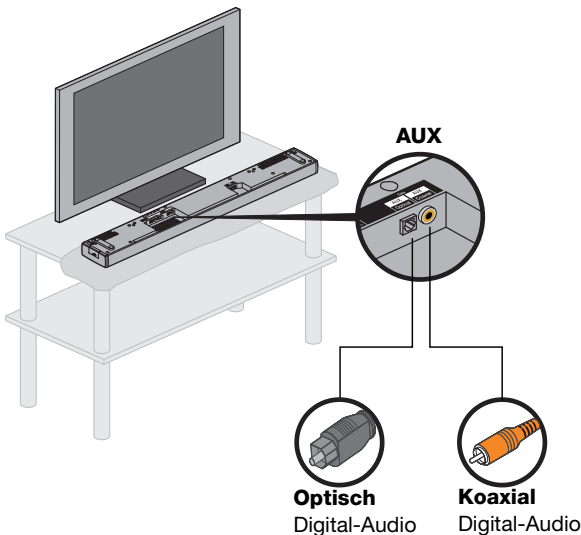

- B.** Schließen Sie den anderen Stecker des digitalen Kabels an den entsprechenden Audioausgangsanschluss an der Quelle an.

Schritt 3: Netzkabel an das Lautsprecher-Array anschließen

Sie benötigen für diesen Schritt:

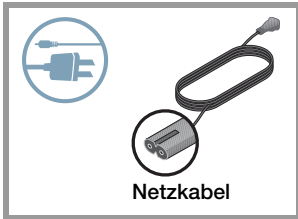

Schließen Sie den kleinen Stecker des Netzkabels an den Anschluss mit der Bezeichnung **Power** an.

Hinweis: Schließen Sie das Netzkabel noch nicht an eine Netzsteckdose an. Sie werden zu einem späteren Zeitpunkt im Setup-Prozess dazu aufgefordert.

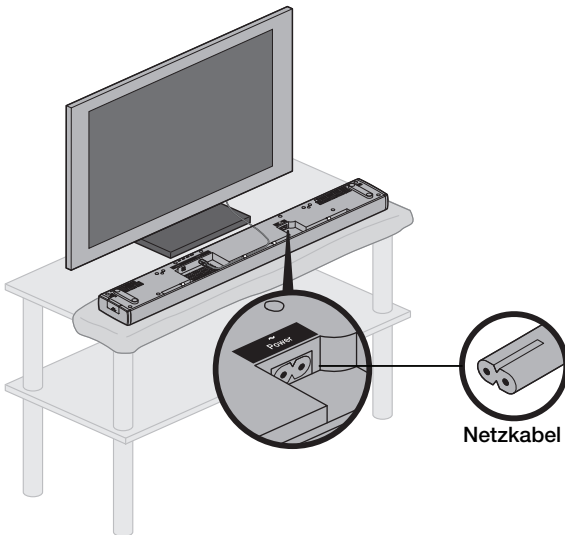

Schritt 4: Kabel verlegen

- A.** Verlegen Sie die Kabel, wie dies für Ihren Aufstellungsort erforderlich ist.

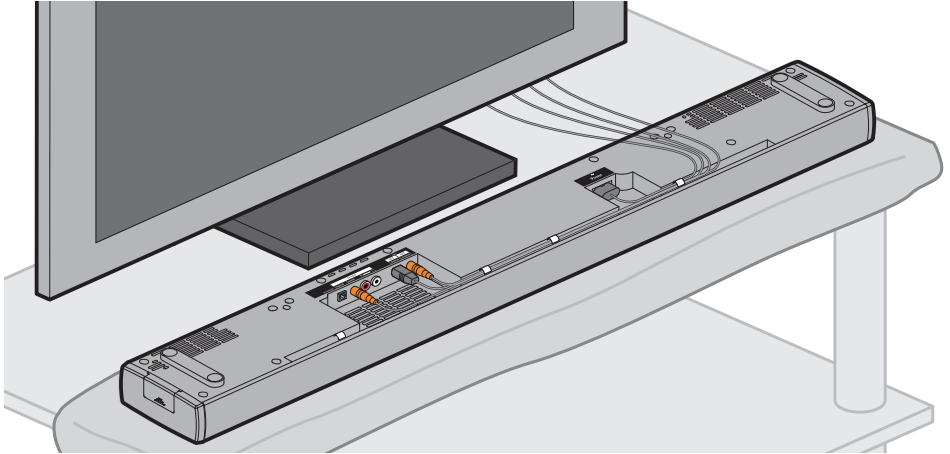

- B. OPTIONAL:** Befestigen Sie die Kabel unter den Clips in der Aussparung, die längs des Lautsprecher-Arrays verläuft.

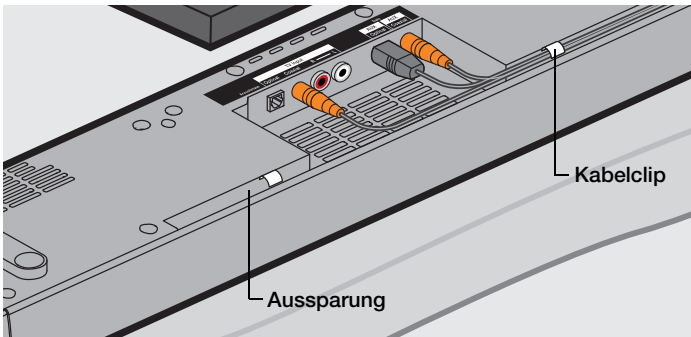

Schritt 5: Lautsprecher-Array aufstellen

Sie benötigen für diesen Schritt:



ACHTUNG: Das Lautsprecher-Array muss auf eine solide ebene Fläche gestellt werden. Damit es stabil steht, müssen alle FüÙe unten am Lautsprecher-Array die Tischplatte berühren.

- A.** Drehen Sie das Lautsprecher-Array um und stellen Sie es mit Lautsprechergitter in Richtung Raum vor das Fernsehgerät.

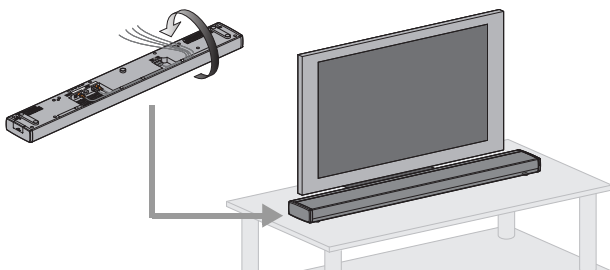

ACHTUNG: Vergewissern Sie sich beim Aufstellen des Lautsprecher-Arrays, dass es keine Belüftungsföffnungen am Fernsehgerät blockiert. Sehen Sie in der mit dem Fernsehgerät mitgelieferten Bedienungsanleitung nach und installieren Sie es gemäß der Anleitung des Herstellers.

- B.** OPTIONAL: Um das Lautsprecher-Array höher zu stellen und mehr Platz darunter zu lassen, können Sie die optionalen VerlängerungsfüÙe (mitgeliefert) anbringen.

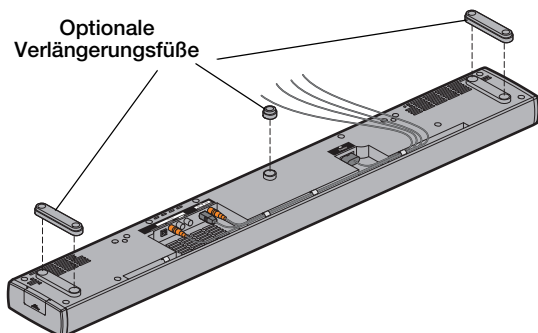

Schritt 6: Acoustimass®-Modul einrichten

Sie benötigen für diesen Schritt:

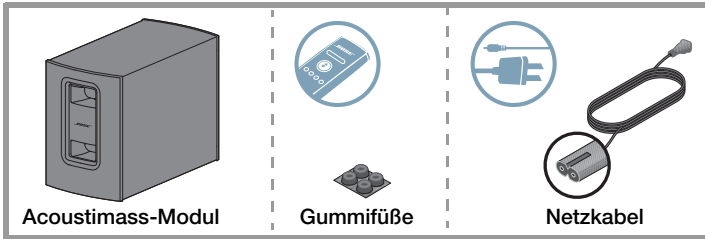

ACHTUNG: Wählen Sie eine stabile und ebene Fläche für das Acoustimass-Modul. Achten Sie auf einen festen Stand. Bei einer glatten Unterlage (Marmor, Glas, poliertes Holz) können die Lautsprecher durch Erschütterungen leicht verrutschen.

- A.** Wenn Sie das Acoustimass®-Modul auf einem Fußboden ohne Teppich oder anderen glatten Flächen aufstellen, können Sie die mitgelieferten GummifüÙe an der Unterseite des Moduls anbringen, damit es stabiler steht und der Boden geschützt wird.

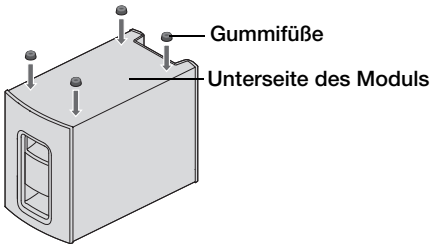

- B.** Schließen Sie den kleinen Stecker des Netzkabels an den Anschluss mit der Bezeichnung **Power** an.

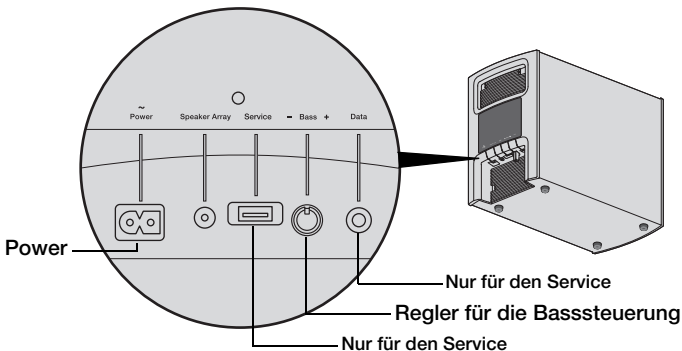

- C.** Vergewissern Sie sich, dass der Regler für die Basssteuerung auf den mittleren Bereich eingestellt ist.

SYSTEM-SETUP

D. Beachten Sie beim Aufstellen des Acoustimass-Moduls die folgenden Richtlinien:

- Stellen Sie das Acoustimass-Modul für optimale Klangqualität auf den Füßen an derselben Wand wie das Fernsehgerät oder an einer anderen Wand im vorderen Drittel des Raums auf.
- Die Öffnung an der Vorderseite des Moduls kann in jede Richtung zeigen.
- Vergewissern Sie sich, dass sich eine Netzsteckdose in der Nähe befindet.

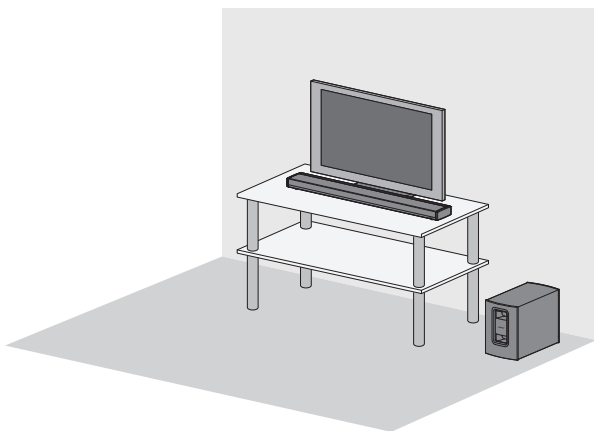

ACHTUNG: Stellen Sie das Acoustimass-Modul nicht auf die Vorderseite, die Rückseite, die Seite oder die Oberseite.

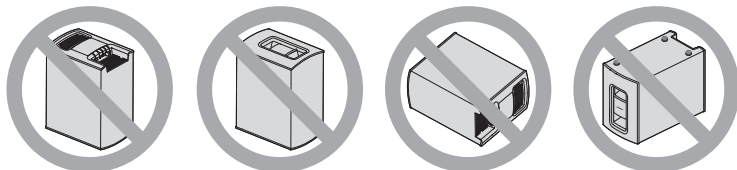

Hinweis: Achten Sie darauf, dass Sie die Schutzfolie ganz vom Acoustimass-Modul entfernen, bevor Sie das System in Betrieb nehmen. Wenn Sie sie nicht entfernen, kann die akustische Leistung beeinträchtigt sein.

E. Schließen Sie die Netzkabel vom Lautsprecher-Array und vom Acoustimass-Modul an eine Netzsteckdose an.

Erstmalige Inbetriebnahme

Schritt 1: Batterien in die Fernbedienung einlegen

Sie benötigen für diesen Schritt:

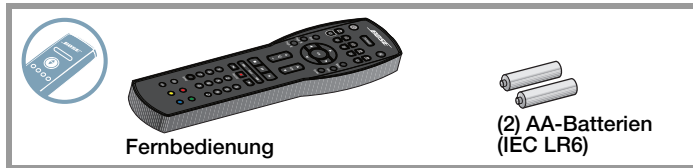

- A.** Öffnen Sie die Batterieabdeckung auf der Rückseite der Fernbedienung.

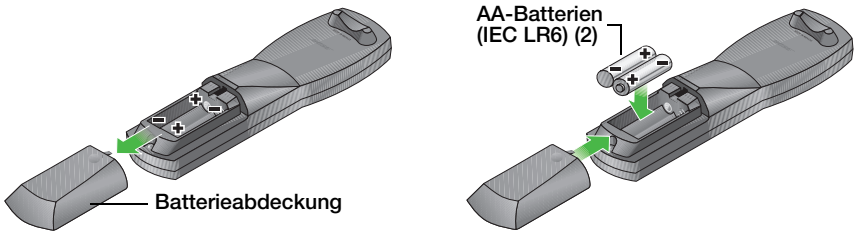

- B.** Legen Sie die zwei mitgelieferten AA-Batterien (IEC LR6) ein. Achten Sie dabei darauf, dass die Plus- und Minuspole der Batterie mit den Polaritätskennzeichnungen im Batteriefach übereinstimmen.
- C.** Schieben Sie die Batterieabdeckung zurück, bis sie einrastet.

Schritt 2: ADAPTiQ®-Kalibrierung ausführen

Sie benötigen für diesen Schritt:

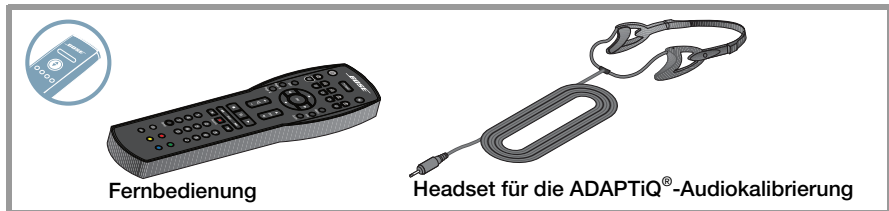

Das ADAPTiQ-Audiokalibrierungssystem passt den Sound Ihres Systems an die Akustik im Hörbereich an. Für die Kalibrierung benötigen Sie ungefähr 10 Minuten, in denen es im Raum ruhig ist. Während Sie das spezielle Headset tragen, fordert das System Sie auf, sich auf fünf verschiedene Positionen (sitzend oder stehend) im Hörbereich zu begeben, damit das System jeweils Messungen vornehmen kann. Sie erhalten dabei akustische Anleitungen vom System.

SYSTEM-SETUP

- A.** Richten Sie die Fernbedienung auf das Lautsprecher-Array und drücken Sie die Power-Taste des Systems.

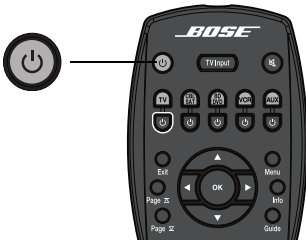

- B.** Überprüfen Sie, ob die Betriebsanzeige am Lautsprecher-Array leuchtet (weiß), um anzugeben, dass das System eingeschaltet ist, und dass die Statusanzeige ausgeschaltet ist.

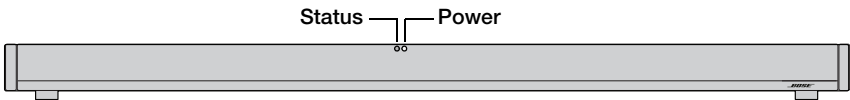

Wenn die Statusanzeige gelb blinkt:

- Es besteht keine drahtlose Verbindung zwischen dem Lautsprecher-Array und dem Acoustimass®-Modul.
- Sehen Sie in der Fehlerbehebungstabelle auf der Rückseite der Bedienungsanleitung nach und befolgen Sie die Anweisungen für die Behebung des Problems „Kein Ton“.

- C.** Setzen Sie das ADAPTiQ®-Headset so auf, dass die linken und rechten Sensoren sich über Ihren Ohren befinden.

Während der Audiokalibrierung sorgt das Headset dafür, dass das CineMate® 1 SR-System genau das hört, was Sie hören.

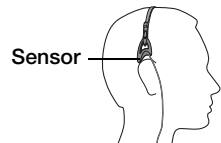

- D.** Schieben Sie die Abdeckung des ADAPTiQ-Anschlusses vom Ende des Lautsprecher-Arrays weg.

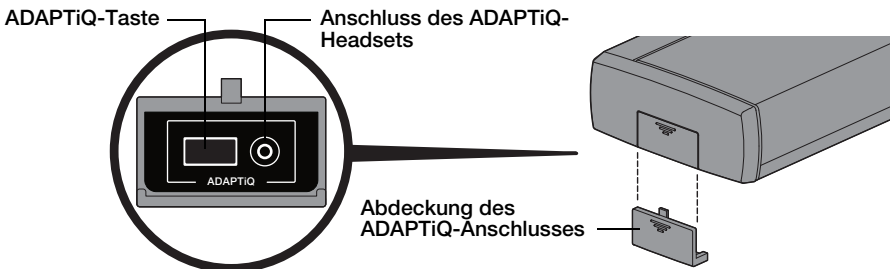

- E.** Stecken Sie das ADAPTiQ®-Headset-Kabel in den ADAPTiQ-Headset-Anschluss, bis es einrastet.

Die Statusanzeige am Lautsprecher-Array leuchtet grün und das ADAPTiQ-Kalibrierungssystem startet automatisch.

F. Befolgen Sie die akustischen Anweisungen des Systems.

Hinweis: Nachdem Sie die Eingabeaufforderung in Englisch gehört haben, können Sie die ADAPTIQ-Taste drücken, um eine andere Sprache auszuwählen. Drücken Sie dann die Lautstärke lauter-Taste, um fortzufahren.

Hinweis: Nachdem Sie die Sprache ausgewählt und die Lautstärke lauter-Taste zum Fortfahren gedrückt haben, können Sie durch Drücken der ADAPTIQ-Taste jederzeit zum Beginn des Prozesses zurückgehen.

G. Wenn Sie die Kalibrierung abgeschlossen haben, trennen Sie das ADAPTIQ-Headset vom Lautsprecher-Array und bewahren Sie es sicher auf.

H. Bringen Sie die Abdeckung des ADAPTIQ-Anschlusses wieder an.

Wann muss die ADAPTIQ-Kalibrierung erneut ausgeführt werden?

- Wenn Sie die Möbel im Raum neu anordnen oder Komponenten des Lautsprechersystems umstellen oder neu ausrichten.
- Wenn Sie das Lautsprechersystem in einem anderen Raum aufstellen.

Schritt 3: Lautsprecher des Fernsehgeräts ausschalten

Damit Sie den Fernsehsehton optimal über das CineMate® 1 SR-System genießen können, sollten Sie die internen Lautsprecher des Fernsehgeräts ausschalten. Neuere Fernsehgeräte verfügen im Setup-Menü normalerweise über einen Eintrag zum Ausschalten der Lautsprecher. Ältere Geräte haben evtl. auf der Rückseite in der Nähe der Audioausgänge einen Schalter zum Ein-/Ausschalten der Lautsprecher.

- Wenn Sie ein Fernsehgerät mit einem Setup-Menü haben, können Sie die mit dem Fernsehgerät mitgelieferte Fernbedienung verwenden, um den Menüpunkt zu finden und die Fernsehlautsprecher auszuschalten. Sollte das TV-Menü nicht über eine Einstellung zum Ausschalten der internen Lautsprecher verfügen, beenden Sie das Audiomenu und verringern Sie die TV-Lautstärke auf die niedrigste Einstellung.
- Wenn sich auf der Rückseite Ihres Fernsehgeräts ein Schalter SPEAKER ON/OFF (Lautsprecher ein/aus) befindet, stellen Sie ihn auf OFF (Aus) und stellen Sie die TV-Lautstärke auf etwa 80 % der vollen Lautstärke ein.
- Wenn Ihr Fernsehgerät einen variablen Audioausgang hat, muss die Lautstärke der Fernsehgeräts möglicherweise lauter eingestellt werden, damit Sie einen Ton aus dem Lautsprecher-Array hören.

Hinweis: Um zu überprüfen, ob die Lautsprecher des Fernsehgeräts ausgeschaltet sind, drücken Sie „Mute“ auf der Bose-Fernbedienung. Es sollte dann kein Ton aus dem Fernsehgerät kommen.

Schritt 4: CineMate® 1 SR-Bedienungsanleitung verwenden

In der Bedienungsanleitung finden Sie Hinweise zu grundlegenden Funktionen, zum Programmieren der Fernbedienung und zur Fehlerbehebung.



343501-0010

BOSE[®]
Better sound through research[®]

2011 Bose Corporation, The Mountain,
Framingham, MA 01701-9168 USA
AM343501 Rev 00