



Digital Wireless System
RS 170

Bedienungsanleitung

Inhaltsverzeichnis

Wichtige Sicherheitshinweise	2
Das digitale Funkkopfhörer-System RS 170	4
Lieferumfang	5
Produktübersicht	6
Übersicht des Kopfhörers HDR 170	6
Übersicht des Senders TR 170	7
Übersicht der Anzeigen und Signaltöne	8
Übersicht über die Verbindungsarten	10
RS 170 in Betrieb nehmen	11
Sender aufstellen	11
Sender an eine Audioquelle anschließen	12
Sender an das Stromnetz anschließen	15
Akkus in den Kopfhörer einlegen und wechseln	16
Akkus im Kopfhörer laden	17
Kopfbügel des Kopfhörers einstellen	17
RS 170 bedienen	18
Sender ein-/ausschalten	18
Kopfhörer ein-/ausschalten	20
Lautstärke am Kopfhörer einstellen	21
Kopfhörer stummschalten	21
RS 170 individuell anpassen	22
Kopfhörer mit dem Sender verbinden	24
Mit mehreren Kopfhörern gleichzeitig hören	27
RS 170 reinigen und pflegen	28
Wenn Störungen auftreten	29
Zubehör und Ersatzteile	31
Technische Daten	32
Herstellereklärungen	33

Wichtige Sicherheitshinweise

- Lesen Sie diese Bedienungsanleitung sorgfältig und vollständig, bevor Sie das Produkt benutzen.
- Bewahren Sie die Bedienungsanleitung für die weitere Nutzung so auf, dass sie jederzeit für alle Benutzer zugänglich ist. Geben Sie das Produkt an Dritte stets zusammen mit der Bedienungsanleitung weiter.
- Benutzen Sie das Produkt nicht, wenn Ihre Umgebung besondere Aufmerksamkeit erfordert (z. B. im Straßenverkehr oder bei handwerklichen Tätigkeiten).
- Halten Sie das Produkt stets trocken und setzen Sie es weder extrem niedrigen noch extrem hohen Temperaturen aus (ideal: 0 °C bis 40 °C).
- Behandeln Sie das Produkt sorgfältig und bewahren Sie es an einem sauberen, staubfreien Ort auf.
- Schalten Sie den Kopfhörer nach Gebrauch aus, um die Akkus zu schonen. Entnehmen Sie die Akkus, wenn Sie das Produkt längere Zeit nicht benutzen.
- Der Kopfhörer erzeugt Magnetfelder, die bei Herzschrittmachern und implantierten Defibrillatoren zu Beeinflussungen führen können. Halten Sie den Kopfhörer von Herzschrittmachern bzw. implantierten Defibrillatoren mindestens 3 cm fern.
- Schützen Sie Ihr Gehör vor hoher Lautstärke. Sennheiser-Kopfhörer klingen auch bei niedriger Lautstärke sehr gut.
- Benutzen Sie ausschließlich von Sennheiser mitgelieferte Steckernetzteile.
- Verwenden Sie das Produkt nicht in der Nähe von Wasser. Setzen Sie das Produkt weder Regen noch Feuchtigkeit aus. Es besteht die Gefahr eines Brandes oder Stromschlags.
- Ziehen Sie das Steckernetzteil aus der Steckdose,
 - um das Produkt vom Netz zu trennen,
 - wenn Gewitter auftreten oder
 - das Produkt über einen längeren Zeitraum nicht verwendet wird.
- Betreiben Sie das Steckernetzteil ausschließlich an Stromquellentypen, die den Angaben im Kapitel „Technische Daten“ auf Seite 32 entsprechen.
- Achten Sie immer darauf, dass das Steckernetzteil
 - in ordnungsgemäßem Zustand und leicht zugänglich ist,
 - fest in der Steckdose steckt,
 - nur im zulässigen Temperaturbereich betrieben wird,
 - nicht abgedeckt oder längerer Sonnenbestrahlung ausgesetzt wird, um eine Überhitzung zu verhindern (siehe „Technische Daten“ auf Seite 32).
- Betreiben Sie das Produkt nicht in der Nähe von Wärmequellen.
- Verwenden Sie die von Sennheiser empfohlenen Zusatzgeräte/Zubehörteile (siehe „Zubehör und Ersatzteile“ auf Seite 31).

Ersatzteile

Wenn Ersatzteile eingebaut werden müssen, dann stellen Sie sicher, dass der Wartungstechniker Ersatzteile verwendet, die Sennheiser empfiehlt, oder solche Ersatzteile, die dieselben Eigenschaften wie die Originalteile aufweisen. Unzulässige Ersatzteile können zu Bränden oder elektrischen Schlägen führen oder andere Risiken bergen.

Bestimmungsgemäßer Gebrauch

Der bestimmungsgemäße Gebrauch schließt ein,

- dass Sie diese Bedienungsanleitung und insbesondere das Kapitel „Wichtige Sicherheitshinweise“ auf Seite 2 gelesen haben,
- dass Sie das Produkt innerhalb der Betriebsbedingungen nur so einsetzen, wie in dieser Bedienungsanleitung beschrieben.

Als nicht bestimmungsgemäßer Gebrauch gilt, wenn Sie das Produkt anders einsetzen, als es in dieser Bedienungsanleitung beschrieben ist, oder die Betriebsbedingungen nicht einhalten.















Sicherheitshinweise für NiMH-Akkus

Bei Missbrauch oder nicht ordnungsgemäßem Gebrauch können die Akkus auslaufen. In extremen Fällen besteht die Gefahr von



- Hitzeentwicklung
- Feuerentwicklung
- Explosion
- Rauch- oder Gasentwicklung

Bei Missbrauch oder nicht ordnungsgemäßem Gebrauch übernimmt Sennheiser keine Haftung.

	Nicht in Reichweite von Kindern aufbewahren.		Nur von Sennheiser empfohlene Akkus verwenden.
	Polarität beachten.		Nicht kurzschließen.
	Keiner Nässe aussetzen.		Akku-gespeistes Produkt nach dem Gebrauch ausschalten.
	Geladene Akkus nicht unverpackt vermischen.		Bei längerem Nichtgebrauch Akkus regelmäßig nachladen (ca. alle drei Monate).
	Akkus nur bei einer Umgebungstemperatur von 10 °C/50 °F bis 40 °C/104 °F laden.		Nicht über 70 °C/158 °F erhitzen, z. B. durch Sonneneinstrahlung oder ins Feuer werfen.
	Nicht demontieren oder verformen.		Keine defekten Akkus weiter verwenden.
	Bei offensichtlich defektem Produkt Akkus sofort entfernen.		Geben Sie verbrauchte Akkus nur an Sammelstellen oder bei Ihrem Fachhändler zurück.

Das digitale Funkkopfhörer-System RS 170

Das RS 170 ist ein Funkkopfhörer-System mit einer umfangreichen technischen Ausstattung. Sein transparentes und ausgewogenes Klangbild mit sehr guter Basswiedergabe eignet sich hervorragend für den Einsatz an HiFi-, Heimkino- und Fernsehgeräten.

Die Akkus können Sie komfortabel im Hörer laden. Genießen Sie völlig freies Klangerleben, ansprechendes Design und maximalen Komfort.

Weitere Merkmale des Funkkopfhörer-Systems RS 170

- Unkomprimierte Tonübertragung über eine robuste 2,4-GHz-Verbindung für hervorragenden Musikgenuss ohne störende Kabel.
- Dynamische Schallwandler mit leistungsstarken Neodym-Magneten sorgen für klare, detailgetreue Audiowiedergabe.
- Digitale und unkomprimierte Wireless-Audioübertragung in CD-Qualität mit Kleer-Technologie.
- Kein Einrichten erforderlich – Plug and Play. Den Sender einfach an Ihr persönliches Audio-/Videogerät anschließen, Kopfhörer aufsetzen und einschalten.
- Gleichzeitiger Hörgenuss für bis zu 4 Personen mit nur einem Sender TR 170.

Kleer™ Drahtlos-Technologie



Das Funkkopfhörer-System RS 170 ist mit der digitalen, drahtlosen Übertragungstechnologie von Kleer ausgestattet. Die Firma Kleer hat den gleichnamigen Standard entwickelt, der diese stromsparende Übertragung ermöglicht. Der Ton wird verlustfrei und in bester CD-Qualität übertragen.

Lieferumfang

- 1 Kopfhörer HDR 170
- 1 Sender TR 170
- 1 Steckernetzteil mit Länderadaptern
- 1 Stereo-Audiokabel mit 3,5-mm-Klinkensteckern
- 1 Adapter 3,5-mm-Klinkenbuchse auf 6,35-mm-Klinkenstecker
- 1 Adapter 3,5-mm-Klinkenbuchse auf 2 Cinch-Stecker
- 2 Akkus, Typ AAA, NiMH mit 1,2 V
- 1 Kabelführung
- 1 Kabelschlauch
- 1 Quick Guide inkl. CD-ROM mit ausführlicher Bedienungsanleitung als PDF-Datei
- 1 Safety Guide

Produktübersicht

Übersicht des Kopfhörers HDR 170



- ① Kopfbügel
- ② Ladekontakte
- ③ Ohrpolster
- ④ Batteriefächer
- ⑤ Taste **VOLUME +**
- ⑥ Multifunktions-Taste
- ⑦ Taste **VOLUME -**
- ⑧ Taste **SURR**
- ⑨ Taste **BASS**
- ⑩ Multifunktions-LED



Mit der Multifunktions-Taste ⑥ können Sie den Kopfhörer einschalten, in den Standby-Modus schalten, in den Mehrbenutzer-Modus schalten, stummschalten, verbinden und anmelden.

Übersicht des Senders TR 170

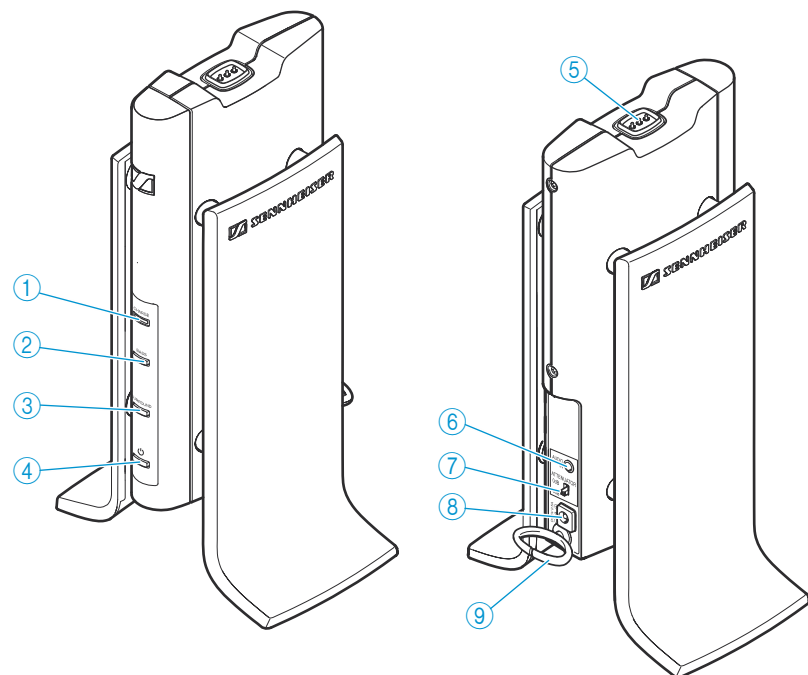

- ① LED Ladeanzeige (**CHARGE**), orange
- ② Taste **BASS**, grün hinterleuchtet
- ③ Taste **SURROUND**, grün hinterleuchtet
- ④ Multifunktions-Taste **⏻**, grün hinterleuchtet
- ⑤ Ladekontakte für den Kopfhörer
- ⑥ Audioeingang (**AUDIO IN**)
- ⑦ Schalter Eingangsdämpfung (**ATTENUATOR**)
- ⑧ Anschluss für das Steckernetzteil (**DC 5V 0.5A**)
- ⑨ Kabelführung





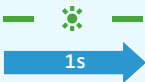
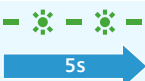

Mit der Multifunktions-Taste **⏻** ④ können Sie den Sender einschalten, in den Standby-Modus schalten, in den Mehrbenutzer-Modus schalten, verbinden und anmelden.

Übersicht der Anzeigen und Signaltöne

Was bedeuten die Piktogramme der verschiedenen LEDs?

Zustand	Bedeutung
	Die LED leuchtet.
	Die LED blinkt 1-mal pro Sekunde.
	Die LED blinkt 2-mal pro 5 Sekunden.

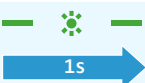
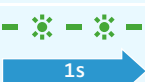
Anzeige am Kopfhörer

Anzeige	Zustand	Bedeutung
Multifunktions-LED 		Die Akkus sind fast leer.
		Der Kopfhörer sucht einen passenden Sender.
		Der Kopfhörer verbindet sich mit einem Sender.
		Der Kopfhörer empfängt ein Signal.

Anzeigen am Sender

Anzeige	Zustand	Bedeutung
LED Ladeanzeige ①		Die Akkus werden geladen.
	aus	Die Akkus sind vollständig geladen.
Taste BASS ②		Die dynamische Bassanhebung ist eingeschaltet.
Taste SURROUND ③		Der 3D-Surround-Sound ist eingeschaltet.
Multifunktions-Taste ④	aus	Der Sender befindet sich im Standby-Modus.
		Der Sender sucht einen passenden Kopfhörer.
		Der Sender verbindet sich mit einem Kopfhörer.
		Der Sender befindet sich im Einzelbenutzer-Modus.
		Der Sender befindet sich im Mehrbenutzer-Modus.

Signalton des Kopfhörers

1 kurzer Signalton	Bedeutung
	Die minimale Lautstärke ist erreicht.
	Die maximale Lautstärke ist erreicht.
	Die Taste SURR ⑧ wird gedrückt.
	Die Taste BASS ⑨ wird gedrückt.

Übersicht über die Verbindungsarten

Verbindungsaufbau

Suchen

Wenn Sie Kopfhörer und Sender einschalten, sucht der Kopfhörer einen passenden Sender.

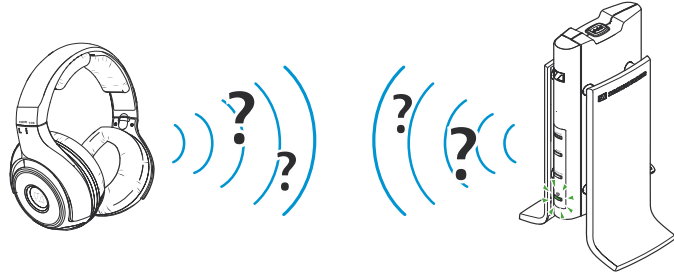
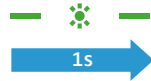

Pairing

Kopfhörer und Sender haben sich gegenseitig erkannt und der Kopfhörer ist am Sender angemeldet.

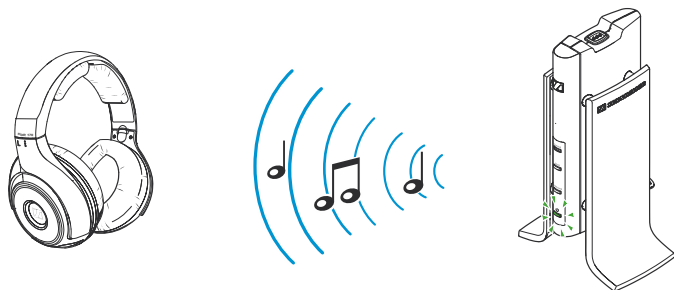
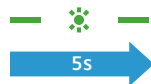

Verbindungsarten

Einzelbenutzer-Modus

Sie hören Ihre Audioquelle mit einem Kopfhörer. Beim Sender ist standardmäßig der Einzelbenutzer-Modus eingestellt (siehe Seite 24).

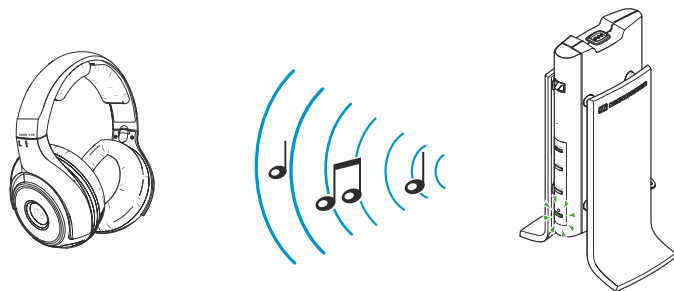
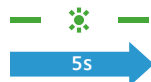

Mehrbenutzer-Modus

Um Ihre Audioquelle gleichzeitig mit mehreren Kopfhörern zu hören, müssen Sie den Mehrbenutzer-Modus am Sender einstellen (siehe Seite 27).

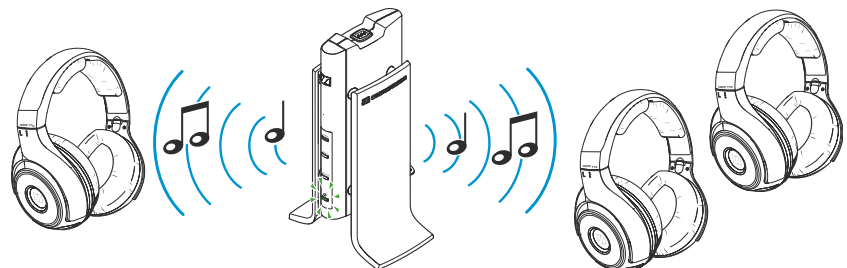

RS 170 in Betrieb nehmen

Sender aufstellen

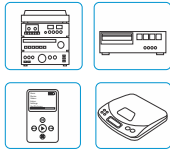

- ▶ Stellen Sie den Sender in der Nähe Ihrer Audioquelle auf (z. B. Fernseher, Stereo- oder Heimkino-Anlage).
- ▶ Stellen Sie den Sender nicht in unmittelbarer Nähe von Metallregalen, Stahlbetonwänden oder anderen Metallkonstruktionen auf. Die Reichweite des Senders wird dadurch beeinträchtigt.

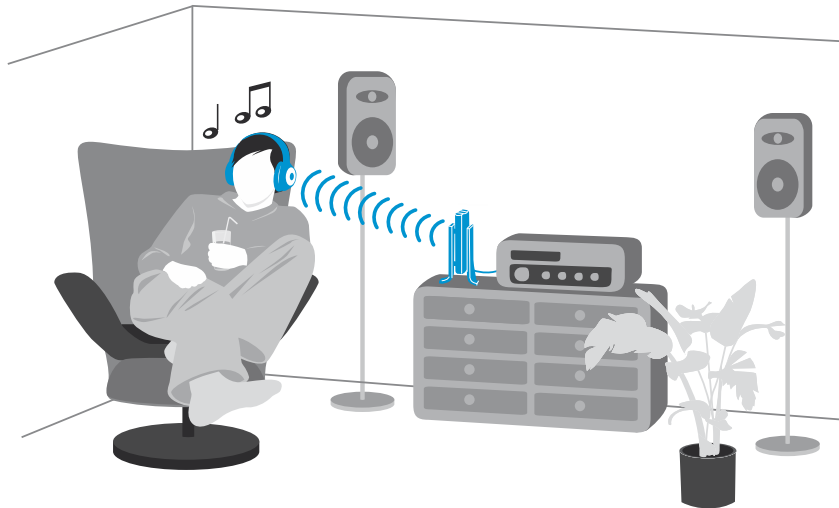

Sender und Kopfhörer müssen sich nicht im gleichen Raum befinden. So können Sie sich beispielsweise in Haus und Garten frei bewegen.

Kabelführung

- ▶ Stecken Sie die Kabelführung ⑨ in die dafür vorgesehene Öffnung auf der Rückseite des Senders.
- ▶ Führen Sie die angeschlossenen Kabel durch die Kabelführung ⑨, damit die Kabel nicht abknicken oder herausrutschen.

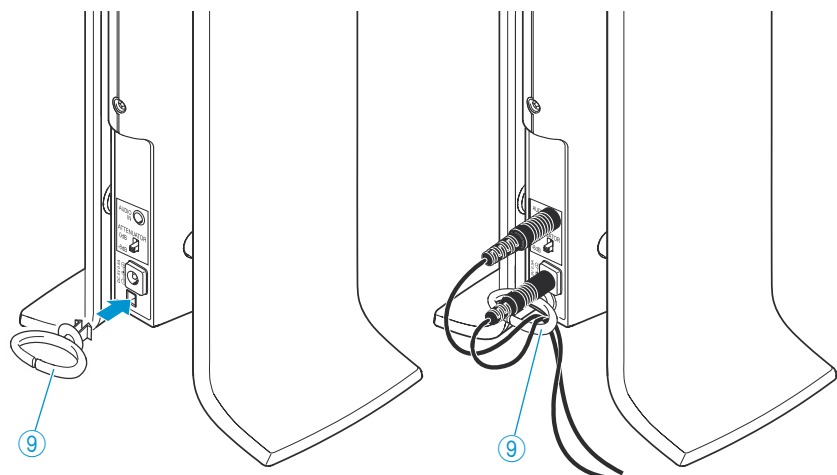

- ▶ Verwenden Sie den Kabelschlauch, um Ihre Kabel zusammenzufassen und zu ordnen.

Sender an eine Audioquelle anschließen

Sie können den Sender TR 170 an verschiedene Audioquellen anschließen, beispielsweise an einen Fernseher, DVD-Player oder an Ihre Stereoanlage.

- ▶ Schalten Sie Ihre Audioquelle aus, bevor Sie den Sender anschließen.

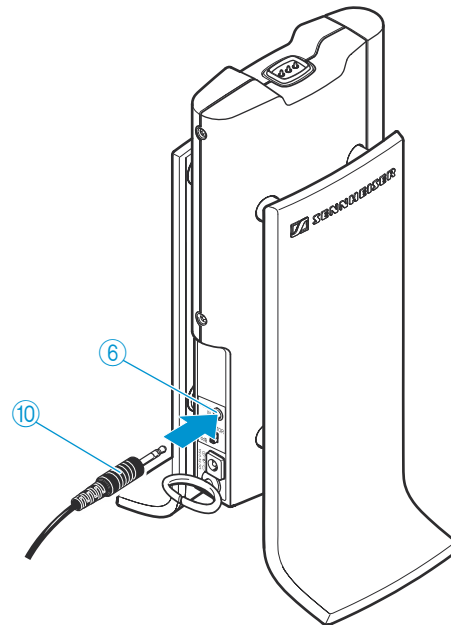

- ▶ Stecken Sie das Audio-Anschlusskabel ⑩ in den Audioeingang ⑥ des Senders.
- ▶ Überprüfen Sie, welche der folgenden zwei Anschlussmöglichkeiten Ihre Audioquelle hat.

Kapitel	Anschlussmöglichkeit	Bezeichnung
A		Kopfhörerbuchse
B		Cinch-Buchsen (Ausgang)

- ▶ Befolgen Sie die Anweisungen im entsprechenden Kapitel, um Ihren Sender an eine Audioquelle anzuschließen.

A Sender an eine Kopfhörerbuchse anschließen

Je nach Art der Audioquelle müssen Sie den Schalter Eingangsdämpfung ⑦ umstellen, um das Signal Ihrer Audioquelle ideal anzupassen.

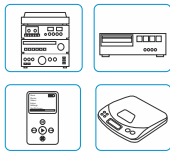

Tragbare Audioquelle (MP3-Player, Mobiltelefon)

- ▶ Stellen Sie den Schalter Eingangsdämpfung ⑦ auf „0 dB“.

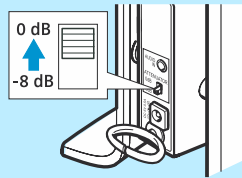

Stationäre Audioquelle (Musikanlage, Verstärker)

- ▶ Stellen Sie den Schalter Eingangsdämpfung ⑦ auf „-8 dB“.

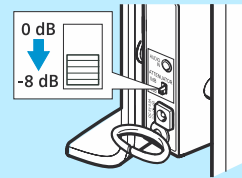

- ▶ Stellen Sie an Ihrer Audioquelle den Kopfhörerausgang auf eine mittlere Lautstärke ein. Dies verbessert die Qualität der drahtlosen Tonübertragung. Überprüfen Sie dazu ggf. die Einstellungen Ihrer Audioquelle.
- ▶ Stecken Sie das Audio-Anschlusskabel ⑩ in die Kopfhörerbuchse Ihrer Audioquelle.

Wenn der Stecker am Audio-Anschlusskabel ⑩ zu klein für Ihre Kopfhörerbuchse ist, dann stecken Sie den Adapter für 6,35-mm-Klinkenstecker ⑪ auf das Audio-Anschlusskabel.

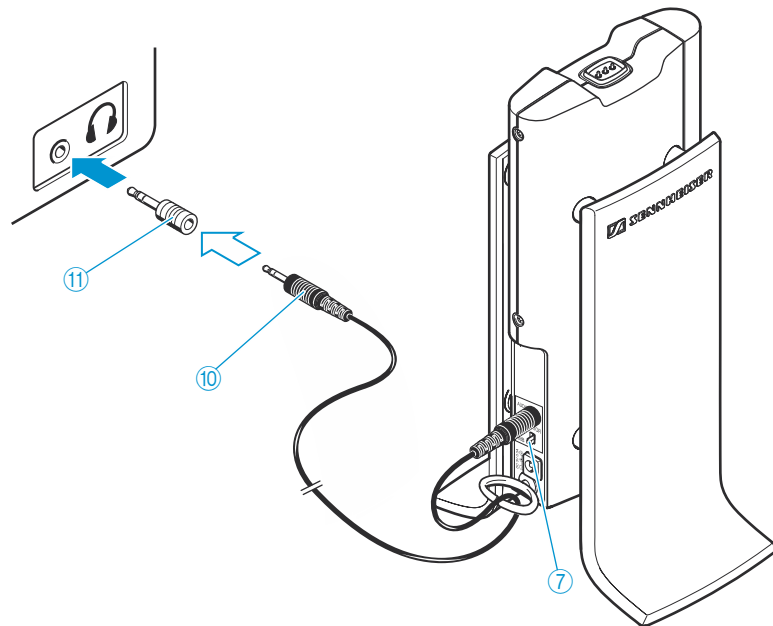

B

Sender an Cinch-Buchsen (Ausgang) anschließen

WARNUNG Gefahr durch hohe Lautstärke!

Ihnen können Hörschäden entstehen, wenn Sie andere Kleerfähige Kopfhörer ohne integrierte Lautstärkeregelung, wie z. B. den Sennheiser MX W1, mit dem Sender TR 170 benutzen:

- ▶ Schließen Sie in diesem Fall den Sender nicht an die Cinch-Buchsen (Ausgang) Ihrer Audioquelle an, sondern an die Kopfhörerbuchse Ihrer Audioquelle.
- ▶ Stellen Sie an Ihrer Audioquelle eine niedrige Lautstärke ein, bevor Sie diesen Kopfhörer aufsetzen.

Je nach Art der Audioquelle müssen Sie den Schalter Eingangsdämpfung ⑦ umstellen, um das Signal Ihrer Audioquelle ideal anzupassen.

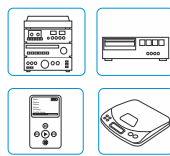
**Tragbare Audioquelle
(MP3-Player, Mobiltelefon)**

- ▶ Stellen Sie den Schalter Eingangsdämpfung ⑦ auf „0 dB“.

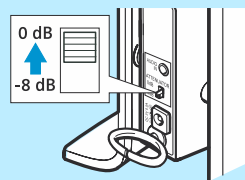
**Stationäre Audioquelle
(Musikanlage, Verstärker)**

- ▶ Stellen Sie den Schalter Eingangsdämpfung ⑦ auf „-8 dB“.

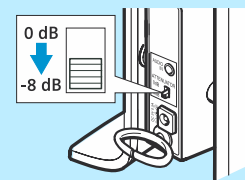

- ▶ Stecken Sie den Audio-Adapter für die Cinch-Buchsen ⑫ auf das Audio-Anschlusskabel ⑩.
- ▶ Stecken Sie den roten Stecker des Audio-Adapters ⑫ in die rote Buchse R Ihrer Audioquelle.
- ▶ Stecken Sie den weißen Stecker des Audio-Adapters ⑫ in die weiße oder schwarze Buchse L Ihrer Audioquelle.

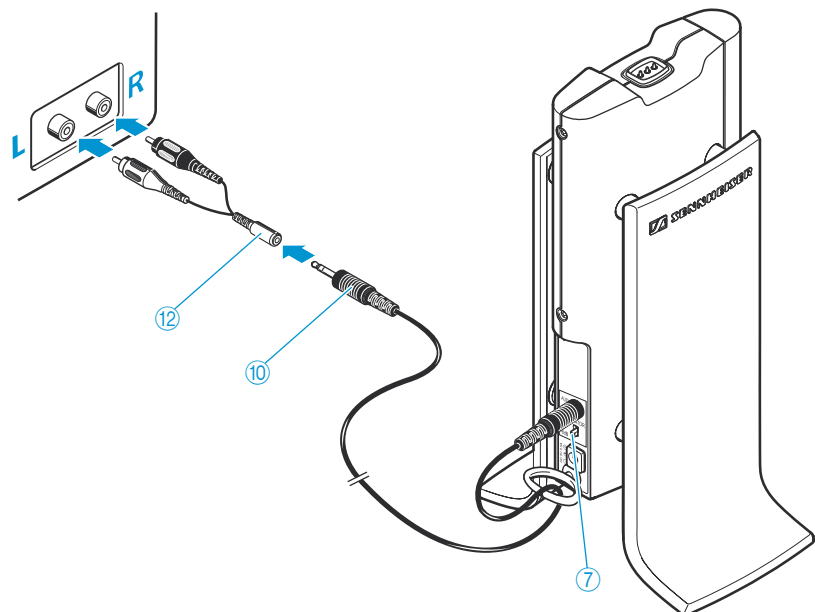



Sind mehrere Cinch-Buchsen an Ihrer Audioquelle vorhanden, verwenden Sie die Cinch-Ausgänge (meist „Audio Out“).

Sender an das Stromnetz anschließen

- ▶ Wählen Sie den Länderadapter **14** aus, der zu Ihrer Steckdose passt.
- ▶ Schieben Sie den Länderadapter **14** auf das Steckernetzteil **13**, bis er einrastet.

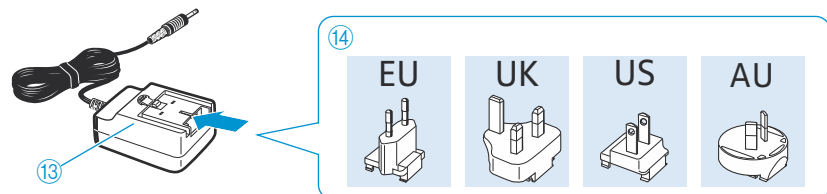

- ▶ Stecken Sie den Stecker **15** des Steckernetzteils in den Anschluss **8**.

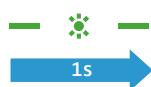
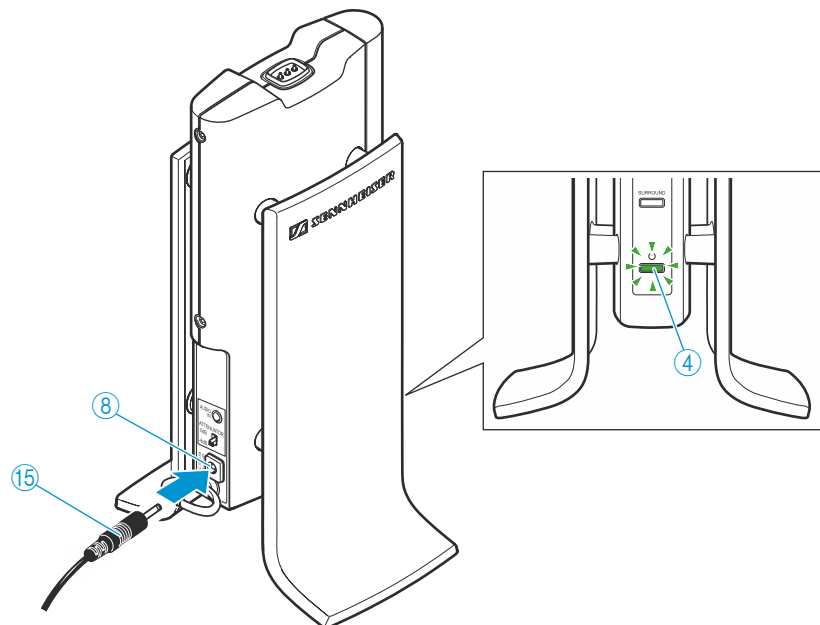

- ▶ Stecken Sie das Steckernetzteil **13** in die Steckdose. Der Sender schaltet sich ein. Die Multifunktions-Taste **4** blinkt nach 9 Sekunden grün. Der Sender sucht einen passenden Kopfhörer.

Akkus in den Kopfhörer einlegen und wechseln



Sie können den Kopfhörer wie folgt betreiben:

- mit Batterien (Typ AAA, 1,5 V)
- mit Akkus (Typ AAA, NiMH, 1,2 V, 600 mAh)

Wenn Sie Batterien verwenden, dürfen Sie den Kopfhörer **nicht** auf die Halterung des Senders hängen.

- ▶ Drehen Sie die beiden Ohrpolster **3** in Pfeilrichtung über einen leichten Widerstand.
- ▶ Heben Sie die beiden Ohrpolster **3** von den Ohrmuscheln ab.

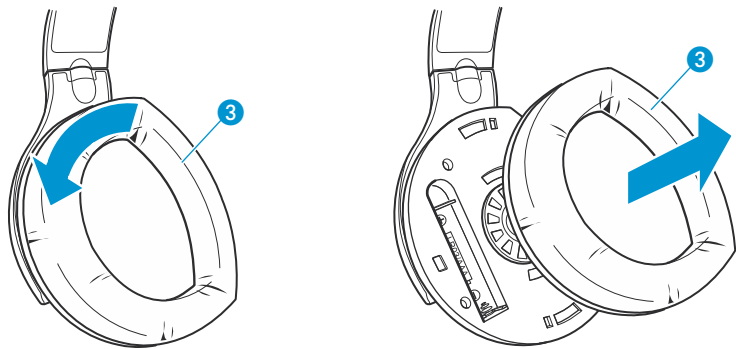

- ▶ Entnehmen Sie ggf. die leeren Akkus.
- ▶ Setzen Sie die Akkus ein. Achten Sie beim Einsetzen auf die richtige Polarität.

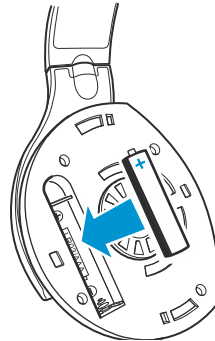

- ▶ Setzen Sie die Ohrpolster **3** wieder auf.

Akkus im Kopfhörer laden

ACHTUNG Beschädigung des Kopfhörers!

Wenn Sie Batterien in den Kopfhörer einsetzen und ihn in die Halterung des Senders hängen, können die Batterien auslaufen und den Kopfhörer beschädigen.

- ▶ Hängen Sie den Kopfhörer nur dann in die Halterung des Senders, wenn Akkus eingesetzt sind.



Laden Sie die Akkus vor der ersten Verwendung mindestens 16 Stunden lang. Anschließend entspricht die Zeit für das Aufladen ungefähr der Hälfte der vorherigen Gebrauchsdauer. Die Betriebszeit beträgt bis zu 24 Stunden.

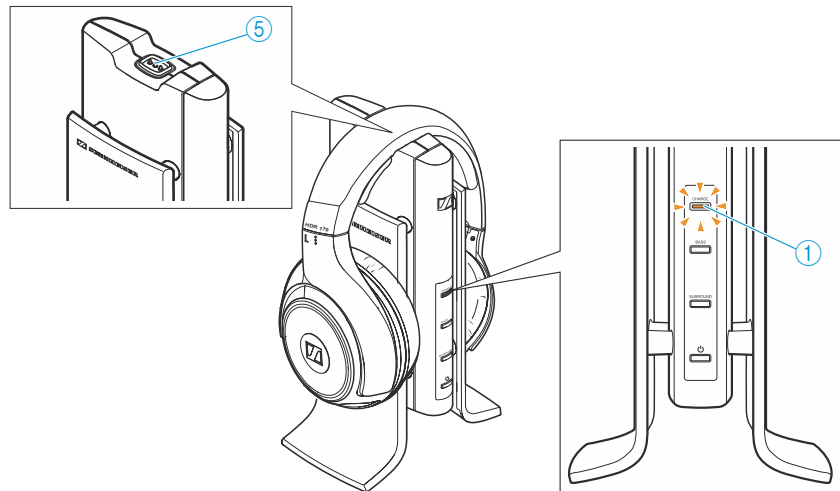

- ▶ Hängen Sie den Kopfhörer in die Halterung des Senders. Achten Sie darauf, dass der Kopfhörer die Ladepunkte ⑤ berührt. Die Akkus werden geladen. Die LED Ladeanzeige ① leuchtet orange.

Wenn die Akkus vollständig geladen sind, erlischt die LED Ladeanzeige ①.



Sie erreichen den besten Ladezustand, wenn Sie den Kopfhörer stets auf der Halterung des Senders aufbewahren.

Kopfbügel des Kopfhörers einstellen

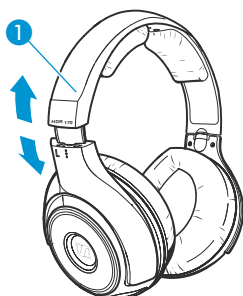

Um eine gute Klangqualität sowie einen bestmöglichen Tragekomfort zu erzielen, können Sie den Kopfhörer Ihrer Kopfgröße anpassen. Dazu können Sie den Kopfbügel ① rastend verstellen:

- ▶ Setzen Sie den Kopfhörer so auf, dass der Kopfbügel ① über Ihre Kopfmitte verläuft.
- ▶ Stellen Sie den Kopfhörer so ein, dass
 - die Ohrpolster die Ohren vollständig umschließen,
 - Sie einen leichten Druck um Ihre Ohren herum spüren,
 - der Kopfbügel ① auf dem Kopf aufliegt.

RS 170 bedienen



Gehen Sie wie folgt vor, um das Produkt einzuschalten und Ihre Audioquelle zu hören:

Reihenfolge der Handlungsschritte	Seite
1. Stellen Sie sicher, dass die Akkus geladen sind.	17
2. Schalten Sie Ihre Audioquelle ein.	–
3. Schalten Sie Ihren Sender ein.	18
4. Schalten Sie Ihren Kopfhörer ein.	20
5. Stellen Sie die gewünschte Lautstärke ein.	21

Sender ein-/ausschalten

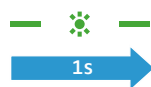
Sender einschalten





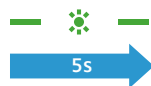

- ▶ Halten Sie die Multifunktions-Taste  ④ für ca. 1 Sekunde gedrückt. Der Sender schaltet sich ein. Die Multifunktions-Taste  ④ des Senders blinkt grün. Der Sender sucht einen passenden Kopfhörer.

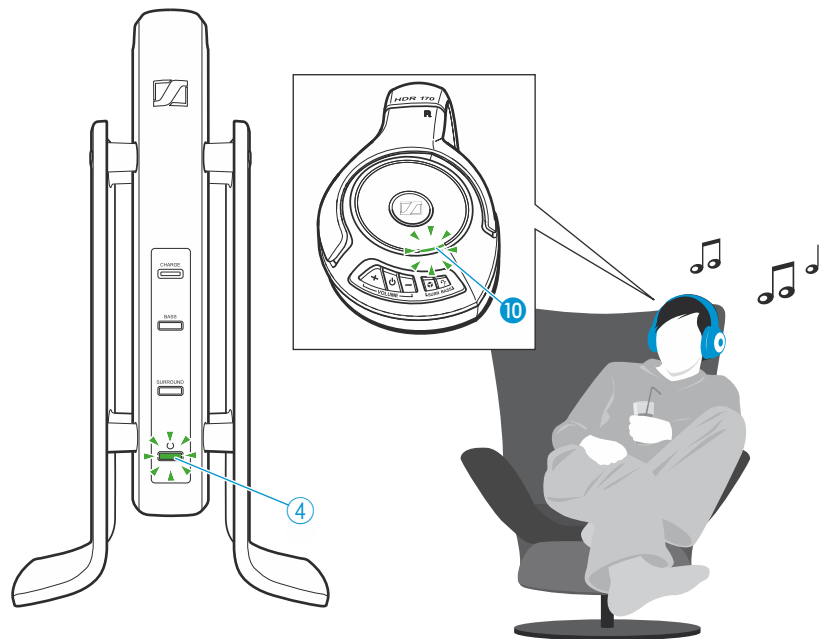

Nachdem der Sender einen passenden Kopfhörer gefunden hat, verbindet sich der Sender mit dem Kopfhörer und überträgt das Audiosignal. Die Multifunktions-LED ⑩ des Kopfhörers und die Multifunktions-Taste  ④ des Senders blinken langsam.





Sender ausschalten

- ▶ Halten Sie die Multifunktions-Taste   für ca. 1 Sekunde gedrückt. Die Multifunktions-Taste   erlischt. Der Sender befindet sich im Standby-Modus.

Um den Sender vom Stromnetz zu trennen:

- ▶ Ziehen Sie den Netzstecker, um den Sender vom Netz zu trennen. Beachten Sie, dass in diesem Fall die Akkus des Hörers nicht mehr geladen werden.



Der Sender wechselt automatisch in den Standby-Modus, wenn der Kopfhörer länger als 5 Minuten außer Reichweite oder ausgeschaltet ist. Die Multifunktions-Taste   erlischt. In diesem Ruhezustand verbraucht der Sender nur sehr wenig Strom und kann am Stromnetz angeschlossen bleiben.

Kopfhörer ein-/ausschalten

VORSICHT Gefahr durch lautes Hören!



Hohe Lautstärke, die über längere Zeit auf Ihre Ohren einwirkt, kann zu dauerhaften Hörschäden führen.

- ▶ Stellen Sie eine niedrige Lautstärke ein, bevor Sie den Kopfhörer aufsetzen.
- ▶ Setzen Sie sich nicht ständig hoher Lautstärke aus.

VORSICHT Gefahr durch Magnetfelder!



Der Kopfhörer erzeugt Magnetfelder, die bei Herzschrittmachern und implantierten Defibrillatoren zu Beeinflussungen führen können.

- ▶ Halten Sie den Kopfhörer von Herzschrittmachern bzw. implantierten Defibrillatoren mindestens 3 cm fern.

Kopfhörer einschalten

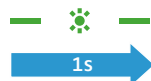

- ▶ Halten Sie die Multifunktions-Taste  **6** für ca. 1 Sekunde gedrückt. Der Kopfhörer schaltet sich ein. Die Multifunktions-LED **10** blinkt grün. Der Kopfhörer sucht einen passenden Sender.

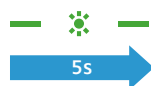

Nachdem der Kopfhörer einen passenden Sender gefunden hat, verbindet sich der Sender mit dem Kopfhörer und überträgt das Audiosignal. Die Multifunktions-LED **10** des Kopfhörers und die Multifunktions-Taste  **4** des Senders blinken langsam.

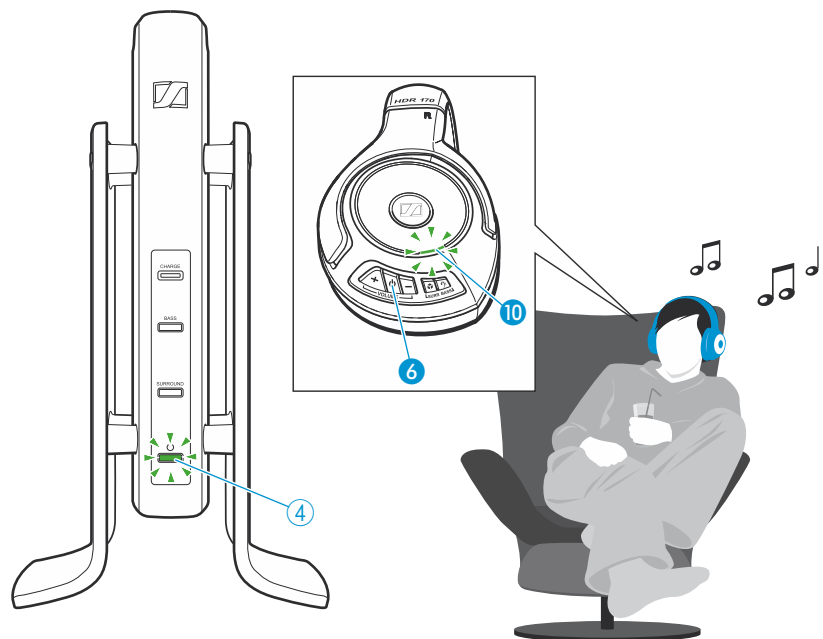

Kopfhörer ausschalten

- ▶ Halten Sie die Multifunktions-Taste  **6** für ca. 1 Sekunde gedrückt. Die Multifunktions-LED **10** erlischt. Der Kopfhörer befindet sich im Standby-Modus.



Wenn der Kopfhörer länger als 5 Minuten kein Signal des Senders erhält, dann schaltet er sich automatisch in den Standby-Modus.

Lautstärke am Kopfhörer einstellen

- ▶ Drücken Sie die Taste **VOLUME -** **7** oder **VOLUME +** **5** so oft, bis die Lautstärke für Sie angenehm und der Ton nicht verzerrt ist.

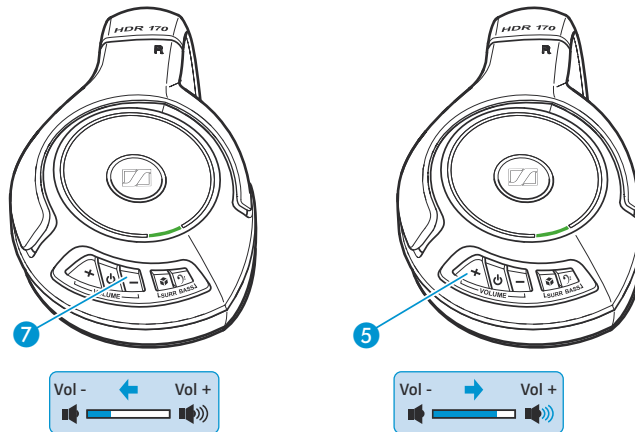

Kopfhörer stummschalten

- ▶ Drücken Sie kurz die Multifunktions-Taste  **6**, um den Kopfhörer stummzuschalten oder die Stummschaltung aufzuheben.



RS 170 individuell anpassen

Raumklang ein-/ausschalten

Sie können den 3D-Surround-Sound am Sender oder direkt an Ihrem Kopfhörer ein-/ausschalten.

Um den 3D-Surround-Sound einzuschalten:

- ▶ Drücken Sie am Kopfhörer die Taste **SURR**  **8** oder am Sender die Taste **SURROUND** **3**. Die Taste **SURROUND** **3** ist grün hinterleuchtet.

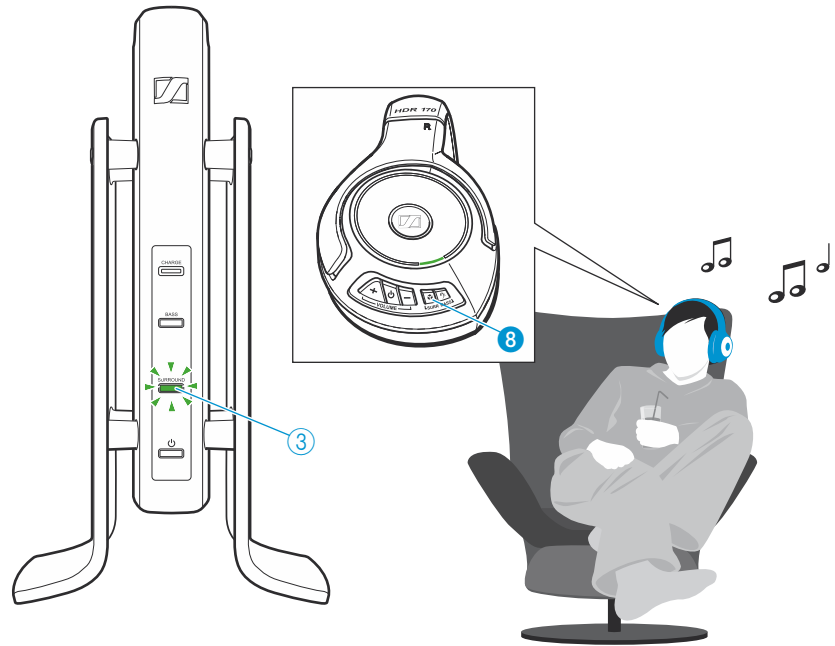

Bassanhebung ein-/ausschalten

Sie können die dynamische Bassanhebung am Sender oder direkt an Ihrem Kopfhörer ein-/ausschalten.

Um die dynamische Bassanhebung einzuschalten:

- ▶ Drücken Sie am Kopfhörer die Taste **BASS**  **9** oder am Sender die Taste **BASS** **2**.

Die Taste **BASS** **2** ist grün hinterleuchtet.

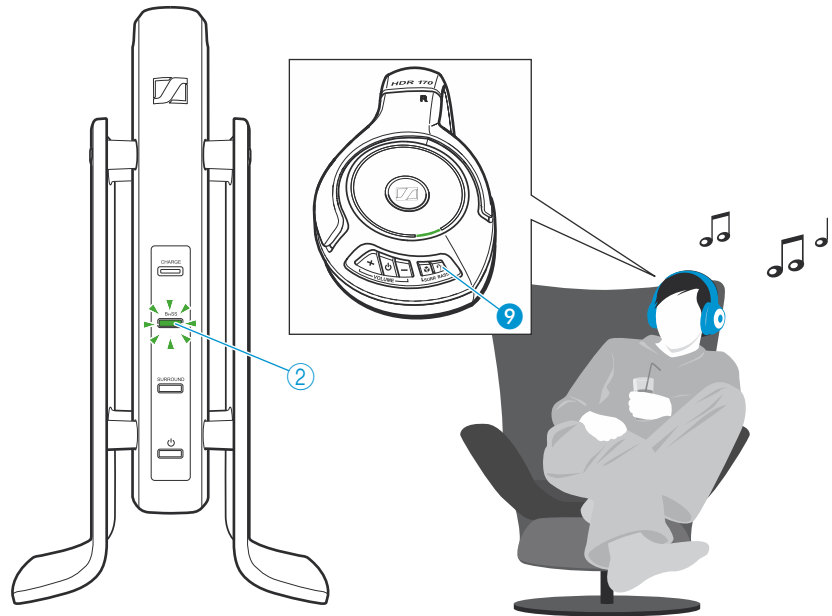

Kopfhörer mit dem Sender verbinden



Das System RS 170 ist mit der digitalen, drahtlosen Übertragungstechnologie von Klear ausgestattet. Sie können auch andere Klear-fähige Kopfhörer, wie z. B. den Sennheiser MX W1, mit dem Sender verbinden. Informationen dazu finden Sie im nachfolgenden Kapitel und in der Bedienungsanleitung Ihres entsprechenden Produkts.

Kopfhörer und Sender sind im Auslieferungszustand bereits miteinander verbunden. Sie müssen Ihren Kopfhörer nur dann mit dem Sender verbinden, wenn Sie

- einen anderen Klear-fähigen Kopfhörer verwenden möchten oder
- die Verbindung zwischen Sender und Kopfhörer durch Interferenzen in der Umgebung gestört ist.

Wenn Sie mehrere Kopfhörer verwenden möchten, lesen Sie das Kapitel „Mehrere Kopfhörer mit dem Sender verbinden“ auf Seite 26.



Einen Kopfhörer HDR 170 mit dem Sender verbinden

Während Sie den Kopfhörer mit dem Sender verbinden, sollte der Abstand zwischen Sender und Kopfhörer maximal 1 m betragen.

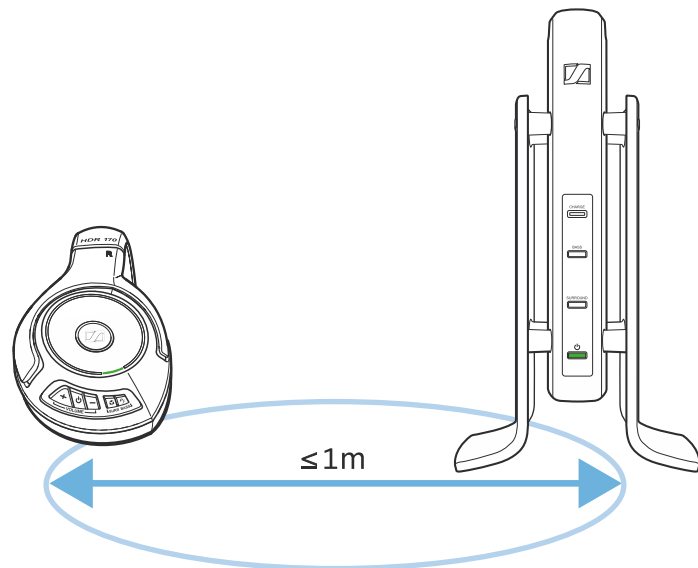

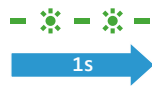
- ▶ Stellen Sie sicher, dass Sender und Kopfhörer sich im Standby-Modus befinden (siehe Seite 19 und 21).



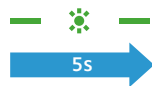
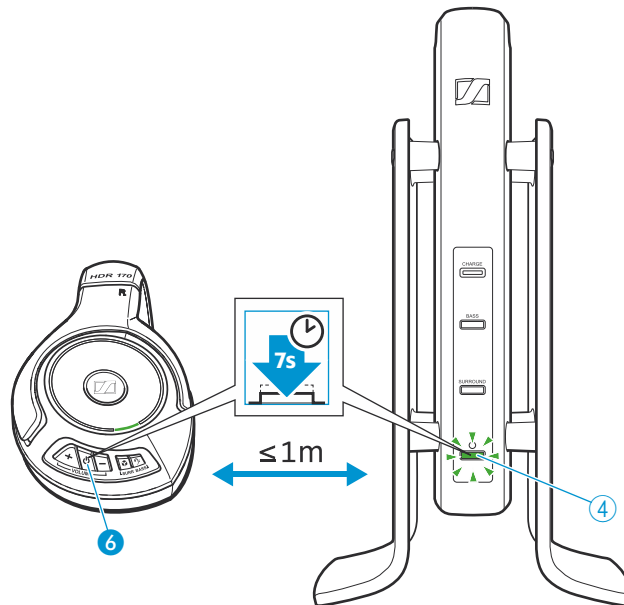

- Halten Sie gleichzeitig die Multifunktions-Taste  ④ des Senders und die Multifunktions-Taste  ⑥ des Kopfhörers für 7 Sekunden gedrückt. Die Multifunktions-Taste  ④ des Senders blinkt grün.



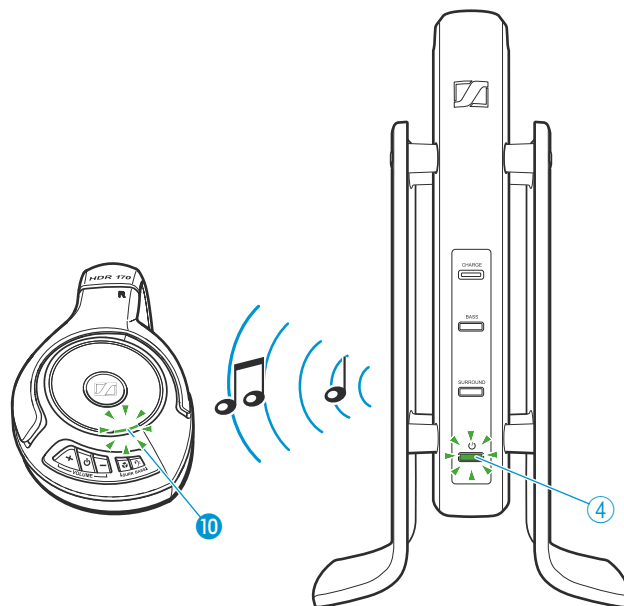

- Nach ungefähr 30 Sekunden ist der Kopfhörer automatisch mit dem Sender verbunden und Sie können Ihre Audioquelle hören. Die Multifunktions-LED  ⑩ des Kopfhörers und die Multifunktions-Taste  ④ des Senders blinken grün.





Andere Kleer-fähige Kopfhörer mit dem Sender verbinden

In folgendem Beispiel ist der Verbindungsvorgang der Sennheiser MX W1-Hörer mit dem Sender TR 170 beschrieben.

Informationen, wie Sie andere Kleer-fähige Kopfhörer mit dem Sender verbinden, finden Sie in der Bedienungsanleitung Ihres entsprechenden Produkts.

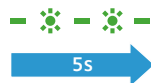
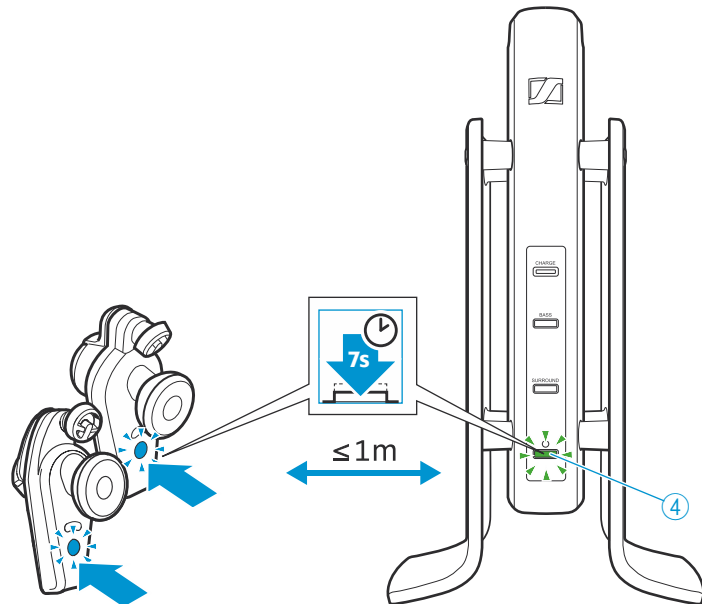
- ▶ Halten Sie die Taste **Betrieb/Pairing** an beiden MX W1-Hörern für 7 Sekunden gedrückt.
- ▶ Halten Sie die Multifunktions-Taste   des Senders für 7 Sekunden gedrückt.



Nach ungefähr 30 Sekunden sind die MX W1-Hörer automatisch mit dem Sender verbunden und Sie können Ihre Audioquelle hören. Die Multifunktions-Taste   des Senders blinkt grün.

Mehrere Kopfhörer mit dem Sender verbinden

Um mehrere Kopfhörer gleichzeitig zu verwenden, müssen Sie zunächst Ihre zusätzlichen Kopfhörer am Sender anmelden.

- ▶ Befolgen Sie die Handlungsschritte im vorangehenden Kapitel „Kopfhörer mit dem Sender verbinden“. Anschließend können Sie nur mit dem zuletzt angemeldeten Kopfhörer Ihre Audioquelle hören (Einzelbenutzer-Modus).



Um Ihre Audioquelle gleichzeitig mit bis zu 4 Kopfhörern zu hören:

- ▶ Wechseln Sie in den Mehrbenutzer-Modus, wie im nachfolgenden Kapitel beschrieben.

Mit mehreren Kopfhörern gleichzeitig hören

Beim Sender ist standardmäßig der Einzelbenutzer-Modus eingestellt. Um Ihre Audioquelle gleichzeitig mit mehreren Kopfhörern zu hören, müssen Sie den Mehrbenutzer-Modus am Sender einstellen.

Dabei wird die Einstellung für die dynamische Bassanhebung und den 3D-Surround-Sound für die zusätzlichen Kopfhörer übernommen. Die Lautstärke des jeweiligen Kopfhörers können Sie individuell einstellen.

- ▶ Stellen Sie sicher, dass alle Kopfhörer mit dem Sender verbunden sind (siehe vorangegangenes Kapitel).
- ▶ Schalten Sie alle Kopfhörer ein (siehe Seite 20).
- ▶ Schalten Sie danach den Sender ein (siehe Seite 18).
- ▶ Drücken Sie kurz die Multifunktions-Taste  ④ des Senders. Die Multifunktions-Taste  ④ des Senders und die Multifunktions-LEDs  ⑩ der Kopfhörer blinken grün. Sie hören gleichzeitig mit mehreren Kopfhörern Ihre Audioquelle.

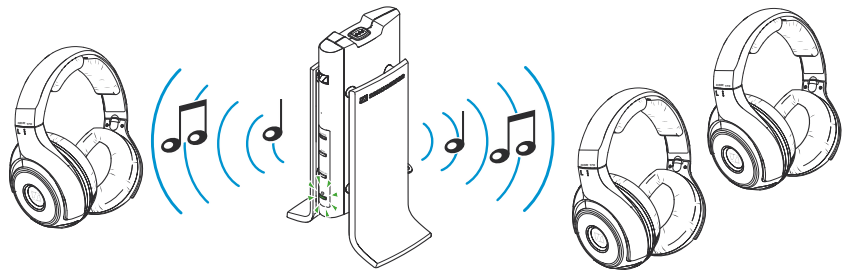

Wenn Sie im Mehrbenutzer-Modus die Multifunktions-Taste  ④ des Senders drücken, wechselt der Sender in den Einzelbenutzer-Modus. Sie können weiterhin mit dem zuletzt angemeldeten Kopfhörer Ihre Audioquelle hören, bei weiteren Kopfhörern wird die Verbindung unterbrochen.

RS 170 reinigen und pflegen

ACHTUNG Flüssigkeit kann die Elektronik des Produkts zerstören!

Sie kann in das Gehäuse des Produkts eindringen und einen Kurzschluss in der Elektronik verursachen.

- ▶ Halten Sie Flüssigkeiten jeglicher Art von dem Produkt fern.
- ▶ Verwenden Sie auf keinen Fall Löse- oder Reinigungsmittel.

- ▶ Schalten Sie das Produkt aus und trennen Sie den Sender vom Stromnetz, bevor Sie mit der Reinigung beginnen.
- ▶ Reinigen Sie das Produkt ausschließlich mit einem trockenen und weichen Tuch.

Ohrpolster austauschen

Aus hygienischen Gründen sollten Sie Ihre Ohrpolster von Zeit zu Zeit austauschen. Ersatz-Ohrpolster können Sie bei Ihrem Sennheiser-Händler erwerben (siehe „Zubehör und Ersatzteile“ auf Seite 31).

- ▶ Drehen Sie die Ohrpolster **3** in Pfeilrichtung über einen leichten Widerstand.
- ▶ Heben Sie die Ohrpolster **3** von den Ohrmuscheln ab.

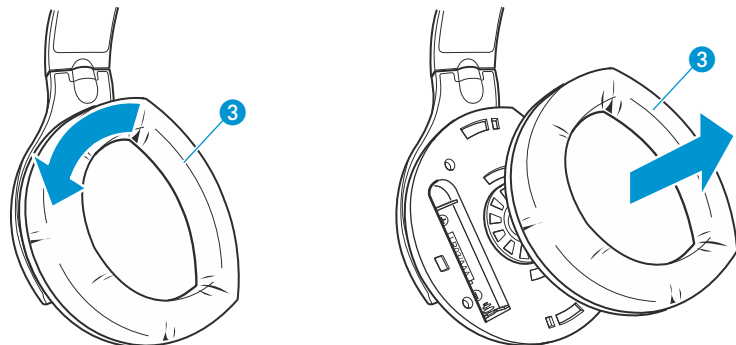



- ▶ Setzen Sie die neuen Ohrpolster auf die Ohrmuscheln.

Wenn Störungen auftreten

Tonstörungen

Problem	Mögliche Ursache	Mögliche Abhilfe	Seite
kein Ton	Sender bzw. Kopfhörer ist ausgeschaltet	Sender/Kopfhörer einschalten	18/20
	Kopfhörer ist stumm geschaltet	Stummschaltung aufheben	21
	Stecker ist nicht richtig eingesteckt	Stecker überprüfen	12
	Audioquelle ist ausgeschaltet	Audioquelle einschalten	–
	Audiokabel ist defekt	Kabel ersetzen	–
	Verbindung zwischen Sender und Kopfhörer ist durch Interferenzen in der Umgebung gestört	Kopfhörer und Sender erneut verbinden	24
		Sender vom Stromnetz trennen und erneut anschließen	15
		Akkus entnehmen und erneut einsetzen	16
Kopfhörer ist nicht korrekt am Sender angemeldet (z. B. weitere Kopfhörer)	Kopfhörer mit dem Sender verbinden	24	
Ton fällt zeitweise aus	Abstand zum Sender zu groß	Abstand zum Sender verringern	11
	Signal ist abgeschirmt	Hindernisse zwischen Sender und Kopfhörer entfernen	11
	störende Geräte in der Umgebung	Standort wechseln	11
Ton zu leise	Lautstärke der Audioquelle ist zu gering	Lautstärke der Audioquelle erhöhen	–
	Signal der Audioquelle ist zu schwach	Schalter Eingangs-dämpfung ⑦ auf „0 dB“ stellen	13
	Lautstärke am Kopfhörer ist zu leise eingestellt	Taste VOLUME + ⑤ mehrmals drücken	21
Ton nur auf einer Seite	Audiokabel ist defekt	Kabel ersetzen	–
	Audiokabel ist nicht richtig eingesteckt	Stecker überprüfen	12

Problem	Mögliche Ursache	Mögliche Abhilfe	Seite
Ton ist verzerrt	Signal der Audioquelle ist verzerrt	Lautstärke der Audioquelle verringern	–
		Lautstärke mit der Taste VOLUME –  am Kopfhörer verringern	21
	Signal der Audioquelle ist zu stark	Schalter Eingangsdämpfung  auf „-8 dB“ stellen	14

Sonstige Störungen

Problem	Mögliche Ursache	Mögliche Abhilfe	Seite
Sender lässt sich nicht einschalten	kein Netzanschluss	Anschlüsse des Steckernetzteils prüfen	15
Kopfhörer lässt sich nicht einschalten	Akkus erschöpft	Akkus laden	17
	Akkus falsch eingesetzt	Akkus erneut einsetzen und auf die Polarität achten	16
Kopfhörer lädt nicht	Kopfhörer hat keinen Kontakt zu den Ladekontakten	Kopfhörer richtig auf Ladekontakten positionieren	17
		Ladekontakte reinigen	28
Betriebszeit läßt nach	Akkus sind verbraucht	Akkus erneuern	16

Nehmen Sie Kontakt zu Ihrem Sennheiser-Partner auf, wenn mit Ihrem Produkt Probleme auftreten, die nicht in der Tabelle stehen, oder sich die Probleme nicht mit den in der Tabelle aufgeführten Lösungsvorschlägen beheben lassen.

Den Partner Ihres Landes finden Sie auf www.sennheiser.com.

Zubehör und Ersatzteile

Verwenden Sie nur Original-Zubehör und -Ersatzteile der Marke Sennheiser. Andernfalls kann die Qualität des Produkts beeinträchtigt oder das Produkt beschädigt werden.

Art.-Nr.	Zubehör-/Ersatzteil
504251	Kopfhörer HDR 170
534480	Steckernetzteil mit Länderadaptern
534486	Stereo-Audiokabel mit 3,5-mm-Klinkensteckern (2 m)
534479	DC-Kabel 4,0-mm-Hohlklinkenbuchse auf 2 x 4,0-mm-Hohlklinkenstecker
093778	Adapter 3,5-mm-Klinkenbuchse auf 6,35-mm-Klinkenstecker
514267	Adapter 3,5-mm-Klinkenbuchse auf 2 Cinch-Stecker
534470	1 Paar Ohrpolster (geschlossen)

Technische Daten

System RS 170

Modulationsart	MSK digital
Trägerfrequenz	2,4 bis 2,48 GHz
Reichweite	ca. 80 m im Freien
Umgebungstemperatur	0 °C bis 40 °C

Sender TR 170

Audioanschluss	3,5-mm-Stereo-Klinkenbuchse
Leistungsaufnahme (Standby-Modus)	< 0,5 W
Stromversorgung	5 V $\overline{\text{---}}$, 500 mA
Sendeleistung	< 10 mW
Gewicht	ca. 336 g
Abmessungen	12,5 cm x 10 cm x 23 cm

Hörer HDR 170

Wandlerprinzip	ohrumschließend, geschlossen
Max. Schalldruckpegel	110 dB (SPL)
Klirrfaktor	< 0,5 % bei 1 kHz 100 dB SPL
Frequenzbereich	18 Hz bis 21000 Hz
Ladezeit der Akkus	ca. 16 Stunden
Stromversorgung	2 AAA NiMH-Akkus, 1,2 V, 600 mAh
Betriebszeit	ca. 24 Stunden
Gewicht (ohne Akkus)	ca. 228 g

Steckernetzteil „SSA-4P 5050F“

Aufnahmeleistung	100 – 240 V \sim , 0,2 A, 50 – 60 Hz
Nennleistung	5 V $\overline{\text{---}}$, 500 mA
Betriebstemperaturbereich	0 °C bis +40 °C

Herstellereklärungen

Garantie

Sennheiser electronic GmbH & Co. übernimmt für dieses Produkt eine Garantie von 24 Monaten. Die aktuell geltenden Garantiebedingungen können Sie über das Internet www.sennheiser.com oder Ihren Sennheiser-Partner beziehen.

In Übereinstimmung mit den folgenden Anforderungen

- RoHS-Richtlinie (2002/95/EG)
- WEEE-Richtlinie (2002/96/EG)
- Batterie-Richtlinie (2006/66/EG)

CE-Konformität

- R&TTE-Richtlinie (1999/5/EG)
- EMV-Richtlinie (2004/108/EG)
- Niederspannungsrichtlinie (2006/95/EG)

Die Erklärung steht im Internet unter www.sennheiser.com zur Verfügung. Vor Inbetriebnahme sind die jeweiligen länderspezifischen Vorschriften zu beachten!

Akkus



Die mitgelieferten Akkus sind recyclingfähig. Bitte entsorgen Sie die Akkus über den Batteriecontainer oder den Fachhandel. Entsorgen Sie nur leere Akkus, um den Umweltschutz zu gewährleisten.



WEEE-Erklärung



Ihr Sennheiser-Produkt wurde mit hochwertigen Materialien und Komponenten entworfen und hergestellt, die recycelbar sind und wieder verwendet werden können. Dieses Symbol bedeutet, dass elektrische und elektronische Produkte am Ende ihrer Nutzungsdauer vom Hausmüll getrennt entsorgt werden müssen.

Bitte entsorgen Sie das Produkt bei Ihrer örtlichen kommunalen Sammelstelle oder im Recycling Center. Bitte helfen Sie mit, die Umwelt, in der wir leben, zu erhalten.

In Übereinstimmung mit:

USA	FCC ID: DMOTR180 FCC ID: DMOHDR180	
Kanada	IC: 2099A-TR180 IC: 2099A-HDR180	
Europa	CE 0560	
Australien/ Neuseeland		
Singapur	Complies with IDA Standards DB100582	

Warenzeichen



Das Kleer-Logo ist ein eingetragenes Warenzeichen der Kleer Inc.

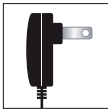

Powered by an
ENERGY STAR®
qualified adapter
for a better
environment

ENERGY STAR

Energy Star ist ein gemeinsames Programm der US-Umweltbehörde (EPA) und des US-amerikanischen Energieministeriums. Das Programm fördert energieeffiziente Produkte, die Kosten sparen und zum Schutz der Umwelt beitragen.



Sennheiser electronic GmbH & Co. KG
Am Labor 1, 30900 Wedemark, Germany
www.sennheiser.com

Publ. 08/09
A01