



SONOS PLAYBAR

Produktthandbuch

ÄNDERUNGEN DER IN DIESEM DOKUMENT ENTHALTENEN INFORMATIONEN VORBEHALTEN.

Die Inhalte des vorliegenden Dokuments dürfen ohne schriftliche Genehmigung der SONOS, Inc. weder in elektronischer oder mechanischer noch in anderer Form reproduziert oder übertragen werden. Dies gilt insbesondere für die Erstellung von Fotokopien, die Aufzeichnung und die Speicherung in Informationssystemen oder Computernetzwerken.

SONOS und alle übrigen Sonos-Produktnamen und Slogans sind Marken oder eingetragene Marken von Sonos, Inc. SONOS Reg. U.S. Pat. & Tm. Off.

Sonos-Produkte werden möglicherweise durch ein oder mehrere Patente geschützt. Informationen über die den Produkten entsprechenden Patente erhalten Sie hier:

sonos.com/legal/patents

Macintosh, Mac OS, iPhone, iPod, AirPlay und Airport Express sind in den USA und anderen Ländern eingetragene Marken von Apple, Inc.

Windows Vista, Windows XP und Windows 7 sind entweder eingetragene Marken oder Marken der Microsoft Corporation in den USA und/oder anderen Ländern.

Android ist eine Marke von Google Inc. Die Verwendung dieser Marke unterliegt den Google-Genehmigungen.

Dieses Produkt umfasst Technologie der Microsoft Corporation und untersteht einer Lizenz von Microsoft Licensing, GP. Die Verwendung oder Weitergabe dieser Technologie außerhalb des Produkts ist ohne eine Lizenz der Microsoft Corporation und/oder einer Lizenz durch Microsoft Licensing, GP verboten.

MPEG Layer-3-Audiodecodierungs-Technologie lizenziert von Fraunhofer IIS und Thomson.

SONOS verwendet MSNTP-Software, entwickelt von N.M. Maclaren an der Universität von Cambridge.

(c) Copyright, N.M. Maclaren, 1996, 1997, 2000; © Copyright, University of Cambridge, 1996, 1997, 2000.

Alle weiteren in diesem Dokument genannten Produkte und Dienstleistungen sind gegebenenfalls Marken oder Dienstleistungsmarken der jeweiligen Rechtsinhaber.

© 2004-2013 by SONOS, Inc. Alle Rechte vorbehalten.

SONOS PLAYBAR™

Überfluten Sie jeden Raum mit gewaltigem, theaterfüllendem HiFi-Sound und streamen Sie jeden Song der Welt wireless über einen bedienerfreundlichen Player.

- SONOS HiFi-SOUND FÜR DEN FERNSEHER. Das Design der SONOS PLAYBAR mit neun Lautsprechern überflutet jeden Raum mit realistischem Sound für TV-Games und Filme.
- EINFACHES SETUP. Die PLAYBAR wird über ein einziges Glasfaserkabel mit dem Fernseher verbunden und gibt alle Geräte wieder, die am Fernseher angeschlossen sind, einschließlich Kabelboxen und Gamekonsolen.
- FLEXIBLES DESIGN. Die PLAYBAR kann flach auf dem Fernsehmöbel aufliegen. Wenn der Fernseher an der Wand montiert ist, kann die PLAYBAR horizontal unter oder über dem Fernseher platziert werden.
- UNIVERSELLES AUDIO. Die PLAYBAR ist kompatibel mit Dolby® Digital und Stereo, sodass Ihnen kein actiongeladener Moment entgeht.

Es dauert nur wenige Minuten, bis die PLAYBAR einsatzbereit ist. Informationen zu den ersten Schritten finden Sie auf Seite 2. Sobald Sie sie eingerichtet haben, können Sie jederzeit weitere Sonos-Komponenten hinzufügen.

Hinweis:Eine Sonos-Komponente muss mit Ihrem Breitbandrouter verbunden werden. Wenn die PLAYBAR nicht in der Nähe Ihres Routers eingesetzt werden soll, können Sie eine SONOS BRIDGE™ oder stattdessen einen beliebigen Sonos-Player (separat erhältlich) am Router anschließen.

Lieferumfang

- SONOS PLAYBAR
- Netzkabel
- 1,5 m optisches TOSLINK-Audiokabel
- Ethernet-Kabel
- Schnellstart-Anleitung
- Wichtige Produktinformationen

Voraussetzungen

Anforderungen an den Fernseher

Die PLAYBAR ist mit jedem Fernseher kompatibel, der über einen optischen digitalen Audioausgang verfügt.

Anforderungen an das Heimnetzwerk

Ihr Heimnetzwerk muss folgende Voraussetzungen erfüllen:

Hinweis:Ihr Netzwerk muss über eine Hochgeschwindigkeits-Internetverbindung verfügen, da für Ihr Sonos-System Online-Software-Updates bereitgestellt werden. Um diese Updates zu erhalten, müssen Sie das System registrieren. Führen Sie daher bei der Einrichtung die erforderlichen Registrierungsschritte aus. Ihre E-Mail-Adresse wird nicht an andere Unternehmen weitergegeben.

- Wenn Ihr Modem keine Kombination aus Modem und Router ist und Sie von den automatischen Sonos-Online-Updates profitieren oder Musik von einem Musikdienst im Internet streamen möchten, **müssen Sie in Ihrem Heimnetzwerk einen Router installieren**. Falls Sie keinen Router besitzen, erwerben Sie einen Router und installieren Sie ihn, bevor Sie fortfahren.
- Wenn Sie eine Sonos-App auf einem Android™-Smartphone, iPhone®, iPod touch® oder iPad® oder einem anderen Tablet verwenden möchten, ist möglicherweise ein WiFi-Router in Ihrem Heimnetzwerk erforderlich. Auf unserer Website finden Sie unter <http://faq.sonos.com/apps> weitere Informationen.
- Hochgeschwindigkeits-DSL-/Kabelmodem oder Glasfaser-Breitbandverbindung (FTTH, Fiber-To-The-Home) zur ordnungsgemäßen Wiedergabe von Musikdiensten aus dem Internet. (Wenn Ihr Internetanbieter nur Internetzugriff über Satellit anbietet, treten aufgrund der schwankenden Downloadraten möglicherweise Probleme bei der Wiedergabe auf.)
- Schließen Sie mindestens eine Sonos-Komponente über ein Ethernet-Kabel an Ihr Heimnetzwerk an. Die übrigen Sonos-Komponenten können Sie drahtlos hinzufügen.
- Wenn Sie eine persönliche Musiksammlung auf einem Computer oder einem NAS-Laufwerk gespeichert haben, sollten Sie das jeweilige Gerät über ein Ethernet-Kabel direkt an Ihrem Heimnetzwerk-Router anschließen, um ein ideales Ergebnis zu erzielen.

Hinweis:Aktuelle Informationen zu Systemanforderungen, einschließlich unterstützter Betriebssystemversionen, finden Sie unter <http://faq.sonos.com/specs>.

Bevor Sie beginnen

Stellen Sie vor der Installation der SONOS PLAYBAR sicher, dass alle externen Komponenten (Kabelbox, DVD-Player etc.) direkt am Fernseher angeschlossen sind.

Wenn bereits ein Heimkino oder Surround-Lautsprecher vorhanden sind, trennen Sie diese von Ihrem Fernseher.

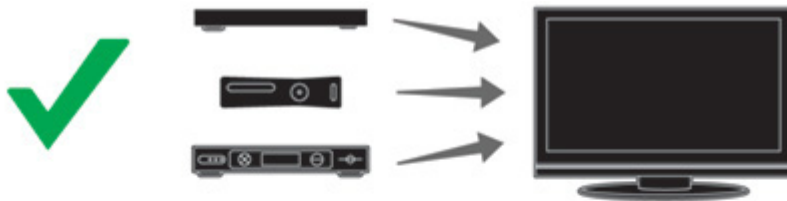

Vorderseite der PLAYBAR

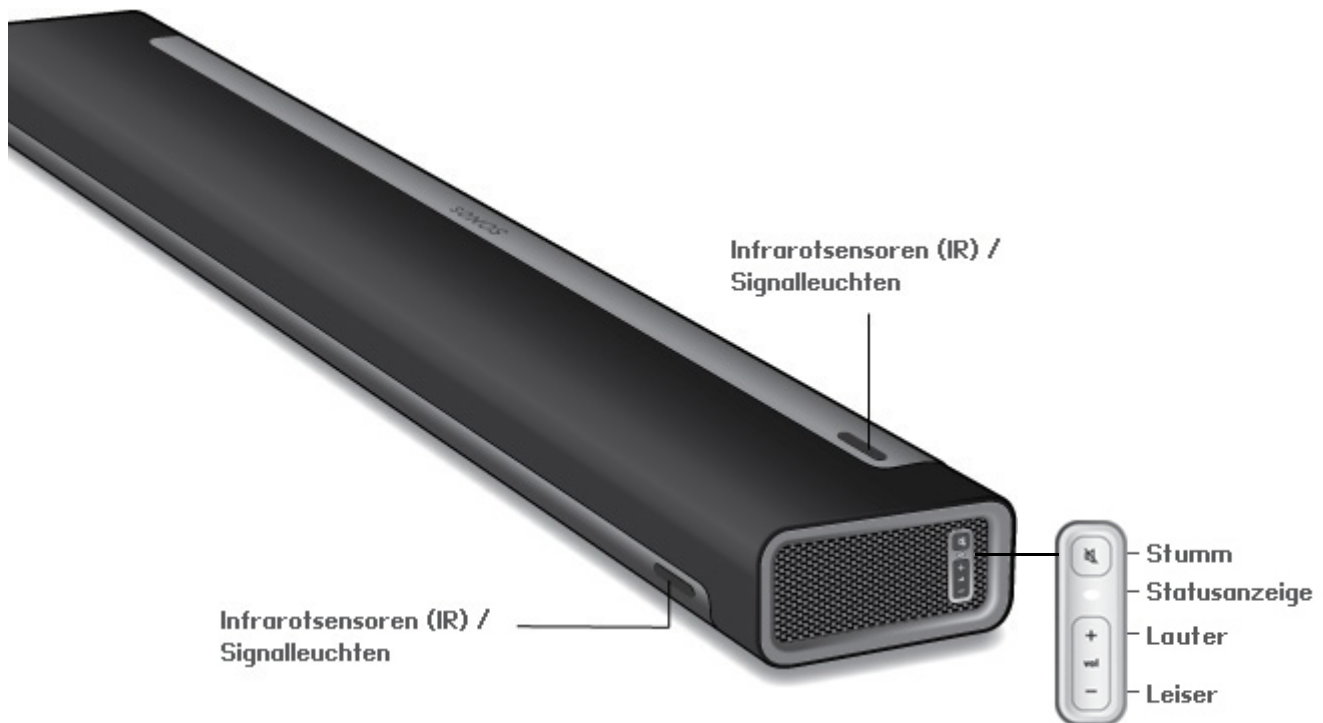

Hinweis: Der Bespannstoff kann nicht entfernt werden. Durch unsachgemäße Behandlung des Bespannstoffs kann Ihre PLAYBAR beschädigt werden.

Stumm	Drücken Sie die Stumm-Taste , um die Sonos-Komponente stumm zu schalten bzw. die Stummschaltung für diese Komponente aufzuheben.
Statusanzeige	Zeigt den Status der PLAYBAR an. Wenn die PLAYBAR sich im normalen Betrieb befindet, leuchtet die LED weiß. Bei Bedarf können Sie diese Einstellung ändern und die weiße Leuchte ausschalten. Weitere Informationen zu diesem Thema finden Sie unter „Weiße Statusanzeige“ auf Seite 16. Eine vollständige Liste mit Statusanzeigen finden Sie unter „Erläuterungen zur Anzeigeleuchte“ auf Seite 29.
Lauter (+) Leiser (-)	Drücken Sie diese Tasten, um die Lautstärke zu regeln.
Infrarotsensoren (IR) / Signalleuchten	Der IR-Sensor empfängt die Signale, die über eine Fernbedienung gesendet werden. Wenn die PLAYBAR einen Lautstärke- oder Stummschaltungsbefehl erhält, leuchtet die IR-Signalleuchte vorübergehend auf. Bei Bedarf können Sie diese Einstellung ändern und diese Leuchte deaktivieren. Weitere Informationen zu diesem Thema finden Sie unter „IR-Signalleuchte“ auf Seite 15.

Rückseite der PLAYBAR

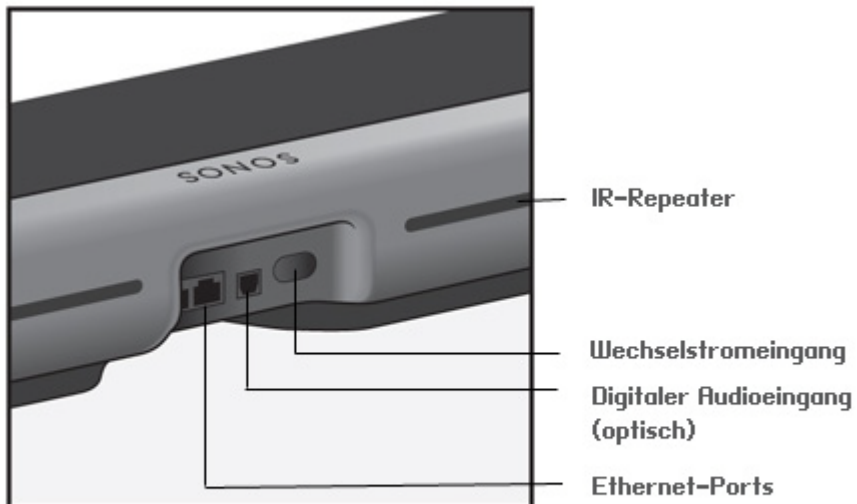

Ethernet-Ports (2)

Sie können die PLAYBAR über ein Ethernet-Kabel an Ihr Heimnetzwerk anschließen.

Digitaler Audioeingang (optisch)

Schließen Sie den digitalen Audioeingang der SONOS PLAYBAR über das bereitgestellte optische Audiokabel an den optischen digitalen Ausgang Ihres Fernsehers an. Achten Sie darauf, dass das Kabel nicht geknickt oder verdreht ist.

Wechselstromeingang

Verwenden Sie das mitgelieferte Netzkabel zum Anschließen der Komponente an eine Steckdose. Achten Sie darauf, dass das Netzteil für Ihr Land geeignet ist. *Stecken Sie das Netzkabel fest in die PLAYBAR ein, bis es eben mit der Oberfläche abschließt.*

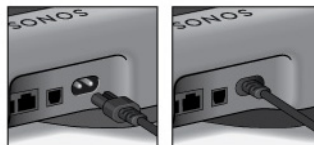

IR-Repeater

Hiermit können die Befehle Ihrer Fernbedienung den Fernseher erreichen, wenn die PLAYBAR sich vor dem Fernseher befindet. Diese Einstellung ist standardmäßig aktiviert, kann jedoch deaktiviert werden. Weitere Informationen zu diesem Thema finden Sie unter „IR-Repeater“ auf Seite 15.

Auswählen einer Position

Das flexible Design der PLAYBAR lässt mehrere Ausrichtungen zu. Sie können sie über oder unter dem Fernseher montieren oder auf einem Möbel platzieren. Weitere Informationen zu diesem Thema finden Sie in den nachfolgenden Richtlinien.

Tischplatte

- Legen Sie die PLAYBAR horizontal und flach auf ihre Füße.
- Stellen Sie sie nicht senkrecht oder auf der Seite auf.
- Stellen Sie zum Erhalten der Audioqualität sicher, dass die Anschlussleiste **zum Fernseher hin** ausgerichtet ist. Das SONOS-Logo sollte sich in der Nähe des Fernsehers befinden.
- Es gibt keine Platzierungseinschränkung zwischen Fernseher und PLAYBAR, solange der Infrarotempfänger des Fernsehers nicht blockiert wird. Der PLAYBAR-IR-Repeater ist auf eine Entfernung von mindestens 50 mm ausgelegt, funktioniert jedoch auch bei kürzeren Distanzen.
- Stellen Sie die PLAYBAR nicht in einem Schrank oder einem Wandregal auf. Beide Seiten der PLAYBAR sollten mindestens 30 cm von einer Wand oder einem anderen Hindernis entfernt sein.

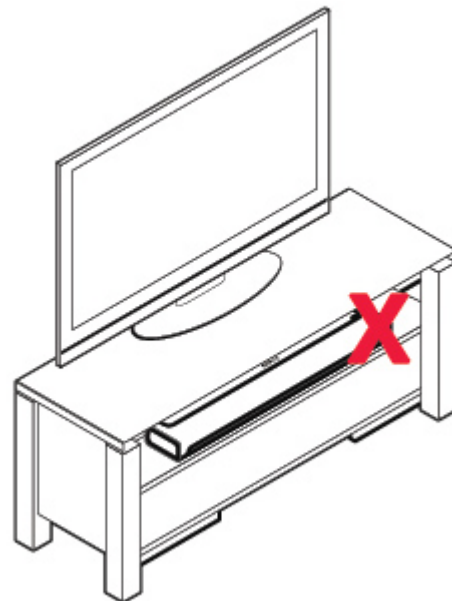
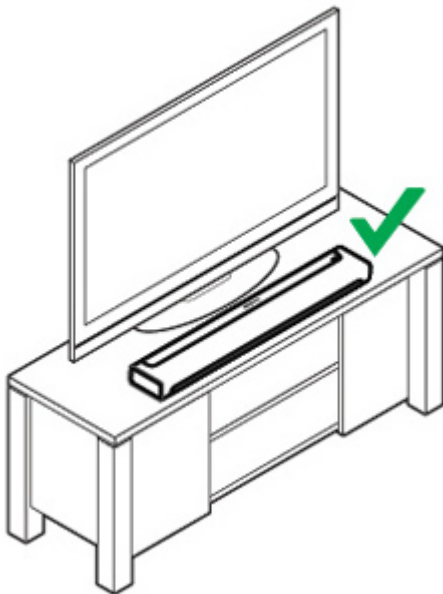

Wandaufhängung

Die PLAYBAR kann mit dem PLAYBAR-Wandmontage-Kit (separat erhältlich) über oder unter dem Fernseher montiert werden. Detaillierte Anleitungen zur Wandmontage finden Sie auf Seite 22.

Einrichten der PLAYBAR

Die PLAYBAR ist mit der Sonos-Software Version **4.0 und höher** kompatibel. Wenn Sie die PLAYBAR in ein vorhandenes Sonos-System aufnehmen, prüfen Sie in jedem Fall auf Software-Updates, bevor Sie die PLAYBAR dem Sonos-System hinzufügen.

1. Packen Sie den Paketinhalt vorsichtig aus.
2. Wählen Sie einen Platz für die PLAYBAR. Hilfe zu diesem Schritt finden Sie unter „Auswählen einer Position“ auf Seite 6.
3. Entfernen Sie die Schutzkappen von beiden Enden des optischen Audiokabels.
4. Schließen Sie das optische Audiokabel (im Lieferumfang enthalten) an den digitalen (optischen) **Audioausgang** Ihres Fernsehers und am digitalen (optischen) **Audioeingang** der PLAYBAR an. Achten Sie dabei darauf, dass das Kabel nicht geknickt oder verdreht wird.

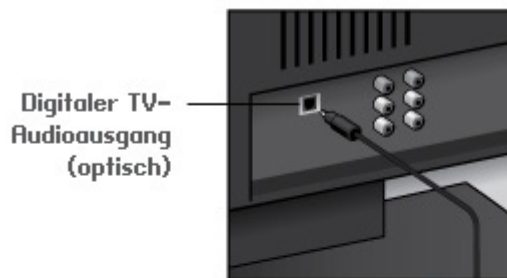

WICHTIG: Entfernen Sie vor dem Einstecken unbedingt die Schutzkappen von beiden Enden des bereitgestellten optischen Audiokabels.

5. Verbinden Sie das Netzkabel mit der PLAYBAR, und schließen Sie sie an die Stromversorgung an. *Stecken Sie das Netzkabel fest in die PLAYBAR ein, bis es eben mit der Oberfläche abschließt.*

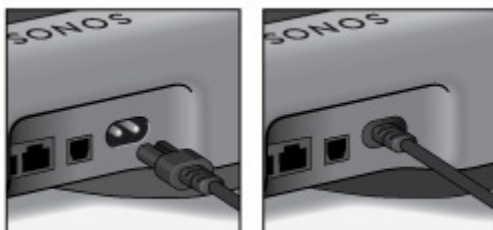

Die Statusanzeige auf der rechten Seite der Einheit beginnt weiß zu blinken.



6. Wählen Sie eine der folgenden Optionen:

- Wenn Sie ein neues Sonos-System einrichten, schließen Sie **eine** Sonos-Komponente an Ihrem Router an. Wenn die PLAYBAR nicht in der Nähe Ihres Routers eingesetzt wird, können Sie eine SONOS BRIDGE oder stattdessen einen beliebigen Sonos-Player (separat erhältlich) am Router anschließen.
- Wenn bereits eine Sonos-Komponente mit Ihrem Router verbunden ist, überspringen Sie diesen Schritt und fahren Sie mit Schritt 7 fort.

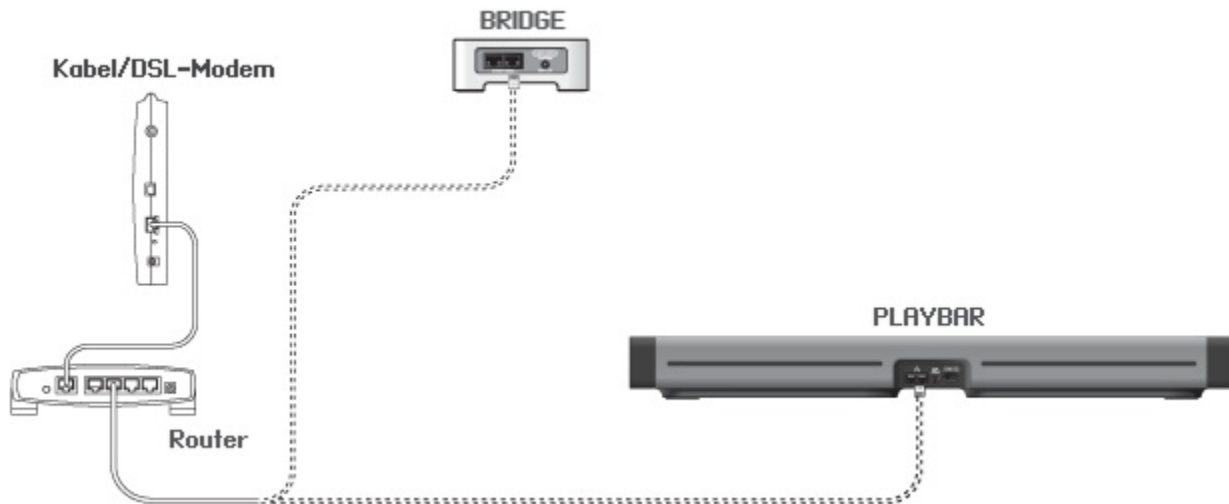

7. Die PLAYBAR kann mit einem SUB und zwei PLAY:3s kombiniert werden, um ein Heimkinoerlebnis mit Surround-Sound zu erzeugen (optional, separat erhältlich). Wenn Sie die jeweiligen Geräte besitzen, stellen Sie sie in Ihrem Raum auf (siehe unten) und schließen Sie sie an die Stromversorgung an.
- *Sie werden aufgefordert, diese Komponenten Ihrem Sonos-System hinzuzufügen, nachdem die PLAYBAR hinzugefügt wurde. (Informationen hierzu finden Sie in Schritt 8.)*

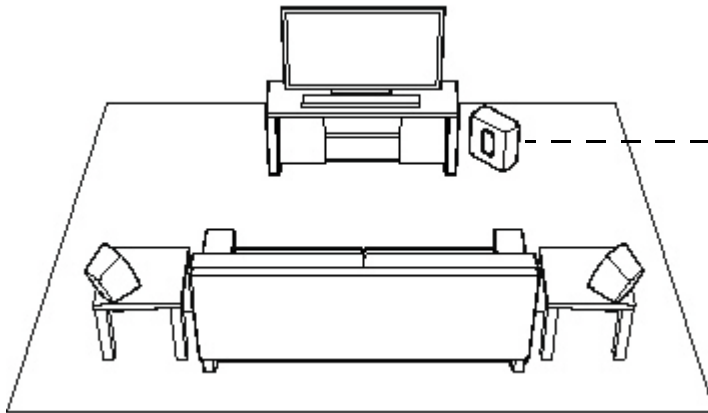

Wenn Sie einen SONOS SUB besitzen, stellen Sie den SUB an einer Stelle auf, an der er am besten in den Raum passt – entweder aufrecht oder flach. Sie können ihn in einer Ecke, an einer Wand, hinter, unter oder neben einem beliebigen Möbelstück auf eine beliebige Bodenoberfläche stellen.

Wenn Sie SONOS PLAY:3-Surround-Lautsprecher besitzen, stellen Sie diese links und rechts neben Ihrer bevorzugten Sitzposition auf, entweder auf gleicher Höhe oder dahinter. Sie können entweder horizontal oder vertikal aufgestellt werden. Stellen Sie jedoch sicher, dass beide Lautsprecher dieselbe Ausrichtung aufweisen.

8. Befolgen Sie die Online-Anweisungen auf einem Sonos Handheld-Controller (SONOS CONTROL, iPad®, iPhone®, iPod touch®, Android®-Smartphone oder -Tablet, Kindle Fire™), um Ihr Sonos-System einzurichten.

Wenn Sie keine Sonos Controller-App installiert haben, laden Sie diese aus dem entsprechenden Store auf Ihr Gerät herunter.

Hinweis: Für die Einrichtung Ihrer PLAYBAR wird die Verwendung des Sonos Controllers für Mac oder PC nicht von Sonos empfohlen.

Wenn Sie ein neues Sonos-System einrichten, fügen Sie Ihre Sonos-Komponenten nach Aufforderung in folgender Reihenfolge hinzu:

- Fügen Sie die Sonos-Komponente hinzu, die mit Ihrem Router verbunden ist.
- Fügen Sie die PLAYBAR hinzu (falls diese nicht mit Ihrem Router verbunden ist).
- Fügen Sie gegebenenfalls alle weiteren Sonos-Komponenten hinzu.

Wenn Sie ein vorhandenes Sonos-System erweitern:

- Prüfen Sie zuerst auf Software-Updates – die PLAYBAR ist mit Sonos-Software der Versionen **4.0 und höher** kompatibel.
- Fügen Sie die PLAYBAR Ihrem Sonos-System hinzu, indem Sie auf einem Handheld-Controller im Menü **Einstellungen** die Option **Sonos-Komponente hinzufügen** wählen.
- Fügen Sie gegebenenfalls alle weiteren Sonos-Komponenten hinzu.

Nachdem Sie dem Sonos-System Komponenten hinzugefügt haben, werden Sie möglicherweise aufgefordert, die neuen Sonos-Komponenten zu aktualisieren.

Wenn Sie weitere Informationen benötigen:

- Wenn Sie Unterstützung beim Abschalten der Fernsehlautsprecher benötigen, finden Sie weitere Informationen auf Seite 28.
- Wenn Sie Unterstützung beim Konfigurieren einer Fernbedienung benötigen, damit sie mit der PLAYBAR eingesetzt werden kann, finden Sie weitere Informationen auf Seite 10.
- Wenn auf dem Fernseher jedes Mal eine Meldung angezeigt wird, wenn Sie die Lautstärke verändern, kann diese möglicherweise deaktiviert werden. Wenn Sie eine Kabelfernbedienung verwenden, finden Sie Informationen auf Seite 25. Wenn Sie eine Universalfernbedienung verwenden, finden Sie weitere Informationen auf Seite 27.
- Wenn Sie über die PLAYBAR Musik abspielen möchten, finden Sie weitere Informationen auf Seite 21.

PLAYBAR-Einstellungen

Befolgen Sie die unten aufgeführten Schritte, wenn Sie PLAYBAR-Einstellungen oder das Zusammenspiel der PLAYBAR mit Ihrem Fernseher ändern möchten.

- Fernbedienung einrichten
- Equalizer
- Audio neu kalibrieren
- TV-Dialogeinstellungen
- Sprachverbesserung
- Nachtsound
- TV-Autoplay
- IR-Signalleuchte
- IR-Repeater
- Weiße Statusanzeige
- Raumname
- SUB hinzufügen/entfernen (falls vorhanden)
- Surround-Lautsprecher hinzufügen/entfernen (falls vorhanden)

Fernbedienung einrichten

Während der PLAYBAR-Einrichtung wurden Sie durch das Verfahren zum Konfigurieren einer Fernbedienung geleitet. Wenn Sie zu dem Zeitpunkt keine konfiguriert haben oder eine andere Fernbedienung mit der PLAYBAR einsetzen möchten, befolgen Sie die unten aufgeführten Schritte.

Wenn Sie eine neue Fernbedienung konfigurieren, weil beim Verändern der Lautstärke eine lästige Meldung auf dem Fernseher angezeigt wird, finden Sie weitere Informationen unter „Beseitigen lästiger Meldungen am Fernseher bei Verwendung einer Kabel-, Sat- oder Set-Top-Box-Fernbedienung“ auf Seite 25 oder unter „Beseitigen lästiger Meldungen am Fernseher bei Verwendung einer Universalfernbedienung“ auf Seite 27.

Mit einem Sonos Handheld-Controller

1. Wählen Sie im Menü **Einstellungen** die Option **Raumeinstellungen**.
2. Wählen Sie den Raum aus, in dem sich die PLAYBAR befindet.
3. Wählen Sie **TV-Einrichtung und -Steuerung -> Fernbedienung einrichten**.
Wenn bereits eine Fernbedienung zur Verwendung mit Ihrer PLAYBAR konfiguriert ist, werden Sie gefragt, ob Sie diese ersetzen möchten.
4. Nehmen Sie die Fernbedienung zur Hand, die Sie mit der PLAYBAR verwenden möchten.
5. Zeigen Sie mit der Fernbedienung auf die PLAYBAR, und drücken Sie die **Lauter**-Taste auf der Fernbedienung.
 - Wenn die Fernbedienung erkannt wird, klicken Sie auf **Fertig**. Jetzt können Sie diese Fernbedienung zum Steuern der Lautstärke- und Stummeinstellungen auf Ihrer PLAYBAR verwenden.
 - Wird die Fernbedienung nicht erkannt, werden Sie zum Drücken weiterer Tasten aufgefordert, um den Einrichtungsprozess abzuschließen.

Mit dem Sonos Controller für Mac oder PC

1. Wählen Sie **Verwalten -> Einstellungen (PC)** bzw. **Sonos -> Einstellungen (Mac)**.
2. Wählen Sie **Raumeinstellungen**, falls diese Option noch nicht auf der linken Seite markiert ist.
3. Wählen Sie den Raum, in dem sich die PLAYBAR befindet, im Dropdown-Menü *Raumeinstellungen für* aus.
4. Wählen Sie die Registerkarte **TV-Einrichtung** aus.
5. Klicken Sie auf **Fernbedienung einrichten**.
6. Nehmen Sie die Fernbedienung zur Hand, die Sie mit der PLAYBAR verwenden möchten, und klicken Sie dann auf **Weiter**.
7. Zeigen Sie mit der Fernbedienung auf die PLAYBAR, und drücken Sie die **Lauter**-Taste auf der Fernbedienung.
 - Wenn die Fernbedienung erkannt wird, klicken Sie auf **Fertig**. Jetzt können Sie diese Fernbedienung zum Steuern der Lautstärke- und Stummeinstellungen auf Ihrer PLAYBAR verwenden.
 - Wird die Fernbedienung nicht erkannt, werden Sie zum Drücken weiterer Tasten aufgefordert, um den Einrichtungsprozess abzuschließen.

Wenn auf dem Fernseher bei jeder Änderung der Lautstärke eine Meldung angezeigt wird, finden Sie weitere Informationen unter „Beseitigen lästiger Meldungen am Fernseher bei Verwendung einer Kabel-, Sat- oder Set-Top-Box-Fernbedienung“ auf Seite 25 oder unter „Beseitigen lästiger Meldungen am Fernseher bei Verwendung einer Universalfernbedienung“ auf Seite 27.

Equalizer

Während der Einrichtung der PLAYBAR wurden Sie durch den Vorgang zur Audiokalibrierung geführt. Auf Wunsch können Sie die Klangeinstellungen (Bass, Treble, Balance oder Loudness) für die SONOS PLAYBAR anpassen. *Bass* verstärkt niedrigere Frequenzen, *Treble* die höheren Frequenzen, während *Loudness* bestimmte Frequenzen, einschließlich Bass, verstärkt, um den Sound bei niedriger Lautstärke zu verbessern.

Alle von Ihnen vorgenommenen manuellen Equalizer-Änderungen werden zurückgesetzt, wenn Sie den Vorgang zur erneuten Audiokalibrierung durchführen. (Weitere Informationen finden Sie auf Seite 12.)

Mit einem Sonos Handheld-Controller

1. Wählen Sie im Menü **Einstellungen** die Option **Raumeinstellungen**.
2. Wählen Sie den Raum, den Sie anpassen möchten.
3. Wählen Sie **Equalizer**.
4. Wählen Sie eine der folgenden Optionen:
 - Ziehen Sie Ihren Finger über die Schieberegler für Bass oder Treble, um die Einstellung vorzunehmen.
 - Wählen Sie **Ein** bzw. **Aus**, um die Einstellung **Loudness** anzupassen.

Mit dem Sonos Controller für Mac oder PC



1. Wählen Sie **Verwalten** -> **Einstellungen** (PC) bzw. **Sonos** -> **Einstellungen** (Mac).
2. Wählen Sie **Raumeinstellungen**, falls diese Option noch nicht auf der linken Seite markiert ist.
3. Wählen Sie in der Liste **Raumeinstellungen** für den Raum aus, in dem sich die PLAYBAR befindet, und wählen Sie dann die Registerkarte **Equalizer**.
4. Wählen Sie eine der folgenden Optionen:
 - Klicken Sie auf die Schieberegler für Bass oder Treble und ziehen Sie sie, um die Einstellung vorzunehmen.
 - Klicken Sie auf das Kontrollkästchen **Loudness**, um diese Einstellung ein- oder auszuschalten.
5. Schließen Sie das Fenster **Einstellungen**, wenn die Änderungen abgeschlossen sind.

Audio neu kalibrieren



Wenn mit Ihrer PLAYBAR ein SUB und/oder Sonos-Surround-Lautsprecher verbunden sind, möchten Sie nach der Ersteinrichtung möglicherweise einige Anpassungen vornehmen. Wahrscheinlich möchten Sie den Klang neu kalibrieren, wenn Sie Sonos-Komponenten an einer anderen Stelle im Raum platzieren.

Wenn Sie an den Equalizer-Einstellungen manuelle Anpassungen vorgenommen haben, werden diese bei der Neukalibrierung zurückgesetzt.

Mit einem Sonos Handheld-Controller

1. Wählen Sie im Menü **Einstellungen** die Option **Raumeinstellungen**.
2. Wählen Sie den Raum aus, der mit den Surround-Komponenten verbunden ist. Er wird als *Raum* (+SUB) oder *Raum* (+LS+RS) oder *Raum* (+SUB+LS+RS) im Menü **Raumeinstellungen** angezeigt.
3. Wählen Sie **Erweiterte Audioeinstellungen** -> **Audio neu kalibrieren**.
4. Folgen Sie den Anweisungen, um die Audioleistung zu optimieren.
 - Wenn ein SUB mit Ihrer PLAYBAR verbunden ist, werden Sie aufgefordert, zwischen zwei Testklängen zu wählen:
 - Drücken Sie die Wiedergabetaste , um die Lautstärke von zwei Testklängen, A und B, zu vergleichen. Wählen Sie anschließend **Kein Unterschied**, **A ist lauter** oder **B ist lauter**. Wenn Sie keinen hörbaren Unterschied wahrnehmen, wählen Sie **Kein Unterschied**.
 - Drücken Sie die Wiedergabetaste , um einen Testklang zu hören, und wählen Sie anschließend den von Ihnen bevorzugten Pegel aus.
 - Wenn Surround-Lautsprecher mit Ihrer PLAYBAR verbunden sind, werden Sie gebeten, einige Fragen zur Raumkonfiguration zu beantworten.

Mit dem Sonos Controller für Mac oder PC

1. Wählen Sie **Verwalten** -> **Einstellungen (PC)** bzw. **Sonos** -> **Einstellungen (Mac)**.
2. Wählen Sie **Raumeinstellungen**.
3. Wählen Sie den Raum aus, der mit den Surround-Komponenten verbunden ist. Er wird als *Raum (+SUB)* oder *Raum (+LS+RS)* oder *Raum (+SUB+LS+RS)* im Menü **Raumeinstellungen** angezeigt.
4. Wählen Sie die Registerkarte **Basis** und anschließend die Option **Audio neu kalibrieren** aus.
5. Folgen Sie den Anweisungen, um die Audioleistung zu optimieren:
 - Wenn ein SUB mit Ihrer PLAYBAR verbunden ist, werden Sie aufgefordert, zwischen zwei Testklängen zu wählen:
 - Drücken Sie die Wiedergabetaste , um die Lautstärke von zwei Testklängen, A und B, zu vergleichen. Wählen Sie anschließend **Kein Unterschied**, **A ist lauter** oder **B ist lauter**. Wenn Sie keinen hörbaren Unterschied wahrnehmen, wählen Sie **Kein Unterschied**.
 - Drücken Sie die Wiedergabetaste , um einen Testklang zu hören, und wählen Sie anschließend den von Ihnen bevorzugten Pegel aus.
 - Wenn Surround-Lautsprecher mit Ihrer PLAYBAR verbunden sind, werden Sie gebeten, einige Fragen zur Raumkonfiguration zu beantworten.

TV-Dialogeinstellungen

Mit einem Sonos Handheld-Controller

1. Wählen Sie im Menü **Einstellungen** die Option **Raumeinstellungen**.
2. Wählen Sie den Raum aus, in dem sich die PLAYBAR befindet.
3. Wählen Sie **Erweiterte Audioeinstellungen** -> **TV-Dialogeinstellungen**.
4. **Audioverzögerung (Lip-Sync)**. Ziehen Sie den Finger über den Schieberegler, um die Klangverzögerung zu erhöhen oder zu verringern, wenn das Bild und der Ton nicht synchron sind.

Mit dem Sonos Controller für Mac oder PC

1. Wählen Sie **Verwalten** -> **Einstellungen (PC)** bzw. **Sonos** -> **Einstellungen (Mac)**.
2. Wählen Sie **Raumeinstellungen**, falls diese Option noch nicht auf der linken Seite markiert ist.
3. Wählen Sie den Raum, in dem sich die PLAYBAR befindet, im Dropdown-Menü *Raumeinstellungen für* aus.
4. Wählen Sie die Registerkarte **TV-Dialog** aus.
5. Klicken Sie auf den Schieberegler **Audioverzögerung (Lip-Sync)**, und ziehen Sie ihn, um die Klangverzögerung zu erhöhen oder zu verringern, wenn Bild und Ton nicht synchron sind.
6. Schließen Sie das Fenster **Einstellungen**, wenn die Änderungen abgeschlossen sind.

Zusätzliche TV-Klangoptionen



Sprachverbesserung

Durch die Einstellung **Sprachverbesserung** werden die TV-Dialoge besser hörbar. Berühren Sie das Symbol im Bildschirm **Aktueller Titel** auf dem Sonos Controller, um diese Einstellung ein- oder auszuschalten. (Wenn die Einstellung nicht sichtbar ist, stellen Sie sicher, dass der Raum mit der PLAYBAR ausgewählt ist.)

Nachtsound

Die Einstellung **Nachtsound** regelt die Audiowiedergabe für das nächtliche Fernsehen, sodass Sie die Lautstärke verringern können und Balance und Tonfrequenzbereich dennoch angemessen bleiben. Bei niedriger Lautstärke werden ruhige Klänge verbessert und die Intensität lauter Klänge wird reduziert. Berühren Sie das Symbol im Bildschirm **Aktueller Titel** auf dem Sonos Controller, um diese Einstellung ein- oder auszuschalten. (Wenn die Einstellung nicht sichtbar ist, stellen Sie sicher, dass der Raum mit der PLAYBAR ausgewählt ist.)

TV-Autoplay

Ist die Einstellung **TV-Autoplay** eingeschaltet, wird der Ton des Fernsehers automatisch über die PLAYBAR wiedergegeben, sobald Sie den Fernseher einschalten – falls zu diesem Zeitpunkt Musik abgespielt wird, wird die Musikwiedergabe sofort beendet und die PLAYBAR schaltet auf TV-Audio um. Wenn sich die PLAYBAR in einer Raumgruppe befindet, wird sie beim Einschalten des Fernsehers außerdem automatisch aus der Gruppe entfernt. Diese Einstellung ist standardmäßig *aktiviert*.

Mit einem Sonos Handheld-Controller

1. Wählen Sie im Menü **Einstellungen** die Option **Raumeinstellungen**.
2. Wählen Sie den Raum aus, in dem sich die PLAYBAR befindet.
3. Wählen Sie **TV-Einrichtung und -Steuerung** -> **TV-Autoplay**.
4. Wählen Sie **Ein** oder **Aus**.

Mit dem Sonos Controller für Mac oder PC

1. Wählen Sie **Verwalten** -> **Einstellungen** (PC) bzw. **Sonos** -> **Einstellungen** (Mac).
2. Wählen Sie **Raumeinstellungen**, falls diese Option noch nicht auf der linken Seite markiert ist.
3. Wählen Sie den Raum, in dem sich die PLAYBAR befindet, im Dropdown-Menü *Raumeinstellungen für aus*.
4. Wählen Sie die Registerkarte **TV-Einrichtung** aus.
5. Aktivieren Sie das Kontrollkästchen **TV-Autoplay**, um diese Einstellung einzuschalten. Zum Ausschalten deaktivieren Sie das Kontrollkästchen.
6. Schließen Sie das Fenster **Einstellungen**, wenn die Änderungen abgeschlossen sind.

Gruppierung bei Autoplay aufheben

Wie bei jedem Sonos-Player können Sie die PLAYBAR mit anderen Räumen gruppieren oder aus einer Raumgruppe entfernen. Wenn *Gruppierung bei Autoplay aufheben* aktiviert ist, werden alle Sonos-Räume, die mit der PLAYBAR gruppiert sind, automatisch aus der Gruppe entfernt, sobald der Fernseher eingeschaltet wird. Diese Einstellung lautet standardmäßig *Ja*.

Mit einem Sonos Handheld-Controller

1. Wählen Sie im Menü **Einstellungen** die Option **Raumeinstellungen**.
2. Wählen Sie den Raum aus, in dem sich die PLAYBAR befindet.
3. Wählen Sie **TV-Einrichtung und -Steuerung** -> **Gruppierung bei Autoplay aufheben**.
4. Wählen Sie zur Bestätigung **Ja** oder **Nein**.

Mit dem Sonos Controller für Mac oder PC

1. Wählen Sie **Verwalten** -> **Einstellungen (PC)** bzw. **Sonos** -> **Einstellungen (Mac)**.
2. Wählen Sie **Raumeinstellungen**, falls diese Option noch nicht auf der linken Seite markiert ist.
3. Wählen Sie den Raum, in dem sich die PLAYBAR befindet, im Dropdown-Menü *Raumeinstellungen für* aus.
4. Wählen Sie die Registerkarte **TV-Einrichtung** aus.
5. Aktivieren Sie das Kontrollkästchen **Gruppierung bei Autoplay aufheben**, um diese Einstellung einzuschalten. Zum Ausschalten deaktivieren Sie das Kontrollkästchen.
6. Schließen Sie das Fenster **Einstellungen**, wenn die Änderungen abgeschlossen sind.

IR-Signalleuchte

Wenn ein Infrarotsignal gesendet wird, leuchtet an der PLAYBAR ein Licht auf. Bei Bedarf können Sie diese Einstellung ändern und diese IR-Leuchte deaktivieren. Diese Einstellung ist standardmäßig *aktiviert*.

Mit einem Sonos Handheld-Controller

1. Wählen Sie im Menü **Einstellungen** die Option **Raumeinstellungen**.
2. Wählen Sie den Raum aus, in dem sich die PLAYBAR befindet.
3. Wählen Sie **TV-Einrichtung und -Steuerung** -> **IR-Signalleuchte**.
4. Wählen Sie **Ein** oder **Aus**.

Mit dem Sonos Controller für Mac oder PC

1. Wählen Sie **Verwalten** -> **Einstellungen (PC)** bzw. **Sonos** -> **Einstellungen (Mac)**.
2. Wählen Sie **Raumeinstellungen**, falls diese Option noch nicht auf der linken Seite markiert ist.
3. Wählen Sie den Raum, in dem sich die PLAYBAR befindet, im Dropdown-Menü *Raumeinstellungen für* aus.
4. Wählen Sie die Registerkarte **TV-Einrichtung** aus.
5. Aktivieren Sie das Kontrollkästchen **IR-Signalleuchte**, um diese Einstellung einzuschalten. Zum Ausschalten deaktivieren Sie das Kontrollkästchen.
6. Schließen Sie das Fenster **Einstellungen**, wenn die Änderungen abgeschlossen sind.

IR-Repeater

Wenn sich die PLAYBAR vor Ihrem Fernseher auf dem TV-Möbel befindet, kann sie den IR-Sensor Ihres Fernsehers blockieren. Mit der IR-Repeater-Einstellung kann die PLAYBAR das Signal für Ihren Fernseher verstärken. Diese Einstellung ist standardmäßig *aktiviert*.

Mit einem Sonos Handheld-Controller

1. Wählen Sie im Menü **Einstellungen** die Option **Raumeinstellungen**.
2. Wählen Sie den Raum aus, in dem sich die PLAYBAR befindet.
3. Wählen Sie **TV-Einrichtung und -Steuerung** -> **IR-Repeater**.
4. Wählen Sie **Ein** oder **Aus**.

Mit dem Sonos Controller für Mac oder PC

1. Wählen Sie **Verwalten** -> **Einstellungen** (PC) bzw. **Sonos** -> **Einstellungen** (Mac).
2. Wählen Sie **Raumeinstellungen**, falls diese Option noch nicht auf der linken Seite markiert ist.
3. Wählen Sie den Raum, in dem sich die PLAYBAR befindet, im Dropdown-Menü *Raumeinstellungen für* aus.
4. Wählen Sie die Registerkarte **TV-Einrichtung** aus.
5. Aktivieren Sie das Kontrollkästchen **IR-Repeater**, um diese Einstellung einzuschalten. Zum Ausschalten deaktivieren Sie das Kontrollkästchen.
6. Schließen Sie das Fenster **Einstellungen**, wenn die Änderungen abgeschlossen sind.

Weißer Statusanzeige

An der Seite der PLAYBAR zeigt ein leuchtendes weißes Licht den Normalbetrieb der Einheit an. Auf Wunsch können Sie diese Anzeige ausschalten, sodass sie bei normalem Betrieb der PLAYBAR nicht leuchtet. Diese Einstellung ist standardmäßig *aktiviert*.

Wenn die Statusanzeige jedoch gelb zu blinken beginnt, sollten Sie die Informationen unter „Erläuterungen zur Anzeigeleuchte“ auf Seite 29 lesen.



Mit einem Sonos Handheld-Controller

1. Wählen Sie im Menü **Einstellungen** die Option **Raumeinstellungen**.
2. Wählen Sie den Raum, den Sie ändern möchten.
3. Wählen Sie **Weißer Statusanzeige**.
4. Wählen Sie **Ein** oder **Aus**.

Mit dem Sonos Controller für Mac oder PC

1. Wählen Sie **Verwalten** -> **Einstellungen** (PC) bzw. **Sonos** -> **Einstellungen** (Mac).
2. Wählen Sie **Raumeinstellungen**, falls diese Option noch nicht auf der linken Seite markiert ist.
3. Wählen Sie den Raum, den Sie ändern möchten, im Dropdown-Menü *Raumeinstellungen für* aus.
4. Klicken Sie auf der Registerkarte **Basis** auf das Kontrollkästchen **Weißer Status-LED ein**, um die Leuchte ein- bzw. auszuschalten.

Ändern von Raumnamen

Mit einem Sonos Handheld-Controller

1. Wählen Sie im Menü **Einstellungen** die Option **Raumeinstellungen**.
2. Wählen Sie den Raum, den Sie ändern möchten.
3. Wählen Sie **Raumname**.
4. Wählen Sie einen Namen aus der Liste, und berühren Sie **OK**, oder wählen Sie **Neue Eingabe**, um einen selbstgewählten Namen einzugeben.

Mit dem Sonos Controller für Mac oder PC

1. Wählen Sie **Verwalten** -> **Einstellungen** (PC) bzw. **Sonos** -> **Einstellungen** (Mac).
2. Wählen Sie **Raumeinstellungen**, falls diese Option noch nicht auf der linken Seite markiert ist.
3. Wählen Sie im Dropdown-Menü *Raumeinstellungen für* den Raum aus, den Sie ändern möchten.
4. Wählen Sie aus der Liste **Raumname** einen neuen Namen aus.

DER SONOS SUB

Hinzufügen eines SONOS SUB

Sie können einen SUB mit der PLAYBAR kombinieren, um Ihr Kinoerlebnis abzurunden.

Mit einem Sonos Handheld-Controller

1. Wählen Sie im Menü **Einstellungen** die Option **Raumeinstellungen**.
2. Wählen Sie den Raum aus, in dem sich die PLAYBAR befindet.
3. Wählen Sie **SUB hinzufügen**.
4. Befolgen Sie die Anweisungen, um den SUB in Ihr Sonos-System aufzunehmen.

Mit dem Sonos Controller für Mac oder PC

1. Wählen Sie **Verwalten** -> **Einstellungen** (PC) bzw. **Sonos** -> **Einstellungen** (Mac).
2. Wählen Sie **Raumeinstellungen**, falls diese Option noch nicht auf der linken Seite markiert ist.
3. Wählen Sie auf der Registerkarte **Basis** die Option **SUB hinzufügen** aus.
4. Befolgen Sie die Anweisungen, um den SUB in Ihr Sonos-System aufzunehmen.

SUB-Einstellungen

Befolgen Sie die unten aufgeführten Schritte, wenn Sie Änderungen an den SUB-Einstellungen vornehmen möchten.

Mit einem Sonos Handheld-Controller

1. Wählen Sie im Menü **Einstellungen** die Option **Raumeinstellungen**.
2. Wählen Sie den Raum aus, in dem die PLAYBAR und der SUB sich befinden. Er wird als *Raum (+SUB)* im Menü **Raumeinstellungen** angezeigt.

3. Wählen Sie **Erweiterte Audioeinstellungen** -> **SUB-Einstellungen**.
4. Wählen Sie eine der folgenden Optionen:
 - **SUB**: Wählen Sie **Ein** oder **Aus**, um den Ton des SUB ein- oder auszuschalten.
 - **SUB-Pegeleinstellung**: Ziehen Sie Ihren Finger über den Schieberegler, um die Lautstärke des SUB zu ändern. (Mithilfe dieser Einstellung können Sie den Subwoofer-Pegel an den Pegel Ihrer Hauptlautsprecher anpassen.)
 - **Platzierungseinstellung** (Phase): Wählen Sie **Ein** oder **Aus**.

Mit dem Sonos Controller für Mac oder PC

1. Wählen Sie **Verwalten** -> **Einstellungen** (PC) bzw. **Sonos** -> **Einstellungen** (Mac).
2. Wählen Sie **Raumeinstellungen**, falls diese Option noch nicht auf der linken Seite markiert ist.
3. Wählen Sie den Raum, in dem sich die PLAYBAR und der SUB befinden, im Dropdown-Menü *Raumeinstellungen für* aus. Er wird angezeigt als *Raum (+SUB)*.
4. Wählen Sie die Registerkarte **SUB**.
5. Wählen Sie eine der folgenden Optionen:
 - **SUB**: Aktivieren Sie die Option, um den Ton des SUB einzuschalten; deaktivieren Sie sie, um ihn auszuschalten.
 - **SUB-Pegeleinstellung**: Klicken Sie auf den Schieberegler, und ziehen Sie ihn, um die Lautstärke des SUB zu regeln. (Mithilfe dieser Einstellung können Sie den Subwoofer-Pegel an den Pegel Ihrer Hauptlautsprecher anpassen.)
 - **Platzierungseinstellung** (Phase): Aktivieren Sie diese Option, um sie einzuschalten; deaktivieren Sie sie, um sie auszuschalten.

Entfernen eines SUB

Mit einem Sonos Handheld-Controller

1. Wählen Sie im Menü **Einstellungen** die Option **Raumeinstellungen**.
2. Wählen Sie den Raum aus, mit dem der SUB verknüpft ist. Er wird als *Raum (+SUB)* im Menü **Raumeinstellungen** angezeigt.
3. Wählen Sie **SUB entfernen**.
4. Wählen Sie eine der folgenden Einstellungen:
 - Wenn Sie den SUB mit einem anderen Sonos-Player verknüpfen möchten, wählen Sie **Raum für SUB auswählen** und anschließend einen anderen Raum.
 - Wenn Sie den SUB jetzt nicht verwenden möchten, wählen Sie **SUB nicht verwenden**. Er wird im Menü **Räume** als *SUB (nicht verwendet)* angezeigt, bis Sie ihn auswählen und mit einem anderen Sonos-Player verknüpfen.

Mit dem Sonos Controller für Mac oder PC

1. Wählen Sie **Verwalten** -> **Einstellungen** (PC) bzw. **Sonos** -> **Einstellungen** (Mac).
2. Wählen Sie **Raumeinstellungen**, falls diese Option noch nicht auf der linken Seite markiert ist.
3. Wählen Sie den Raum, in dem sich die PLAYBAR befindet, im Dropdown-Menü *Raumeinstellungen für* aus.
4. Klicken Sie auf der Registerkarte **Basis** auf die Option **SUB entfernen**.

Surround-Lautsprecher

Hinzufügen von Surround-Lautsprechern

Sie können ganz einfach zwei SONOS PLAY:3-Lautsprecher als linken und rechten Surround-Kanal in Ihr Sonos-Surround-Sounderlebnis aufnehmen. Befolgen Sie die unten stehenden Anweisungen, um Surround-Lautsprecher hinzuzufügen. Erstellen Sie KEINE Raumgruppe und KEIN Stereopaar, da die Funktionalität des linken und rechten Surround-Kanals in diesem Fall nicht erzielt werden kann.

Mit einem Sonos Handheld-Controller

1. Wählen Sie im Menü **Einstellungen** die Option **Raumeinstellungen**.
2. Wählen Sie den Raum aus, in dem sich die PLAYBAR befindet.
3. Wählen Sie **Surrounds hinzufügen**.
4. Befolgen Sie die Anweisungen zum Hinzufügen eines linken und anschließend eines rechten Surround-Lautsprechers.

Mit dem Sonos Controller für Mac oder PC

1. Wählen Sie **Verwalten** -> **Einstellungen (PC)** bzw. **Sonos** -> **Einstellungen (Mac)**.
2. Wählen Sie **Raumeinstellungen**, falls diese Option noch nicht auf der linken Seite markiert ist.
3. Wählen Sie auf der Registerkarte **Basis** die Option **Surrounds hinzufügen** aus.
4. Befolgen Sie die Anweisungen zum Hinzufügen eines linken und anschließend eines rechten Surround-Lautsprechers.

Surround-Einstellungen

Die Standardeinstellung wird durch den Kalibrierungsvorgang festgelegt. Wenn Sie eine Änderung vornehmen möchten, befolgen Sie die unten stehenden Anweisungen.

Mit einem Sonos Handheld-Controller

1. Wählen Sie im Menü **Einstellungen** die Option **Raumeinstellungen**.
2. Wählen Sie den Raum aus, in dem die PLAYBAR und die Surround-Lautsprecher sich befinden. Er wird als *Raum (+LL+RL)* im Menü **Raumeinstellungen** angezeigt.
3. Wählen Sie **Erweiterte Audioeinstellungen** -> **Surround-Einstellungen**.
4. Wählen Sie eine der folgenden Optionen:
 - **SURROUND-LAUTSPRECHER**: Wählen Sie **Ein** bzw. **Aus**, um den Klang der Surround-Lautsprecher ein- bzw. auszuschalten.
 - Ziehen Sie den Finger über den Schieberegler, um die Lautstärke der Surround-Lautsprecher zu regeln.

Mit dem Sonos Controller für Mac oder PC

1. Wählen Sie **Verwalten** -> **Einstellungen (PC)** bzw. **Sonos** -> **Einstellungen (Mac)**.
2. Wählen Sie **Raumeinstellungen**, falls diese Option noch nicht auf der linken Seite markiert ist.

3. Wählen Sie den Raum, in dem sich die PLAYBAR und die Surround-Lautsprecher befinden, im Dropdown-Menü *Raumeinstellungen für* aus.
4. Wählen Sie die Registerkarte **Surround-Lautsprecher**.
5. Wählen Sie eine der folgenden Optionen:
 - SURROUND-LAUTSPRECHER: Aktivieren Sie die Option, um den Klang der Surround-Lautsprecher einzuschalten; deaktivieren Sie die Option, um ihn auszuschalten.
 - Klicken Sie auf den Schieberegler, und ziehen Sie ihn, um die Lautstärke der Surround-Lautsprecher zu regeln.
6. Schließen Sie das Fenster **Einstellungen**, wenn die Änderungen abgeschlossen sind.

Entfernen von Surround-Lautsprechern

Mit einem Sonos Handheld-Controller

1. Wählen Sie im Menü **Einstellungen** die Option **Raumeinstellungen**.
2. Wählen Sie den Raum aus, mit dem die Surround-Lautsprecher verknüpft sind. Der Raumname wird als *Raum (+LS+RS)* im Menü **Raumeinstellungen** angezeigt.
3. Wählen Sie **Surrounds entfernen**.
4. Wählen Sie **Weiter**, um die Surround-Lautsprecher aus dem Surround-System zu entfernen. Wenn es sich um neu erworbene PLAY:3s handelt, werden sie als **Nicht verwendet** im Menü **Räume** angezeigt. Wenn diese PLAY:3s zuvor bereits in Ihrem Haushalt eingesetzt wurden, kehren sie zu ihrem vorherigen Status zurück.

Jetzt können Sie sie in einen anderen Raum verschieben und einzeln verwenden. Wenn Sie sie wieder als Surround-Lautsprecher einsetzen möchten, finden Sie weitere Informationen unter „Hinzufügen von Surround-Lautsprechern“ auf Seite 19.

Mit dem Sonos Controller für Mac oder PC

1. Wählen Sie **Verwalten** -> **Einstellungen** (PC) bzw. **Sonos** -> **Einstellungen** (Mac).
2. Wählen Sie **Raumeinstellungen**, falls diese Option noch nicht auf der linken Seite markiert ist.
3. Wählen Sie den Raum, in dem sich die PLAYBAR befindet, im Dropdown-Menü *Raumeinstellungen für* aus. Der Raumname wird als *Raum (+LS+RS)* angezeigt.
4. Klicken Sie auf der Registerkarte **Basis** auf die Option **Surrounds entfernen**. Wenn es sich um neu erworbene PLAY:3s handelt, werden sie als **Nicht verwendet** im Fensterausschnitt **Räume** angezeigt. Wenn diese PLAY:3s zuvor bereits in Ihrem Haushalt eingesetzt wurden, kehren sie zu ihrem vorherigen Status zurück.

Abspielen von Musik

Die PLAYBAR kann zusätzlich als All-in-One Sonos-Player eingesetzt werden, mit dem Sie jeden Song der Welt streamen können. Wählen Sie einfach den Raum aus, in dem sich die PLAYBAR befindet, und wählen Sie eine Musikquelle im Menü **Musik**.



Radio. Wählen Sie aus über 100.000 kostenlosen Radiosendern und Podcasts.

Um einen Radiosender zu hören, wählen Sie einfach den Eintrag **Radio** und anschließend einen Sender aus.



Mehr Musik. Wählen Sie einen Musikdienst aus.

Sonos ist mit mehreren Musikdiensten kompatibel. Eine aktuelle Liste finden Sie auf unserer Website unter www.sonos.com/music. (Einige Musikdienste sind in Ihrem Land eventuell nicht verfügbar. Weitere Informationen hierzu finden Sie auf der Website des jeweiligen Musikdienstes.)

- Zum Hinzufügen eines Musikdienstes berühren Sie auf Ihrem Handheld-Controller im Menü **Musik** die Option **Mehr Musik**. Wählen Sie anschließend den Musikdienst aus.

- Um einen Musikdienst auf einem Mac oder PC hinzuzufügen, wählen Sie **Diensteinstellungen** -> **Hinzufügen** im Menü **Verwalten**, und wählen Sie dann Ihren Musikdienst aus.

Sobald Ihr Benutzername und Ihr Kennwort vom Musikdienst überprüft wurden, werden diese im Menü **Musik** angezeigt, sodass Sie sofort darauf zugreifen können.

Ist eine kostenlose Testversion für einen Musikdienst verfügbar, können Sie einfach den Anweisungen folgen, um diese zu aktivieren. Nach Ablauf der Testphase müssen Sie den Musikdienst abonnieren, um ihn weiterhin nutzen zu können.



Bibliothek. Spielen Sie Musik von Ihrem Computer oder einem NAS-Gerät ab.

Wenn auf Ihrem Computer Musik gespeichert ist, empfiehlt Sonos die Verwendung des Sonos Controllers für Mac oder PC zum Hinzufügen von Musik, indem Sie im Menü **Verwalten** die Option **Einstellungen der Musikbibliothek** auswählen.

Weitere Informationen finden Sie im Produkthandbuch für Ihren Controller unter www.sonos.com/support.

Eine vollständige Liste der Musikauswahl finden Sie unter www.sonos.com/music.

Hinweis: Wenn TV-Autoplay *aktiviert* ist, beendet die PLAYBAR die Musikwiedergabe automatisch und schaltet auf den Ton des Fernsehers um, sobald dieser eingeschaltet wird. Weitere Informationen finden Sie im Abschnitt „TV-Autoplay“ auf Seite 14.

Wandaufhängung

Die PLAYBAR kann mithilfe des PLAYBAR-Wandmontage-Kits über oder unter Ihrem Fernseher an der Wand montiert werden. Stellen Sie zum Erhalten der Audioqualität sicher, dass die Anschlussleiste vom Fernseher abgewandt ist. Das SONOS-Logo sollte vom Fernseher weiter entfernt sein.

Hinweis: Es empfiehlt sich, die Netz- und Audiokabel vor der Wandmontage an die PLAYBAR anzuschließen.

Erforderliche Komponenten

- PLAYBAR-Wandmontage-Kit (separat erhältlich)
 - Kreppband
 - Ahle oder ein anderes spitzes Werkzeug
 - Phillips-Schraubendreher
 - Bohrmaschine mit Phillips-Einsatz
1. Halten Sie die Schablone für die PLAYBAR-Wandmontage (im Wandmontage-Kit enthalten) in der gewünschten Position an die Wand. Die PLAYBAR kann über oder unter dem Fernseher an der Wand montiert werden.

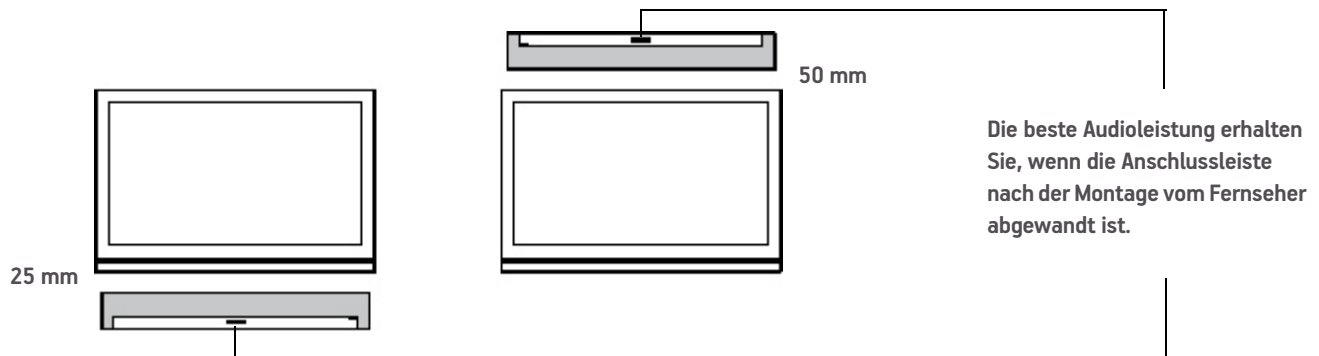

WICHTIG: Für eine optimale Audioleistung empfiehlt Sonos Folgendes:
 Bei der Montage **unterhalb** des Fernsehers sollte zwischen der PLAYBAR und dem Fernseher ein Abstand von 25 mm liegen.
 Bei der Montage **oberhalb** des Fernsehers sollte ein Abstand von 50 mm zwischen der PLAYBAR und dem Fernseher liegen.

2. Verwenden Sie eine Wasserwaage (im Wandmontage-Kit enthalten), um sicherzustellen, dass die Schablone waagrecht ist, und kleben Sie dann die Schablone an der Wand fest.
3. Bohren Sie mit einer Ahle oder einem anderen spitzen Objekt vier kleine Löcher durch vier der markierten Stellen auf der Schablone. (Für eine zusätzliche Verstärkung nach Bedarf sind zwei Ersatzschrauben und -dübel im Wandmontage-Kit

enthalten.) Die Platzierung kann variieren, die Bohrlöcher sollten jedoch eher in den 4 Ecken und nicht nur im mittleren Bereich liegen.

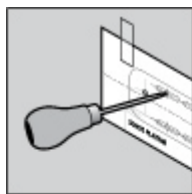

4. Nehmen Sie die Schablone von der Wand ab.
5. Bohren Sie vor.
Da die Dübel und Schrauben selbstbohrend sind, ist dieser Schritt optional. Die Vorbohrung ermöglicht jedoch eine genauere Installation. In der nachfolgenden Tabelle finden Sie weitere Informationen.

Wandmaterial	Vorbohren	Dübel verwenden	Schrauben verwenden
Holzleichtbau	mit 3-mm-Bohreinsatz	Nein	Ja
Trockenbauwand (keine Holzkonstruktion)	mit 4,5-mm-Bohreinsatz	Ja	Ja
Gipswandbau- oder Doppelplatte	mit 4,5-mm-Bohreinsatz	Ja	Ja
Gipsputz	mit 6,5-mm-Bohreinsatz	Ja	Ja
Beton oder Ziegel	mit 3-mm-Bohreinsatz	Ja	Ja

6. Setzen Sie die Dübel (im Wandmontage-Kit enthalten) ein und sichern Sie sie.
 - Wenn Sie in eine Holzkonstruktion bohren, verwenden Sie die Dübel nicht.
 - Wenn Sie in Rigipsplatten bohren, schrauben Sie die Dübel mit einem Phillips-Schraubendreher in die Wand, bis sie mit der Wand abschließen oder etwas unterhalb der Wandfläche liegen. Ziehen Sie sie nicht zu fest an.

Hinweis:Die Dübel können mit einem Akkuschrauber oder einer normalen Bohrmaschine mit einem Phillips-Schraubendreheraufsatz installiert werden. Wenn Sie in Rigipsplatten bohren, kann die Oberfläche der Gipskartonplatte sich während der Installation der Dübel leicht verziehen oder eindellen. Dies ist jedoch nicht ungewöhnlich.

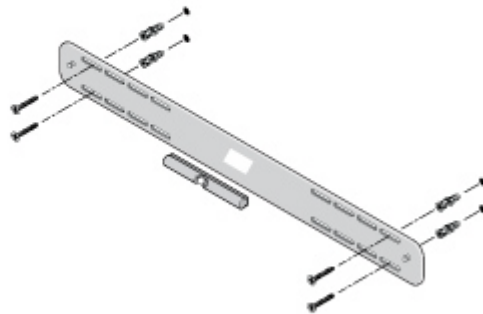
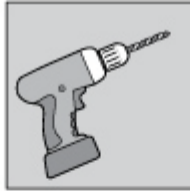

7. Bringen Sie die PLAYBAR-Halterung mithilfe der Schrauben, die im Wandmontage-Kit enthalten sind, an der Wand an. Prüfen Sie die Position ein letztes Mal mit der Wasserwaage, und ziehen Sie dann die Schrauben fest.

Hinweis:Wenn Sie Dübel verwenden, bohren Sie für einige Sekunden weiter, auch wenn die Schraube bereits fest sitzt. Der Dübel dreht sich wahrscheinlich etwas, während er sich in der Wand aufspreizt.

8. Hängen Sie die PLAYBAR sicher an den beiden (2) Stiften an der Halterung auf.

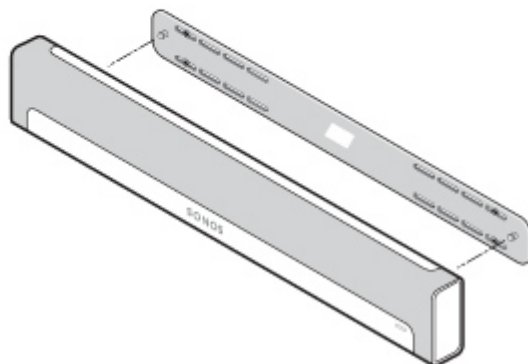
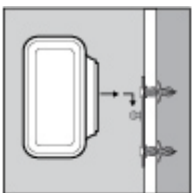

Grundlegende Problembehandlung

Warnung: Unter keinen Umständen sollte das System von jemand anderem repariert werden als von einem autorisierten Sonos-Reparaturcenter, da in diesem Fall jegliche Garantieansprüche erlöschen. Weitere Informationen erhalten Sie vom Sonos-Kundendienst. Öffnen Sie keinesfalls das Produkt, da das Risiko eines Stromschlags besteht. Der Bespannstoff kann nicht entfernt werden. Durch unsachgemäße Behandlung des Bespannstoffs kann Ihre PLAYBAR beschädigt werden.

Wenn ein Problem auftritt, können Sie die nachfolgend aufgeführten Vorschläge zur Problembehandlung ausprobieren. Wenn das Problem durch keinen dieser Vorschläge gelöst werden kann oder wenn Sie nicht sicher sind, wie Sie vorgehen sollten, wenden Sie sich bitte an den Sonos Kundendienst, wir sind Ihnen gerne behilflich.

- **Kundendienst**
 - **Website:** Besuchen Sie unsere Website unter www.sonos.com/support. Über diese Seite greifen Sie auf Benutzerforen oder eine Liste mit häufig gestellten Fragen zu und haben die Möglichkeit, selbst eine Frage zu stellen oder Unterstützung anzufordern.
 - **E-Mail:** support@sonos.com
 - Weitere Informationen erhalten Sie auch im PLAYBAR-Referenzcenter des Kundendienstes unter <http://moreinfo.sonos.com/PLAYBAR>.

PLAYBAR wird beim Setup nicht erkannt

- Haben Sie Sonos erlaubt, nach Updates zu suchen? Für die SONOS PLAYBAR ist die Software-Version 4.0 oder höher erforderlich.
- Ist das Stromkabel richtig eingesteckt? Stecken Sie das Netzkabel fest in die PLAYBAR ein, bis es eben mit der Oberfläche abschließt.
- Falls diese beiden Probleme nicht zutreffen, verhindert möglicherweise ein Netzwerkproblem die Verbindung der PLAYBAR mit Ihrem Sonos-System. Stellen Sie die Sonos-Komponenten näher zusammen.

Beseitigen lästiger Meldungen am Fernseher bei Verwendung einer Kabel-, Sat- oder Set-Top-Box-Fernbedienung

Nach dem Deaktivieren der Fernhellsprecher zeigt Ihr Fernseher möglicherweise eine lästige Meldung an, sobald Sie die Lautstärke der PLAYBAR regeln. Beispielsweise werden Sie in einer Meldung daran erinnert, dass die Fernhellsprecher deaktiviert sind, oder eine Lautstärkeanzeige wird angezeigt, die mit dem Sound aus Ihrer PLAYBAR in keinem Zusammenhang steht. Wenn Sie eine programmierbare Fernbedienung verwenden, können Sie die nachfolgenden Schritte ausprobieren. Über diese Schritte wird Ihre Fernbedienung so konfiguriert, dass sie Lautstärkebefehle sendet, die nur von der PLAYBAR erkannt werden. Daher wird die Meldung beim Regeln der Lautstärke nicht mehr angezeigt.

Schlagen Sie in der gedruckten Gebrauchsanweisung nach, die mit Ihrer Fernbedienung geliefert wurde, oder durchsuchen Sie das Hilfemenü am Bildschirm auf Ihrer Kabel-/Sat-/Set-Top-Box, da die jeweiligen Einzelheiten voneinander abweichen. Wenn Sie die Anleitung für Ihre Fernbedienung nicht finden, durchsuchen Sie den Abschnitt „Referenz-Links“ auf Seite 31. Sind Ihr Gerät oder Ihr Serviceanbieter nicht aufgeführt, wenden Sie sich an Ihren Kabeldiensteanbieter.

Ermitteln einer nicht verwendeten Gerätetaste

Ihre Fernbedienung kann wahrscheinlich eine Vielzahl von Geräten steuern. Die Gerätetasten befinden sich normalerweise am oberen Ende der Fernbedienung und lauten TV/Cable/CBL/STB/DVD/AUX. Ermitteln Sie eine Gerätetaste, die derzeit nicht verwendet wird (beispielsweise die AUX-Taste).

Wenn Ihre Fernbedienung die Programmierung zusätzlicher Geräte nicht zulässt, sollten Sie den Kauf einer Universalfernbedienung in Betracht ziehen, um die Steuerung aller Geräte zu vereinfachen. Sonos empfiehlt eine Logitech® Harmony®-Universalfernbedienung. Weitere Informationen zu diesem Thema finden Sie unter Seite 27.

Programmieren der nicht verwendeten Gerätetaste

Durch das Programmieren der nicht verwendeten Gerätetaste werden Ihrer Fernbedienung neue Lautstärkebefehle hinzugefügt.

Zum Durchführen dieses Schritts müssen Sie in der gedruckten Gebrauchsanweisung nachschlagen, die mit Ihrer Fernbedienung geliefert wurde, oder das Hilfemenü am Bildschirm auf Ihrer Kabel-/Sat-/Set-Top-Box durchsuchen, da die jeweiligen Einzelheiten je nach Hersteller voneinander abweichen. Wenn Sie die Anweisung nicht finden, durchsuchen Sie den Abschnitt „Referenz-Links“ auf Seite 31, oder wenden Sie sich an Ihren Kabeldienstanbieter.

- Wählen Sie aus der Liste programmierbarer Codes einen SONOS-Code aus, wenn dieser in der Liste aufgeführt ist.
- Wenn SONOS nicht in der Liste enthalten ist, wählen Sie einen Code für eine beliebige Marke aus, **die nicht dem Fernseher oder anderen damit verbundenen Geräten entspricht**. Wenn Sie beispielsweise einen Vizio-Fernseher und einen Samsung Blu-ray-Player verwenden, wählen Sie einen Panasonic-Code aus der Liste aus.
- *Starten Sie KEINE automatische Suche nach einem Code.*

Festlegen der Fernbedienung auf die neuen Lautstärkebefehle

Durch das Festlegen der Lautstärkeregelung auf das neue Gerät wird sichergestellt, dass Ihre Fernbedienung immer die neuen Lautstärkebefehle sendet.

Diese Funktion wird in der Anleitung, die Ihrer Fernbedienung beiliegt, wahrscheinlich als *Lautstärkesperre (Volume Lock)* oder als *Punch-Through* bezeichnet.

Konfigurieren der PLAYBAR für die Funktion mit diesen neuen Lautstärkebefehlen

Hilfestellung bei der Konfiguration finden Sie im Abschnitt „Fernbedienung einrichten“ auf Seite 10.

Sicherstellen, dass das Problem gelöst ist

Wenn das Problem weiterhin besteht, wiederholen Sie die oben genannten Schritte, und wählen Sie dabei eine andere Herstellermarke beim Programmieren der nicht verwendeten Gerätetaste.

Beseitigen lästiger Meldungen am Fernseher bei Verwendung einer Universalfernbedienung

Nach dem Deaktivieren der Fernh Lautsprecher zeigt Ihr Fernseher möglicherweise eine lästige Meldung an, sobald Sie die Lautstärke der PLAYBAR regeln. Beispielsweise werden Sie in einer Meldung daran erinnert, dass die Fernh Lautsprecher deaktiviert sind, oder eine Lautstärkeanzeige wird angezeigt, die mit dem Sound aus Ihrer PLAYBAR in keinem Zusammenhang steht. Probieren Sie die unten aufgeführten Schritte aus, um Ihre Universalfernbedienung so zu konfigurieren, dass diese Meldung beim Regeln der PLAYBAR-Lautstärke nicht mehr angezeigt wird.

Wenn Sie keine Universalfernbedienung einsetzen, empfiehlt Sonos den Kauf einer Logitech® Harmony®-Fernbedienung.

Wenn Sie eine Logitech-Universalfernbedienung verwenden

Wenn Sie die Fernbedienung neu gekauft haben, müssen Sie zunächst ein Logitech-Benutzerkonto einrichten und die Harmony Remote-Software installieren. Befolgen Sie anschließend die unten aufgeführten Schritte, um die PLAYBAR als neues Gerät hinzuzufügen.

1. Verwenden Sie das von Logitech bereitgestellte USB-Kabel, um Ihre Harmony-Fernbedienung mit Ihrem Computer zu verbinden.

Hinweis: Wenn Sie die Fernbedienung neu gekauft haben, müssen Sie zunächst ein Logitech-Benutzerkonto einrichten und die Harmony Remote-Software installieren.

2. Starten Sie die Logitech Harmony Remote-Software, oder rufen Sie www.logitech.com/myharmony auf, und melden Sie sich an Ihrem Konto an. (Wohin Sie geleitet werden, hängt davon ab, welches Modell einer Logitech-Universalfernbedienung Sie gekauft haben.)
3. Wählen Sie die Einstellung **Add Device** (Gerät hinzufügen) aus.
4. Wählen Sie eine der folgenden Optionen:
 - Wenn Sie die Logitech Harmony Remote-Software verwenden:
 - Wählen Sie **SONOS** als Hersteller aus, und geben Sie **PLAYBAR** als Modellname/-nummer ein. Ist die SONOS PLAYBAR nicht in der Datenbank aufgeführt, werden Sie aufgefordert, sie hinzuzufügen.
 - Bestätigen Sie, dass Sie die Informationen korrekt eingegeben haben, und speichern Sie Ihre Änderungen.
 - Wenn Sie die My Harmony-Website verwenden:
 - Geben Sie **SONOS** als Hersteller und **PLAYBAR** als Modellname/-nummer ein. Befindet sich die SONOS PLAYBAR nicht in der Datenbank, werden Sie aufgefordert, Ihre Eingabe zu bestätigen oder eine andere Auswahl zu treffen.
 - Bestätigen Sie, dass Sie die Informationen korrekt eingegeben haben, und speichern Sie Ihre Änderungen.

Wenn Sie eine andere Universalfernbedienung verwenden

Befolgen Sie die Anleitungen auf Seite 25, „Beseitigen lästiger Meldungen am Fernseher bei Verwendung einer Kabel-, Sat- oder Set-Top-Box-Fernbedienung“.

Deaktivieren der Fernsehlautsprecher

Während des Einrichtungsvorgangs werden Sie aufgefordert, die Lautsprecher Ihres Fernsehers auszuschalten, damit der Sound nur über die PLAYBAR abgespielt wird. Sonos kann nicht für jedes Fernsehmodell Anleitungen bereitstellen – bitte probieren Sie die nachfolgenden Schritte aus.

Wenn Sie die richtige Einstellung zum Abschalten Ihrer Fernsehlautsprecher nicht finden können, schlagen Sie bitte in der Gebrauchsanweisung nach, die mit Ihrem Fernseher geliefert wurde.

1. Wählen Sie die **Menü-** oder **Setup-**Taste auf der Fernbedienung Ihres Fernsehers (nicht auf der Kabel-Fernbedienung). Ein Bildschirmmenü wird angezeigt.
2. Wählen Sie die Menüoption aus, mit der die **Audiofunktionen** Ihres Fernsehers gesteuert werden.

Hinweis: Diese Menüauswahl wird meistens mit **Audio, Sound, Tools** oder **Optionen** bezeichnet oder kann als Musiknotensymbol angezeigt werden.

3. Wählen Sie die geeignete Einstellung zum *Ausschalten* Ihrer Fernsehlautsprecher aus. Je nach Hersteller und Modell des Fernsehers steht folgende Auswahl zur Verfügung:
 - *Aus / Ein*
 - *Externer Lautsprecher / Fernsehlautsprecher*
 - *Audiosystem / Fernsehlautsprecher*

Durch die **fett** hervorgehobene Auswahl werden die Fernsehlautsprecher deaktiviert.

- Wenn keine der aufgeführten Optionen auf Ihren Fernseher zutrifft, suchen Sie nach einer Einstellung, mit der die TV-Ausgabe zwischen variabel und festgelegt umgeschaltet wird, und ändern Sie diese Einstellung.

Die Fernsehlautsprecher können nicht ausgeschaltet werden

Sie sollten jeden Versuch unternehmen, um die internen Lautsprecher des Fernsehers auszuschalten. Einige Marken enthalten diese Einstellung jedoch nicht, beispielsweise Toshiba und Dynex. Wenn Sie die Fernsehlautsprecher nicht deaktivieren können, befolgen Sie die unten stehenden Schritte.

1. Drehen Sie die Lautstärke über die Lautstärkeregel an Ihrem Fernseher vollständig ab. Verwenden Sie nicht die **Stumm-**Taste.
2. Verwenden Sie ab diesem Zeitpunkt nur noch die Lautstärketasten auf Ihrem Sonos Controller, um die Lautstärke der PLAYBAR zu regeln.

Erläuterungen zur Anzeigeleuchte

PLAYBAR-Statusanzeige	Status	Zusätzliche Informationen
Konstant weiß	Eingeschaltet und mit einem Sonos-System verbunden	
Konstant grün	Stumm	
Blinkend weiß	Startvorgang	
Blinkend grün	PLAYBAR-Audio ist ausgeschaltet	
Abwechselnd weiß und grün blinkend	Nicht mit einem Sonos-System verbunden	
Blinkend gelb	Warnmodus	<p>Die PLAYBAR hat eine Fehlerbedingung ermittelt und verringert die Lautstärke auf 75%.</p> <ul style="list-style-type: none"> • Vergewissern Sie sich, dass das Belüftungssystem nicht blockiert ist • Prüfen Sie den Lautsprecher auf einen Kurzschluss • Prüfen Sie die Raumtemperatur und stellen Sie sicher, dass sie unter 40° C liegt • Wenn die PLAYBAR direkter Sonnenbestrahlung ausgesetzt ist, sorgen Sie für Schatten <p>Schalten Sie die Sonos-Komponente stumm, und heben Sie die Stummschaltung wieder auf Ziehen Sie das Netzkabel für einige Minuten ab, damit sich die PLAYBAR abkühlen kann</p>
Abwechselnd gelb und weiß blinkend	Fehlermodus	<p>Wenn die Fehlerbedingung (siehe oben) weiter besteht, wird die Sonos-Komponente automatisch stummgeschaltet, um eine Beschädigung des Geräts zu vermeiden.</p>

Wichtige Sicherheitsinformationen

Bitte lesen Sie diese Anweisungen durch und beachten Sie alle Warnungen. Bewahren Sie sie an einem passenden Ort auf und stellen Sie sicher, dass sie allen Personen im Haushalt bekannt sind.

Standort

- Stellen Sie das Gerät nicht in einer staubigen Umgebung (z. B. Holzwerkstatt) und nicht an einem Ort auf, an dem es übermäßiger Hitze (z. B. Heizkörpern, Öfen) oder direkter Sonneneinstrahlung ausgesetzt ist.
- Stellen Sie das Gerät nicht an einem Ort auf, an dem es brennbaren Flüssigkeiten und/oder Dämpfen ausgesetzt ist.
- Stellen Sie das Gerät nicht in engen, begrenzten Bereichen auf (z. B. in einem Schrank, unter einem Bett oder Sofa), in denen keine ausreichende Belüftung vorliegt. Beide Seiten der PLAYBAR sollten mindestens 30 cm von einer Wand oder einem anderen Hindernis entfernt sein.
- Verhindern Sie, dass auf das Netzkabel getreten oder dass es geklemmt wird. Dies gilt insbesondere für Stecker und den Austrittsort des Kabels am Produkt. Das Netzkabel sollte gut zugänglich sein, um das Gerät jederzeit von der Stromversorgung trennen zu können.
- Das Produkt sollte nicht in der Nähe von Wasser verwendet werden. Vermeiden Sie die Nähe zu Badewanne, Wasch- und Spülbecken, feuchtem Kellerraum, Schwimmbad etc.
- Wenn die Einheit an der Wand montiert werden soll, verwenden Sie dazu das PLAYBAR-Wandmontage-Kit (separat erhältlich), und befolgen Sie sorgfältig die Anleitungen. Eine unsachgemäße oder fehlerhafte Installation kann dazu führen, dass Ihr Gerät sich löst und Personen zu Schaden kommen.

Angemessene Belüftung

- Lassen Sie entlang der Seiten und an der Oberseite 2,5 cm Freiraum, um eine angemessene Belüftung zu gewährleisten.
- Die Belüftung darf nicht durch Abdecken der Lüftungsöffnungen mit Tischtüchern, Vorhängen, Papier oder ähnlichem behindert werden.
- Verhindern Sie das Eindringen von Fremdkörpern in das Gerät. Sollte ein Fremdkörper in das Gerät gelangen, trennen Sie es von der Stromversorgung und wenden Sie sich an den Sonos-Kundendienst.

Nutzung

- Bedienen Sie das Gerät nicht mit nassen Händen.
- Stellen Sie keine Gegenstände auf das Gerät (z. B. Vasen, Kaffeetassen, Topfpflanzen, Bücher, Magazine etc.)
- Verwenden Sie nur das von Sonos angegebene Zubehör.
- Trennen Sie das Netzkabel bei Gewitter oder längeren Nutzungspausen von der Stromversorgung.
- Das Gerät darf nicht auseinandgebaut oder in anderer Weise verändert werden.
- Wenn die PLAYBAR an der Wand montiert ist, hängen Sie sich nicht an die PLAYBAR oder die Halterung.
- Wenn die PLAYBAR an der Wand montiert ist, führen Sie regelmäßig Sicherheitsprüfungen durch, um sicherzustellen, dass die Schrauben noch immer fest angezogen sind.

Reinigung & Wartung

- Halten Sie die PLAYBAR frei von Staub, Tierhaaren und anderen Partikeln.
- Verwenden Sie einen Staubsauger mit Saugschlauch oder einem Aufsatz mit feststehenden Bürsten zum Reinigen des Stoffs. Saugen Sie das Gerät nicht mit einem Aufsatz mit rotierenden Bürsten ab.
- Eine **Fusselbürste** kann zum Glätten sichtbarer Linien im Stoff verwendet werden. Reinigen Sie den Stoff nicht mit einer **Fusselrolle**.
- Säubern Sie die übrigen Teile der PLAYBAR nur mit einem trockenen, weichen Tuch. Haushaltsreiniger oder Lösungsmittel können die Oberfläche Ihrer Sonos-Komponenten angreifen.
- Verwenden Sie keine chemischen Lösungsmittel (z. B. Alkohol, Benzol, Verdünner) oder andere entflammbare Reinigungslösungen.
- Lassen Sie alle Wartungsarbeiten von qualifiziertem Sonos-Service-Personal durchführen. Eine Wartung ist erforderlich, wenn das Gerät oder das Netzkabel beschädigt wurde, wenn Flüssigkeit oder ein anderer Fremdkörper in die Belüftungsöffnungen gelangt ist oder das Gerät Feuchtigkeit oder Regen ausgesetzt war.

Warnung: Setzen Sie das Gerät nicht Regen oder Feuchtigkeit aus, um das Risiko eines Brandes oder Stromschlags zu reduzieren.

Referenz-Links

Wenn Sie mit dem Fernseher oder mit einem der daran angeschlossenen Geräte Unterstützung brauchen, finden Sie mehrere online verfügbare Benutzerhandbücher unter <http://tv.manualsonline.com/>.

Wenn Sie dort nicht finden, was Sie suchen, probieren Sie einen der nachfolgend aufgeführten Kabeldienstanbieter-Links aus.

AT&T

www.att.com/esupport/

BRIGHT HOUSE NETWORKS

<http://support.brighthouse.com>

BT VISION

<http://www.bt.com/help/home>

CABLEVISION (OPTIMUM)

www.optimum.net/Support/Guides

CABLENET

<http://cablenet.com.cy/faqs/>

CHARTER

www.myaccount.charter.com/customers/support.aspx

COMCAST

<http://customer.comcast.com/help-and-support/cable-tv>

COX

www.cox.com/support/digitalcable/hdtv/

CYFROWY POLSAT

www.cyfrowypolsat.pl/

DIRECT TV

<http://support.directv.com/>

DISH NETWORK

www.mydish.com/support/manuals

KABEL DEUTSCHLAND

www.kabeldeutschland.de/info-service/

RCN

www.rcn.com/help

SKY DIGITAL

www.sky.com/helpcentre/

TIME WARNER CABLE

www.timewarnercable.com/support/

VERIZON

www22.verizon.com/Support/Residential/tv.htm

VIRGIN MEDIA

<http://help.virginmedia.com/system>