



Loving music

# Concept *MC*

---

**User manual**  
**Bedienungsanleitung**



**Made in Germany**

---

Hi-Fi Components **clearaudio electronic<sup>®</sup>** GmbH

Spardorfer Str. 150 • D-91054 Erlangen • Tel. +49 9131 40 300 100 • FAX +49 9131/40 300 119  
[www.clearaudio.de](http://www.clearaudio.de) • [www.analogshop.de](http://www.analogshop.de) • [info@clearaudio.de](mailto:info@clearaudio.de) • copyright clearaudio© 2015

Version-März 2015



Loving music

**Concept MC**

User manual / Bedienungsanleitung

Dear **Clearaudio** customer,

Thank you for purchasing the **Clearaudio Concept (incl. MC cartridge)** – turntable. The **Clearaudio Concept** - turntable sets a new timeline in turntable manufacturing. Highest demands and Made in Germany, combined with technology and a timeless design start a New Era.

The *Concept* is equipped with the innovative *Concept* - tonearm using a friction free magnetic bearing technology.

A high quality moving coil cartridge is completing this set up. All parameters have been already adjusted at the **Clearaudio** factory, even the tracking- and anti-skating force are adjusted. This genuine, timeless and modern design guarantees a flawless musical enjoyment for decades.

Please read this instruction manual carefully, to avoid any damages or loss of warranty. This manual will help you for an easy set-up and guarantees the highest pleasure for a long time.

We wish you a lot of listening pleasure with your new **Clearaudio Concept** - turntable.

**Clearaudio** electronic GmbH

This section must be read before any connection is made to the mains supply.

## CE-MARKING

**CE** The **Clearaudio Concept** meets the regulations concerning electromagnetic disturbance (EMC) and low-voltage appliances.

## EQUIPMENT MAINS WORKING SETTING

Your Clearaudio product has been prepared to comply with the household power and safety requirements that exist in your area. **This product can be connected to INPUT: 100 V – 240 V ~ / 50 – 60 Hz / 150 mA; OUTPUT: 12 V= / 450 mA**

## COPYRIGHT

Recording und reproduction of any sound-material may require the consent of the creator. Please acknowledge the information given in the

- Copyright Act 1956,
- Dramatic and Musical Performers Act 1958,
- Performers Protection Acts 1963 and 1072,
- any more recent legal regulations.



**User manual**  
**Bedienungsanleitung**

**1 – 8**  
**9 - 16**

<b>Contents</b>	<b>Page</b>
<b>1. Packing overview</b>	<b>3</b>
<b>2. Part list</b>	<b>3</b>
<b>3. Set up</b>	<b>4</b>
<b>4. Important notes</b>	<b>6</b>
<b>5. Service</b>	<b>7</b>
<b>6. Technical data</b>	<b>8</b>
<b>Warranty information</b>	<b>17</b>

## 1. Packing overview

**Clearaudio** has developed a special and secure packing for your *Concept*-turntable that ensures a safe transportation.

Please keep this original packing, if you need to ship the turntable.

### 1. First layer

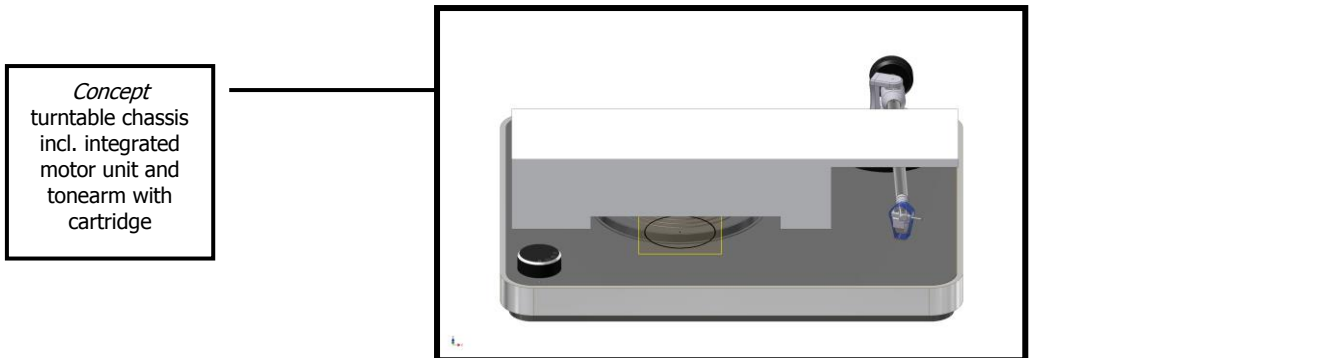

### 2. Second layer

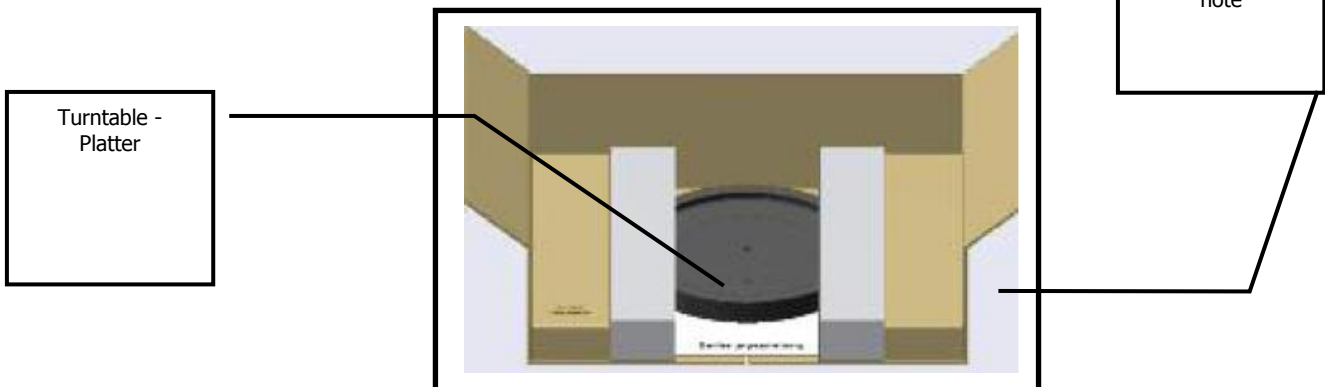

## 2. Part list

1.	Accessories: Level gauge, allen wrench (Size 2), drive belt, , power supply (incl. adaptors: EU, UK; US), Bearing oil, User manual, Return delivery note, Warranty Card	3.	Turntable - platter
2.	Turntable chassis with tonearm and Concept MC cartridge		

**IMPORTANT NOTICE:** Please double check the tightness of all bolts and armboard mounting hardware, as temperature fluctuations during transit may have caused the hardware to become loose.

### 3. Set up

The set up of the *Concept* - turntable is easy, the turntable chassis, tonearm and the cartridge are pre-assembled and all parameters have been already adjusted and tested at the **Clearaudio** factory. It is recommended that you double check the tracking force (VTF) using the supplied Smart Stylus gauge, as small changes may have occurred during shipping. Refer the section 4 on cartridge mounting and tonearm adjustment for more info.

The *Concept* - turntable requires a space for set-up of at least 17 inch x 14 inch.

#### 1.)

First take the *Concept* - turntable chassis out of the package and place it on a suitable surface. After that please take the drive belt out of the plastic bag.

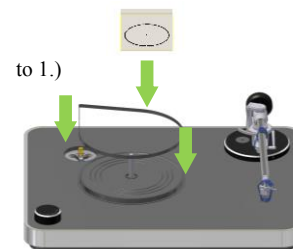

#### 2.)

Take the drive belt and place it around the sub-platter and around the motor pulley.

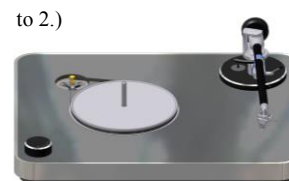

#### 3.)

Now you can take the platter out of the package and place it with both hands carefully onto the shaft.

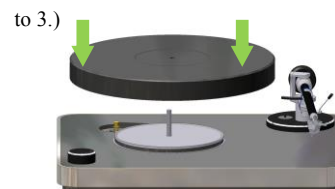

#### 4.)

Carefully remove the adhesive security tape and further security materials from the tonearm and the cartridge.

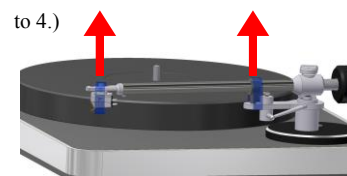

#### 5.)

As all parameters were adjusted before leaving the **Clearaudio** factory you only need to level the turntable with the supplied level gauge.

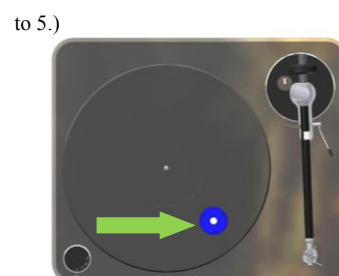

**6.) The following adjustment is very important:**

Place the **Clearaudio** level gauge on the platter as in picture below.

Should the bubble of the level-gauge not be in the centre of the black circle, you can achieve the perfect level position by adjusting the feet of your *Concept* - turntable, turning them clockwise or counter-clockwise until you reach a perfectly level position. Please lock the ideal position of the spikes by using the lock screw.

You will only get the best sound from your *Concept* - turntable if the turntable is in the ideal levelled position.

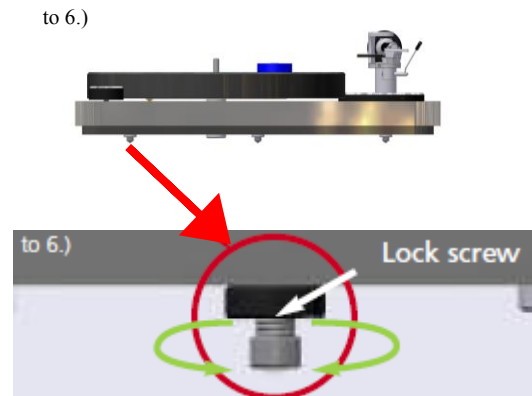

**7.)**

Connect the one end of the supplied external Power supply to the socket on the rear of the *Concept* - turntable



and the other end to a live AC outlet.

After that connect the tonearm cable to your phonostage.

(More information on phono-preamplifiers can be found on our Website: [www.musicalsurrroundings.com](http://www.musicalsurrroundings.com)).

Your *Concept* - turntable is now completely set up and ready to play.

**We wish you a lot of listening pleasure!**

## 4. Important notes

### Adjustment of the tracking force

Please check or adjust the tracking force always **without a record on the platter!**

The already pre-adjusted and recommended tracking force for the

**Clearaudio Concept MC** cartridge is 2.2 g (+/-0.2 g).

### Adjustment of the tonearm height

As everything on the turntable is pre-assembled and tested, including tonearm and cartridge, there is usually no need to change any parameters on the *Concept* - turntable. If you want to change the height of your tonearm please refer to your nearest qualified dealer or service personnel.

Your dealer can make the height adjustment on the side of the tonearm base of your turntable (see pic. 8).

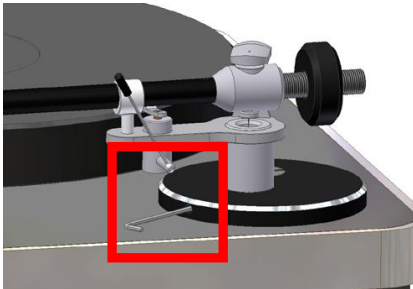

**Pic. 8:** Adjustment of the tonearm height

**Clearaudio assumes no liability for wrong handling or any damages, if non qualified persons take any action on adjustments.**

### Adjustment of the Anti-skating

As everything on the turntable is pre-assembled and tested, including tonearm and cartridge, there is usually no need to change any parameters on the *Concept* - turntable. If you want to change your cartridge and to adjust the Anti-skating please refer to your nearest qualified dealer or service personnel.

Your dealer will find the Anti-skating – bolt on the underside of the turntable (see pic. 9).



**Pic. 9:** Adjustment of the Anti-skating

**Clearaudio assumes no liability for wrong handling or any damages, if non qualified persons take any action on adjustments.**

**IMPORTANT:**

If any transportation of the *Concept* - turntable should be necessary, please pay attention to pack the platter with the machined away side into the package and to turn the turntable feet back!

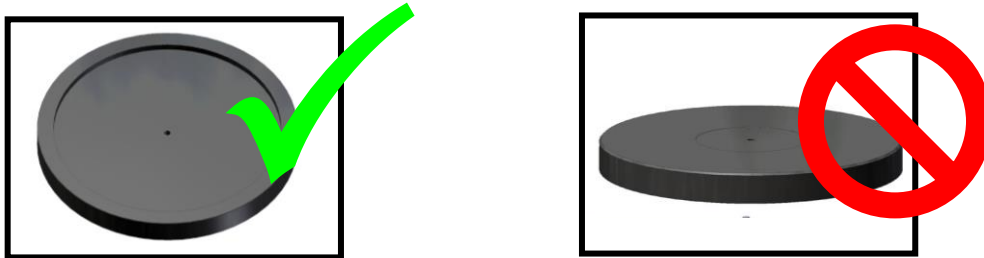

**Pic. 10:** Packing of the platter

**Further transportation advice:**

If any transportation of the *Concept* - turntable should be necessary, please always remove the turntable platter (see above) and fix the platter as well as the tonearm and the cartridge stylus protection.

Otherwise serious damage can occur!

**Clearaudio assumes no liability for damages which occur by wrong packing!**

**Attention:**

If the turntable is not in use, disconnect the unit completely from the power supply by removing the main plug from the socket.

## 5. Service

If any service or repair on a **Clearaudio** product is necessary, please contact your dealer / distributor or contact **Clearaudio** directly. We can inform you as well about your nearest service location.

**PLEASE RETAIN ALL ORIGINAL PACKAGING.** You will need it, if your turntable needs to be transported and/or shipped. Any further questions you may have about this turntable should be directed to the distributor or directly to **Clearaudio** at

Clearaudio electronic GmbH  
Spardorfer Str 150  
91054 Erlangen  
Germany

Tel/Phone: +49 9131 40300100  
Fax: +49 9131 40300119

[www.clearaudio.de](http://www.clearaudio.de)  
[www.analogshop.de](http://www.analogshop.de)  
[info@clearaudio.de](mailto:info@clearaudio.de)



## 6. Technical data

### Concept - Turntable:

<b>Construction:</b>	Resonance-optimised chassis
<b>Speed ranges:</b>	33 1/3 45 and 78 RPM
<b>Drive unit (motor):</b>	Decoupled DC motor with low noise bearings
<b>Bearing:</b>	Polished and tempered steel shaft in a sintered bronze bush, runs on a mirror of Teflon
<b>Platter:</b>	POM, 30 mm thickness
<b>Speed variation:</b>	+/- 0.04 %
<b>Weight:</b>	approx. 7.5 kg incl. motor, tonearm and cartridge
<b>Dimensions:</b>	mm approx. 420 mm x 350 mm x 123 mm (with tonearm) inch approx: 16.54 x 13.78 x 4.92 inch (with tonearm)
<b>Power consumption:</b>	
<b>Max. consumption:</b>	1.5 Watt
<b>Consumption in operation:</b>	0.5 Watt
<b>Off mode:</b>	0 Watt
<b>Warranty:</b>	2 years*

### Tonearm:

<b>Construction:</b>	Friction free tonearm with magnetic bearing technology
<b>Tonearm weight:</b>	280 gram 415 gram (incl. counter weight)
<b>Cartridge balance range:</b>	2.5 gram – 17 gram
<b>Null points:</b>	Inner: 66,00 mm Outer: 120.9 mm
<b>Audio lead:</b>	Clearaudio Directwire Plus 1.2 m from tonearm: Cable-capacity: 156pF/m Cable – induction: 0,52µH/m Cable – resistance: 0,46Ω/m
<b>Overhang:</b>	17.31 mm
<b>Overall length:</b>	302 mm
<b>Effective length:</b>	9 inches (exact 239.31 mm)
<b>Distance from pivot:</b>	222 mm
<b>Offset angle:</b>	23,00°
<b>Maximum offset angle according to the radius:</b>	0.123 °/cm
<b>Anti-skating factor at a radius of 62.9 mm and 126.9 mm:</b>	0.43
<b>Mounting style:</b>	Linn / Clearaudio
<b>Warranty:</b>	2 years

### MC Cartridge / Pick-up:

<b>Output Voltage (1kHz, 5cm/s):</b>	0.4 mV at 5 cm/s
<b>Channel Separation (1kHz):</b>	> 30 dB
<b>Channel Balance (1kHz):</b>	< 0.5 dB
<b>Tracking Ability:</b>	80 µm
<b>Tracking Force:</b>	2.0 gram (+/- 0.2 gram)
<b>Load Resistance:</b>	100 Ohm
<b>Load Capacitance:</b>	100 pF
<b>Cantilever:</b>	Boron
<b>Weight:</b>	8.0 gram
<b>Warranty:</b>	2 Years

\* please fill out the warranty card and send it back to Clearaudio within 14 days.

**Clearaudio** electronic is not responsible for typographical errors in descriptions. Technical specifications subject to change or improvement without prior notice. Availability as long as stock lasts. Copies and imprints, including extracts, require written conformation from **Clearaudio** electronic GmbH; Germany

Stand: March 2015

Sehr verehrte **clearaudio** – Kundin, sehr verehrter **clearaudio** – Kunde,

Mit dem **clearaudio** *Concept* Plattenspieler (inklusive MC Tonabnehmer) beginnt der Aufbruch in eine neue Ära im Plattenspielerbau.

Der *Concept* Plattenspieler zeichnet sich durch hervorragende Verarbeitungsqualität Made in Germany, fortschrittliche Technologien und Materialien sowie zeitlosem Design aus.

Der *Concept* verfügt über einen innovativen Tonarm mit reibungsfreier Magnetlagerung. Abgerundet wird dieses Komplettpaket durch einen hochwertigen clearaudio Moving Coil Tonabnehmer. Der *Concept* ist werksseitig komplett eingestellt und spielbereit. Sogar die Auflagekraft des Tonabnehmers und das Antiskating sind einjustiert.

Das originelle und zeitlos moderne Design garantiert Spielfreude für Jahrzehnte!

CONCEPT = Innovatives Konzept zum attraktivem Preis – Qualitäts- Verhältnis!

Um die volle Qualität des *Concept* - Laufwerkes nutzen zu können, lesen Sie bitte diese Bedienungsanleitung aufmerksam durch. Alle Hinweise dienen dazu, Ihnen viele Jahre Musikgenuss zu bereiten und Fehlbedienungen zu vermeiden.

Wir bedanken uns bei Ihnen für Ihr Vertrauen und wünschen Ihnen viel Freude mit Ihrem neuen **clearaudio** *Concept* - Laufwerk.

**clearaudio** electronic GmbH

Lesen Sie diesen Abschnitt in jedem Fall, bevor Sie ein Gerät an das Stromnetz anschließen.

## CE-MARKIERUNG

 Der **clearaudio** *Concept* entspricht den Bestimmungen über elektromagnetische Störfreiheit (EMC) und denen über Niederspannungsgeräte.

## GERÄTENETZEINSTELLUNG

Ihr **clearaudio**-Produkt wurde so konstruiert, dass es der Haushaltsleistung und den Sicherheitsbestimmungen in Ihrer Region genügt.

INPUT: 100 V – 240 V ~ / 50 – 60 Hz / 150 mA; OUTPUT: 12 V= / 450 mA

## URHEBERRECHT

Aufnahme und Wiedergabe jeglichen Tonmaterials kann die Zustimmung des Urhebers erfordern. Beachten Sie dazu folgende Informationsschriften.

- Copyright Act 1956 (Urheberrechtsgesetz 1956)
- Dramatic and Musical Performers Act 1958 (Gesetz über dramatische und musikalische Aufführungsrechte, 1958)
- Performers Protection Acts 1963 and 1972 (Künstlerschutzgesetze von 1963 und 1972)
- Sämtliche nachfolgende gesetzliche Verfügungen und Bestimmungen.

## Inhaltsverzeichnis

	<b>Seite</b>
<b>1. Verpackungsübersicht</b>	<b>11</b>
<b>2. Lieferumfang</b>	<b>11</b>
<b>3. Aufbau und Inbetriebnahme</b>	<b>12</b>
<b>4. Wichtige Informationen</b>	<b>14</b>
<b>5. Service</b>	<b>15</b>
<b>6. Technische Daten</b>	<b>16</b>
<b>Garantie – Informationen</b>	<b>17</b>

## 1. Verpackungsübersicht

**clearaudio** hat eine spezielle Verpackung für Ihr *Concept* – Laufwerk entwickelt, welche einen sicheren Transport gewährleistet. Bitte heben Sie diese Verpackung für eventuelle Transporte auf.

### 1. Obere Verpackungsebene:

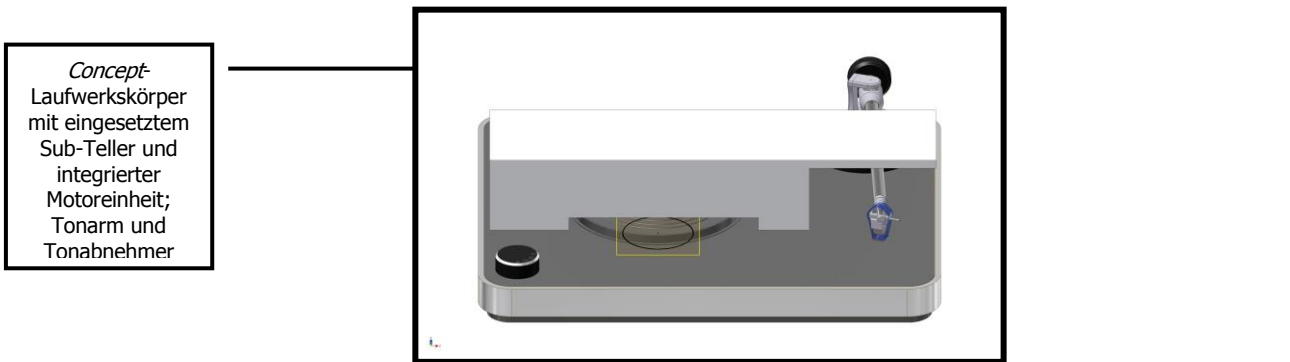

### 2 Untere Verpackungsebene:



Abb. 1: Verpackungsübersicht

## 2. Lieferumfang

1.	Zubehörbox: Wasserwaage, Inbusschlüssel (Größe 2), Riemen, Netzteil (inkl. Adapter: EU, UK, US), Lageröl, Bedienungsanleitung, <b>clearaudio</b> Rücklieferschein, Garantiekarte	3.	Plattenteller
2.	Laufwerkskörper, Tonarm und Concept MC Tonabnehmer		

## 3. Aufbau

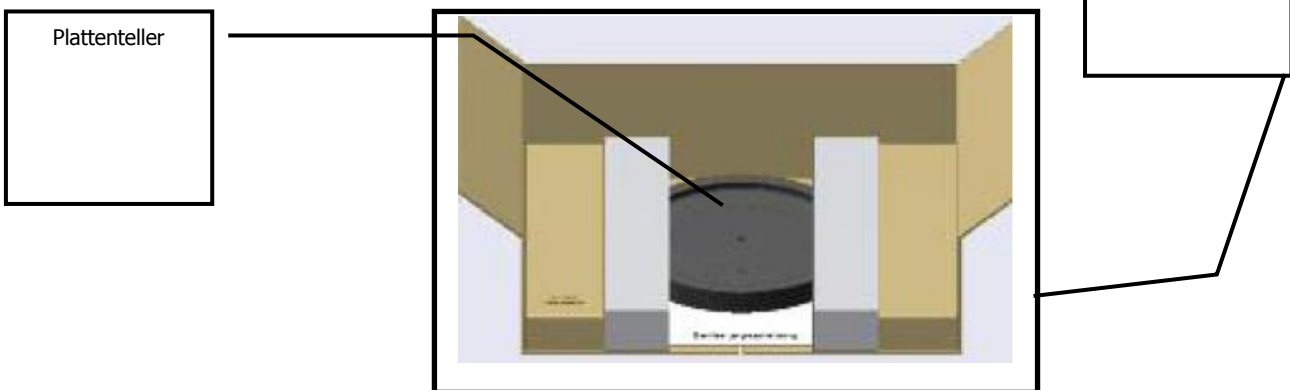
Die Inbetriebnahme des *Concept*-Plattenspielers gestaltet sich sehr einfach, da das Laufwerk, der Tonarm sowie der Tonabnehmer schon werksseitig vormontiert, eingestellt und im Hause **clearaudio** getestet wurden.

Der *Concept* - Plattenspieler benötigt eine waagerechte Aufstellfläche von mindestens 420 mm x 350 mm.

### 1.)

Nehmen Sie zuerst den vormontierten Laufwerkskörper aus der Verpackung heraus und stellen Sie diesen auf den zukünftigen Aufstellort auf. Nehmen Sie dann den Riemen vom Sub-Teller ab. Riemen liegt in Tüte verpackt bei.

zu 1.)

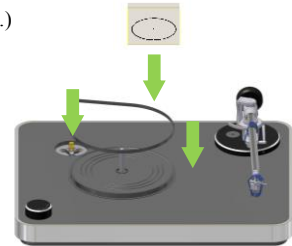

### 2.)

Legen Sie den Riemen um den Sub-Teller und den Pulley des Motors.

zu 2.)



### 3.)

Nun können Sie mit beiden Händen den Plattenteller aus der unteren Verpackung entnehmen und vorsichtig von oben herab auf die Achse des Lagers setzen.

zu 3.)

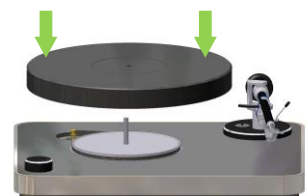

### 4.)

Entfernen Sie nun bitte auch vorsichtig den Sicherheitsstreifen und weitere Sicherungsmaterialien von Ihrem Tonarm und dem Tonabnehmer.

zu 4.)

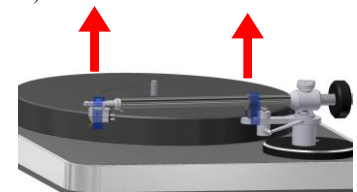

### 5.)

Da ihr neuer **clearaudio Concept**-Plattenspieler werksseitig schon komplett voreingestellt wurde, richten Sie das Laufwerk nur noch mit der mitgelieferten Wasserwaage in waagerechte Lage aus.

zu 5.)



## 6.)

Sollte sich die Blase der Wasserwaage nicht mittig im schwarzen Kreis befinden, können Sie durch Verstellen der Fußhöhe die genaue waagerechte Ausrichtung Ihres Laufwerks erreichen. Hierzu drehen Sie bitte die unteren Fußeinheiten vorsichtig auf, stellen Ihre gewünschte Höhe ein und sichern diese durch Festdrehen der Kontermutter. Nur, wenn Ihr Laufwerk die optimale waagerechte Position hat, werden Sie den besten Klang mit Ihrem *Concept* – Plattenspieler erleben!

zu 6.)

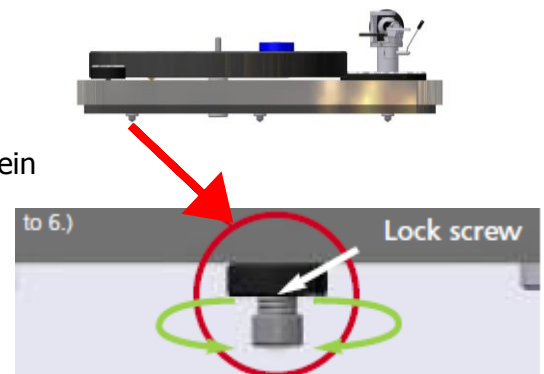

## 7.)

Verbinden Sie abschließend die Netzeinheit mit Ihrem Plattenspieler (auf der Rückseite) und mit der Stromversorgung sowie den Tonarm mit Ihrer Phonostufe.

zu 7.)



Ihr **clearaudio** *Concept* – Plattenspieler ist nun komplett aufgebaut und spielbereit!

**Clearaudio wünscht Ihnen viel Freude beim Musik hören!**

## 4. Wichtige Informationen

### Einstellung der Auflagekraft (Tracking force)

Zu Überprüfung oder Einstellung der Auflagekraft **nehmen Sie bitte immer die LP vom Plattenteller ab**. Die empfohlene Auflagekraft für den **clearaudio Concept MC** - Tonabnehmer beträgt 2,2 gr. (+/- 0,2 gr.) und wurde schon ab Werk voreingestellt.

### Einstellung der Tonarmhöhe

Da bei Auslieferung alle Parameter Ihres *Concept* – Laufwerks schon ab Werk eingestellt sind, muss eine Einstellung des Tonarms nicht erfolgen.

Wenn Sie trotzdem die Tonarmhöhe anpassen wollen, wenden Sie sich bitte an Ihren Händler.

Ihr Händler hat die Möglichkeit die Tonarmhöhe an der seitlich integrierten Schraube in der Tonarmbasis anzupassen (Abb. 8).

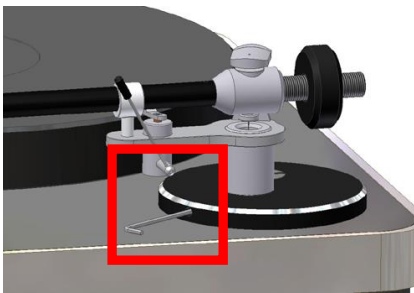

**Clearaudio übernimmt keine Haftung für Schäden, die durch persönliches Handhaben entstehen. Bitte wenden Sie sich immer an Ihren Fachhandel!**

### Einstellung des Antiskating

Da bei Auslieferung alle Parameter Ihres *Concept* – Laufwerks schon ab Werk eingestellt sind, muss eine Einstellung des Antiskating nicht erfolgen.

Wenn Sie trotzdem das Antiskating verändern wollen, wenden Sie sich bitte an Ihren Händler.

Ihr Fachhändler findet die Antiskatingschraube auf der Unterseite Ihres *Concept* -Laufwerks (Abb. 9)



**Abb. 9:** Einstellung des Antiskating

**Clearaudio übernimmt keine Haftung für Schäden, die durch persönliches Handhaben entstehen. Bitte wenden Sie sich immer an Ihren Fachhandel!**

**WICHTIG:**

Falls Sie Ihre *Concept*-Laufwerk transportieren oder versenden wollen, achten Sie bitte darauf, dass der Plattenteller immer mit der ausgefrästen Seite nach oben (Abb. 10) in die untere Verpackungsebene eingepackt wird und dass die Laufwerksfüsse wieder zurück geschraubt werden!

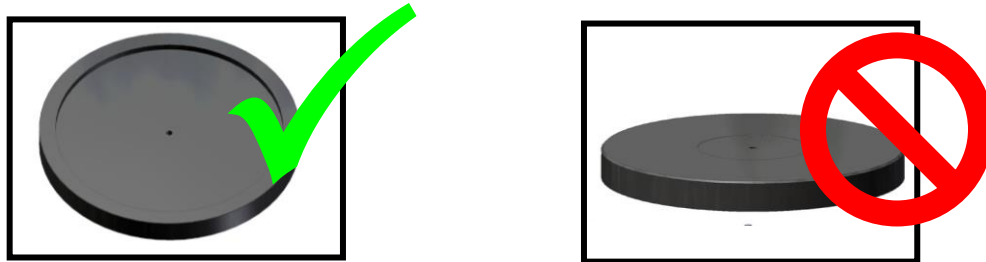

**Abb. 10:** Verpacken des Plattentellers

**Weitere Hinweise zum Transport:**

Beim Verpacken umgekehrt verfahren wie bei Aufbau und Inbetriebnahme (siehe Punkt 3). Dabei ist unbedingt auf korrekte bzw. sichere Verpackung zu achten (Originalverpackung).

Bitte entfernen Sie zum Transport den Plattenteller vom Laufwerk (siehe oben) und befestigen Sie den Plattenteller sowie den Tonarm, um das Laufwerk vor Schäden beim Transport zu sichern.

**Clearaudio kann für Schäden, die beim Transport entstehen und die durch falsches Einpacken verursacht wurden, keine Haftung übernehmen!**

**Bitte Beachten:**

**Falls das Laufwerk eine längere Zeit nicht in Benutzung ist, trennen Sie das Gerät komplett vom Stromnetz, in dem Sie das Steckernetzteil aus der Steckdose entfernen.**

## 5. Service

Bitte heben Sie für den Fall eines Transports die Originalverpackung und die zugehörigen Schutzmaterialien auf. Wenden Sie sich in einem Servicefall bitte zunächst an Ihren **clearaudio** Fachhändler.

Erst wenn dort der Fehler bestätigt und nicht behoben werden kann, senden Sie das Gerät bitte frachtkostenfrei an unten aufgeführte Anschrift:

clearaudio electronic GmbH

Spardorfer Str 150  
91054 Erlangen  
Germany

Tel/Phone: +49 9131 40300100  
Fax: +49 9131 40300119  
[www.clearaudio.de](http://www.clearaudio.de)  
[www.analogshop.de](http://www.analogshop.de)  
[info@clearaudio.de](mailto:info@clearaudio.de)



## 6. Technische Daten

### Concept-Laufwerk:

<b>Konstruktionsprinzip:</b>	Resonanzoptimiertes Laufwerkschassis
<b>Drehzahlbereich:</b>	33 1/3, 45 und 78 RPM
<b>Antrieb:</b>	Entkoppelter DC-Motor mit Gleitlager
<b>Lager:</b>	Poliertes und gehärtetes Stahlager in einer Bronz Buchse, läuft auf einem Teflonspiegel
<b>Plattenteller:</b>	POM, 30 mm Stärke
<b>Gleichlauf:</b>	+ - 0,04 %
<b>Gewicht:</b>	ca. 7,5 kg inkl. Motor, Tonarm und Tonabnehmer
<b>Abmessungen:</b>	ca. 420 mm x 350 mm x 123 mm (mit Tonarm)
<b>Leistungsaufnahmen:</b>	
<b>Max. Leistungsaufnahme:</b>	1,5 Watt
<b>Leistungsaufnahme im Betrieb:</b>	0,5 Watt
<b>Leistungsaufnahme im ausgeschalteten Zustand:</b>	0,0 Watt (wenn Hauptschalter am Motor auf Position „0“ steht)
<b>Garantie*:</b>	2 Jahre

### Tonarm:

<b>Konstruktionsprinzip:</b>	Reibungsfreier Tonarm mit Magnet - Technology
<b>Tonarmgewicht:</b>	280 gr. 415 gr. (inkl. Gegengewicht)
<b>Justierbare Tonabnehmer:</b>	2,5 gr. – 17 gr.
<b>Nullpunkt:</b>	Innerer: 66,00 mm Äußerer: 120,9 mm
<b>Signalkabel:</b>	Clearaudio Directwire Plus 1,2 m: Kabel-Kapazität: 156pF/m Kabel-Induktion: 0,52µH/m Kabel-Widerstand: 0,46Ω/m
<b>Überhang:</b>	17,31 mm
<b>Gesamtlänge:</b>	302 mm
<b>Effektive Tonarmlänge:</b>	239,31 mm
<b>Achsabstand (Plattenzentrum bis Tonarmdrehpunkt):</b>	222 mm
<b>Kröpfungswinkel:</b>	23,00°
<b>Abs. Maximum des relativen Fehlwinkels (bes. Auf Radius):</b>	0,123 °/cm
<b>Mittlerer Skatingfaktor bei Radien 62,9mm und 126,9mm:</b>	0,43
<b>Tonarmaufnahmebohrung:</b>	Linn / clearaudio
<b>Garantie*:</b>	2 Jahre

### MC Tonabnehmer:

<b>Ausgangsspannung (1kHz, 5cm/s):</b>	0,42 mV bei 5 cm/s
<b>Kanaltrennung (1kHz):</b>	> 30 dB
<b>Kanalbalance (1kHz):</b>	< 0,5 dB
<b>Trackingfähigkeit:</b>	80 µm
<b>Auflagegewicht:</b>	2,0 gr. (+/- 0,2 gr.)
<b>Lastwiderstand:</b>	100 Ohm
<b>Last - Kapazitive:</b>	100 pF
<b>Nadelträger:</b>	Boron
<b>Gewicht:</b>	8,0 gr.
<b>Garantie*:</b>	2 Jahre

\* bitte Garantiekarte ausfüllen innerhalb von 14 Tagen an clearaudio zurück senden

Änderungen bleiben vorbehalten. Lieferbar solange Vorrat reicht. Für Druckfehler keine Haftung. Irrtümer vorbehalten- Kopien und Abdrucke – auch nur auszugsweise – bedürfen der schriftlichen Genehmigung durch die **clearaudio** electronic GmbH.

Stand: März 2015



Loving music

**Concept mc**

User manual / Bedienungsanleitung

## **ENGLISH** **WARRANTY**

For warranty information, contact your local clearaudio distributor.

### **RETAIN YOUR PURCHASE RECEIPT**

Your purchase receipt is your permanent record of a valuable purchase.

It should be kept in a safe place to be referred to as necessary for insurance purposes or when corresponding with clearaudio.

### **IMPORTANT**

When seeking warranty service, it is the responsibility of the consumer to establish proof and date of purchase. Your purchase receipt or invoice is adequate for such proof.

### **FOR U.K. ONLY**

This undertaking is in addition to a consumer's statutory rights and does not affect those rights in any way.

## **FRANÇAIS** **GARANTIE**

Pour des informations sur la garantie, contacter le distributeur local clearaudio.

### **CONSERVER L'ATTESTATION D'ACHAT**

L'attestation d'achat est la preuve permanente d'un achat de valeur. La conserver en lieu sûr pour s'y reporter aux fins d'obtention d'une couverture d'assurance ou dans le cadre de correspondances avec clearaudio.

### **IMPORTANT**

Pour l'obtention d'un service couvert par la garantie, il incombe au client d'établir la preuve de l'achat et d'en corroborer la date. Le reçu ou la facture constituent des preuves suffisantes.

## **DEUTSCH** **GARANTIE**

Bei Garantiefragen wenden Sie sich bitte zunächst an Ihren clearaudio-Händler.

Heben Sie Ihren Kaufbeleg gut auf.

### **WICHTIG!**

Die Angaben auf Ihrer Quittung erlauben uns die Identifizierung Ihres Gerätes und belegen mit dem Kaufdatum die Dauer Ihrer Garantie-Ansprüche.

Für Serviceleistungen benötigen wir stets die Gerätenummer.

Diese finden Sie auf dem Typenschild auf der Rückseite des Gerätes oder auch in der beigelegten Garantie-Registrierkarte.

## **NEDERLANDS** **GARANTIE**

Voor inlichtingen omtrent garantie dient u zich tot uw plaatselijke clearaudio.

### **UW KWITANTIE, KASSABON E.D. BEWAREN**

Uw kwitantie, kassabon e.d. vormen uw bewijs van aankoop van een waardevol artikel en dienen op een veilige plaats bewaard te worden voor evt, verwijzing bijv, in verband met verzekering of bij correspondentie met clearaudio.

### **BELANGRIJK**

Bij een evt, beroep op de garantie is het de verantwoordelijkheid van de consument een gedateerd bewijs van aankoop te tonen. Uw kassabon of factuur zijn voldoende bewijs.

## **ITALIANO** **GARANZIA**

L'apparecchio è coperto da una garanzia di buon funzionamento della durata di un anno, o del periodo previsto dalla legge, a partire dalla data di acquisto comprovata da un documento attestante il nominativo del Rivenditore e la data di vendita. La garanzia sarà prestata con la sostituzione o la riparazione gratuita delle parti difettose.

Non sono coperti da garanzia difetti derivanti da uso improprio, errata installazione, manutenzione effettuata da personale non autorizzato o, comunque, da circostanze che non possano riferirsi a difetti di funzionamento dell'apparecchio. Sono inoltre esclusi dalla garanzia gli interventi inerenti l'installazione e l'allacciamento agli impianti di alimentazione.

Gli apparecchi verranno riparati presso i nostri Centri di Assistenza Autorizzati. Le spese ed i rischi di trasporto sono a carico del cliente. La casa costruttrice declina ogni responsabilità per danni diretti o indiretti provocati dalla inosservanza delle prescrizioni di installazione, uso e manutenzione dettagliate nel presente manuale o per guasti dovuti ad uso continuato a fini professionali.

## **ESPAÑOL** **GARANTIA**

Para obtener información acerca de la garantía póngase en contacto con su distribuidor clearaudio.

### **GUARDE SU RECIBO DE COMPRA**

Su recibo de compra es su prueba permanente de haber adquirido un aparato de valor. Este recibo deberá guardarlo en un lugar seguro y utilizarlo como referencia cuando tenga que hacer uso del seguro o se ponga en contacto con clearaudio.

### **IMPORTANTE**

Cuando solicite el servicio otorgado por la garantía el usuario tiene la responsabilidad de demostrar cuándo efectuó la compra. En este caso, su recibo de compra será la prueba apropiada.