



Ergänzungen mit Neuheiten von 2017/2018

Appendix with novelties from 2017/2018

Loving music



THE
NEXT
TGE
NER
ATI
ON.

concept black & concept dark wood

Für offene Ohren und Augen

Ein revolutionäres Klangpaket, an dem man sich kaum sattsehen kann: Der concept black / dark wood verbindet höchste Qualität der Musikwiedergabe mit einem Design, das mehrfach preisgekrönt wurde.

So gewann der so schlichte wie eindrucksvolle Plattenspieler unter anderem den Deutschen Designpreis in Silber und wurde von dem Magazin „What Hi Fi“ zum „besten Plattenspieler“ gekürt. Mit dem concept black / dark wood ist der erschwingliche Einstieg in die High-End-Welt ein Kinderspiel. So eröffnet sich der Zauber bestmöglicher Klangreproduktion auch jenen Musikliebhabern, die bisher auf dieses besondere Vergnügen verzichten mussten.

Den concept black / dark wood gibt es mit eigens für ihn entwickelten Moving-Magnet-(MM) oder Moving-Coil-(MC) Tonabnehmer, die seinen Namen tragen.

Ein reibungsfreier magnetisch gelagerter Tonarm ist für die optimale Führung der Tonabnehmer zuständig. Alle entscheidenden Parameter vom Auflagegewicht des Tonabnehmers bis hin zum Anti-Skating werden im Werk vorjustiert.

Angetrieben wird der concept black / dark wood von einem entkoppelten Gleichstrommotor mit Gleitlager über einen geschliffenen Flachriemen.

So vertritt der concept black / dark wood im besten Sinne den Gedanken des stressfreien „Plug and Play“: Auspacken, Anschließen, Schallplatte auflegen – und nur noch Musik genießen.

Mehr audiophile Technologie gab es in dieser Laufwerksklasse noch nie.



concept black
mit Tonarm concept und
Tonabnehmer concept MM

*concept black,
with tonearm concept and
cartridge concept MM*



Komfortable Geschwindigkeitssteuerung per Drehknopf (33 1/3, 45 oder 78 U/min)

Convenient speed and motor control (33 1/3, 45, 78 rpm)



Clearaudio Radialtonarm concept mit reibungsfreier Magnetlagerung

Clearaudio concept radial tonearm with frictionless magnetic bearing



Stabiler Sub-Teller aus Aluminium

Precision aluminium sub platter



concept dark wood mit Tonarm concept und Tonabnehmer concept mc

concept dark wood, with tonearm concept and cartridge concept mc

For open ears and eyes

The revolutionary concept black / dark wood combines the highest quality of music playback with a design that has won several awards worldwide – including the German Design Award and 'Best Turntable' award from 'What Hi-Fi? Sound and Vision' magazine.

With the concept black / dark wood, to find an affordable entry point to the high-end world is a breeze.

It reveals the magic of optimum sound reproduction even for those music lovers who could not previously afford this experience. You can buy the concept black / dark wood in a package with specially developed moving

magnet (MM) or moving coil (MC) cartridges. A frictionless magnetic bearing tonearm is responsible for the optimal performance of the cartridges.

All critical parameters from cartridge tracking weight to anti-skating are preadjusted in our factory.

The concept represents the ideal of stress-free 'plug and play': unpack, connect, put the record on the platter – and just enjoy music.

There was never more audiophile technology in this class of turntables.

concept active black & concept active dark wood

Einer für alle, alle für einen

Unser All-in-One-System, ready to play.

Der concept active ist mit dem innovativen, reibungsfreien magnetgelagerten concept Tonarm oder unserem bewährten kardanisch gelagerten Satisfy Kardan Aluminium Tonarm erhältlich.

Abgerundet wird dieses Komplettpaket durch einen hochwertigen clearaudio Moving Magnet oder Moving Coil Tonabnehmer.

Der concept active ist werksseitig komplett eingestellt und spielbereit. Die Auflagekraft des Tonabnehmers und das Antiskating sind ebenso bereits einjustiert.

Der integrierte clearaudio Phonovorverstärker mit zusätzlichem Kopfhörerausgang ermöglicht die analoge Musikwiedergabe und Lautstärkeregelung direkt am Laufwerk ohne weiteres benötigtes elektronisches

Equipment. Anstelle des Kopfhörerausgangs können Sie auch die Cinch-Buchsen auf der Rückseite des Laufwerkes verwenden um wie gewohnt über einen separaten Verstärker und Lautsprecher Musik zu hören.

Der integrierte Vorverstärker ist zudem komplett abschaltbar um das Signal auch direkt an einen externen Phonovorverstärker übermitteln zu können.

Geeignet ist der exzellente, integrierte Kopfhörerverstärker für alle hochwertigen, dynamischen Kopfhörer und Aktiv-Lautsprecher.

Jetzt auch mit eleganten black oder dark wood Chassis erhältlich.



concept active dark wood
mit Tonarm concept und
Tonabnehmer concept mc

*concept active dark wood,
with tonearm concept and
cartridge concept mc*



concept active
Lautstärkeregelung

concept active volume control



Kopfhörerausgang

headphone output



concept active black
mit Tonarm concept und
Tonabnehmer concept MM

*concept active black
with tonearm concept and
cartridge concept MM*

One for all, all for one

The concept active features an integrated Clearaudio phonostage and headphone output, with volume control directly on the turntable, giving you everything you need to enjoy your favourite records without having to add additional equipment.

The excellent integrated headphone amplifier is suitable for all good quality, dynamic headphones and active speakers.

If you prefer to listen through loudspeakers or want to share your music with friends, simply plug your regular amplifier into the RCA socket at the rear of the deck.

The integrated phonostage can also be switched off in order to use your own.

The concept active package is available with either our frictionless, magnetic bearing concept tonearm or our award-winning, direct-wired Satisfy Kardan Aluminium tonearm.

To round off the package, choose either the concept MM or concept mc cartridge. All of the concept active's key parameters from tracking force to anti-skating are fine-tuned as part of the manufacturing process, leaving you nothing to do but sit back and enjoy.

Now also available in black or dark wood chassis.

Performance DC rose gold

High End für alle

Der Performance DC ist ein Laufwerk mit Wohlfühlgarantie für ambitionierte Einsteiger. Musikliebhaber, die sich in den Grundzügen mit der Justage von Tonabnehmer und Tonarm auseinandersetzen wollen, treffen hier die richtige Wahl um die bestmögliche Musikwiedergabe anzustreben.

Ein innovativ entwickelter DC-Motor mit Präzisionsgleitlager und Riemenantrieb schafft in Verbindung mit einem Plattenteller aus 40 Millimeter starkem Polyoxymethylen (POM), der auf einem clearaudio Keramik-Magnetlager (CMB) ruht, optimale Voraussetzungen für die störungsfreie Abtastung der Plattenrinne.

Ausgezeichnete Abtasteigenschaften und hyperpräziser Gleichlauf sorgen bei all unseren Performance DC Kombinationen für höchsten Musikgenuss.

Die große Auswahl an clearaudio Tonarmen und Tonabnehmern eröffnet nahezu unendliche Kombinationsmöglichkeiten die keine Wünsche offen lassen.

Die neueste Farbkombination des Performance DC mit eloxiertem Aluminium in geschmackvollem rose gold und wahlweise mit schwarzem oder dark red wood Chassis, lässt Herzen höher schlagen.



Performance DC
rose gold with black chassis mit Tonarm Tracer
und Tonabnehmer Talismann V2 Gold MC

*Performance DC
rose gold with black chassis with tonearm Tracer
and cartridge Talismann V2 Gold MC*



Rosegold eloxierte Oberfläche aus Aluminium

Rose gold anodized aluminium surface



Detailbild Radialtonarm Tracer

Detail of radial tonearm Tracer



Clearaudio Talismann V2 Gold MC Tonabnehmer

Clearaudio Talismann V2 Gold MC cartridge



Performance DC
rose gold with dark red wood chassis
mit Tonarm Tracer und Tonabnehmer
Talimann V2 Gold MC

*Performance DC
rose gold with dark red wood chassis
with tonearm Tracer and cartridge
Talimann V2 Gold MC*

High end for all

The Performance DC is a turntable designed to open up the high-end listening experience to those ambitious music lovers who are willing to handle with the basic features of tonearm and cartridge adjustment, and who simply seek the best in music reproduction.

A newly developed DC motor with high precision bearings and flat belt-drive, in conjunction with a platter of 40mm thick POM which rests on a Clearaudio ceramic magnetic bearing (CMB), provide optimal conditions for the correct sampling of the record groove.

Excellent tracking properties and hyper-accurate speed synchronisation ensure the ultimate listening pleasure, whatever your choice Performance DC package.

The wide range of clearaudio tonearms and cartridges offers almost infinite combinations that leave nothing to be desired.

The latest color combination of the Performance DC with anodised aluminium in noble rose gold and optionally with black or dark red wood chassis, makes hearts beat faster.

TT2 black

Präzises Meisterstück

Viele Stunden dauert es, den Tangentialtonarm TT2 zusammenzusetzen. Meisterliche Fertigungsqualität ist bei diesem feinmechanischen Kunstwerk die Grundlage für kaum zu übertreffende Klangqualität.

Der rein mechanische Präzisionsantrieb des TT2 basiert auf zwei trocken laufenden Hochpräzisions-Kugellagern und einem polierten Glasrohr, das für fast völlige Reibungsfreiheit sorgt.

Dieser knapp zwei Kilogramm schwere Tangentialtonarm lässt sich komfortabel in der Höhe verstellen und

ist dennoch absolut stabil, was ihn in seiner Klasse zum Superlativ erhebt.

Ein massives Meisterstück, das die Informationen aus der Plattenrinne genauer und originalgetreuer als je zuvor weiterreicht und damit entscheidenden Anteil an der Authentizität der Musikwiedergabe hat. Eine schimmernde Liebeserklärung an den perfekten Klang.

Ein durch und durch hochfunktionales Design, das nun auch in schwarzem Aluminium angeboten wird.

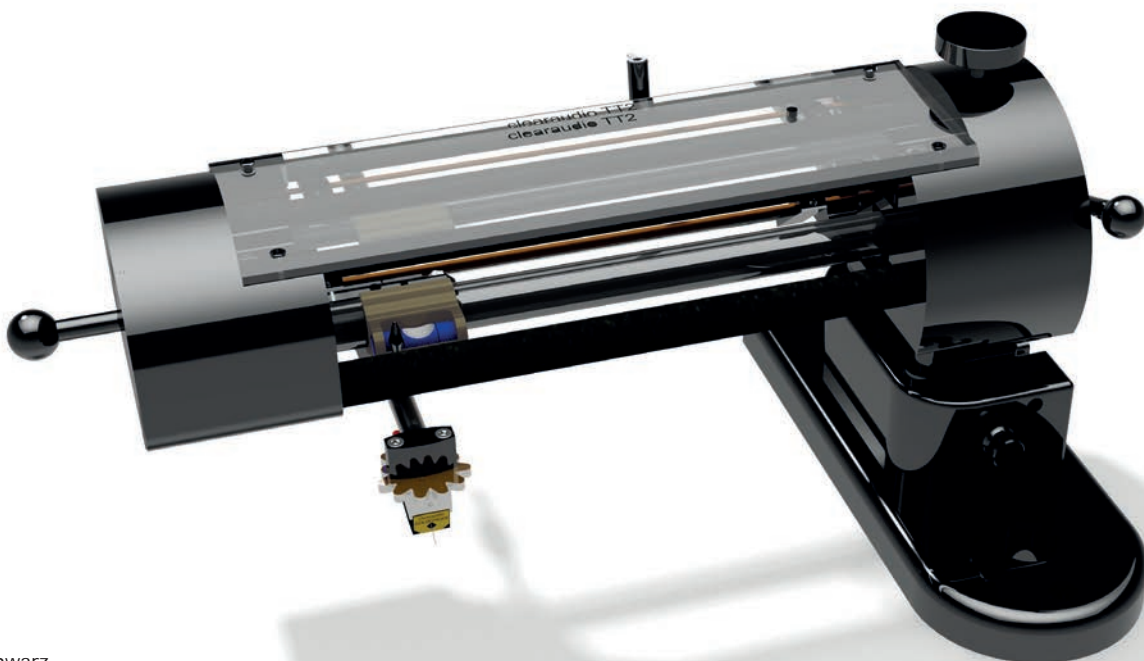

TT2 schwarz
(Abb. ähnlich)

TT2 black
(picture similar)

Precise masterpiece

It takes hours to assemble the TT2 tangential tonearm. Clearaudio invests masterful production quality in this fine mechanical work of art, the basis for a hard to beat sound quality.

The purely mechanical precision drive of the TT2 is based on two dry-running high-precision bearings and a polished glass tube that ensures almost complete freedom from friction. This tangential tonearm with its weight of nearly two kilograms is completely stable, can

be finely adjusted in height and is elegantly simple to use.

A massive masterpiece that transmits the information extracted from the record groove more precisely and faithfully than ever before, with a decisive impact on the authenticity of the music playback.

A highly functional design that is now also available in black aluminium.

TT3 black

Lupenreiner High-End-Könner

Auch der TT3 verkörpert in vorbildlicher Weise die clearaudio Philosophie kompromisslos optimierter Schallplattenabtastung.

Der Tangentialtonarm ist vollkommen mechanisch gesteuert und kommt ohne Servo-Unterstützung aus. Dies garantiert ein lupenreines Musiksignal ohne jegliche Störgeräusche.

Poliertes Glas und extrem laufruhige Kugellager sorgen für einen reibungsfreien Lauf des Tonabnehmers und für höchste Resonanzfreiheit.

Die integrierte Mechanik zur komfortablen Höhenverstellung hat der TT3 ebenfalls mit seinen größeren Brüdern gemeinsam.

Wer ihn einsetzt, erlebt das Volumen audiophiler Musikreproduktion in erstaunlicher Verzerrungsfreiheit – Hören in seiner reinsten Form ohne Kompromisse.

Nun auch in schwarz eloxierter Ausführung erhältlich.

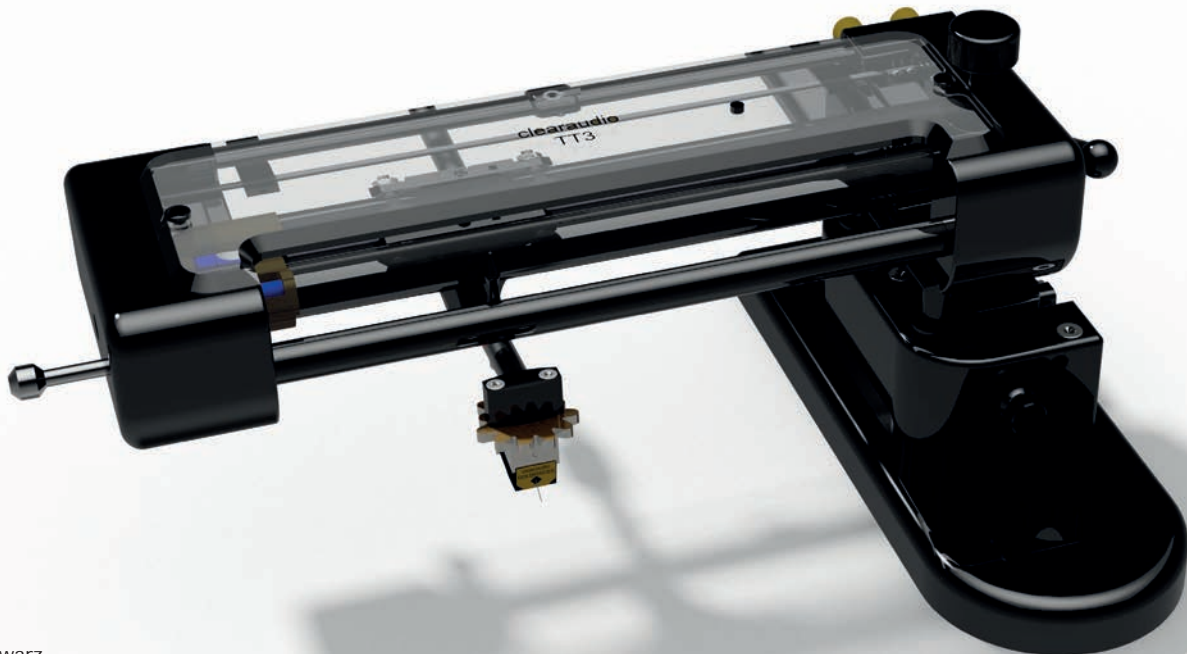

TT3 schwarz
(Abb. ähnlich)

TT3 black
(picture similar)

High-end introduction

The TT3 tonearm embodies the Clearaudio philosophy of uncompromising optimisation of the playback of records.

It embodies total mechanical control and requires no power assistance. This guarantees a flawless musical signal without noise. Polished glass and extremely smooth bearings provide friction free movement of the cartridge and minimum resonance.

The TT3 shares with its bigger brothers in the TT range an integrated mechanism for fine height adjustment and elegant cueing.

Experience the power of audiophile music reproduction with an astonishing lack of distortion – hear music in its purest form without compromise.

Now also available in black.

Universal black

Funktionale Stabilität

Er ist ein mechanisches Meisterwerk und verbindet Design und Funktionalität: Der Universal (optional auch mit VTA-Lifter) von clearaudio überzeugt durch Leistung. Hochpräzise, selektierte Kugellager für Vertikal- und Horizontalachse garantieren, dass der Universal ohne „Eigenleben“ den Vorgaben des Tonabnehmers folgt und jede Plattenrinne schwingungsfrei abtastet.

Das Tonarmrohr aus Karbon ist ultrasteif, aber leicht und bietet so ein Maximum an Stabilität und Abstruhe. Die exakte und komfortable Feinjustage von Azimuth und VTA geht spielend von der Hand.

Mit dem optionalen VTA-Lifter, kann die Einstellung des VTA sogar während des Abspielens erfolgen.

Der Universal verträgt sich mit nahezu allen gängigen Tonabnehmern, die sich in wenigen einfachen Schritten montieren beziehungsweise wechseln lassen.

Eine Feinskala an der Befestigung des Tonarm-Gegengewichtes macht die punktgenaue Einstellung der Auflagekraft genial einfach.

Den Universal gibt es sowohl in 9 Zoll als auch in 12 Zoll Länge und nun in den Farben silber und schwarz mit farbig abgestimmten VTA-Lifter.



Universal schwarz 9 Zoll

Universal black 9 inch

Lightweight stability

A mechanical masterpiece of both design and functionality, Clearaudio's Universal (also available with VTA-Lifter) convinces by performance.

High precision ball bearings in the vertical and horizontal axes guarantee that the tonearm provides the perfect conditions for the cartridge to track the record groove without adding any colouration or distortion.

The arm tube is made of carbon, ultra stiff but lightweight, providing maximum stability and perfect tracking.

The easy and exact setting of azimuth and VTA are child's play – and with the optional VTA-Lifter the adjustment of VTA can be done even while playing a record.

The Universal is compatible with almost all popular cartridges, thanks to easily interchangeable counterweights and a fine scale which makes the precise adjustment of tracking force elegantly simple.

Available in 9 inch and 12 inch lengths and now also in silver and black color with matching VTA-Lifter.

basic V2

Bereits das Design deutet bei allem Minimalismus auf den maßgeblichen Fortschritt hin, der in dieser Phono-Vorstufe steckt. Optisch inspiriert von der legendären absolute phono paart auch die basic V2 audiophile Innovation mit der gewachsenen Analog-Kompetenz von clearaudio.

Ihr Gehäuse wird aus hochwertigem Voll-Aluminium gefräst und ist im Originalfarbton des Materials oder schwarz eloxiert erhältlich. Als einzig sichtbares Bedienelement thront auf der Oberseite ein dezenter Power-Schalter, der – einmal betätigt – die ganze Vielfalt komplexer Klangspektren eröffnet.

Diese lässt sich entsprechend der technischen Ausstattung des Anwenders optimal ausschöpfen: An der Unterseite kann manuell mittels Schalter zwischen Moving Coil- (MC) und Moving Magnet-Betrieb (MM) gewählt werden.

Durch die Tonabnehmeranpassung im aktiven MC-Betrieb ist die basic V2 ohne weitere Einstellungen mit den meisten anspruchsvollen MC-Systemen auf dem Markt kompatibel. Ihre Ausstattung garantiert dabei eine signifikante Verbesserung der Performance.

Dafür stehen zumeinen die vergoldeten RCA-Ein- und -Ausgänge, deren Verarbeitung Maßstäbe in Qualität und Leistung bei der störungsfreien Signalweitergabe setzt. Zum anderen verfügt die basic V2 über einen optional zuschaltbaren Subsonic-Filter, der extrem tiefe, potentiell störende Frequenzen im MM/MC Betrieb unterdrückt. Die RIAA Entzerrungs-Genauigkeit liegt deutlich unter 0,1 Dezibel.

Aufgrund solcher Merkmale offenbart sich hiermit im audiophilen Allrounder-Segment ein analoges Sound-Bild von revolutionärer Authentizität. So detailliert war konservierte Musik der breiten Zielgruppe von Konsumenten noch nie zugänglich.



basic V2 schwarz
(Abb. ähnlich)

*basic V2 black
(picture similar)*



basic V2 silber
(Abb. ähnlich)

*basic V2 silver
(picture similar)*

There's nothing basic about the basic V2 phono stage. Don't be fooled by its cool, minimalist design.

Within that sleek aluminium casing (with silver or black anodized finish) lies an inner world of highly refined features. Its predecessor, the basic plus, was a multi-award winner and with the V2 we've taken all of that coveted 'Plus' technology up a notch.

On the outside, we've kept it very simple. There's just one visible control, a single power switch on the upper surface that opens up a raft of possibilities.

On the underside you can switch between moving coil

and moving magnet mode. From there, you can easily enjoy the basic V2 with almost any high-end phono cartridge without making any further adjustments.

Or, you can choose from a range of performance-enhancing settings to fine-tune its parameters to your system and your heart's content. An optional subsonic filter attenuates any unwanted low frequency noise, while RIAA equalization accuracy is within 0.1 dB.

All of which adds up to the basic V2 being the perfect all-rounder for both audiophiles and music lovers.

balance V2

Mit wachsender Hörreife steigen auch die Ansprüche von Analog-Musikliebhabern. Genau dieser eloquenten Zielgruppe ist der innovative Vorverstärker balance V2 gewidmet. Der Nachfolger der balance + bietet einige interessante Einstellungs- und Steuerungsmöglichkeiten zur individuellen Sound-Optimierung, bleibt dabei aber im Design puristisch und in der Bedienbarkeit intuitiv überschaubar.

Der neue balance V2 erinnert nicht nur optisch an die Exzellenz der Vorstufe absolute phono, auch die Qualität, Leistungsmerkmale und Verarbeitung jedes einzelnen Bauteils zeugen von höchster Audiokompetenz. Das beginnt bei den präzisionsgefrästen Gehäusen aus Vollaluminium, welches auf Wunsch auch schwarz eloxiert geliefert wird. Die Phonovorstufe bietet Ausgänge für Kopfhörer mit 6,3-Millimeter-Klinke sowie XLR und RCA, die parallel belegt werden können. Die RCA-Ein- und -Ausgänge zeichnen sich durch ihre hochwertige Vergoldung und damit extrem präziser, störungsfreier Signalübertragung aus.

Auf der Unterseite des Gehäuses der Phonovorstufe befindet sich ein Schalter, um zwischen XLR- und RCA-Eingang zu wählen. An gleicher Stelle liegen der Umschalter zwischen MM- und MC-Betrieb.



balance V2 schwarz
(Abb. ähnlich)

balance V2 black
(picture similar)

Damit können audiophile Nutzer den Vorverstärker an ihr persönliches Set-up anpassen – ganz gleich ob Moving Magnet oder Moving Coil-Technologie zur Tonabnahme dienen. Weitere Einstellungsoptionen betreffen die Lautstärkenregelung, diese ist manuell an der Vorderseite des balance V2 möglich und kann zusätzlich per Knopfdruck auf Mute oder Automatik geschaltet werden. In diesem Modus liegt der Output-Level bei maximaler Leistung. Wie die basic V2 verfügt auch die balance V2 über die Tonabnehmeranpassung, um eine Vielzahl der am Markt erhältlichen MM/MC-Tonabnehmer ohne weitere Einstellungen wiederzugeben. Die hochpräzise RIAA-Entzerrung erreicht einen Rekordwert von weniger als 0,1 Dezibel Genauigkeit.

Der zuschaltbare Subsonic-Filter unterdrückt besonders tiefe Frequenzen, um die Detailgenauigkeit der Wiedergabe zusätzlich zu optimieren. Potentiell störende Netzfrequenzen werden durch die externe Stromversorgung im separaten Aluminiumgehäuse sowie durch die Erdung mittels Masseanschluss unterbunden.

Mit diesem effizient auf kleinsten Raum komprimierten Performance-Paket überträgt clearaudio hochwertige Technologie in den audiophilen Lebensraum überzeugter Musik-Enthusiasten - so als säßen sie auf dem besten Platz in einem Konzertsaal.



balance V2 silber
(Abb. ähnlich)

balance V2 silver
(picture similar)

How do you balance simplicity with complexity? Clearaudio's balance plus phono stage managed it with ease and now the new balance V2 advances its technologies while losing none of the equilibrium.

On the one hand, its design remains elegantly unfussy and its operation effortlessly intuitive. And yet at the same time, the balance V2 offers an array of options to adjust and fine-tune its performance to your particular system and preferences.

The sleek casing is crafted from precision-milled aluminium, which is also available with an anodized black finish. As well as the usual RCA outputs, the balance V2 features balanced XLR outputs and a 6.3 plug headphone output. All RCA inputs and outputs are gold-plated for superior signal transmission.

Besides the manual volume control you can choose between mute and automatic mode by button.

A simple switch allows you to choose between moving magnet and moving coil mode. From there, the balance V2 will automatically harmonize with almost any high-end phono cartridge without you needing to make any further adjustments.

High precision RIAA equalization achieves an accuracy of within 0.1 dB, while an optional subsonic filter attenuates any unwanted low frequency noise.

A separate power supply in its own aluminium casing keeps any potential unwanted interference at bay.

With this small yet high-performance package, Clearaudio effectively balances audiophile-quality technology with a simplicity that can be enjoyed by any music enthusiast. Just take a seat and enjoy.

double matrix professional SONIC black

Tiefenreinigung mit „Sonic Option“

Die Reinigung von Vinylschallplatten zählt zu den wichtigsten Disziplinen bei der Pflege einer Plattensammlung.

Clearaudio forscht und entwickelt seit vielen Jahren an optimalen Verfahren und Geräten dafür. Die double matrix professional SONIC stellt die bislang höchste Stufe dieser Evolution dar. Sie lässt dem Anwender die Wahl zwischen Einzelsteuerung der einzelnen Plattenreinigungsschritte und mehreren Reinigungsprogrammen mit nur einem Knopfdruck.

Besonders effizient wirkt sich die von clearaudio entwickelte „Sonic Option“ aus.

Sie reinigt das Vinyl besonders schonend und tiefenintensiv durch Vibration. Dennoch „wäscht“ und konserviert die neue double matrix professional SONIC audiophile Kostbarkeiten nahezu geräuschfrei.

Und obwohl sie klar als Profi-Gerät klassifiziert wird, lässt sie sich spielend leicht bedienen und warten. So erfolgt der Austausch der Mikrosamtstreifen in nur wenigen einfachen Schritten. Die Füllstandsanzeige informiert jederzeit über die verbleibende Reinigungsflüssigkeit.

Die double matrix professional SONIC ist nun auch in schwarz erhältlich.



double matrix professional SONIC schwarz
(Abb. ähnlich)

double matrix professional SONIC black
(picture similar)

Deep record cleaning with sonic option

The cleaning of vinyl records is a key discipline in maintaining a high quality record collection and Clearaudio's research and development team continue to strive for the perfect equipment for the job. The double matrix professional SONIC is our best solution yet. The Sonic refers to a sonic option, in which sonic vibrations enable deep cleaning while being gentle and almost noise-free.

Variable speed operation and static electricity removal as part of the cleaning process ensure perfect results.

Like a camera with dual automatic and manual functions, the double matrix professional SONIC offers the possibility of operating the whole cleaning process at the touch of a single button, as well as the ability to control

each step in the process with a user-friendly operating panel.

The cleaning head automatically adapts to records of different diameters and thicknesses, and the microfiber cleaning stripes are effortless to change. An LED light indicates the cleaning fluid level in the internal tank and, as an additional precaution, the suction turbine features overheating protection.

Made from high quality and heavy-duty materials, the double matrix professional SONIC is designed for continuous operation, so that record collectors and traders can clean complete record collections. And yet it is incredibly easy to use and maintain. Now also in black available.

Technische Daten

Technical specification

Modell / <i>Model:</i>	concept black / concept dark wood
Konstruktionsprinzip/ <i>Construction details:</i>	Resonanzoptimiertes Laufwerk, Laufwerkkörper aus mitteldichter Holzfaser oder unter Hochdruck verdichtetes Massivholz, Optik des Mantels in verschiedenen Farben und Strukturen erhältlich, mit Oberschicht aus speziell satiniertem Kunststoff. <i>Resonance-optimised bodywork; body comprises medium-density wood fibre or pressure-formed solid wood; upper layer incorporates high-tech satined plastic compound.</i>
Drehzahlbereich/ <i>Speed change:</i>	33 1/3 U/min / 45 U/min (78 U/min optional) <i>33 1/3 rpm, 45 rpm, 78 rpm (optional)</i>
Antrieb/ <i>Drive unit:</i>	Entkoppelter und extrem laufruhiger Gleichstrommotor, Antrieb mit geschliffenem Flachriemen, Steckernetzteil ausgelegt für weltweiten Einsatz für alle Netze und Netzfrequenzen. <i>Decoupled and resonance damped DC motor, flat belt-drive and plug-in power supply unit designed for worldwide use with all networks and power frequencies.</i>
Lager/ <i>Bearing:</i>	Poliertes und gehärtetes Stahllager in einer Bronzebuchse, läuft auf einem Teflonspiegel. <i>Polished and tempered steel shaft in a sintered bronze housing, running on a Teflon thrust-pad.</i>
Plattentellermaterial/ <i>Platter:</i>	Schwarzes POM, 30 mm Stärke, Aluminium Subteller <i>Synthetic material, CNC precision milled surface; 30mm / 1.18 inch thickness; aluminium sub-platter</i>
Gleichlauf (bewertet)/ <i>Speed accuracy (measured):</i>	± 0,05 % <i>± 0.05%</i>
Leistungsaufnahme/ <i>Power consumption:</i>	Max. Leistungsaufnahme: 1,5 Watt / Im Betrieb: 0,5 Watt / Ausgeschaltet: 0,0 Watt <i>Max. consumption: 1.5 watts / in operation: 0.5 watts / off mode: 0.0 watts</i>
Gewicht mit Motor/ <i>Total weight:</i>	ca. 7,5 kg / wood: 7,9 kg inkl. Tonarm und Tonabnehmer <i>Approx. 7.5kg / Wood: 7.9kg incl. tonearm and cartridge</i>
Maße (B/T/H)/ <i>Dimensions (W/D/H):</i>	ca. 420 x 350 x 125 mm (mit Tonarm) <i>Approx. 16.54 x 13.78 x 4.92 inches (with tonearm)</i>
Herstellergarantie*/ <i>Manufacturer's warranty*:</i>	2 Jahre* <i>2 years*</i>

*bei Rücksendung der ausgefüllten Garantiekarte an clearaudio innerhalb von 14 Tagen nach Kauf.
Infos zum Stromverbrauch unserer Produkte finden Sie stets aktuell unter www.clearaudio.de

**Provided the warranty card is fully completed and returned to Clearaudio within 2 weeks of purchase
More information about the power consumption of our products on www.clearaudio.de*

Technische Daten

Technical specification

Modell / Model:	concept active black / concept active dark wood
Konstruktionsprinzip/ <i>Construction details:</i>	Resonanzoptimiertes Laufwerk, Laufwerkkörper aus mitteldichter Holzfaser oder unter Hochdruck verdichtetes Massivholz, Optik des Mantels in verschiedenen Farben und Strukturen erhältlich, mit Oberschicht aus speziell satiniertem Kunststoff. <i>Resonance-optimised bodywork; body comprises medium-density wood fibre or pressure-formed solid wood; upper layer incorporates high-tech satined plastic compound.</i>
Drehzahlbereich/ <i>Speed change:</i>	33 1/3 U/min / 45 U/min (78 U/min optional) <i>33 1/3 rpm, 45 rpm, 78 rpm (optional)</i>
Antrieb/ <i>Drive unit:</i>	Entkoppelter und extrem laufruhiger Gleichstrommotor, Antrieb mit geschliffenem Flachriemen, Steckernetzteil ausgelegt für weltweiten Einsatz für alle Netze und Netzfrequenzen. <i>Decoupled and resonance damped DC motor, flat belt-drive and plug-in power supply unit designed for worldwide use with all networks and power frequencies.</i>
Lager/ <i>Bearing:</i>	Poliertes und gehärtetes Stahllager in einer Bronz Buchse, läuft auf einem Teflonspiegel. <i>Polished and tempered steel shaft in a sintered bronze housing, running on a Teflon thrust-pad.</i>
Plattentellermaterial/ <i>Platter:</i>	Schwarzes POM, 30 mm Stärke, Aluminium Subteller <i>Synthetic material, CNC precision milled surface; 30mm / 1.18 inch thickness; aluminium sub-platter</i>
Gleichlauf (bewertet)/ <i>Speed accuracy (measured):</i>	± 0,05 % <i>± 0.05%</i>
Leistungsaufnahme/ <i>Power consumption:</i>	Max. Leistungsaufnahme: 5,5 Watt / Ausgeschaltet 0,0 Watt <i>Max. consumption: 5.5 watts / off mode: 0.0 watts</i>
Verstärkung des integrierten Phonovorverstärkers bei 1 kHz/ <i>Amplification of the integrated phonopreamp by 1kHz:</i>	+52 dB (MM Betrieb) / +72 dB (MC Betrieb) <i>+52dB (MM mode) / +72dB (MC mode)</i>
Klirrfaktor des integrierten Phonovorverstärkers/ <i>THD of the integrated phonopreamp:</i>	< 0,02 % (MM Betrieb) / < 0,03 % (MC Betrieb) <i>< 0.02% (MM mode) / < 0.03% (MC mode)</i>
Signal Rauschabstand des integrierten Phonovorverstärkers/ <i>S/N of integrated phonopreamp:</i>	-74 dB (MM Betrieb) / -64 dB (MC Betrieb) <i>-74dB (MM mode) / -64dB (MC mode)</i>
RIAA Genauigkeit des integrierten Phonovorverstärkers/ <i>RIAA accuracy of integrated phonopreamp:</i>	± 0,5 dB <i>± 0.5dB</i>
Eingangsimpedanz des integrierten Phonovorverstärkers/ <i>Input load of integrated phonopreamp:</i>	47 kOhm (MM Betrieb) / 500 Ohm (MC Betrieb) <i>47kOhm (MM mode) / 500Ohm (MC mode)</i>
Max. Ausgangsspannung des integrierten Phonovorverstärkers/ <i>Max. output voltage of integrated phonopreamp:</i>	< 10V
Gewicht mit Motor/ <i>Total weight:</i>	ca. 7,6 kg / wood: ca. 8,0 kg (inkl. Tonarm und Tonabnehmer) <i>Approx. 7.6kg / wood: approx. 8.0kg(incl. tonearm and cartridge)</i>
Maße (B/T/H)/ <i>Dimensions (W/D/H):</i>	ca. 420 x 350 x 125 mm (mit Tonarm) <i>Approx. 16.54 x 13.78 x 4.92 inches (with tonearm)</i>
Herstellergarantie* / <i>Manufacturer's warranty*:</i>	2 Jahre* <i>2 years*</i>

*bei Rücksendung der ausgefüllten Garantiekarte an clearaudio innerhalb von 14 Tagen nach Kauf.
Infos zum Stromverbrauch unserer Produkte finden Sie stets aktuell unter www.clearaudio.de

**Provided the warranty card is fully completed and returned to Clearaudio within 2 weeks of purchase
More information about the power consumption of our products on www.clearaudio.de*

Technische Daten

Technical specification

Modell / Model:	Performance DC rose gold
Konstruktionsprinzip/ <i>Construction details:</i>	Resonanzoptimiertes Laufwerk, hochverdichtetes Holzchassis in Sandwichbauweise eingebettet zwischen zwei Aluminiumplatten <i>Resonance-optimised body, highly compressed wood chassis in sandwich construction embedded between two aluminium plates.</i>
Drehzahlbereich/ <i>Speed change:</i>	33 1/3, 45, 78 U/min <i>33 1/3 rpm, 45 rpm, 78 rpm</i>
Antrieb/ <i>Drive unit:</i>	Entkoppelter und extrem laufruher Gleichstrommotor, Antrieb mit geschliffenem Flachriemen, Steckernetzteil ausgelegt für weltweiten Einsatz für alle Netze und Netzfrequenzen <i>Decoupled and resonance damped DC motor, flat belt-drive and plug-in power supply unit designed for world-wide use with all networks and power frequencies.</i>
Lager/ <i>Bearing:</i>	Invertiert, geschliffene und polierte Keramiklagerachse, Laufbuchse aus Sinterbronze, inklusive patentierte Magnetlager-Technologie (CMB) <i>Cut and polished ceramic shaft in a sintered bronze bushing, Clearaudio patented ceramic magnetic bearing (CMB)</i>
Plattentellermaterial/ <i>Platter:</i>	Solider 40 mm Plattenteller aus technischen Kunststoffen mit hoher Dichte und ausgezeichneter Dimensionsstabilität. Aluminium Sub-Teller <i>Synthetic material, CNC-precision milled surface, 40mm thickness / 1.57 inch. Aluminium sub-platter</i>
Gleichlauf (bewertet)/ <i>Speed accuracy (measured):</i>	± 0,05 % <i>± 0.05%</i>
Leistungsaufnahme/ <i>Power consumption:</i>	Max. Leistungsaufnahme: 3,3 Watt / Im Betrieb: 1,6 Watt / Standby Modus: < 0,5 Watt / Ausgeschaltet: 0,0 Watt <i>Max. consumption: 3.3 watts / Consumption in operation: 1.6 watts / Standby mode: < 0.5 watts / Off mode: 0.0 watts</i>
Gewicht mit Motor/ <i>Total weight:</i>	ca. 11 kg <i>Approx. 11kg</i>
Maße (B/T/H in mm)/ <i>Dimensions (W/D/H in inches):</i>	ca. 420 x 330 x 125 (ohne Tonarm) <i>Approx. 16.54 x 12.99 x 4.92 (without tonearm)</i>
Herstellergarantie*/ <i>Manufacturer's warranty*:</i>	5 Jahre* <i>5 years*</i>

*bei Rücksendung der ausgefüllten Garantiekarte an clearaudio innerhalb von 14 Tagen nach Kauf.
Infos zum Stromverbrauch unserer Produkte finden Sie stets aktuell unter www.clearaudio.de

**Provided the warranty card is fully completed and returned to Clearaudio within 2 weeks of purchase
More information about the power consumption of our products on www.clearaudio.de*

Technische Daten

Technical specification

Modell / Model:	TT2	TT3
Konstruktionsprinzip/ <i>Construction details:</i>	Tangentialabtastung, resonanzoptimierter Chassisaufbau Ausführung in Silber / Aluminium <i>Patented two-point tangential tracking, resonance-optimised chassis Version: aluminium</i>	Tangentialabtastung, resonanzoptimierter Chassisaufbau Ausführung in Silber / Aluminium <i>Patented two-point tangential tracking, resonance-optimised chassis Version: aluminium</i>
Antrieb/ <i>Drive:</i>	Rein mechanisch, hochpräzise, extrem laufruhige und trocken laufende Kugellager in kalibrierten und poliertem Glasrohr <i>Strictly mechanical, high-precision, extremely smoothrunning and dry-running ball bearing in a calibrated polished glass tube</i>	Rein mechanisch, hochpräzise, extrem laufruhige und trocken laufende Kugellager in kalibrierten und poliertem Glasrohr <i>Strictly mechanical, high-precision, extremely smoothrunning and dry-running ball bearing in a calibrated polished glass tube</i>
Signalkabel/ <i>Wiring:</i>	clearaudio Sixtream Super Wire (2 m) konfektioniert mit MPC Cinch Steckern <i>Clearaudio Sixtream Super Wire (2m) terminated with RCA plug.</i>	<i>Cinch-Anschlüsse / Direktverkabelung auf Wunsch möglich</i> <i>RCA connection / Directwire is possible</i>
Gewicht/ <i>Total weight:</i>	ca. 1990 g (ohne Tonarmbasis) Tonarmbasis extra: ca. 235 g <i>Approx. 1990g (without tonearm base)</i> <i>Base only: approx. 235g</i>	ca. 670 g (ohne Tonarmbasis) Tonarmbasis extra: ca. 235 g <i>Approx. 670g (without tonearm base)</i> <i>Base only: approx. 235g</i>
Maße (B/T/H in mm)/ <i>Dimensions (W/D/H in inches):</i>	ca. 300 x 100 x 70 <i>Approx. 11.81 x 3.94 x 2.76</i>	ca. 260 x 100 x 50 <i>Approx. 10.23 x 3.94 x 1.97</i>
Herstellergarantie*/ <i>Manufacturer's warranty*:</i>	5 Jahre* <i>5 years*</i>	5 Jahre* <i>5 years*</i>

Modell / Model:	Universal (9 Zoll / 9 inches)
Konstruktionsprinzip/ <i>Construction details:</i>	Radialtonarm mit einem extrem reibungsarmen Lager. Feinjustage des Azimuths. Tonarmrohr aus Karbon. Erhältlich in 9, 10 und 12 Zoll <i>Radial tonearm using ultra low friction bearings. Fine adjustments of the azimuth. With carbon tonearm tube. Available in 9, 10 and 12 inch.</i>
Justierbare Tonabnehmer/ <i>Cartridge balance range:</i>	2,9 g - 24,8 g <i>2.9g - 24.8g</i>
Überhang/ <i>Overhang:</i>	16,5 mm <i>16.5mm</i>
Kröpfungswinkel/ <i>Offset angle:</i>	25,45 ° <i>25.45°</i>
Signalkabel/ <i>Wiring:</i>	clearaudio Sixtream Super Wire (1,1 m) konfektioniert mit MPC Cinch Steckern <i>Clearaudio Sixtream Super Wire (1.1m) terminated with RCA plug</i>
Tonarmaufnahmebohrung/ <i>Mounting style:</i>	clearaudio (Bohrungsdurchmesser: 24,85 mm) <i>Clearaudio (diameter of bore 24.85mm)</i>
Gewicht/ <i>Weight:</i>	ca. 740 g (inkl. Standard - Gegengewicht) <i>Approx. 740g (incl. Counter - Turboweight)</i>
Herstellergarantie*/ <i>Manufacturer's warranty*:</i>	5 Jahre* <i>5 years*</i>

*bei Rücksendung der ausgefüllten Garantiekarte an clearaudio innerhalb von 14 Tagen nach Kauf.
Infos zum Stromverbrauch unserer Produkte finden Sie stets aktuell unter www.clearaudio.de

**Provided the warranty card is fully completed and returned to Clearaudio within 2 weeks of purchase
More information about the power consumption of our products on www.clearaudio.de*

Technische Daten

Technical specification

Modell / Model:	basic V2	balance V2
Mode/ Mode:	MM/MC (Subsonic-Filter zuschaltbar) <i>MM/MC (Subsonic filter switchable)</i>	MM/MC (Subsonic-Filter zuschaltbar) <i>MM/MC (Subsonic filter switchable)</i>
Verstärkung bei 1 kHz/ <i>Amplification at 1 kHz:</i>	+46 dB (MM-Betrieb) / +66 dB (MC-Betrieb) <i>+46dB (MM mode) / +66dB (MC mode)</i>	+44 dB (MM-Betrieb) / +66 dB (MC-Betrieb) <i>+44dB (MM mode) / +66dB (MC mode)</i>
Eingangsimpedanz/ <i>Input impedance:</i>	47 kOhm / 270 pF (MM-Betrieb) / 500 Ohm / 270 pF (MC-Betrieb) <i>47kOhm / 270pF (MM mode) / 500Ohm / 270pF (MC mode)</i>	47 kOhm / 270 pF (MM-Betrieb) / 500 Ohm / 270 pF (MC-Betrieb) <i>47kOhm / 270pF (MM mode) / 500Ohm / 270pF (MC mode)</i>
MM/MC-Eingang/ <i>MM/MC input:</i>	schaltbar (auf Unterseite) <i>switchable (on bottom panel)</i>	schaltbar (auf Unterseite) <i>switchable (on bottom panel)</i>
RIAA/ RIAA:	75 µs / 318 µs / 3180 µs, 2 passive Filter <i>75µs / 318µs / 3180µs, 2 passive filter</i>	75 µs / 318 µs / 3180 µs, 2 passive Filter <i>75µs / 318µs / 3180µs, 2 passive filter</i>
RIAA Genauigkeit/ <i>RIAA accuracy:</i>	± 0,1 dB <i>± 0.1dB</i>	± 0,1 dB <i>± 0.1dB</i>
Klirrfaktor/ <i>THD:</i>	< 0,002 % (IEC A) <i>< 0.002% (IEC A)</i>	< 0,001 % (IEC A) <i>< 0.001% (IEC A)</i>
Signal/Rauschabstand/ <i>Signal to noise ratio:</i>	-72 dB (MM-Betrieb) / -67 dB (MC-Betrieb) <i>-72dB (MM mode) / -67dB (MC mode)</i>	-72 dB (MM-Betrieb) / -68 dB (MC-Betrieb) <i>-72dB (MM mode) / -68dB (MC mode)</i>
Übersprechdämpfung/ <i>Channel separation:</i>	> 90 dB (bei 1 kHz) <i>> 90dB (at 1kHz)</i>	> 92 dB (bei 1 kHz) <i>> 92dB (at 1kHz)</i>
Max. Ausgangsspannung/ <i>Max. output voltage:</i>	> 10 V (bei 1 kHz) <i>> 10V (at 1kHz)</i>	> 12 V (bei 1 kHz) <i>> 12V (at 1kHz)</i>
Subsonic-Filter/ <i>Subsonic filter:</i>	20 Hz (-18 dB / Oct.; schaltbar auf Unterseite, für jeden Kanal) <i>20Hz (-18dB / Oct.; switchable on bottom panel, on each channel)</i>	20 Hz (-6 dB / Oct.; schaltbar auf Unterseite, für jeden Kanal) <i>20Hz (-6dB / Oct.; switchable on bottom panel, on each channel)</i>
Spannungsversorgung/ <i>Operation voltage:</i>	± 18 V DC (externes Netzteil; 1,4 m Kabellänge) <i>± 18V DC (external power supply; 1.4m cable length)</i>	± 18 V DC (+ 21 V DC externes Netzteil; 1,4 m Kabellänge) <i>± 18V DC (+21V DC external power supply; 1.4m cable length)</i>
Ausgänge/ <i>Output connections:</i>	asymmetrisch (MPC Cinch) <i>Unbalanced (RCA)</i>	asymmetrisch (MPC Cinch) symmetrisch (XLR) Kopfhörerausgang (Klinke: 6,3 mm) <i>Unbalanced (RCA) Balanced (XLR) Headphone output (Jack 6.3mm)</i>
Leistungsaufnahme/ <i>Power consumption:</i>	Max. Leistungsaufnahme: 3 Watt (im Betrieb) Standby Modus: <0,3 Watt <i>Max. consumption: 3 watts (in operation) Standby mode: <0.3 watts</i>	Max. Leistungsaufnahme: 6,6 Watt Standby Modus: <0,3 Watt Ausgeschaltet: 0 Watt (Kippschalter auf der Geräterückseite auf „0“ stellen) <i>Max. consumption: 6.6 watts Standby mode: <0.3 watts Off mode: 0.0 watts (turned of at rear panel)</i>
Gewicht/ <i>Weight:</i>	ca. 1,2 kg (Vorstufe und Netzteil) <i>Approx. 1.2kg (preamp and power supply)</i>	ca. 2,3 kg (Vorstufe), 1,4 kg (Netzteil) <i>Approx. 2.3kg (preamp), 1.4kg (power supply)</i>
Maße (B/T/H in mm)/ <i>Dimension (W/D/H in inches):</i>	118 x 145 (158 mit MPC Cinch) x 42 (Vorstufe) 100 x 55 x 80 (Netzteil) <i>4.65 x 5.71 (6.22 with RCA) x 1.65 (preamp) 3.94 x 2.17 x 3.15 (power supply)</i>	240 x 145 (158 mit MPC Cinch) x 62 (Vorstufe) 240 x 145 x 62 (Netzteil) <i>9.44 x 5.71 x (6.22 with RCA) x 2.44 (preamp) 9.44 x 5.71 x 2.44 (power supply)</i>
Herstellergarantie* / <i>Manufacturer's warranty*:</i>	3 Jahre* <i>3 years*</i>	3 Jahre* <i>3 years*</i>

*bei Rücksendung der ausgefüllten Garantiekarte an clearaudio innerhalb von 14 Tagen nach Kauf.
Infos zum Stromverbrauch unserer Produkte finden Sie stets aktuell unter www.clearaudio.de

**Provided the warranty card is fully completed and returned to Clearaudio within 2 weeks of purchase
More information about the power consumption of our products on www.clearaudio.de*

Technische Daten

Technical specification

Modell / Model:	double matrix professional SONIC
Konstruktionsprinzip/ <i>Construction details:</i>	<ul style="list-style-type: none"> • Rechts-/Linkslauf, • Beidseitige Reinigung, • Absaugturbine mit Überhitzungsschutz, • Integrierte Antistatikbürsteneinheit zur Ableitung statischer Aufladung, • Flüssigkeitsauftrag per Knopfdruck, Sonic-Option – schonende und tiefenwirksame Reinigung durch Vibration, • Automatischer Reinigungsablauf mit einem Knopfdruck, • Optional manuelle Steuerung der einzelnen Reinigungsschritte <ul style="list-style-type: none"> • <i>Left and right turning,</i> • <i>Cleaning of both sides,</i> • <i>Vacuum engine with overheat sensor,</i> • <i>Integrated antistatic brushes device for discharge of static charge,</i> • <i>Automatic fluid application,</i> • <i>Sonic option – gentle and high efficient cleaning through vibration,</i> • <i>Automatic cleaning process with only one button,</i> • <i>Optional manual control of each cleaning step</i>
Leistungsaufnahme/ <i>Power consumption:</i>	Max. Leistungsaufnahme: 450 Watt Ausgeschaltet: 0,0 Watt (Kippschalter auf der Geräterückseite auf "0" stellen) <i>Max. consumption: 450 watts</i> <i>Off mode: 0 watts (by switching off at the rear of the machine)</i>
Gewicht/ <i>Weight:</i>	ca. 16 kg <i>Approx. 16kg</i>
Maße (B/T/H in mm)/ <i>Dimensions (W/D/H in inches):</i>	ca. 410 x 385 x 276 (mit Plattenklemme) ca. 410 x 385 x 290 (mit Abdeckhaube) <i>Approx. 16.14 x 15.16 x 10.87 (incl. record clamp)</i> <i>Approx. 16.14. x 15.16 x 11.42 (with acrylic dustcover)</i>
Herstellergarantie*/ <i>Manufacturer's warranty*:</i>	3 Jahre* <i>3 years*</i>

Disclaimer

Änderungen und Irrtümer vorbehalten. Für Druckfehler keine Haftung. Lieferbar solange Vorrat reicht. Kopien und Abdrucke - auch nur auszugsweise - nur mit vorheriger schriftlicher Genehmigung durch die clearaudio electronic GmbH.

© clearaudio electronic GmbH 2018

Disclaimer

Technical specification are subject to change or improvement without prior notice.

Clearaudio accepts no liability for any misprints. Product availability as long as stock lasts.

Use of any of the text or images contained in this brochure requires written confirmation from

Clearaudio electronic GmbH.

© Clearaudio electronic GmbH 2018

*bei Rücksendung der ausgefüllten Garantiekarte an clearaudio innerhalb von 14 Tagen nach Kauf. Infos zum Stromverbrauch unserer Produkte finden Sie stets aktuell unter www.clearaudio.de

**Provided the warranty card is fully completed and returned to Clearaudio within 2 weeks of purchase
More information about the power consumption of our products on www.clearaudio.de*



Loving music

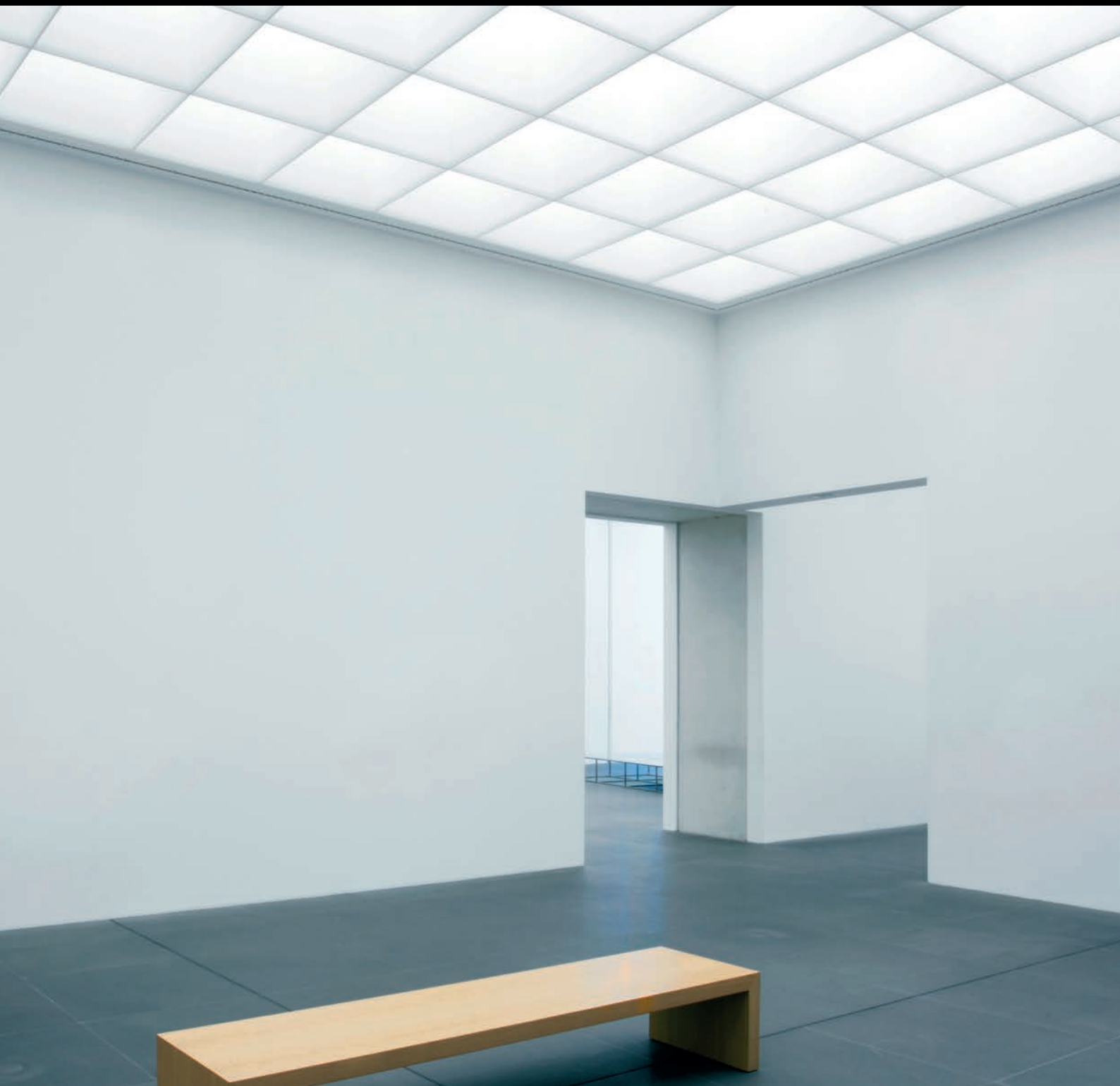

clearaudio electronic GmbH

Spardorfer Straße 150 | D-91054 Erlangen | Fon: +49.91 31.40 300 100 | Fax: +49.91 31.40 300 119 | info@clearaudio.de

Made in Germany
2018

www.clearaudio.de
www.analogshop.de

