

ARB-51 POWERED BOOKSHELF SPEAKERS  
ARF-51 POWERED FLOORSTANDING SPEAKERS

# OPERATING INSTRUCTIONS

# Safety Instructions

## 1. General information

- Please read and follow these safety instructions.
- Keep them safe for future reference.
- Observe all warnings on the speaker and in the manual. Please check the speaker for damage before use. The speaker must be in perfect working condition. Damaged parts may lead to personal injury.

## 2. Use only as directed

- Connect the speaker(s) according to the instructions in the manual.
- Many ELAC speakers are equipped with spikes and/or anti-slip feet. They are explicitly provided for levelling the speaker. For levelling on an uneven floor, unscrew the spikes or anti-slip feet by 2-3 turns of thread. The speaker should always be in perfect vertical alignment: the stability of the speaker must not be compromised by using spikes or anti-slip feet as the speaker may tip-over.

## 3. Location

- Install the speakers on a level surface only
- When choosing the location of these speakers do not place them in locations that are:
  - In direct sunlight
  - Very humid
  - Prone to vibrations
  - Exceptionally hot or cold
  - Near CRT Televisions (the speakers are not magnetically shielded and may cause color issues with a CRT based TV)
  - Close to magnetic cards (Since the speakers are not magnetically shielded placing magnetic cards such as credit cards or commuter cards may cause them to fail).

**WARNING!** Please ensure the product is perfectly stable to avoid injury from tip-over. Please note, that stability can be increased by using spikes on carpeted surfaces. However, the mounting of spikes must be carried out carefully due to their very sharp ends which may cause injuries. The stability on slippery floors can be increased by using Velcro fastening tape or double-sided adhesive tape. Do not install the speaker near any heat sources such as radiators, heating valves, stoves, or other apparatus (including amplifiers) that produce heat, or in areas where there is a risk of explosion.

- Do not block any ventilation openings. Install in accordance with the instructions.
- Do not install the speaker in a closed rack or in a closed cupboard.
- Do not put burning candles on or near the speaker.
- Do not install the speaker near transformers because electromagnetic stray fields can cause hum noise on woofers.
- In combination with certain materials / lacquers / material surfaces, anti-slip feet or spike washers may cause colored imprints on the surfaces.

#### 4. Overload

- Extreme overload of the device due to very high volume may cause damage to individual components. Because of the possible danger, you should never leave loudspeakers under extreme overload conditions unattended.

#### 5. Service

**DANGER!** Do not open the cabinet because the components and conductors may carry current! Servicing to be carried out by qualified service personnel only.

- Servicing is required when the loudspeaker has been damaged in any way, such as damage to the power supply cord or the plug, or when liquid has been spilled or objects have fallen onto the loudspeaker, the speaker has been exposed to rain or moisture, does not operate normally, or has been dropped. To reduce the risk of electric shock, do not open the loudspeaker. Servicing should be carried out by qualified service personnel only.



#### 6. Cleaning

**NOTE:** Clean only with soft, smooth cloth or with dust brush. Do not use scouring agents, alcohol, benzene, furniture polish or other agents for cleaning! Modern furniture is often coated with multiple varnishes and plastics which can be treated with chemical agents. Some of these agents contain substances which degrade or soften the rubber feet. Therefore we advise that you place an anti-slip mat underneath the loudspeaker(s).

#### 7. Volume

**CAUTION!** Continuous high volume may cause severe damage to your hearing. Please listen responsibly.

#### 8. Disposal

The packaging is made from recyclable materials. Dispose of this in an environmentally friendly manner. At end of life do not dispose of the speaker(s) with standard household waste. The speaker must be recycled in accordance with local legislation. Ask your local government for further information on recycling as the device contains valuable raw materials. Disable the speaker(s) before disposal.

#### 9. Compliance Information for the Wireless Transmitter

The term "IC:" before the radio certification number only signifies that Industry Canada technical specifications were met. This equipment complies with FCC and IC radiation exposure limits set forth for an uncontrolled environment. This equipment should be installed and operated with minimum distance 20cm between the radiator and your body. This transmitter must not be co-located or operating in conjunction with any other antenna or transmitter.

Operation is subject to the following two conditions: (1) this device may not cause interference, and (2) this device must accept any interference, including interference that may cause undesired operation of the device.

To reduce potential radio interference to other users, the antenna type and its gain should be so chosen that the equivalent isotropically radiated power is not more than that permitted for successful communication.

# Philosophy

**Thank you for purchasing this ELAC product.**

Since the time we started (1926), ELAC has always striven to achieve the very best.

Your new ELAC speakers are built to the highest standards using high-quality components that are carefully constructed to deliver the best-in-class sound quality. They are developed by a passionate group of individuals whose sole purpose is to bring a new dimension of sound quality into your home. Enjoy!

## Before Use

Avoid damage to the speakers and other components:

- Carefully unbox the speakers to avoid physically damaging your speakers.
- Ensure your equipment is turned off before connecting speakers.

# Controls and Indicators

1. RCA Input — This connection is used to connect the speaker to your pre-amp/AV receiver with RCA connections
2. XLR Inputs — This connection is used when your pre-amplifier features XLR balanced outputs.
3. Input Switch— Allows for selection of the RCA, XLR, or Wireless Input
4. Left/Right Switch— This switch determines if the speaker is the left of right speaker when the wireless input is being used.
5. LF EQ Switch— This switch allows you to tailor the low frequency output to your liking. (See page 8 for more details)
6. MF EQ Switch— This switch allows you to tailor the mid-range output to your liking. (See page 8 for more details)
7. HF EQ Switch— This switch allows you to tailor the high-frequency output to your liking. (See page 8 for more details)
8. HP Filter — This switch applies a High Pass filter to the speaker. This would be used in conjunction with a subwoofer. (See page 8 for more details)
9. Gain Adjustment— This switch allows you to adjust the input left gain of the speaker. (See page 8 for more details)
10. AC Inlet — This inlet is a standard IEC power jack. Use the supplied power cord to connect the speaker to an available AC outlet.
11. Primary Power Switch— This switch is used to turn on/off primary power to the speaker
12. Pair Button — This button is used when pairing the speakers with an AirX<sup>2</sup> transmitter
13. Wireless LED— The light is used during the pairing process with an AirX<sup>2</sup> transmitter
14. Voltage Selector— This switch is used for selecting the correct AC Voltage for your country.

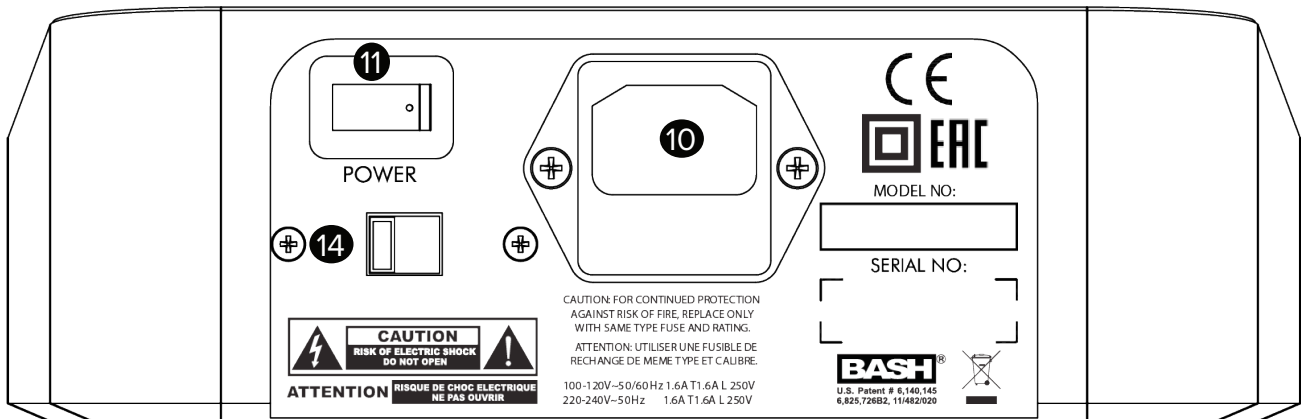
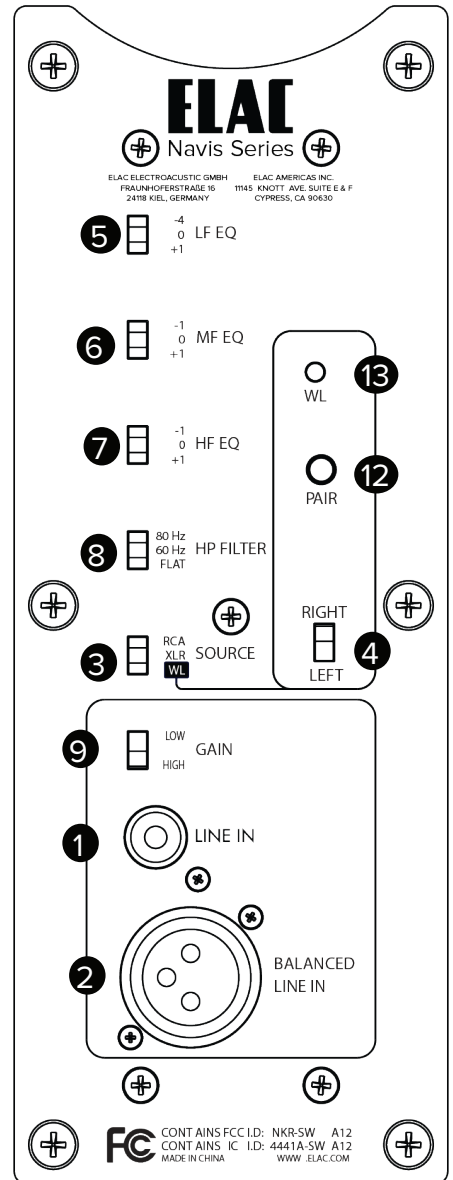

# Installing the base and spikes (AF-51 Only)

Using the included outrigger plate provides a wider support base for the speaker cabinet and should be installed. The included spikes improve stability on uneven surfaces and thickly carpeted floors. Please use caution when dealing with the spikes as they are sharp.

**IMPORTANT:** When using these spikes on hard surfaces such as wood or tile floors be sure to use the provided floor discs to protect your floor from damage.

- 1 **IMPORTANT:** In order to prevent scratching or damage to the cabinet, turn the speaker upside down onto a soft surface while you attach the outrigger plate and spikes. We highly recommend a second person help with this process. Also, please use caution when picking up and moving the steel outrigger plate. It is very **HEAVY!** Do not leave the speaker upside down
- 2 Attach the spike mounts and spikes and to the bottom steel plate as shown in the diagram to the right. Please be careful when picking on the steel outrigger plate. It is heavy.
- 3 Place the steel outrigger plate on the bottom of the speaker and attach it using the four supplied machine screws as shown in the diagram to the right. Please exercise caution. These items are heavy.
- 4 Now carefully turn the speaker back upright. We suggest using a second person for this process. Please be careful of the spikes. They are sharp. Please use the floor discs if you have hardwood or tile floors.
- 5 Once the speaker has been moved to the final location, rotate the spike until the speaker is level.

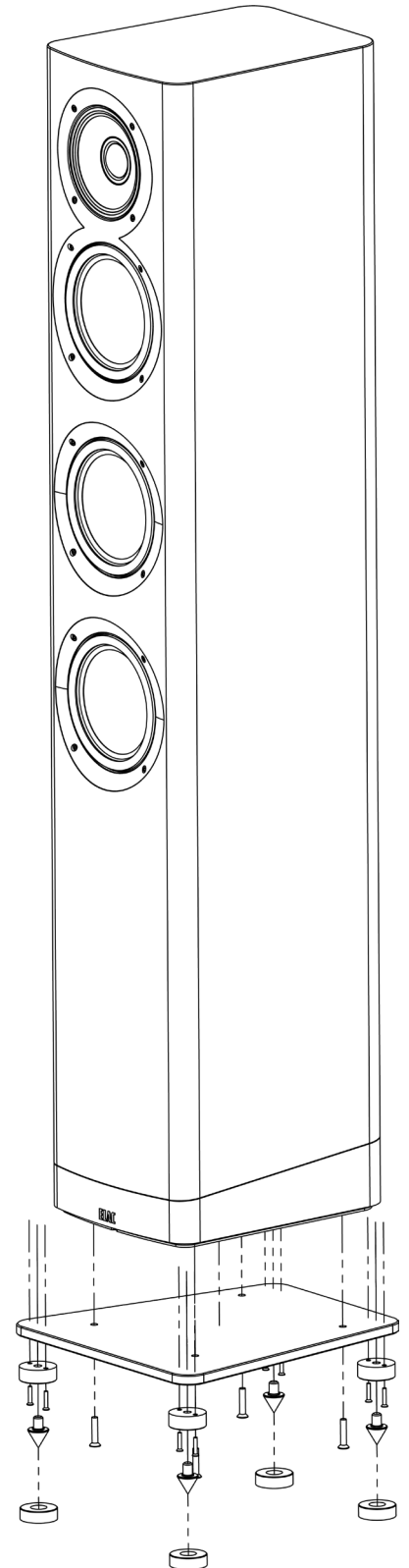

# Connecting the Speakers

The Navis speakers can be connected three different ways Wired RCA Unbalanced, Wired XLR Balanced, or Wireless (AirX<sup>2</sup>). **CAUTION—THE NAVIS SPEAKERS DO NOT HAVE A VOLUME CONTROL. IF CONNECTED DIRECTLY TO A FIXED OUTPUT SOURCE THE VOLUME WILL BE AT MAXIMUM LEVEL AND MAY DAMAGE THE SPEAKERS AND YOUR HEARING. ONLY USE WITH VARIABLE OUTPUT SOURCES!!!**

## Connecting the Navis Speakers using wired (RCA or XLR) connections

1. Using an RCA or XLR interconnect cable, connect the variable pre-outputs from your pre-amplifier to the RCA/XLR input on each speaker.
2. Select the RCA or XLR input using the source switch on the rear of the each speaker.

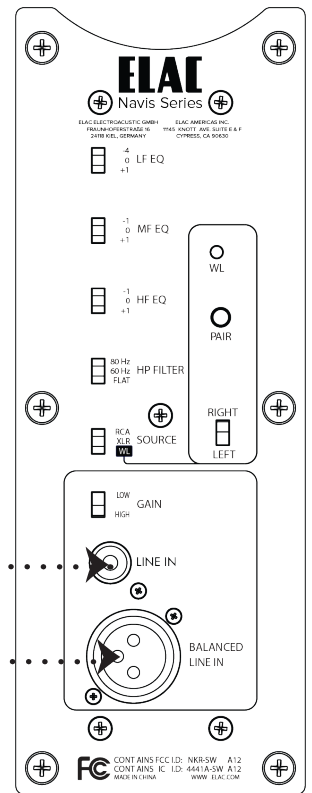
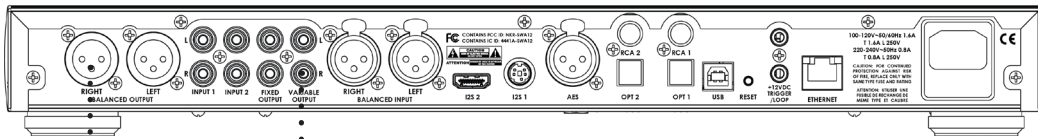

# Making Adjustments

The Navis speakers provide several adjustments to tailor the sound to your specific environment or taste. Use the below guide to aid it setting up. Please note these settings should always be set the same on both speakers (**Except for the Left/Right switch when using the wireless input**).

**Low Frequency EQ (LF EQ)**—This adjustment allows you to decrease or increase the low frequency output of the Navis speaker to best match into your room. +1db can be used if you like a little more bass or if your room is bass light. -4db should be used if you choose to place the speakers closer to the room boundaries.

**Mid Frequency EQ (MF EQ)**—This adjustment allows you to decrease or increase the mid frequency output of the Navis speaker to best match into your room. +1db can be used to increase detail or vocal projection, the -1db position can be used to offset a room with “Bright” acoustics.

**High Frequency EQ (HF EQ)**—This adjustment allows you to decrease or increase the high frequency output of the Navis speaker to best match into your room. +1db can be used to offset a heavy soft furnished room or add an extra sense of “air”. The -1db setting can be used to tame aggressive recordings or to offset a “hard” sounding room.

**High Pass Filter (HP Filter)** - This adjustment allows the addition of a subwoofer to your Navis speaker system. It provides a choice cutoff filters to allow optimum match with your subwoofers capabilities. This setting should be set to “FLAT” when no subwoofer is being used.

**Gain Adjustment (GAIN)** - This adjustment allows you to match the input sensitivity of the speaker to the gain of your system. If when setting your volume level you cannot turn the system up loud enough use the HIGH setting, if alternatively you find that the speaker is too loud at a moderate volume control setting then use the LOW setting.

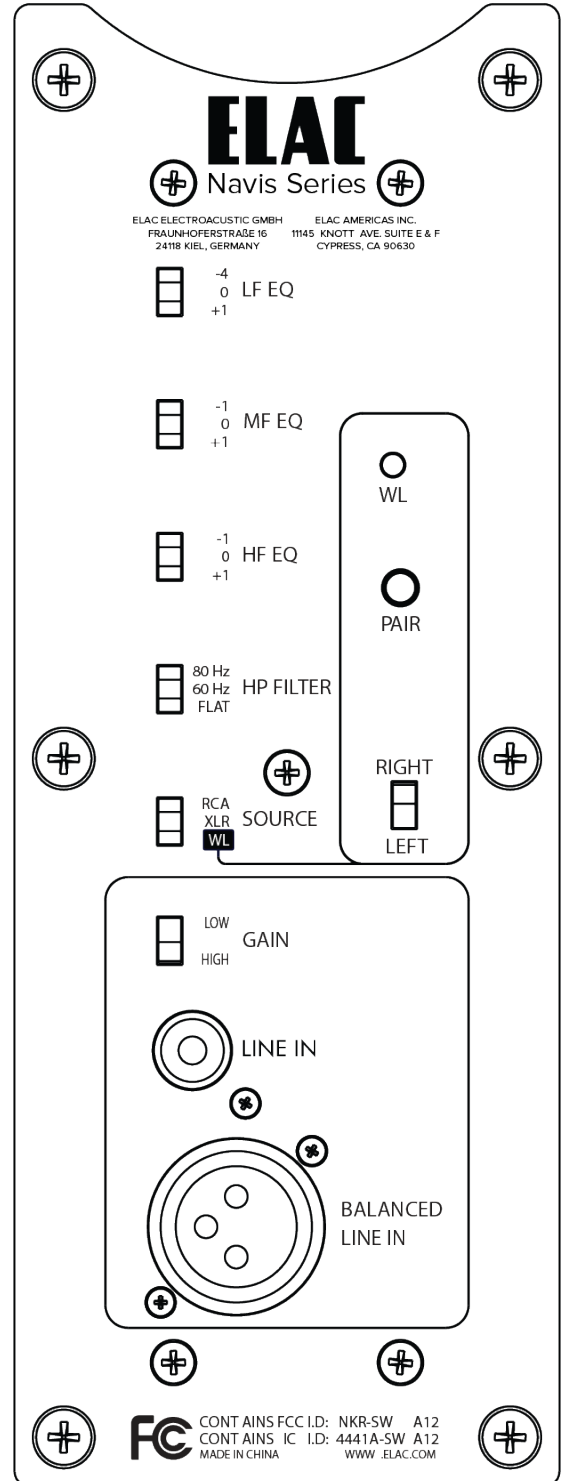



# AirX<sup>2</sup> Wireless Pairing

Pairing the Navis Speakers with an AirX<sup>2</sup> wireless transmitter is very simple. Please follow the below steps to complete the process.

1. Press and hold the Wireless Pair button on the Navis speakers until the LED begins to flash rapidly (Around 2 times per second).
2. Press and hold the Wireless Pair button on the back of the AirX<sup>2</sup> wireless transmitter until the wireless pair LED on the Navis Speakers stops flashing and goes off (No LED means the speaker is wirelessly paired.)
3. Repeat with additional speakers/subwoofers (Up to 3 units)

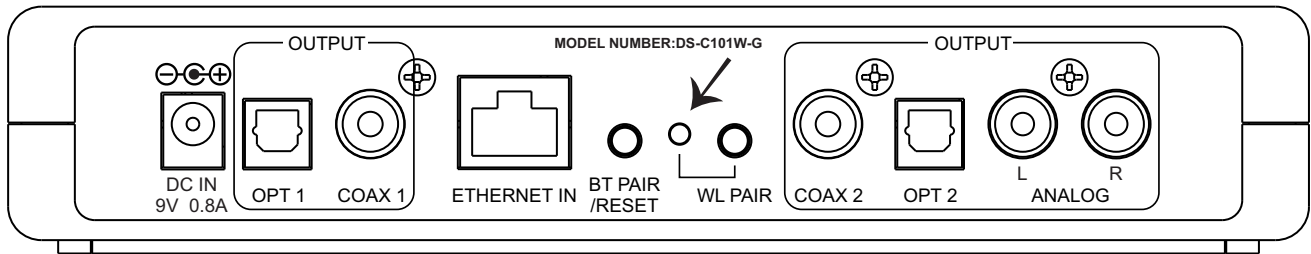

Wireless Pair Button Discovery Connect

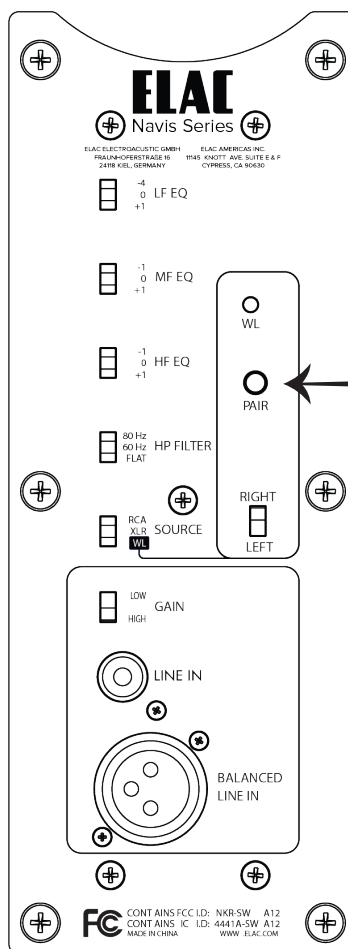

Wireless Pair Button Navis Speakers

# Speaker Placement

Achieve maximum performance and optimal sound quality from your ELAC Navis speakers with proper speaker placement and set-up. While not all rooms are the same, use the following guidelines to configure the speakers for your particular room. There are no “exact” rules or boundaries in setting up your speakers but the following suggestions will help optimize your desired results. Remember the best sound set-up is what sounds best for you so don't be afraid to experiment and make adjustments to the placement and directivity of the speakers.

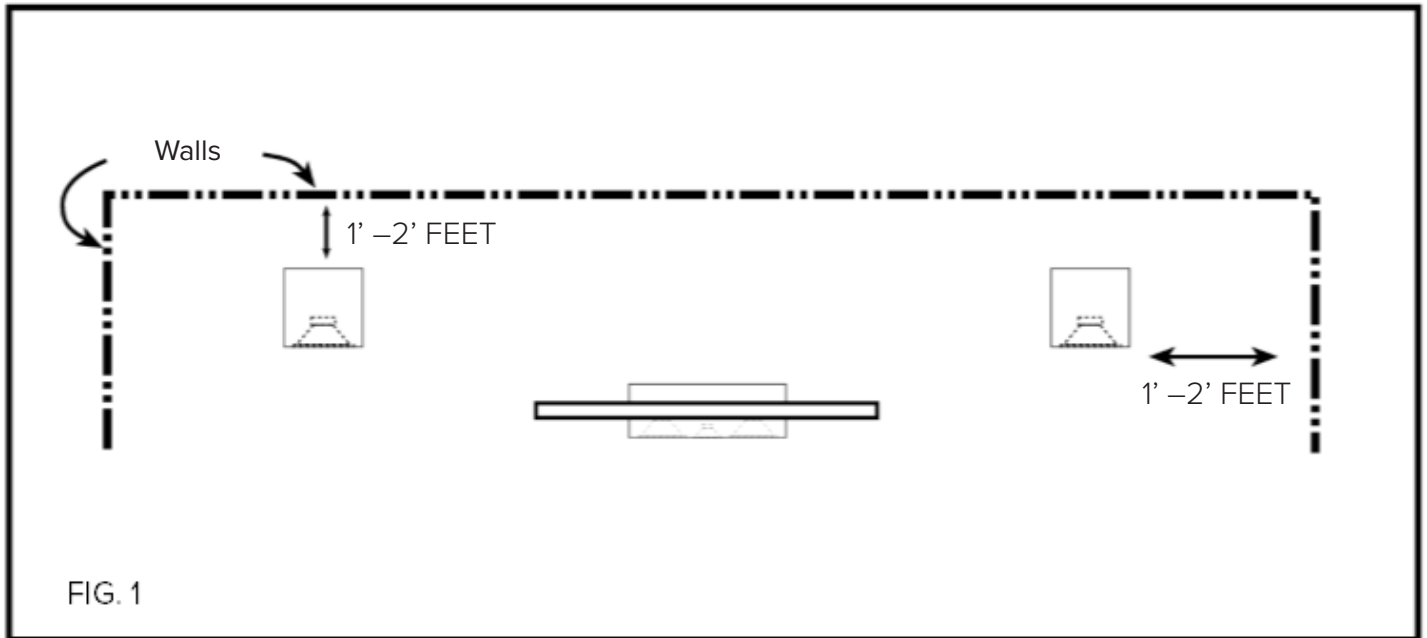

Place the speakers approximately one to two feet away (fig. 1) from boundaries such as wall(s) and especially corners. Close proximity to a side or rear wall will enhance bass performance (output), but being too close (particularly to a corner) may result in bass that is unnatural. If a corner location is unavoidable, try to position the loudspeaker so that the distance to the rear wall is not equal to the distance to the side wall.

# Stereo Setup

- For the best results and the most realistic stereo image and lifelike sound, place the speakers so that an equilateral triangle (fig. 2) is created between the speakers and your favorite listening position. This set up creates the optimum imaging performance.
- If you find that your Navis left and right speakers are too far apart, angle (toe in) them towards the listening position to gain a more focused central image.

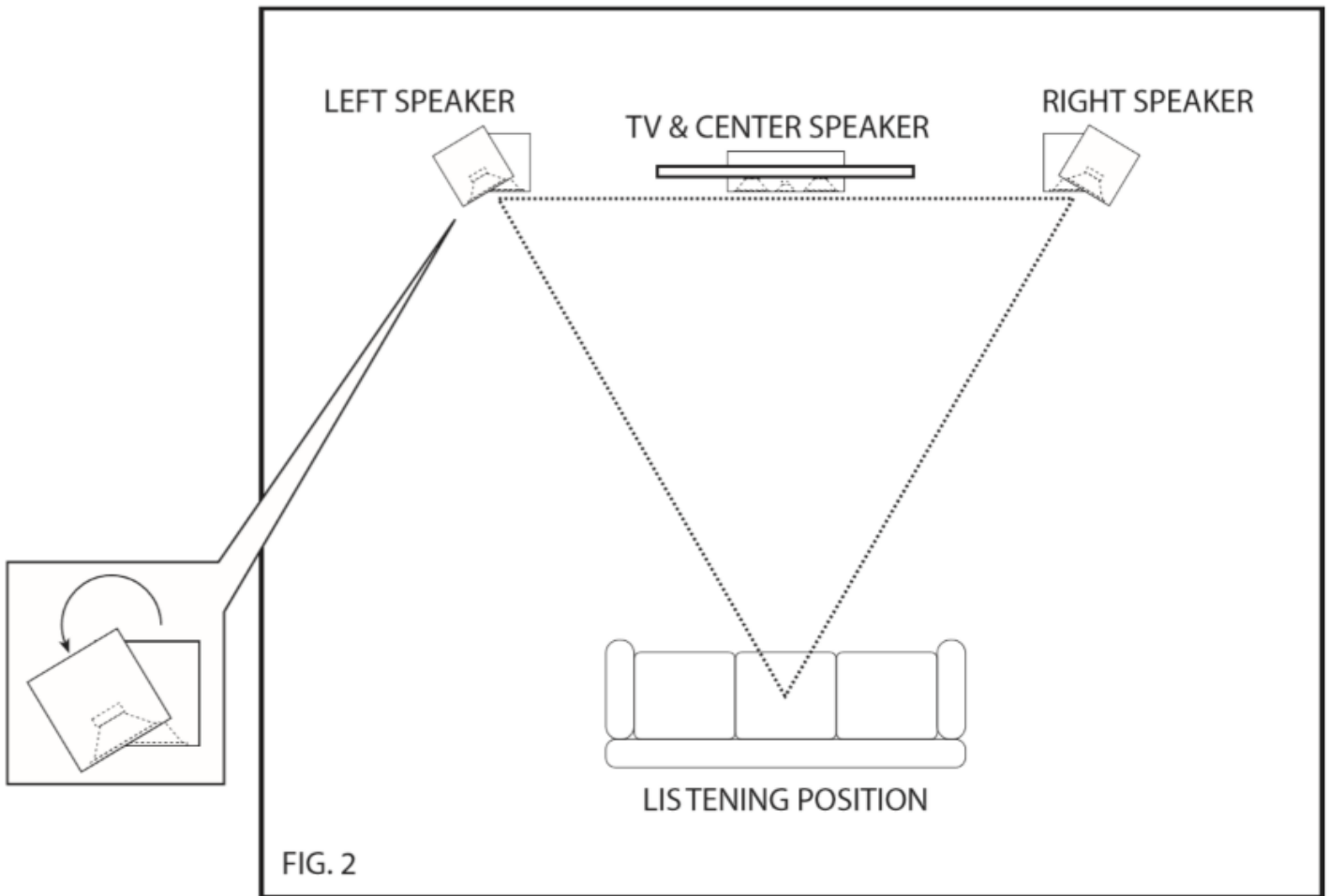

2-CHANNEL STEREO SETUP

# SPECIFICATIONS

Specs	ARB51	ARF51
Speaker type:	3-Way Powered	3-Way Powered
Tweeter:	1" Soft Dome Concentrically Mounted	1" Soft Dome Concentrically Mounted
Midrange	4" Aluminum	4" Aluminum
Woofers:	5-1/4" Aluminum	3 x 5-1/4" Aluminum
Frequency Response	44Hz - 28kHz	43Hz - 28kHz
Crossover Frequency	2.2kHz / 260Hz	2.2kHz / 260Hz
Total Amplifier Power	300 Watts Total	300 Watts Total
Bass Amplifier	160 Watt Bash Amplifier	160 Watt Bash Amplifier
Midrange Amplifier	100 Watt Bash Amplifier	100 Watt Bash Amplifier
Tweeter Amplifier	40 Watt Class AB Amplifier	40 Watt Class AB Amplifier
Inputs	RCA / XLR / AirX <sup>2</sup> Wireless	RCA / XLR / AirX <sup>2</sup> Wireless
Cabinet finishes:	Gloss Black, Gloss White, Gloss Ebony Emara	Gloss Black, Gloss White, Gloss Ebony Emara
Height:	13.58"	40.35"
Width:	7.44"	7.44"
Depth:	9.45"	9.45"
Net weight (each):	35.7lbs	46.3lbs

## **ELAC Americas Inc.**

### **North America Limited Liability Warranty**

#### **Powered Speakers**

ELAC Americas Inc. warrants to the original purchaser that this product be free from defects and or workmanship for a period of 3 (Three) years on the cabinet and speaker driver and 1 (One) year on the amplifier from the original date of purchase. During this time period, repair or replacement of parts will be free of charge to the original owner (See below limitations). Shipping to and return from the repair center will be the responsibility of the original purchaser.

#### **Limitations**

- Warranty begins on the date of original purchase from an authorized ELAC Americas Inc. dealer.
- Product is warranted only if used in home applications. Commercial use of this product is not warranted.
- Product that has been modified or altered in anyway will not be warranted.
- Product that has been abused or subjected to faulty equipment will not be warranted.
- Products with defaced or removed serial numbers will not be warranted.

#### **If service is required**

In the event that service is required, please contact ELAC America at 714-252-8843 or at [customerservice@elac.us](mailto:customerservice@elac.us) to arrange for service or replacement. You will be responsible to provide proof of purchase (Copy or original sales receipt). Shipping to and from our repair center will be the responsibility of the original purchaser.

#### **Warranty Outside of North America**

This warranty applies to products purchased and used in the United States and Canada. For warranty claims outside of North America please contact the local dealer/distributor in the country of purchase.

**ELAC** Navis™ Series

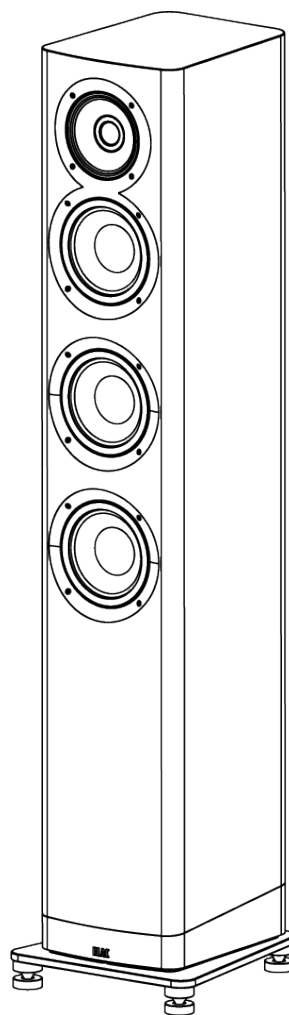
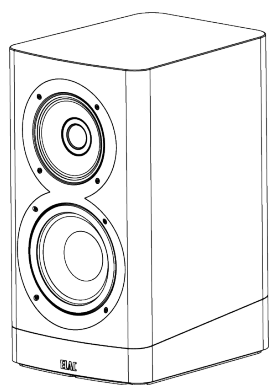

ARB-51 ENCEINTES D'ÉTAGÈRES AMPLIFIÉES  
ARF-51 ENCEINTES COLONNES AMPLIFIÉES

CONSIGNES D'UTILISATION

**ELAC** The life of sound.

# Consignes de sécurité

## 1. Informations générales

- Veuillez lire et suivre ces consignes de sécurité.
- Conservez-les pour consultation future.
- Observez tous les avertissements inscrits sur le haut-parleur et dans le manuel. Vérifiez si le haut-parleur est endommagé avant de l'utiliser. Le haut-parleur doit être en parfait état. Les pièces endommagées peuvent causer des blessures.

## 2. Utilisez seulement selon les directives.

- Connectez le(s) haut-parleur(s) conformément aux directives du présent manuel.
- Plusieurs haut-parleurs ELAC sont équipés de pointes et/ou de pieds antidérapants. Ils sont explicitement prévus pour niveler le haut-parleur. Pour niveler sur un plancher irrégulier, dévissez les crampons de 2 à 3 tours. Le haut-parleur doit toujours être en parfait alignement vertical : sa stabilité ne doit pas être compromise lors de l'utilisation des pointes ou des pieds antidérapants, car celui-ci pourrait basculer.

## 3. Emplacement

- Installez les haut-parleurs uniquement sur une surface plane
- Lorsque vous choisissez l'emplacement de ces haut-parleurs, ne les placez pas dans des endroits qui sont :
  - Sous les rayons directs du soleil
  - Très humides
  - Sujets aux vibrations
  - très chauds ou très froids
  - à proximité d'un téléviseur à tube cathodique (les haut-parleurs ne sont pas isolés magnétiquement et peuvent causer des problèmes de couleur avec un téléviseur à tube cathodique)
  - à proximité de cartes magnétiques (comme les haut-parleurs ne sont pas isolés magnétiquement, les cartes magnétiques telles que les cartes de crédit ou de transport en commun pourraient entraver leur fonctionnement).

**AVERTISSEMENT!** Assurez-vous que le produit soit parfaitement stable afin d'éviter toute blessure au cas où l'appareil basculerait. Veuillez noter que la stabilité peut être augmentée à l'aide de pointes sur des surfaces en tapis. Le montage des pointes doit cependant être fait avec précaution puisque leurs extrémités très pointues pourraient causer des blessures. Sur des planchers glissants, la stabilité peut être augmentée à l'aide de ruban Velcro ou de ruban adhésif à double face. N'installez pas l'enceinte à proximité de sources de chaleur telles que des radiateurs, des valves de chauffage, des poêles ou autres appareils (incluant des amplificateurs) qui produisent de la chaleur ou dans des endroits présentant des risques d'explosion.

- Ne bloquez pas les ouvertures de ventilation. Installez l'appareil conformément aux instructions.
- N'installez pas le haut-parleur dans un espace confiné ou un placard fermé.
- Ne placez pas de bougies allumées sur ou près du haut-parleur.
- N'installez pas les haut-parleurs près de transformateurs, car les champs électromagnétiques peuvent provoquer des bourdonnements dans les haut-parleurs de graves.
- En combinaison avec certains matériaux / vernis/ surfaces de matériaux, les pieds antidérapants ou les rondelles des pointes peuvent laisser des traces colorées sur les surfaces.

## 4. Surcharge

- Une surcharge extrême de l'appareil en raison d'un volume très élevé pourrait endommager certains composants de l'appareil. En raison de dangers potentiels, vous ne devez jamais laisser les haut-parleurs sans surveillance lors de conditions de surcharge extrême.

## 5. Réparation

**DANGER!** N'ouvrez pas le boîtier, car les composants et les conducteurs peuvent transmettre du courant électrique! L'entretien doit être uniquement effectué par un personnel qualifié.

Un entretien est nécessaire lorsque le haut-parleur a été endommagé de quelque manière que ce soit, tel que l'endommagement du cordon d'alimentation ou de la fiche électrique, ou si du liquide a été renversé ou si des objets sont tombés sur le haut-parleur, si le haut-parleur a été exposé à la pluie ou à l'humidité, s'il ne fonctionne pas normalement, ou s'il a été échappé. Pour réduire les risques d'électrocution, n'ouvrez pas le haut-parleur. L'entretien doit être uniquement effectué par un technicien qualifié.



## 6. Nettoyage

REMARQUE: Nettoyez uniquement avec un chiffon doux et souple ou une brosse à dépoussiérer. N'utilisez pas de produits abrasifs, d'alcool, de benzène, de cire pour meubles ou autres produits de nettoyage! Le mobilier moderne est souvent revêtu de multiples couches de vernis et de plastique qui peuvent être traités avec des agents chimiques. Certains de ces agents contiennent des substances qui dégradent ou ramollissent les pieds en caoutchouc. Par conséquent, nous vous conseillons de placer un tapis antidérapant sous le(s) haut-parleur(s).

## 7. Volume

ATTENTION! Un volume élevé en continu peut endommager gravement votre audition. Veuillez utiliser les haut-parleurs à un niveau sonore convenable.

## 8. Recyclage

L'emballage est fabriqué à partir de matériaux recyclables. Mettez-le au rebut de façon écologique. Au terme de leur cycle de vie, ne jetez pas le(s) haut-parleur(s) avec les ordures ménagères. Les haut-parleurs doivent être recyclés conformément à la législation locale. Informez-vous auprès de vos autorités locales pour obtenir de plus amples renseignements sur le recyclage, car l'appareil contient des matières premières précieuses. Désactivez le(s) haut-parleur(s) avant de le(s) mettre au rebut.

## 9. Informations relatives à la conformité pour le transmetteur sans fil

Le terme IC: » avant le numéro d'homologation radio signifie seulement que les spécifications techniques d'Industrie Canada ont été respectées. Cet équipement est conforme aux limites d'exposition aux rayonnements établies par le Conseil fédéral des communications et le ministère de l'Industrie du Canada pour un environnement non contrôlé. Cet équipement doit être installé et utilisé en respectant une distance minimale de 20 cm entre le radiateur et le corps. Cet émetteur ne doit pas être proche d'une autre antenne ou d'un autre émetteur ou fonctionner en conjonction avec ces derniers.

L'utilisation de ce dispositif est autorisée seulement aux deux conditions suivantes : (1) il ne doit pas produire d'interférence (brouillage) et (2) cet appareil doit accepter tout brouillage même si ce brouillage est susceptible de compromettre le fonctionnement de l'appareil.

Pour réduire les interférences radio potentielles avec d'autres utilisateurs, le type d'antenne et son gain doivent être choisis de manière à ce que la puissance isotopique rayonnée équivalente ne soit pas supérieure à celle permise pour une communication réussie.



# Philosophie

**Merci d'avoir fait l'achat de ce produit ELAC.**

Depuis nos débuts (1926), ELAC a toujours aspiré à atteindre l'excellence.

Vos nouveaux haut-parleurs ELAC sont conçus selon les normes les plus élevées, et sont dotés de composants de qualité supérieure qui sont soigneusement fabriqués pour procurer la meilleure qualité sonore de leur catégorie. Ils sont conçus par des gens passionnés dont le seul but est d'amener à votre foyer une nouvelle dimension de qualité sonore. Prendre plaisir!

## Avant l'utilisation

Évitez d'endommager les haut-parleurs et les autres composantes :

- Déballez soigneusement les haut-parleurs pour éviter d'endommager physiquement vos haut-parleurs.
- Assurez-vous que votre équipement est éteint avant de brancher les haut-parleurs.

# Commandes et voyants

1. Entrée RCA - Cette connexion est utilisée pour connecter le haut-parleur à votre pré-amplificateur/récepteur AV avec des connecteurs RCA
2. Entrées XLR - Cette connexion est utilisée lorsque votre pré-amplificateur comporte des sorties symétriques XLR.
3. Commutateur d'entrée - Permet de sélectionner l'entrée RCA, XLR ou sans fil
4. Commutateur gauche/droite - Ce commutateur détermine si le haut-parleur est le gauche ou le droit lorsque l'entrée sans fil est utilisée.
5. Commutateur EQ LF - Ce commutateur vous permet de personnaliser l'amplitude des basses fréquences à votre convenance. (Voir la page 8 pour plus de détails)
6. Commutateur EQ MF - Ce commutateur vous permet de personnaliser l'amplitude des fréquences moyennes à votre convenance. (Voir la page 8 pour plus de détails)
7. Commutateur EQ HF - Ce commutateur vous permet de personnaliser l'amplitude des fréquences hautes à votre convenance. (Voir la page 8 pour plus de détails)
8. Filtre HP - Ce commutateur applique un filtre passe-haut au haut-parleur. Ceci serait utilisé conjointement avec un haut-parleur de basses. (Voir la page 8 pour plus de détails)
9. Réglage du gain - Cet interrupteur vous permet d'ajuster le gain gauche du haut-parleur. (Voir la page 8 pour plus de détails)
10. Entrée AC - Cette entrée est une prise d'alimentation CEI standard. Utilisez le cordon d'alimentation fourni pour connecter le haut-parleur à une prise secteur disponible.
11. Interrupteur d'alimentation principale - Ce commutateur est utilisé pour allumer/éteindre l'alimentation principale du
12. Bouton de jumelage - Ce bouton est utilisé pour jumeler les haut-parleurs avec un émetteur AirX<sup>2</sup>
13. DEL sans fil - La lumière est utilisée lors du processus de jumelage avec un émetteur AirX<sup>2</sup>
14. Sélecteur de tension - Ce commutateur est utilisé pour sélectionner la tension alternative adéquate pour votre pays.

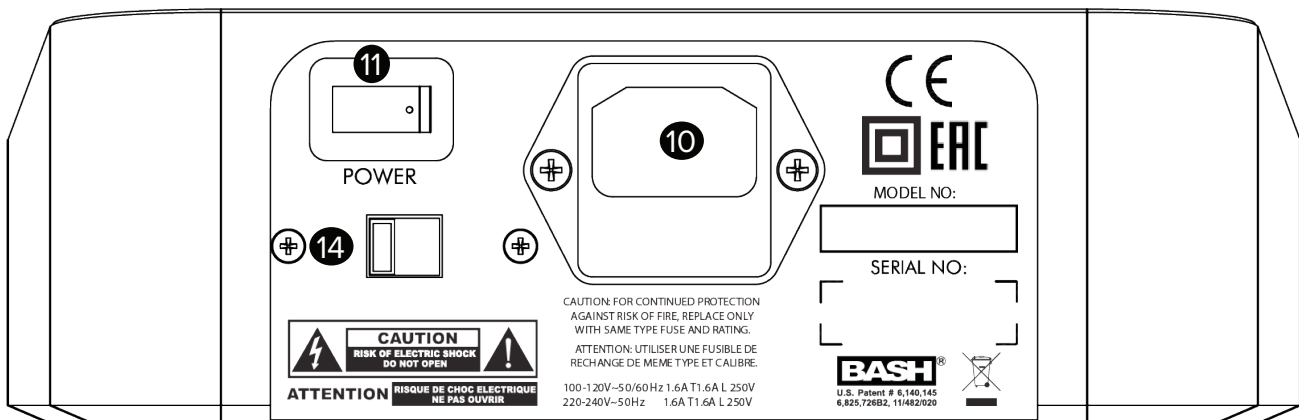
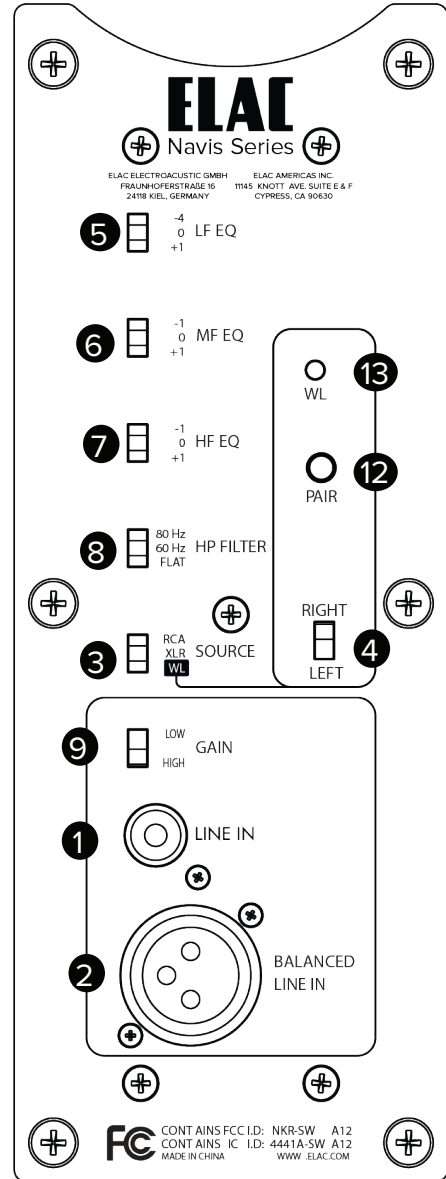

# Montage de la base et des pointes (AF-51 uniquement)

L'utilisation du plateau de stabilisation procure une base de support plus large pour l'enceinte. Le plateau devrait être installé. Les pointes incluses améliorent sa stabilité sur les surfaces irrégulières et les tapis. Soyez attentif lorsque vous manipulez les pointes, car elles sont pointues et coupantes.

**IMPORTANT :** Lorsque vous utilisez ces pointes sur des surfaces dures, telles que des planchers de bois ou à carreaux, assurez-vous d'utiliser les coussinets fournis afin de ne pas abîmer votre plancher.

- 1 **IMPORTANT :** Afin d'éviter de rayer ou d'endommager le boîtier, posez le haut-parleur à l'envers sur une surface douce pendant que vous fixez la plaque de stabilisation et les pointes. Nous vous recommandons fortement de vous faire aider lors de cette étape. Aussi, soyez vigilant lorsque vous soulevez et déplacez la plaque de stabilisation en acier. C'est très **LOURD!** Ne laissez pas le haut-parleur à l'envers sans surveillance.
- 2 Fixez les pointes et les capuchons supérieurs à la plaque d'acier inférieure tel qu'indiqué sur le schéma de droite. S'il vous plaît, soyez attentifs lorsque vous soulevez la plaque de stabilisation en acier. Elle est lourde.
- 3 Placez la plaque de stabilisation en acier sur le bas du haut-parleur et fixez-la à l'aide des quatre vis fournies tel qu'indiqué sur le schéma de droite. Veuillez faire preuve d'une grande prudence. Ces pièces sont lourdes.
- 4 Maintenant, retournez soigneusement le haut-parleur à l'endroit. Nous vous suggérons de vous faire aider lors de cette étape. Veuillez faire attention aux pointes. Elles sont incisives. Veuillez utiliser les coussinets si vous avez du parquet ou du carrelage.
- 5 Une fois le haut-parleur positionné à son emplacement final, tournez les pointes jusqu'à ce que le haut-parleur soit à niveau.

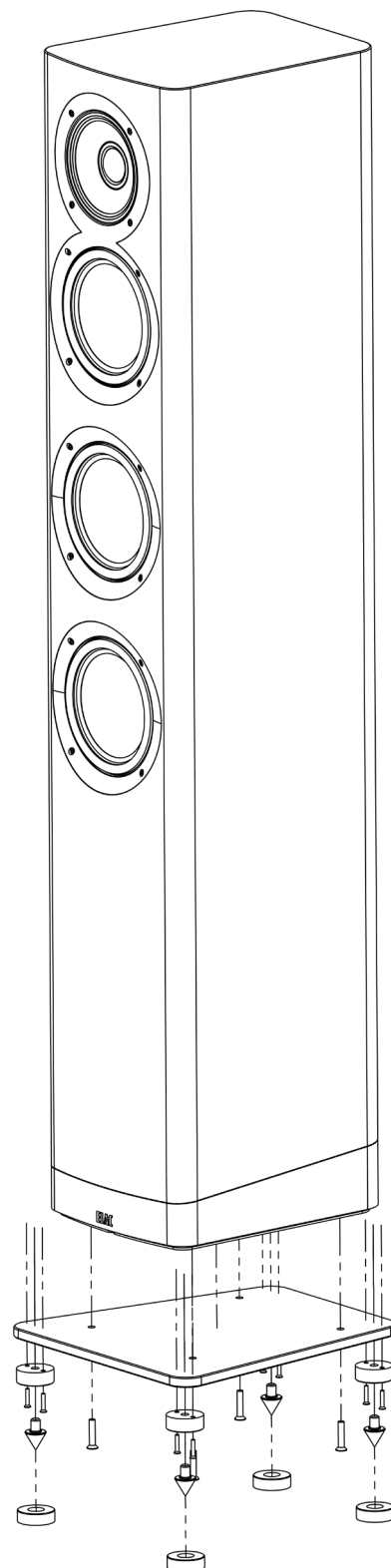

# Connexion des haut-parleurs

Les haut-parleurs Navis peuvent être connectés de trois manières différentes : câble RCA asymétrique, câble XLR symétrique ou sans fil (AirX<sup>2</sup>). MISE EN GARDE - LES HAUT-PARLEURS NAVIS N'ONT PAS DE CONTRÔLE DE VOLUME. S'ILS SONT CONNECTÉS DIRECTEMENT À UNE SOURCE DE SORTIE CONSTANTE, LE VOLUME SERA AU NIVEAU MAXIMUM ET PEUT ENDOMMAGER LES HAUT-PARLEURS ET VOTRE AUDITION. UTILISEZ UNIQUEMENT AVEC DES SOURCES DE SORTIE VARIABLE!!!

Connexion des haut-parleurs Navis à l'aide de câbles (RCA ou XLR)

1. À l'aide d'un câble d'interconnexion RCA ou XLR, connectez les pré-sorties variables de votre préamplificateur à l'entrée RCA/XLR de chaque enceinte.
2. Sélectionnez l'entrée RCA ou XLR à l'aide du commutateur de source situé à l'arrière de chaque enceinte.

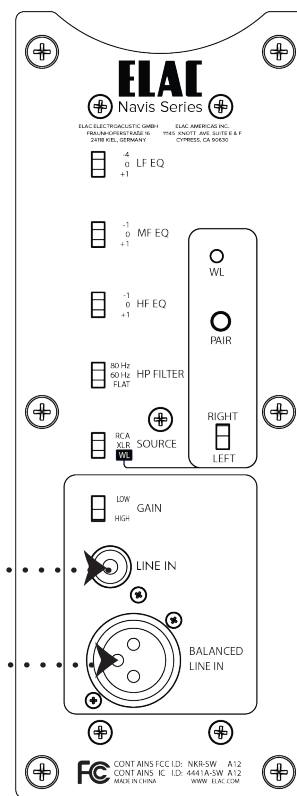
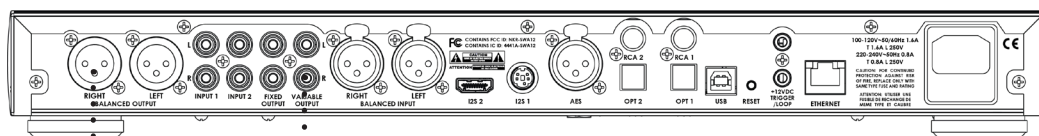

# Pour faire des ajustements

Les haut-parleurs Navis offrent plusieurs réglages pour adapter le son à votre environnement ou le personnaliser selon vos goûts. Utilisez le guide ci-dessous pour en faciliter la mise en place. Veuillez noter que ces paramètres doivent toujours être réglés de la même manière sur les deux haut-parleurs (sauf pour le commutateur Gauche/Droite lors de l'utilisation de l'entrée sans fil).

**EQ basse fréquence (EQ LF)**-Ce réglage vous permet de réduire ou d'augmenter la sortie de basses fréquences du haut-parleur Navis afin qu'elle corresponde au mieux à votre pièce. +1db peut être utilisé si vous aimez un peu plus de basses ou si votre pièce manque un peu de basse. -4db doit être utilisé si vous choisissez de placer les enceintes plus près des limites de la pièce.

**EQ Mid Frequency (EQ MF)**-Ce réglage vous permet de diminuer ou d'augmenter la sortie de fréquence moyenne du haut-parleur Navis afin qu'il corresponde au mieux à votre pièce. +1db peut être utilisé pour augmenter les détails ou la projection vocale, la position -1db peut être utilisée pour définir une pièce avec une sonorité « claire ».

**EQ haute fréquence (EQ HF)**-Ce réglage vous permet de diminuer ou d'augmenter la sortie haute fréquence du haut-parleur Navis afin de l'adapter au mieux à votre pièce. + 1db peut être utilisé pour mettre en place une pièce lourdement meublée ou ajouter une impression aérienne supplémentaire. Le paramètre -1db peut être utilisé pour apprivoiser des sonorités agressives ou pour compenser une salle dont la résonance est « dure ».

**Filtre passe-haut (filtre HP)** - Ce réglage permet d'ajouter un caisson d'extrêmes basses à votre système d'enceintes Navis. Il offre un choix de filtres pour permettre une correspondance optimale avec les capacités de vos caissons d'extrêmes basses. Ce paramètre doit être réglé sur « FLAT » si aucun caisson d'extrêmes basses n'est utilisé.

**Réglage du gain (GAIN)** - Cet ajustement vous permet de régler la sensibilité de l'enceinte à l'entrée du gain de votre système. Si, lors du réglage de votre niveau de volume, vous ne pouvez pas activer le système suffisamment fort, utilisez le réglage HIGH. Si toutefois vous trouvez que le haut-parleur est trop fort avec un réglage de volume modéré, utilisez le réglage LOW.

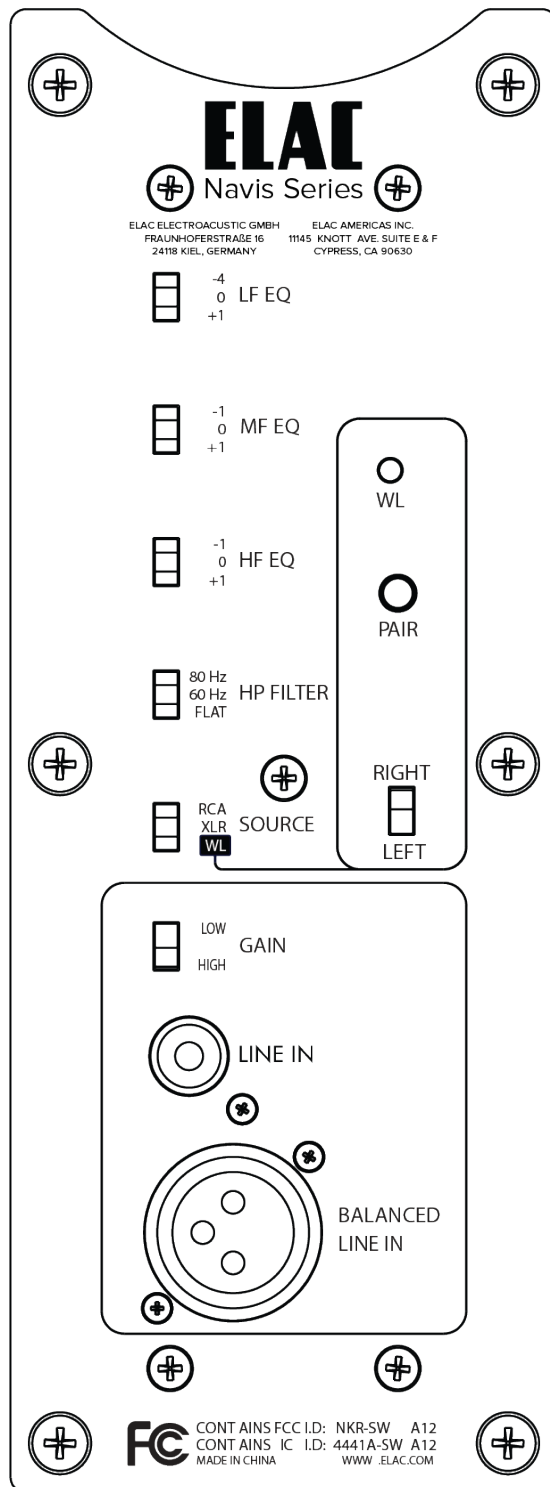

# Jumelage sans fil AirX<sup>2</sup>

Le jumelage des haut-parleurs Navis avec l'émetteur sans fil am AirX2 est très simple. Veuillez suivre les étapes ci-dessous pour compléter le processus.

1. Appuyez et maintenez le bouton « Wireless Pair » sur les haut-parleurs Navis jusqu'à ce que le voyant commence à clignoter rapidement (environ 2 fois par seconde).
2. Appuyez sur le bouton « Wireless Pair » situé à l'arrière de l'émetteur sans fil AirX<sup>2</sup> et maintenez-le enfoncé jusqu'à ce que le voyant du jumelage sans fil sur les haut-parleurs Navis cesse de clignoter et s'éteigne (aucun voyant signifie que le haut-parleur est jumelé au sans fil.)
3. Répétez avec les autres enceintes ou caisson d'extrêmes basses (jusqu'à 3 unités)

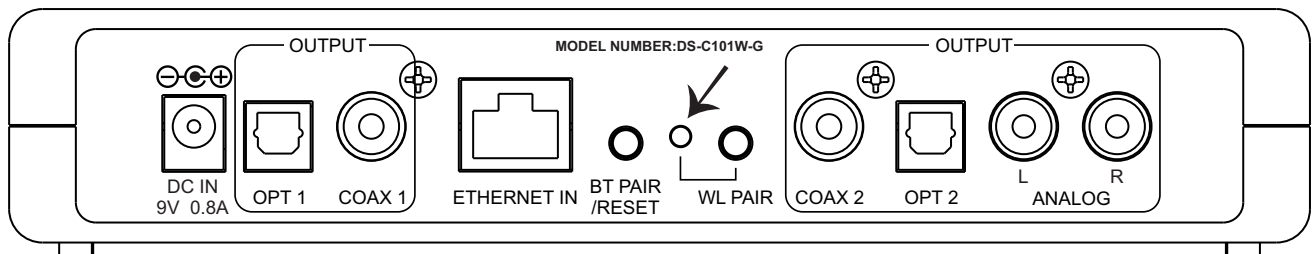

Bouton de détection de jumelage sans fil « Discovery Connect »

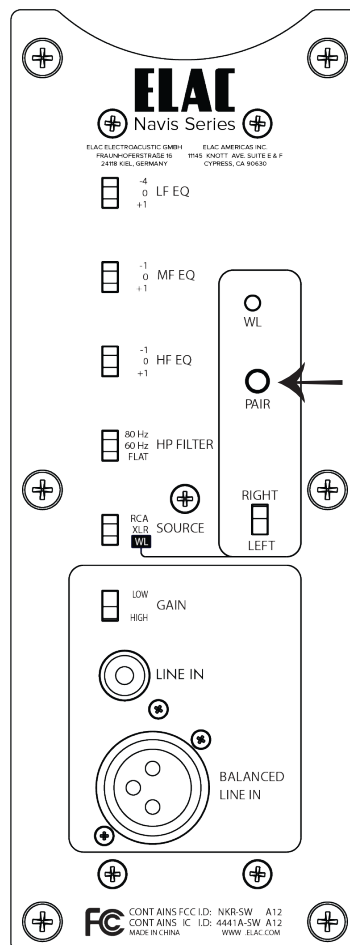

Haut-parleurs sans fil Navis

# Positionnement des haut-parleurs

Obtenez des performances maximales et une qualité sonore optimale de vos haut-parleurs ELAC Navis en les positionnant et les réglant de façon appropriée. Bien que toutes les pièces soient différentes, utilisez les consignes suivantes pour configurer les haut-parleurs dans votre pièce. Il n'y a pas de règles ou de limites « exactes » lors de la configuration de vos haut-parleurs, cependant les suggestions suivantes optimiseront les résultats que vous désirez. Rappelez-vous que la meilleure configuration sonore est celle qui vous convient le mieux, alors n'hésitez pas à expérimenter et à modifier l'emplacement et la directivité des haut-parleurs.

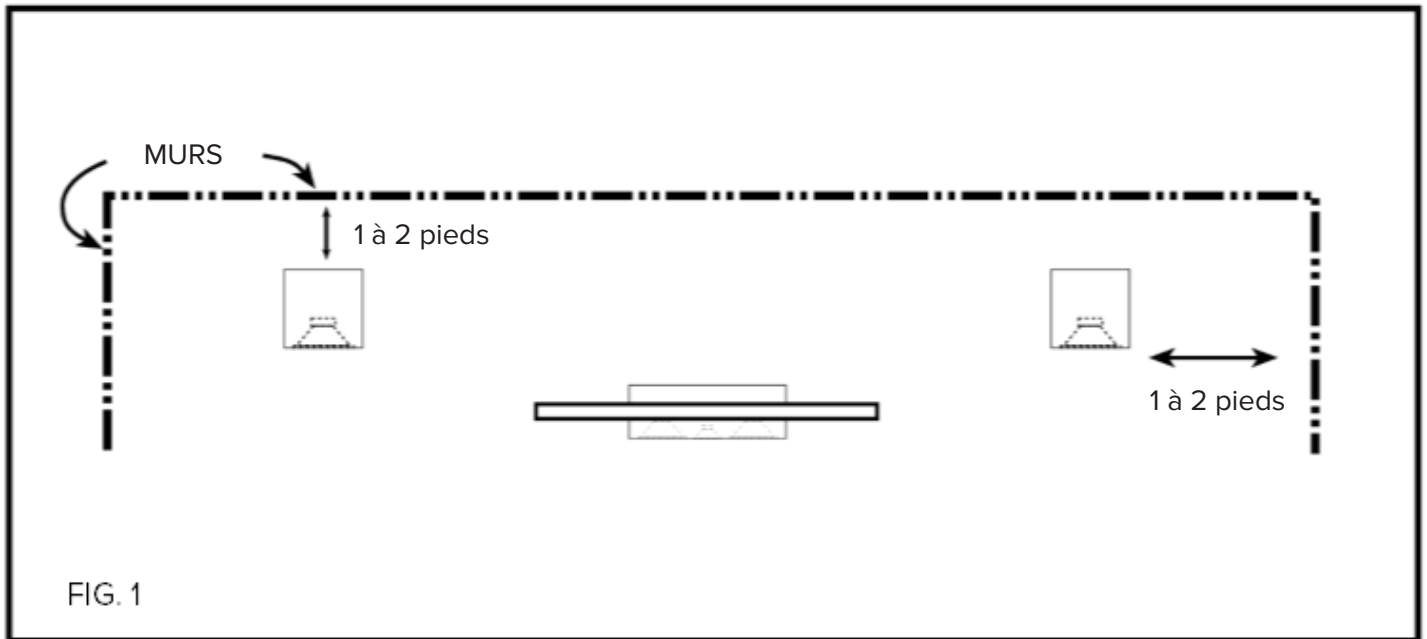

Placez les haut-parleurs de un à deux pieds de distance (fig. 1) des frontières comme les murs et surtout les coins. La proximité d'un mur latéral ou arrière améliorera la performance de la basse (sortie), mais le fait d'être trop proche (particulièrement d'un coin) pourrait résulter en un son de basse peu naturel. Si vous devez placer le haut-parleur dans un coin, essayez de le positionner de façon à ce que la distance du mur arrière ne soit pas égale à celle du mur latéral.

# Configuration de la stéréophonie

- Pour obtenir les meilleurs résultats réalistes son-image stéréo, placez les haut-parleurs de manière à créer un triangle équilatéral (Fig. 2) entre les haut-parleurs et votre position d'écoute préférée. Cette configuration crée une performance optimale de la qualité images.
- Si vous constatez que vos haut-parleurs Navis gauche et droit sont trop éloignés, inclinez-les vers la position d'écoute pour obtenir une image sonore centrale plus précise.

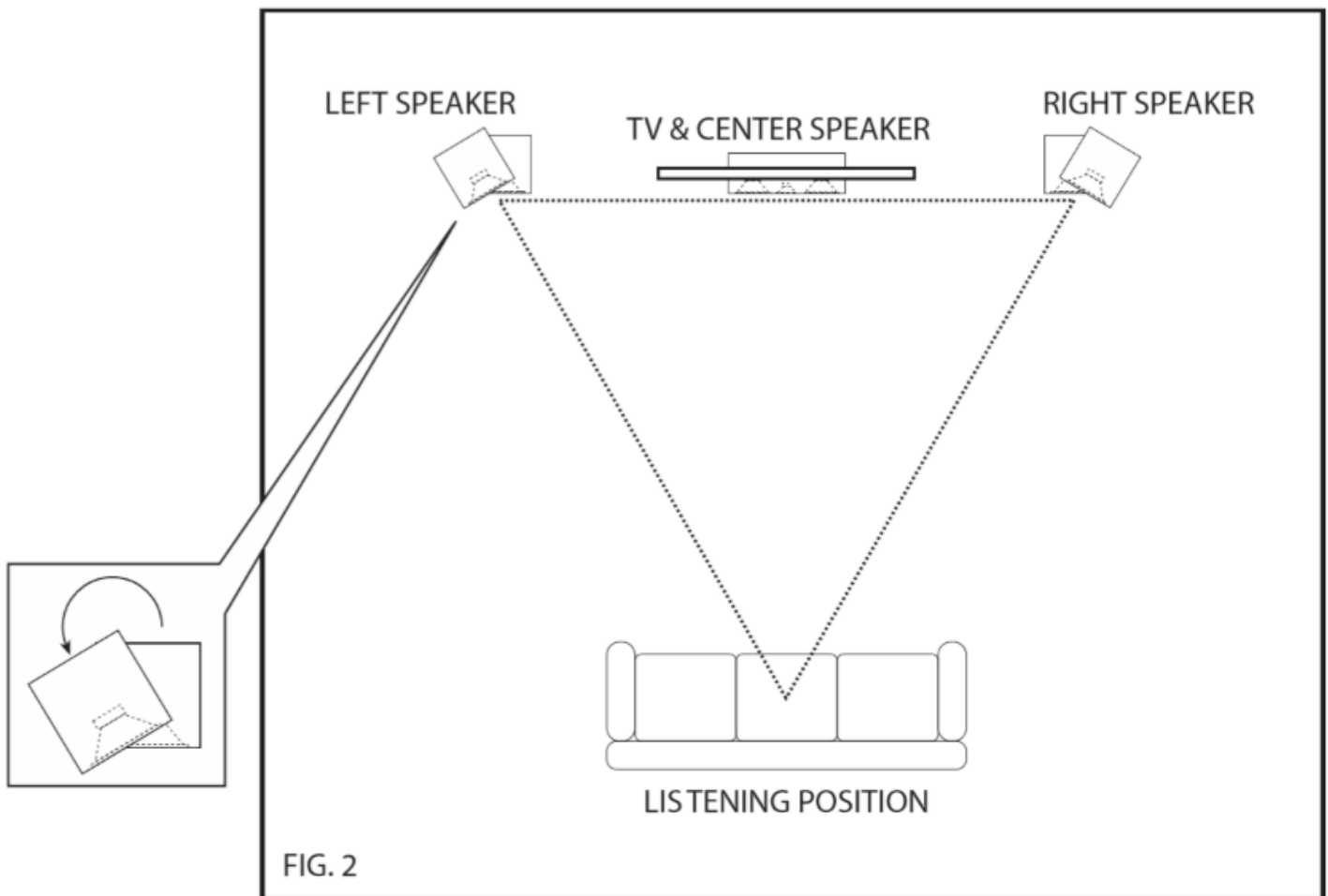

CONFIGURATION STÉRÉO À 2 CANAUX



# SPÉCIFICATIONS

Fiche technique	ARB51	ARF51
Type de haut-parleur :	3 voies amplifiées	3 voies amplifiées
Haut-parleur d'aigus :	Dôme souple de 1 po concentrique	Dôme souple de 1 po concentrique
Milieu de gamme	4 po en aluminium	4 po en aluminium
Enceinte de basses :	5 po ¼ en aluminium	3x - 5 po ¼ en aluminium
Courbe de fréquence	44Hz - 28kHz	43Hz - 28kHz
Fréquence de recouvrement	2,2kHz/260Hz	2,2kHz/260Hz
Puissance totale de l'amplificateur	300 watt au total	300 watt au total
Amplificateur de basse fréquence	Amplificateur Bash 160 watt	Amplificateur Bash 160 watt
Amplificateur de moyennes fréquences	Amplificateur Bash 100 watt	Amplificateur Bash 100 watt
Amplificateur de fréquences aigues	Amplificateur classe AB 40 watt	Amplificateur classe AB 40 watt
Entrées	RCA/XLR/AirX <sup>2</sup> sans fil	RCA/XLR/AirX <sup>2</sup> sans fil
Finitions des boîtiers :	Noir Brillant, Blanc Brillant, Ébène Emara Brillant	Noir Brillant, Blanc Brillant, Ébène Emara Brillant
Hauteur :	13,58 po	40,35 po
Largeur :	7,44 po	7,44 po
Profondeur :	9,45 po	9,45 po
Poids net (chacun) :	35, 7 lbs	46,3 lbs

**ELAC Americas Inc.**  
**Les enceintes amplifiées sont couvertes**  
**par une Garantie de responsabilité**  
**limitée à l'Amérique du Nord**

ELAC Americas Inc. garantit à l'acheteur d'origine que ce produit sera exempt de toute défectuosité matérielle et/ou de main-d'œuvre pour une période de 3 (trois) ans pour le cabinet et le haut-parleur et de 1 (un) an pour l'amplificateur à compter de la date d'achat initiale. Au cours de cette période, la réparation ou le remplacement de pièces seront gratuits pour le propriétaire initial (voir les restrictions ci-dessous). Les frais d'expédition vers le centre de réparation ainsi que son retour seront à la charge de l'acheteur d'origine.

**Restrictions**

- La garantie débute à la date initiale de l'achat chez un détaillant autorisé par ELAC Americas Inc.
- Le produit est garanti seulement s'il est utilisé dans des applications domestiques. La garantie de ce produit ne couvre pas une utilisation commerciale.
- Un produit qui a été modifié ou altéré de quelque manière ne sera pas garanti.
- Un produit qui a été maltraité ou soumis à un équipement défectueux ne sera pas garanti.
- Les produits dont les numéros de série ont été modifiés ou supprimés ne seront pas couverts par la garantie.

**Si des réparations sont requises**

Dans le cas où des réparations sont requises, veuillez contacter ELAC America au 714-252-8843 ou envoyer un courriel à [customerservice@elac.us](mailto:customerservice@elac.us) pour procéder aux réparations ou au remplacement du produit. Vous devrez présenter une preuve d'achat (copie ou facture originale). La totalité des frais d'expédition vers et depuis notre centre de réparation sera à la charge de l'acheteur d'origine.

**Garantie à l'extérieur de l'Amérique du Nord**

Cette garantie s'applique aux produits achetés aux États-Unis et au Canada. Pour des réclamations de garantie à l'extérieur de l'Amérique du Nord, veuillez contacter le revendeur/distributeur local dans le pays d'achat.

**ELAC** Navis™ Series

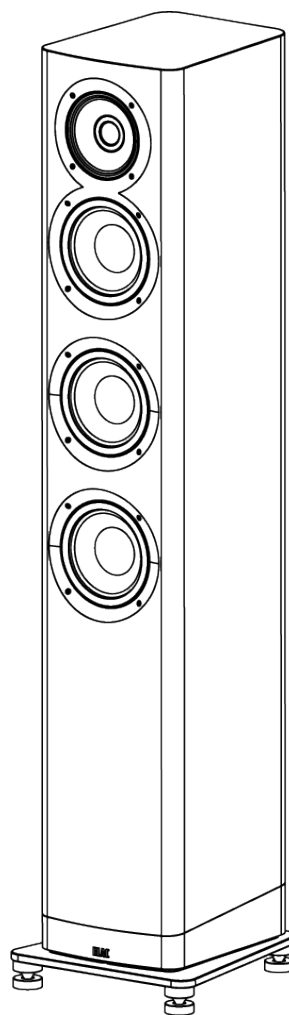
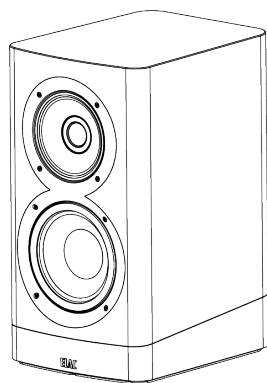

ARB-51 AKTIVER REGALLAUTSPRECHER  
ARF-51 AKTIVER STANDLAUTSPRECHER

**BEDIENUNGSANLEITUNG**

**ELAC** The life of sound.

# Wichtige Sicherheitshinweise

## 1. Allgemeines

- Lesen und beachten Sie die folgenden Sicherheitshinweise und bewahren Sie diese sorgfältig auf.
- Beachten Sie alle Warnungen, die auf dem Gerät und in der Bedienungsanleitung vermerkt sind. Überprüfen Sie das Gerät vor der Inbetriebnahme auf vorhandene Schäden. Das Produkt muss sich in einem einwandfreien Zustand befinden. Beschädigte Teile können zu Verletzungen führen.

## 2. Bestimmungsgemäßer Gebrauch

- Schließen Sie den bzw. die Lautsprecher gemäß den Vorgaben in der Bedienungsanleitung an.
- Viele ELAC Lautsprecher sind mit Spikes und/oder rutschfesten Füßen ausgestattet. Diese sind ausschließlich für den Niveaueingleich des Lautsprechers vorgesehen. Um Niveauunterschiede bei unebenen Böden auszugleichen, drehen Sie die Spikes oder rutschfesten Füße um 2 bis 3 Gewindeumdrehungen heraus. Der Lautsprecher muss stets lotrecht stehen: Die Standfestigkeit des Lautsprechers darf durch die Verwendung von Spikes oder Füßen nicht beeinträchtigt werden, da der Lautsprecher andernfalls kippen kann.

## 3. Aufstellungsort

- Die Lautsprecher dürfen nur auf ebenen Untergründen aufgestellt werden.
- Vermeiden Sie als Aufstellort für die Lautsprecher Orte:
  - mit direkter Sonneneinstrahlung
  - mit hoher Feuchtigkeit
  - die vibrationsanfällig sind
  - an denen besonders heiße oder kalte Temperaturen auftreten
  - die sich in der Nähe von Röhren-Fernsehgeräten befinden (die Lautsprecher sind nicht magnetisch abgeschirmt und können das Farbbild von Röhren-Fernsehgeräten beeinträchtigen)
  - in unmittelbarer Nähe von magnetischen Karten (die Lautsprecher sind nicht magnetisch abgeschirmt, wodurch magnetische Karten wie z.B. Kreditkarten oder Fahrkarten mit Magnetstreifen Schaden nehmen können).

**WARNUNG!** Achten Sie bei dem Produkt auf einen sicheren Stand, um mögliche Verletzungen durch Umkippen zu vermeiden.

Die Standfestigkeit auf Teppichboden lässt sich durch die Verwendung von Spikes verbessern. Achten Sie beim Anbringen von Spikes darauf, sich nicht an deren scharfen Enden zu verletzen.

Auf glatten Böden lässt sich die Standfestigkeit mithilfe von Klettverschlüssen oder doppelseitigen Klebestreifen erhöhen. Positionieren Sie den Lautsprecher nicht in der Nähe von Wärmequellen wie Heizungen, Heizungsventilen, Öfen oder anderen Geräten (einschließlich Verstärkern), die Hitze entwickeln, oder in explosionsgefährdeten Bereichen.

- Blockieren Sie niemals Lüftungsschlitze. Beachten Sie beim Aufstellen die Anweisungen des Herstellers.
- Stellen Sie den Lautsprecher nicht in ein geschlossenes Regal oder einen geschlossenen Schrank.
- Stellen Sie keine brennenden Kerzen auf den Lautsprecher bzw. in dessen unmittelbare Nähe.
- Positionieren Sie den Lautsprecher nicht in unmittelbarer Nähe eines Transformators, da es sonst durch elektromagnetische Einstreuung des Transformators zu einem Brummen der Tieftöner kommen kann.
- Rutschfeste Füße oder Unterlegscheiben für Spikes können bei bestimmten Werkstoffen / Lackierungen / Materialoberflächen Verfärbungen bzw. Abdrücke verursachen.

## 4. Überlastung

Bei extremer Überlastung des Geräts durch einen sehr hohen Lautstärkepegel kann es zu einer Beschädigung einzelner Bauteile kommen.

Daher sollten Sie Lautsprecher bei Betrieb mit extrem hohem Pegel nicht unbeaufsichtigt lassen.

## 5. Wartungsarbeiten

GEFAHR! Öffnen Sie niemals das Gehäuse, da die Bauelemente und Leiter Spannungen führen können! Wartungsarbeiten dürfen ausschließlich von qualifiziertem Fachpersonal durchgeführt werden.

Der Lautsprecher muss gewartet werden, wenn er in irgendeiner Weise beschädigt wurde, z.B. wenn das Netzkabel oder der Netzstecker beschädigt wurde, Flüssigkeiten auf dem Lautsprecher verschüttet wurden oder Gegenstände auf den Lautsprecher gefallen sind, der Lautsprecher Regen oder Feuchtigkeit ausgesetzt wurde, er nicht ordnungsgemäß funktioniert oder fallen gelassen wurde. Öffnen Sie niemals den Lautsprecher, um eine Gefährdung durch elektrischen Strom möglichst zu vermeiden. Wartungsarbeiten dürfen ausschließlich von qualifiziertem Fachpersonal durchgeführt werden.



## 6. Reinigung

HINWEIS: Verwenden Sie zur Reinigung nur ein weiches Tuch mit glatter Oberfläche bzw. einen weichen Pinsel. Verwenden Sie auf keinen Fall Scheuermittel, Alkohol, Waschbenzin, Möbelpolitur oder Ähnliches zur Reinigung! Möbel sind häufig mit den verschiedensten Lacken und Kunststoffen beschichtet, die mit chemischen Substanzen behandelt sein können. Manche dieser Substanzen können Bestandteile enthalten, die die GummifüÙe angreifen und aufweichen. Legen Sie daher ggf. eine rutschfeste Unterlage unter den/die Lautsprecher.

## 7. Lautstärkepegel

VORSICHT! Dauerhaft hohe Lautstärkepegel können ernsthafte Hörschäden hervorrufen. Achten Sie daher auf einen angemessenen Umgang mit der Lautstärke.

## 8. Entsorgung

Die Verpackung besteht aus recyclingfähigen Materialien. Entsorgen Sie diese bitte umweltgerecht. Werfen Sie den Lautsprecher am Ende seiner Lebensdauer nicht in den normalen Hausmüll. Führen Sie den Lautsprecher entsprechend den geltenden gesetzlichen Vorschriften einer geordneten Entsorgung zu. Erkundigen Sie sich hierzu bei Ihrer Stadtverwaltung nach geeigneten Möglichkeiten, damit die im Gerät enthaltenen wertvollen Rohmaterialien wiederverwendet werden können. Machen Sie den Lautsprecher vor der Entsorgung unbrauchbar.

## 9. Konformitätsinformationen für den Wireless Transmitter

Das Präfix „IC“ vor der Zertifikatnummer zeigt an, dass die technischen Spezifikationen der Kanadischen Industrie eingehalten werden. Die Geräte erfüllen die von FCC und IC festgelegten Grenzwerte für Störausstrahlung in einer beliebigen Umgebung. Die Geräte sollten mit einem Mindestabstand von 20 cm zwischen Sender und Körper installiert und in Betrieb genommen werden. Der Sender sollte nicht in unmittelbarer Nähe zu anderen Sendern oder Antennen in Betrieb genommen werden.

Der Betrieb des Gerätes ist Gegenstand der folgenden 2 Bedingungen:

- 1) Das Gerät darf keinerlei Störungen verursachen.
- 2) Das Gerät darf durch Störungen nicht beeinträchtigt werden, auch wenn die Störungen ungewollte Aktionen des Gerätes hervorrufen.

Um eventuelle Funkinterferenzen mit anderen Anwendern zu vermeiden, sollte die Antenne und ihre Empfindlichkeit so gewählt werden, dass die äquivalente isotrope Strahlungsleistung nur so hoch ist wie erlaubt und gleichzeitig eine erfolgreiche Kommunikation aufrechterhalten werden kann

# Philosophie

**Vielen Dank, dass Sie sich für den Kauf dieses ELAC Produkts entschieden haben.**

Seit der Firmengründung im Jahre 1926 hat sich ELAC stetiges Streben nach Höchstleistung zum Prinzip gemacht.

Ihre neuen ELAC Lautsprecher mit ihren qualitativ hochwertigen Bauteilen wurden für höchste Ansprüche konstruiert und bieten exquisite Klangqualität. Konzipiert wurden sie von einer Gruppe passionierter Entwickler mit dem Ziel, eine völlig neue Dimension der Klangwiedergabe in Ihr Zuhause zu bringen.

Viel Freude mit Ihren ELAC Lautsprechern!

## Vor der Inbetriebnahme

Achten Sie darauf, die Lautsprecher und andere Bauteile nicht zu beschädigen:

- Nehmen Sie die Lautsprecher vorsichtig aus der Verpackung heraus, um die Lautsprecher nicht zu beschädigen.
- Stellen Sie vor dem Anschließen eines Lautsprechers sicher, dass alle Komponenten ausgeschaltet sind.

# BEDIEN- UND ANSCHLUSSELEMENTE

1. Cinch-Eingang – Verwenden Sie die Cinch-Buchse, wenn Ihr Vorverstärker/AV Receiver mit Cinch-Anschlüssen ausgestattet ist.
2. XLR-Eingänge – Diese Anschlüsse sind für Ihren Vorverstärker mit symmetrischen Ausgängen vorgesehen.
3. Digitaler Eingang – Erlaubt die Wahl zwischen Cinch, XLR oder Funkverbindung.
4. Kanalwahlschalter – Zur Wahl des Kanals für den digitalen Eingang (rechter oder linker Kanal).
5. LF EQ Schalter – Dieser Schalter bietet Ihnen die Möglichkeit, den Tieftonbereich an Ihren persönlichen Geschmack anzupassen (siehe Seite 8 für weitere Details).
6. MF EQ Schalter – Dieser Schalter bietet Ihnen die Möglichkeit, den Mitteltonbereich an Ihren persönlichen Geschmack anzupassen (siehe Seite 8 für weitere Details).
7. HF EQ Schalter – Dieser Schalter bietet Ihnen die Möglichkeit, den Hochtonbereich an Ihren persönlichen Geschmack anzupassen (siehe Seite 8 für weitere Details).
8. Hochpassfilter – Dieser wird verwendet, wenn Sie das Hochpassfilter für den Lautsprecher aktivieren möchten. Dieser ist insbesondere in Verbindung mit einem Subwoofer sinnvoll. (Mehr dazu auf Seite 8)
9. Gain-Wahlschalter – Dieser Schalter dient zur Einstellung der Verstärkung (Mehr dazu auf Seite 8)
10. Netzdose – Es handelt sich hierbei um eine Standard IEC-Netzdose. Verwenden Sie das mitgelieferte Netzkabel zum Anschluss an eine Steckdose.
11. Primärseitiger Netzschalter – Dieser Schalter dient dem Ein- und Ausschalten des Lautsprechers.
12. Pairingtaste – Diese Taste wird verwendet, um den Lautsprecher mit einem AirX<sup>2</sup> Transmitter zu koppeln.
13. Wireless LED – Diese leuchtet während des Kopplungsprozesses mit einem AirX<sup>2</sup> Transmitter.
14. Netzspannungswahlschalter – Dieser Wahlschalter ist für den Betrieb des Lautsprechers an 230V bzw. 115 V Netzen vorgesehen.

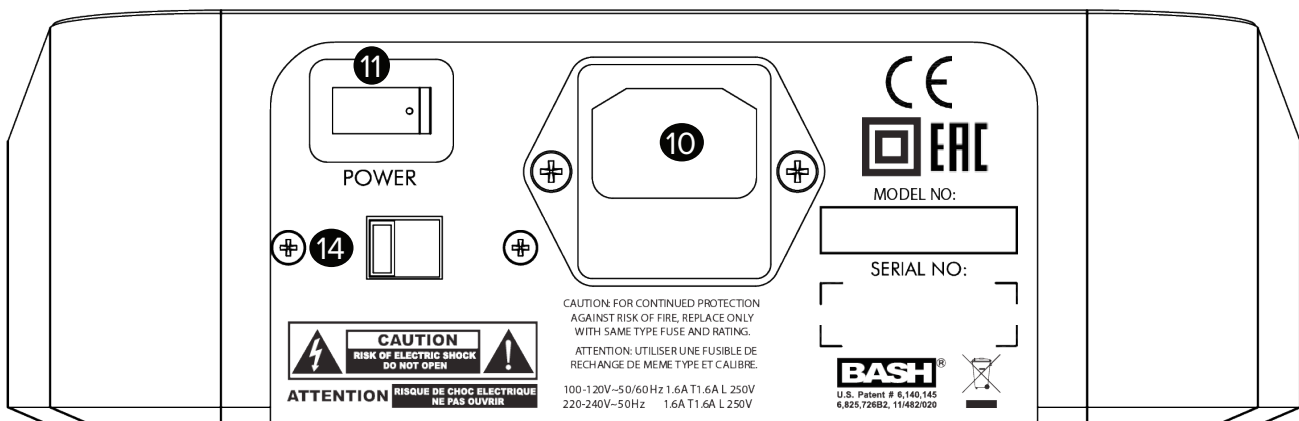
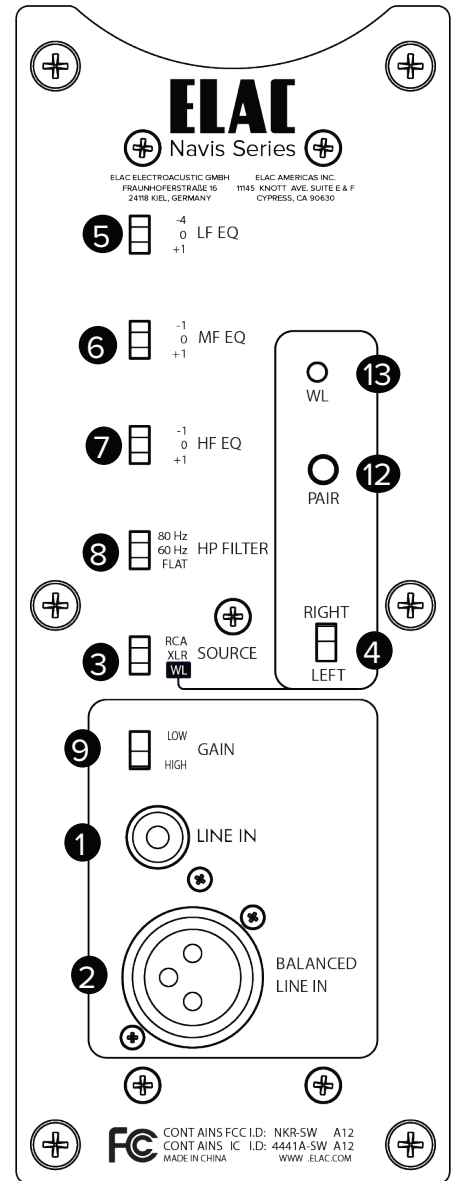

# Installation Ausleger Und Spikes (ARF-51)

Mit den im Paket enthaltenen Auslegern kann das Lautsprechergehäuse mit einer größeren Standfläche versehen werden. Die enthaltenen Spikes verbessern die Standfestigkeit auf unebenen oder dickem Teppich ausgelegten Untergründen. ACH TUNG: Da Spikes naturgemäß sehr spitz sind, besteht Verletzungsgefahr! WICHTIG: Nutzen Sie die mitgelieferten Bodenscheiben, wenn die Spikes auf harten Bodenbelägen wie Holz oder Fliesen zum Einsatz kommen, um den Fußboden vor Schäden zu schützen.

- 1 WICHTIG: Um Kratzer oder andere Gehäuseschäden zu vermeiden, stellen Sie den Lautsprecher während der Montage der Ausleger und Spikes umgekehrt auf einen weichen Untergrund. Wir empfehlen, die Montage gemeinsam mit einer zweiten Person vorzunehmen.
- 2 Befestigen Sie die Ausleger mit den mitgelieferten Kopfschrauben.
- 3 Schrauben Sie die Spikes wie in der Abbildung rechts in die Platten. Nun kann der Lautsprecher umgedreht und aufgestellt werden. Bewegen Sie den Lautsprecher mit angeschraubten Spikes äußerst vorsichtig. Nutzen Sie die mitgelieferten Bodenscheiben, wenn es sich bei Ihrem Fußbodenbelag um Holz oder Fliesen handelt
- 4 Mit Hilfe des mitgelieferten Winkelschraubendrehers können Sie die Höhe der Spikes individuell anpassen, bis der Lautsprecher geradesteht und alle vier Spikes den Boden berühren.
- 5 Sobald der Lautsprecher waagrecht steht, können Sie die Spikes

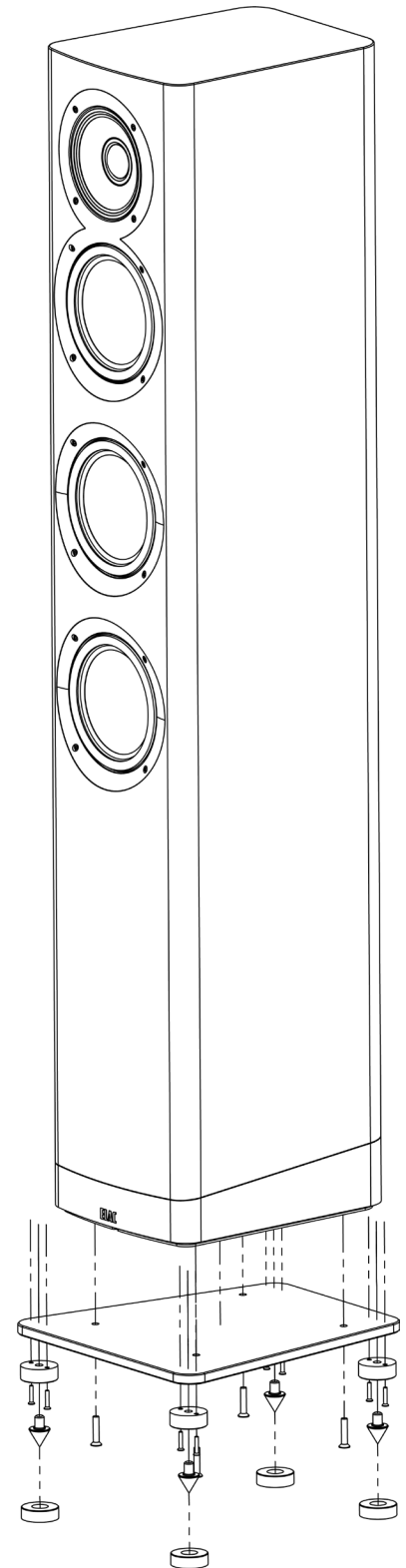



# Anschluss der Lautsprecher

Die Navis-Lautsprecher bieten drei verschiedene Anschlussmöglichkeiten: Unsymmetrisch über Cinch, symmetrisch über XLR oder drahtlos (AirX<sup>2</sup>). **ACHTUNG: DIE NAVIS-LAUTSPRECHER BESITZEN KEINEN EIGENEN LAUTSTÄRKESTELLER. WENN SIE AN EINEN AUSGANG MIT FESTER AUSGANGSLAUTSTÄRKE ANGESCHLOSSEN WERDEN, KANN DIE HOHE LAUTSTÄRKE DIE LAUTSPRECHER UND IHR GEHÖR SCHÄDIGEN. VERWENDEN SIE DIE NAVIS-LAUTSPRECHER NUR AN QUELLEN MIT VARIABLEN AUSGÄNGEN.**

## Anschluss der Navis-Lautsprecher über Kabel (Cinch bzw. XLR)

1. Verwenden Sie für den Anschluss an den variablen Ausgang Ihres Vorverstärkers jeweils ein Cinch- bzw. XLR-Kabel zu jedem Lautsprecher.
2. Wählen Sie auf der Rückseite des Lautsprechers den entsprechenden Eingang mit Hilfe des Eingangswahlschalters (Cinch oder XLR).

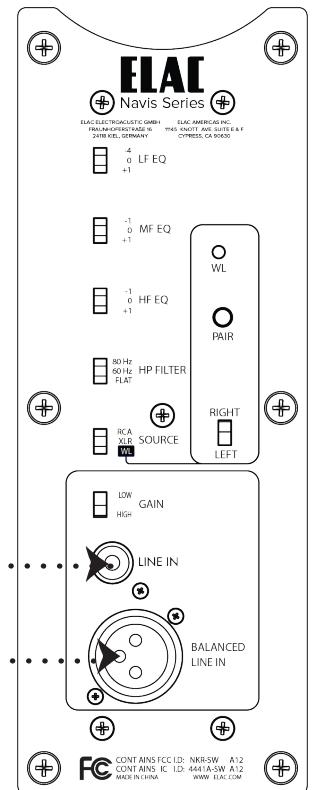
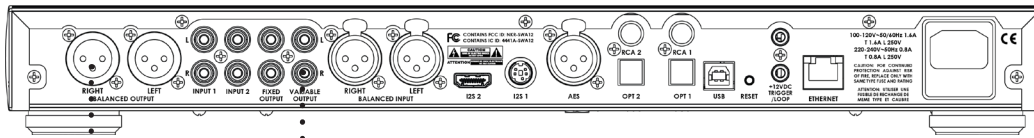

# Einstellungen vornehmen

Die Navis-Lautsprecher bieten Ihnen eine Vielzahl von Einstellmöglichkeiten, um den Klang an Ihren persönlichen Geschmack bzw. Ihre Hörumgebung anzupassen. Nutzen Sie die unten angegebenen Richtlinien als Ausgangspunkt. Bitte beachten Sie, dass die Schalterpositionen bei beiden Lautsprechern gleich gewählt werden sollten, bis auf den Kanalwahlschalter (L/R), wenn Sie den Drahtlosbetrieb nutzen.

**Bass EQ (LF EQ)** – Dieser Schalter bietet Ihnen die Möglichkeit, den Bassanteil anzuheben oder abzusenken. Die Position +1 dB sollte verwendet werden, wenn Sie ein wenig mehr Bass bevorzugen, oder wenn Ihr Raum stark bedämpft und somit bassschwach ist. Die -4 dB Position sollten Sie wählen, wenn die Lautsprecher nahe an den Raumwänden platziert werden sollen.

**Mitten-EQ (MF EQ)** – Dieser Schalter ermöglicht es Ihnen, den Mitteltonbereich an Ihren Raum anzupassen. Die +1 dB Position kann genutzt werden, um die Sprachverständlichkeit zu erhöhen, die -1 dB Position können Sie verwenden, wenn Sie einen Raum mit heller Akustik besitzen.

**Höhen-EQ (HF EQ)** – Dieser Schalter beeinflusst die Höhenwiedergabe Ihrer Navis-Lautsprecher. Die +1 dB Position sollten Sie verwenden, um dem Klang ein wenig mehr Luftigkeit zu verleihen, oder wenn Sie einen stark bedämpften Raum haben. Die -1 dB Position kann verwendet werden, um schrille Aufnahmen abzumildern, oder den Klang in halligen Räumen zu verbessern.

**Hochpassfilter (HP Filter)** – Dieser Schalter kommt zum Einsatz, wenn Sie einen Subwoofer zusammen mit Ihren Navis-Lautsprechern verwenden möchten. Er bietet eine Auswahl von Übergangsfrequenzen an, um eine optimale Überlagerung mit dem Subwoofer zu gewährleisten. Der Schalter sollte auf FLAT gestellt werden, wenn kein Subwoofer verwendet wird.

**Gain-Schalter (GAIN)** – Der Gain-Regler erlaubt es Ihnen, die Eingangsempfindlichkeit des Lautsprechers an die Gesamtempfindlichkeit Ihres Systems anzupassen. Wenn es mit dem Lautstärkesteller Ihres Systems nicht möglich ist, die Navis-Lautsprecher laut genug zu stellen, sollte die Position HIGH gewählt werden. Spielen die Navis-Lautsprecher bei niedrig eingestelltem Lautstärkesteller zu laut, wählen Sie bitte die Position LOW.

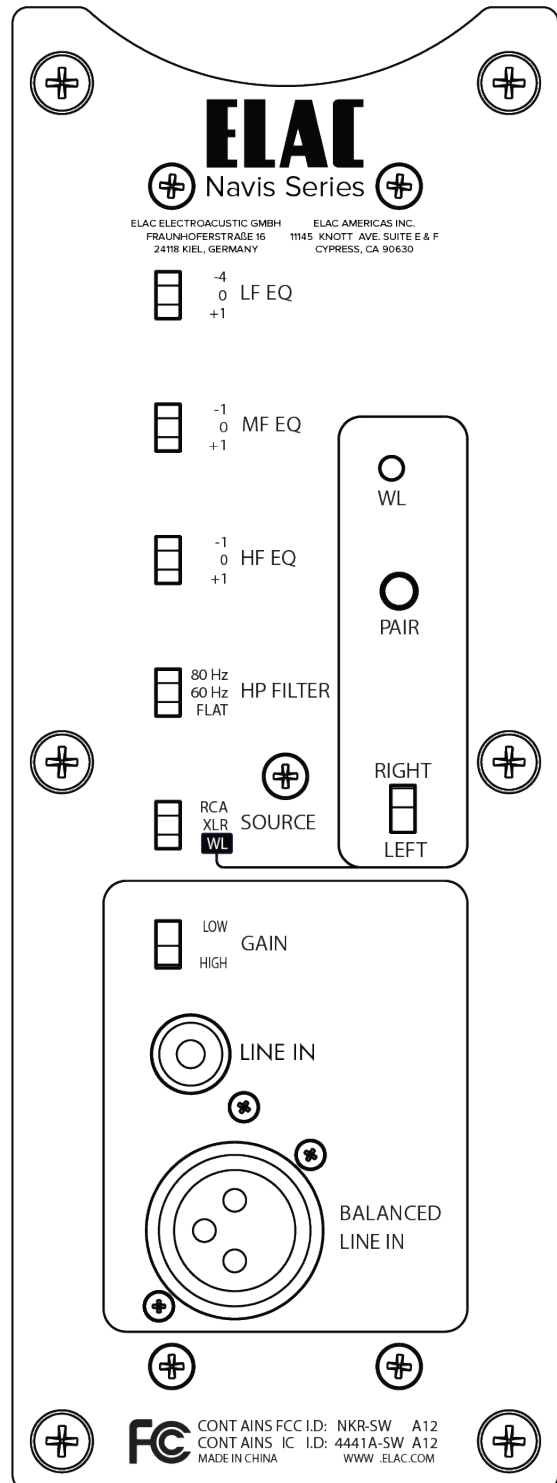

# AirX<sup>2</sup> Wireless Pairing

Das Pairing der Navis-Lautsprecher mit einem AirX<sup>2</sup>-Sender ist sehr einfach. Folgen Sie einfach den unten aufgeführten Schritten:

1. Drücken und halten Sie die Wireless Pair Taste auf dem Bedienpanel des Navis-Lautsprechers, bis die LED schnell zu blinken beginnt (ca. 2x pro Sekunde).
2. Drücken und halten Sie die Wireless Pair Taste des AirX<sup>2</sup> Wireless-Senders, bis die LED auf der Rückseite des Navis-Lautsprechers aufhört zu blinken und ausgeht (LED aus heißt, dass das Pairing erfolgreich abgeschlossen wurde).
3. Wiederholen Sie das Pairing für weitere Lautsprecher/Subwoofer (bis zu drei Geräte sind möglich).

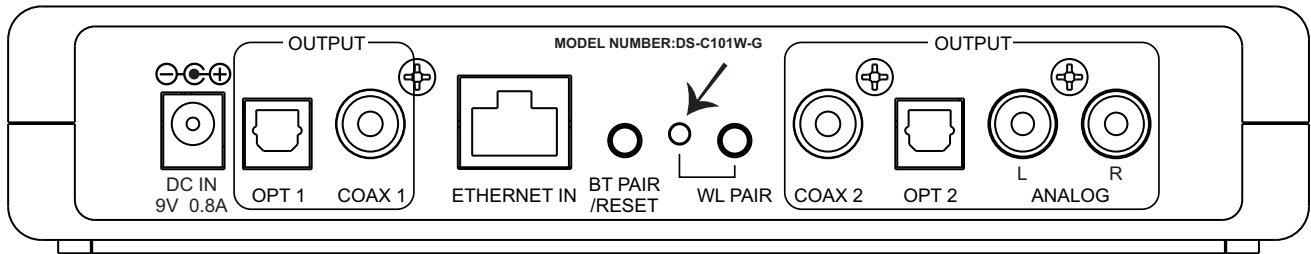

Wireless Pair Button Discovery Connect

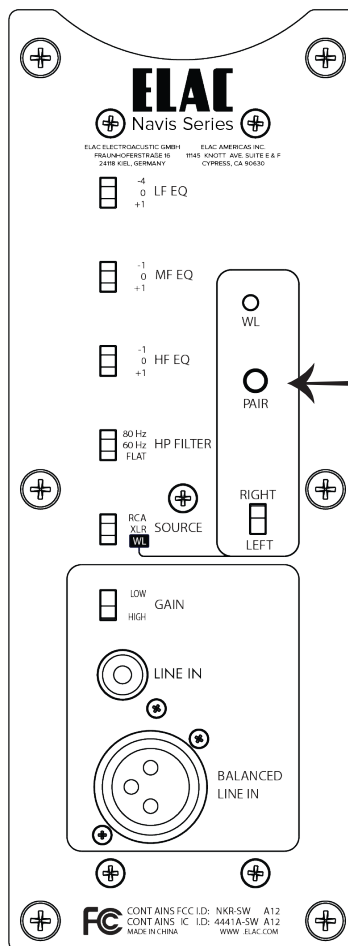

Wireless Pair Button Navis Speakers

# Aufstellung der Lautsprecher

Erzielen Sie maximale Leistung und optimale Klangqualität, indem Sie Ihre ELAC Navis Lautsprecher richtig positionieren und anordnen. Obwohl sich Räume in ihrem Aufbau unterscheiden, bieten Ihnen die folgenden Richtlinien eine Orientierungshilfe, wenn Sie die Lautsprecher für Ihren individuellen Raum konfigurieren. Für das Aufstellen von Lautsprechern gibt es keine „exakten“ Regeln oder Angaben für Begrenzungen, jedoch können die folgenden Anregungen dabei helfen, das für Sie klangliche Optimum zu erreichen. Dabei gilt, die beste Anordnung ist immer diejenige, die für Sie persönlich am besten klingt. Daher empfehlen wir Ihnen zu experimentieren, indem Sie die Position bzw. Ausrichtung der Lautsprecher verändern.

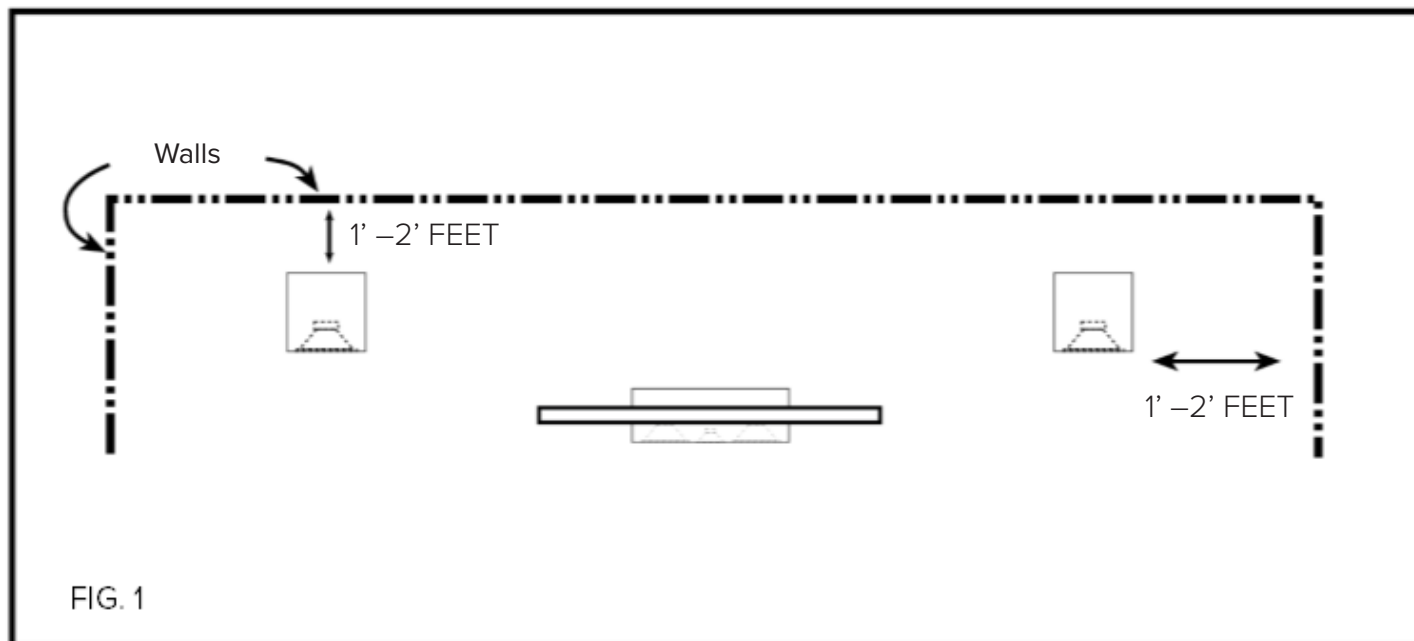

Platzieren Sie die Lautsprecher ca. 30 bis 60 cm von Begrenzungen (z.B. Wänden sowie Raumecken) entfernt (Abb. 1). Eine Aufstellung nahe der Seiten- oder Rückwand verstärkt die Basswiedergabe. Wird der Aufstellungsort jedoch zu nah an einer Wand (bzw. insbesondere zu nah an einer Zimmerecke) gewählt, kann dies zu einem unnatürlichen Klang führen. Ist eine Eckposition unvermeidlich, versuchen Sie, den Lautsprecher so zu positionieren, dass Rückwand- und Seitenwandabstände des Lautsprechers unterschiedlich sind.

# Stereo-Anordnung

- In der Regel erhalten Sie das beste Ergebnis mit idealer Stereoabbildung und dem lebendigsten Klang, wenn Sie die Lautsprecher so anordnen, dass Ihre bevorzugte Hörposition mit den Lautsprechern ein gleichseitiges Dreieck bildet (Abb. 2). Diese Anordnung gewährleistet das optimale Klangbild.
- Wenn sich der rechte und linke Lautsprecher zu weit voneinander entfernt befinden, winkeln Sie diese zur Hörposition hin ein, um ein fokussierteres, zentraleres Klangbild zu erhalten.

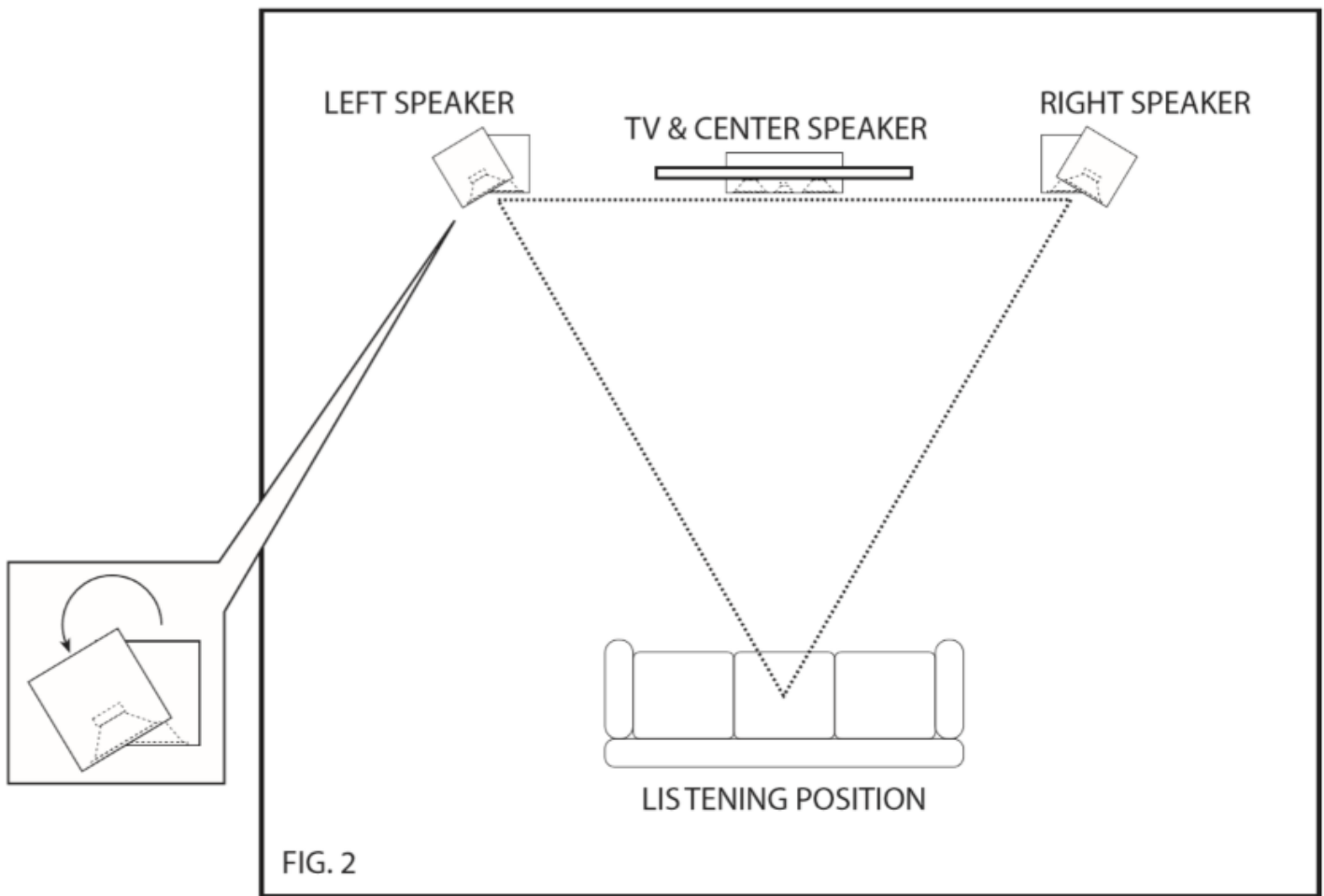

2-CHANNEL STEREO SETUP

# TECHNISCHE DATEN

Technische Daten	ARB51	ARF51
Bauart:	3-Wege, Vollaktiv	3-Wege, Vollaktiv
Hochtöner:	25 mm Kalotte, koaxial	25 mm Kalotte, koaxial
Mitteltöner:	100 mm, Aluminium	100 mm, Aluminium
Tieftöner:	150 mm, Aluminium	3x 150 mm, Aluminium
Frequenzbereich:	44 Hz – 28 kHz	44 Hz – 28 kHz
Übergangsfrequenz:	2.2 kHz / 260 Hz	2.2 kHz / 260 Hz
Maximale Verstärkerleistung:	300 Watt	300 Watt
Verstärker Tieftonbereich:	160 Watt, BASH®	160 Watt, BASH®
Verstärker Mitteltonbereich:	100 Watt, BASH®	100 Watt, BASH®
Verstärker Hochtonbereich:	40 Watt, Class A/B	40 Watt, Class A/B
Eingänge:	Cinch / XLR / AirX <sup>2</sup> Wireless	Cinch / XLR / AirX <sup>2</sup> Wireless
Farbausführungen:	Schwarz Hochglanz, Weiß Hochglanz, Hochglanz Furnier Emara	Schwarz Hochglanz, Weiß Hochglanz, Hochglanz Furnier Emara
Höhe:	345 mm	1025 mm
Breite:	189 mm	189 mm
Tiefe:	240 mm	240 mm
Nettogewicht (pro Stück):	8,1 kg	10,5 kg
Standby-Stromverbrauch:	230Vac: RCA Mode 480mW; Wireless Mode 760mW; 120Vac: RCA Mode 430mW; Wireless Mode 700mW	230Vac: RCA Mode 480mW; Wireless Mode 760mW; 120Vac: RCA Mode 430mW; Wireless Mode 700mW
Zeit zum Herunterfahren:	max 20 min	max 20 min

# Gewährleistung / Werksgarantie

I. Die folgenden Garantiebestimmungen gelten für innerhalb der Europäischen Union und der Schweiz von einem autorisierten Fachhändler erworbene Produkte von ELAC, die unter X. dieser Bestimmungen aufgeführt werden.

II. Die folgenden Bestimmungen erweitern die Rechte des Erwerbers und beeinflussen in keiner Weise die nach der jeweiligen Rechtsordnung zusätzlich bestehenden Rechte wie beispielsweise die Gewährleistungsrechte.

III. Aus den Garantiebestimmungen entstehen Ansprüche nur für diejenigen Käufer, die das betreffende Produkt von einem autorisierten Fachhändler erworben haben. ELAC betreibt ein selektives Vertriebssystem. Wird das Produkt von einem nicht autorisierten Händler erworben, entstehen keine Garantieansprüche. Etwaige Gewährleistungsansprüche gegen den Verkäufer bleiben davon unberührt.

IV. Voraussetzung für die Geltendmachung von Garantieansprüchen ist, dass sich der Käufer innerhalb von drei Monaten ab Kaufdatum des jeweiligen ELAC-Produktes registrieren lässt. Zur Registrierung ist die Einsendung einer Kopie des Kaufbeleges innerhalb der oben genannten Drei-Monats-Frist erforderlich. Dies kann auf elektronischem und postalischem Weg erfolgen. Die E-Mail-Adresse von ELAC lautet: [info@elac.de](mailto:info@elac.de). Weitere Kontaktmöglichkeiten unter [www.elac.de](http://www.elac.de). Zur Adresse siehe unten.

Die Registrierung kann auch insgesamt per Post erfolgen. Dazu muss der Erwerber eine Kopie des Kaufbeleges an die folgende Adresse versenden:

ELAC Electroacoustic GmbH Fraunhoferstraße 16  
24118 Kiel Deutschland  
Stichwort: Garantie

V. Die Garantie erstreckt sich nur auf Material-, Konstruktions- oder Verarbeitungsmängel.

VI. Die Garantie erstreckt sich nicht auf Schäden, die auf grobe Behandlung oder unsachgemäßen Gebrauch zurückzuführen sind oder auf natürliche oder übliche Abnutzungen. Die Garantie erstreckt sich nicht auf optisch uneinheitliche Furnierstruktur oder Verfärbungen des Furniers, da es sich hierbei um natürliches Material handelt. Die Garantie erstreckt sich auch nicht auf sonstige Ereignisse, die nicht im zumutbaren Bereich von ELAC liegen.

Die Garantie erstreckt sich nicht auf Mängel, die in Verbindung mit anderen Produkten auftreten, die nicht von ELAC hergestellt wurden oder in sonstiger Weise durch nicht bestimmungsgemäßen Gebrauch auftreten. Auf die sachgerechte Bedienung gemäß der den Produkten beiliegenden Bedienungsanleitung wird ausdrücklich hingewiesen.

Die Garantie erstreckt sich nicht auf Mängel, die durch unsachgemäßes Aufstellen oder unsachgemäße Lagerung entstehen. Unsachgemäß ist beispielsweise das Aufstellen oder die Lagerung in feuchter Umgebung oder in einer Umgebung, in welcher das Produkt extremen Temperaturen und/oder Temperaturschwankungen, Oxidation oder Korrosion ausgesetzt ist. Mängel, die durch Verschütten von Flüssigkeiten oder Nahrungsmitteln

oder sonstige chemische Substanzen an die Produkte gelangen und auf sie einwirken, sind von der Garantie ebenfalls nicht umfasst.

VII. Die Garantie erlischt, wenn das Produkt nicht durch ELAC oder einen autorisierten Fachhändler geöffnet, verändert oder repariert wird. Die Garantie erlischt, wenn die Seriennummer entfernt oder unleserlich gemacht wird.

VIII. Material-, Konstruktions- oder Verarbeitungsmängel werden innerhalb der Garantiefrist von ELAC oder von einem autorisierten Fachhändler des Landes, in welchem das Produkt erworben wurde, kostenlos behoben. Dies geschieht innerhalb einer wirtschaftlich angemessenen Frist. Nach Ermessen von ELAC oder des autorisierten Fachhändlers kann die Garantieleistung auch in einem Austausch des betroffenen Produktes erfolgen. Soweit baugleiche Produkte nicht mehr verfügbar sind, kann ein Austausch in Form eines anderen Produktes erfolgen, welches der gleichen Preis- und Qualitäts-Klasse entspricht.

Das Eigentum der ausgetauschten Ersatzteile oder der ausgetauschten Produkte geht auf ELAC über.

IX. Eine Bemänglung muss innerhalb der Garantiezeit gegenüber ELAC oder einem autorisierten Fachhändler innerhalb angemessener Frist nach Entdeckung des Mangels bekanntgegeben werden. Im Garantiefall muss ELAC oder dem autorisierten Fachhändler das bemängelte Produkt und eine Kopie des Original-Kaufbeleges übergeben werden. Aus diesen Belegen müssen sich folgende Informationen ergeben:

- a) Name und Adresse des Fachhändlers
- b) Datum und Ort des Kaufes
- c) Artikelbezeichnung, Produkttyp und Seriennummer

Zur Bearbeitung des Garantiefalles und Rücksendung etwaig reparierter oder ausgetauschter Produkte ist ebenfalls die Angabe des Namens und der Adresse des Käufers erforderlich.

Versandadresse für Rücksendungen:

ELAC Electroacoustic GmbH Fraunhoferstraße 16  
24118 Kiel Deutschland

Informationen über die autorisierten Fachhändler erfahren Sie auch über die Homepage [www.elac.de](http://www.elac.de).

Für den Fall einer Bearbeitung eines nicht unter diese Bedingungen fallenden Produktes, kann ELAC dem Anspruchsteller eine angemessene Bearbeitungsgebühr in Rechnung stellen.

X. Die Garantiefrist beginnt mit Auslieferung des Produktes an den erstmaligen Endkunden. Die Garantiefrist beträgt für alle Produkte der ELAC Electroacoustic GmbH: 2 Jahre gesetzliche Gewährleistung. Sie verlängert sich um drei weitere Jahre Werksgarantie (ein weiteres Jahr bei Aktivboxen, Aktivsubwoofern, SurroundSets und Aktivelektronik), wenn sich der Käufer bei ELAC registrieren lässt.

XI. Diese Herstellergarantie ist die einzige Garantie, welche ELAC für ihre Produkte gewährt. Sie geht allen sonstigen, mündlichen oder schriftlichen Garantiebedingungen vor. Eine Garantieleistung bewirkt keine Verlängerung der Garantiefrist und setzt auch keine neue Garantiefrist in Gang.

Die Haftung ist auf den Wert des Produktes beschränkt. ELAC haftet nicht für weitere eintretende Schäden oder Verluste direkter oder indirekter Art. Dies gilt nicht für Schäden, welche aufgrund Vorsatzes oder grober Fahrlässigkeit durch ELAC herbeigeführt wurden.



**ELAC** The life of sound.

ELAC AMERICAS INC.  
11145 KNOTT AVE. SUITES E & F  
CYPRESS, CA 90630

ELAC ELECTROACUSTIC GMBH  
FRAUNHOFERSTRASSE 16  
D-24118 KIEL, GERMANY