



HEOS[®]
BY DENON



HEOS HomeCinema QUICK START GUIDE

BEVOR SIE BEGINNEN

Die HEOS HomeCinema Ihre neue HEOS HomeCinema Soundbar garantiert optimalen Fernsehton und ermöglicht Ihnen das für HEOS typische drahtlose Klangerlebnis in mehreren Räumen.

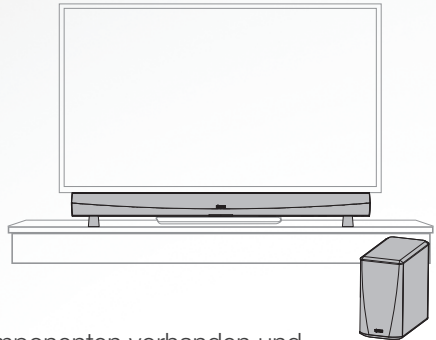

Stellen Sie sicher, dass die folgenden Komponenten vorhanden und funktionsfähig sind:

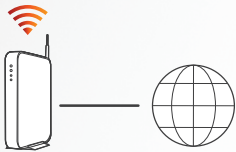

WLAN-Router

Internetverbindung



Apple iOS-, Android- oder Kindle-Mobilgerät, das mit Ihrem Netzwerk verbunden ist

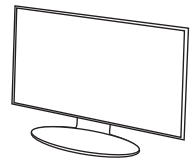

TV

SCHRITT 1: AUSPACKEN

Packen Sie Ihre neue HEOS HomeCinema Soundbar vorsichtig aus.

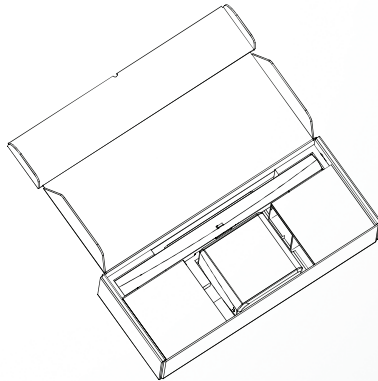

Überprüfen Sie, ob die nachfolgenden Komponenten im Paket vorhanden sind.

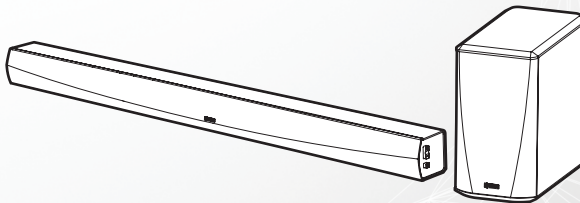

English

Français

Español

Deutsch

Nederlands

Italiano

Svenska

Dansk

Norsk

Pусский

Polski

SCHRITT 1: AUSPACKEN

Überprüfen Sie, ob folgendes Zubehör im Lieferumfang des Produkts enthalten ist.



3,5-mm-Stereo-Klinkenkabel

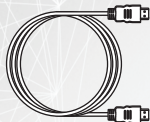

HDMI-Kabel

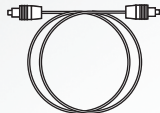

Optisches Digitalkabel



Cinch-Klinken-Adapter



Ethernet-Kabel



IR-Blaster

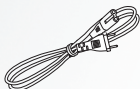

Netzkabel für Soundbar (1,0 m)

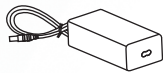

Netzadapter für Soundbar



Niedriger Standfuß (19 mm)

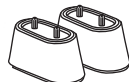

Hoher Standfuß (31 mm)



Abstandshalter für die Wandmontage der Soundbar



Netzkabel für Subwoofer (2,0 m)



Anti-Rutsch-Pads für den Subwoofer

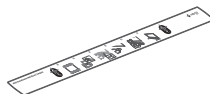

Wandhalterungs-Schablone

SCHRITT 2: AUFSTELLEN

AUFSTELLEN DER SOUNDBAR

Stellen Sie HEOS HomeCinema an einer geeigneten Position vor Ihrem Fernseher auf.

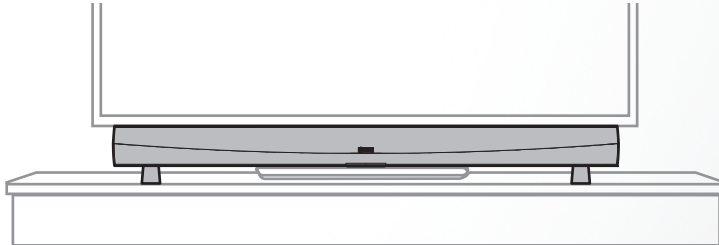

- Montieren Sie bei Bedarf die niedrigen oder hohen Standfüße an die Unterseite der Soundbar, damit Sie den Abstand zu Ihrem Fernsehgerät einstellen können.



OPTIONAL

Die HEOS HomeCinema Soundbar kann mithilfe der integrierten Schlüsselbohraufhängungen an der Wand montiert werden. Sie finden eine Schablone für die Wandmontage hinter der Soundbar in der Produktverpackung.

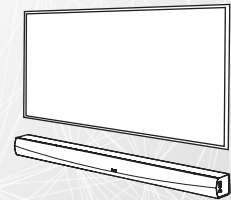

SCHRITT 2: AUFSTELLEN

AUFSTELLEN DES SUBWOOFERS

- 1 Befestigen Sie die mitgelieferten Klebepads an den vier Ecken des Subwoofers (seitlich oder an der Unterseite), falls Sie ihn auf eine harte Oberfläche stellen.
- 2 Stellen Sie den Subwoofer in der Nähe der Soundbar an einer geeigneten Stelle auf dem Boden auf.

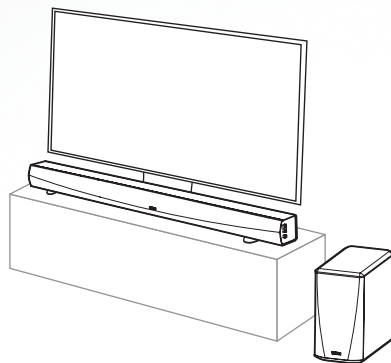
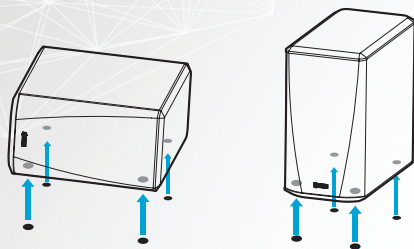

SCHRITT 3: ANSCHLIESSEN

Schließen Sie das kürzere Netzkabel an die Soundbar und eine Wandsteckdose an und das längere Netzkabel an den Subwoofer und eine Wandsteckdose.

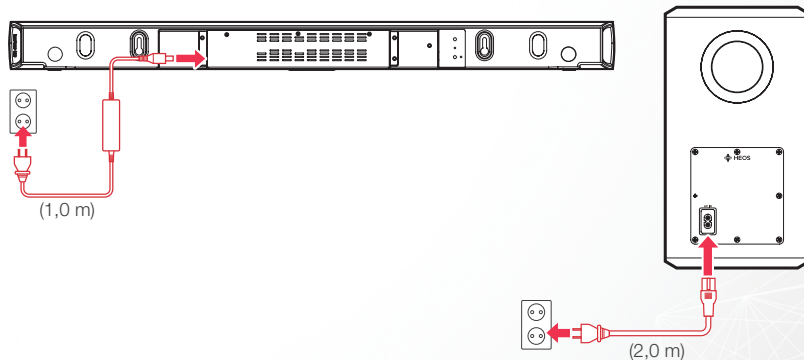

OPTIONAL

Wenn Sie die HEOS HomeCinema an ein kabelgebundenes Netzwerk anschließen, verbinden Sie die HEOS HomeCinema und Ihren Router mit dem mitgelieferten Ethernet-Kabel.

Verwenden Sie das Ethernet-Kabel nicht für den Anschluss, wenn Sie Ihre HEOS HomeCinema mit einem WLAN verbinden.

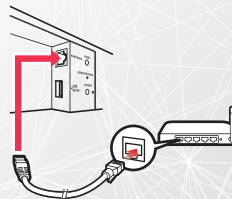

English

Français

Español

Deutsch

Nederlands

Italiano

Svenska

Dansk

Norsk

Pусский

Polski

SCHRITT 3: ANSCHLIESSEN

OPTIONAL

Falls Sie Ihre HEOS HomeCinema an der Wand montieren, können Sie diesen Schritt überspringen.

- 1 Schließen Sie den IR-Blaster an die Buchse "IR OUT" auf der Rückseite der Soundbar an.

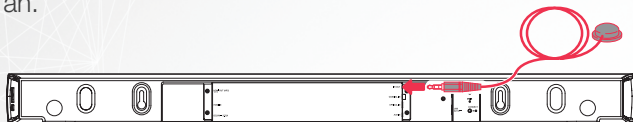

- 2 Ziehen Sie das Schutzpapier ab und befestigen Sie den Blaster so an der Soundbar, dass er direkt gegenüber dem IR-Empfänger Ihres Fernsehgeräts sitzt.

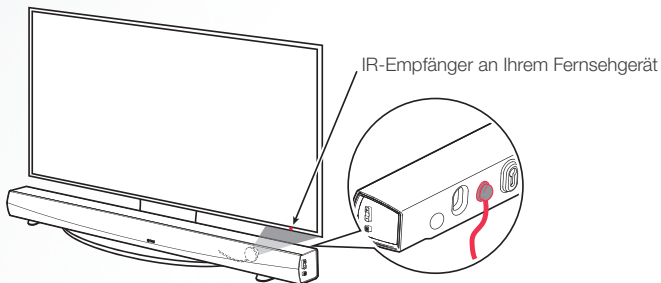

Hinweis: Die Position des IR-Empfängers an Ihrem TV könnte eine andere als die hier gezeigte sein. Lesen Sie bitte dazu die entsprechenden Stellen in der Bedienungsanleitung Ihres Fernsehers.

SCHRITT 4: STEUERUNG

- 1 Laden Sie die HEOS by Denon-App herunter
Rufen Sie den Apple App Store, Google Play oder Amazon Appstore auf und suchen Sie nach "HEOS by Denon", um die App herunterzuladen und zu installieren.



- 2 Starten Sie die HEOS-App und folgen Sie den Anweisungen in der App.



English

Français

Español

Deutsch

Nederlands

Italiano

Svenska

Dansk

Norsk

Pусский

Polski

SCHRITT 5: GERÄT HINZUFÜGEN

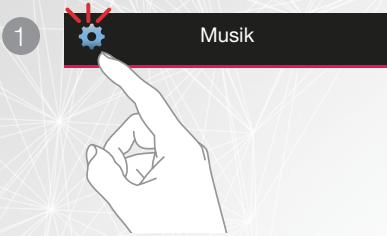

VIEL SPASS!

Für weitere Informationen besuchen Sie bitte www.HEOSbyDenon.com

BEDIENUNGSANLEITUNG

- Falls Sie weitere Informationen wünschen, besuchen Sie uns unter www.HEOSbyDenon.com
- Im Online-Handbuch finden Sie sonstige Informationen zu den Funktionen und Details zu den Bedienungsmöglichkeiten. manuals.denon.com/HEOSHC/ALL/DE



English

Français

Español

Deutsch

Nederlands

Italiano

Svenska

Dansk

Norsk

Pусский

Polski

GRUNDLEGENDE FEHLERSUCHE

Mein HEOS Gerät verbindet sich nicht über das Audiokabel mit meinem Netzwerk

- Achten Sie darauf, dass Ihr mobiles Gerät mit Ihrem kabellosen Netzwerk verbunden ist, bevor Sie Ihr HEOS Gerät installieren.
- Alternativ können Sie Ihr HEOS Gerät über das mitgelieferte Ethernet-Kabel an Ihren Netzwerk-Router anschließen. Einmal über Ethernet verbunden, sollte die HEOS by Denon App das HEOS-Gerät erkennen und Sie können es manuell unter *Einstellungen/Meine Geräte/Gerätename/Netzwerk* Ihrem kabellosen Netzwerk hinzufügen.

Ich erhalte eine Meldung "Kein Gerät gefunden"

- Bewegen Sie Ihr HEOS Gerät näher an Ihren WLAN-Router.
- Ihr HEOS Gerät und das Steuergerät befinden sich eventuell nicht im gleichen Netzwerk. Überprüfen Sie, dass das Steuergerät sich im gleichen Netzwerk wie Ihr HEOS Gerät befindet. Dies wird normalerweise in den Einstellungen auf Ihrem mobilen Gerät konfiguriert. Wenn Sie mehr als ein Netzwerk haben, kann Ihr Gerät eventuell in ein anderes Netzwerk springen, wenn Sie sich zuhause bewegen.
- Stellen Sie sicher, dass Sie keine anderen elektronische Geräte besitzen, die Signale des kabellosen Netzwerks stören. Mikrowellenherde, schnurlose Telefone, Babyphones und einige Fernsehgeräte können Störungen im kabellosen Netzwerk verursachen.
- Wenn sich Ihre HEOS Geräte weit entfernt von Ihrem Router befinden, sollten Sie die Anschaffung einer WLAN-Repeater in Betracht ziehen.
- Wenn Ihr WLAN Router nicht mit dem HEOS Gerät kompatibel ist, benutzen Sie eine WLAN-Bridge, um Ihren Router fest zu verkabeln.

Die Musik wird unterbrochen oder die Steuerung ist langsam

- Stellen Sie sicher, dass Ihre Internetverbindung ordnungsgemäß arbeitet.
- Wenn Sie Ihr Netzwerk mit anderen Nutzern oder Geräten teilen, verbrauchen diese vielleicht einen Großteil Ihrer Bandbreite (insbesondere, wenn sie Videos streamen).
- Stellen Sie sicher, dass sich Ihre HEOS Geräte in Reichweite Ihres Drahtlosnetzwerks befinden.
- Achten Sie darauf, dass Ihre HEOS Geräte nicht in der Nähe anderer elektronischer Geräte stehen, die Störungen bei kabellosen Verbindungen verursachen können (wie Mikrowellen, schnurlose Telefone, Babyphones, Fernsehgeräte, usw...).

Es ist kein Subwoofer-Ton zu hören, der Ton ist unterbrochen oder es treten Störgeräusche auf

- Überprüfen Sie, ob die Status-LED am Subwoofer blau leuchtet. Wenn die Status-LED gelb leuchtet, ziehen Sie den Stecker aus der Wandsteckdose und stecken Sie ihn dann wieder ein oder versuchen Sie, die Kopplung erneut auszuführen.
 1. Drücken Sie die Kopplungstaste am Subwoofer, bis die Status-LED schnell zu blinken beginnt.
 2. Drücken Sie die Kopplungstaste an der Rückseite der Soundbar. Die Status-LED am Subwoofer leuchtet dauerhaft blau.
- Falls sich ein Hindernis zwischen der Soundbar und dem Subwoofer befindet, entfernen Sie es oder verringern Sie den Abstand zwischen dem Subwoofer und der Soundbar.

Mein Fernsehgerät lässt sich nicht einschalten

- Möglicherweise blockiert die HEOS HomeCinema den IR-Empfänger an Ihrem Fernsehgerät. Bitte befolgen Sie die Anweisungen auf Seite 7 für eine ordnungsgemäße Installation des mitgelieferten IR-Blaster, damit die IR-Signale der Fernbedienung Ihres Fernsehgeräts die HEOS HomeCinema durchlaufen und über den IR-Blaster ausgegeben werden, sodass Ihr Fernsehgerät reagieren kann.

Achten Sie darauf, dass der IR-Blaster direkt vor dem IR-Empfänger Ihres Fernsehgeräts platziert wird. Falls Sie den IR-Empfänger nicht finden können, wenden Sie sich an den Hersteller Ihres Fernsehgeräts.

Anschluss an ein Netzwerk mit WPS

Wenn Ihr WLAN-Router WPS unterstützt (Wi-Fi Protected Setup™), kann Ihr kabelloses HEOS Gerät auch mit der sogenannten "Push Button"-Methode mit Ihrem Netzwerk verbunden werden:

1. Drücken Sie die WPS-Taste an Ihrem Router. Bitte lesen Sie hierzu auch die Bedienungsanleitung des Routers.
2. Drücken Sie innerhalb von 2 Minuten in schneller Folge die CONNECT Taste auf der Rückseite des HEOS Geräts 3 Mal.
3. Die LED an der Vorderseite des HEOS Gerätes blinkt während des Verbindens mit Ihrem Router für einige Sekunden grün.
4. Sobald die Verbindung abgeschlossen ist, leuchtet die LED an der Vorderseite des HEOS Gerätes dauerhaft blau.

Zurücksetzen Ihres Gerätes

Das Zurücksetzen Ihres HEOS Gerätes löscht die Netzwerk-Einstellungen, EQ und Name, behält aber seine aktuelle Software. Sie müssen Einstellungen->Gerät hinzufügen verwenden, um Ihr Gerät erneut an Ihr Heimnetzwerk anzuschließen, bevor es verwendet werden kann.

Um Ihr HEOS Gerät zurückzusetzen, führen Sie vorsichtig eine kleine Büroklammer in die Öffnung der RESET Taste an der Rückseite ein und drücken Sie leicht, bis die vordere LED gelb zu blinken beginnt.

Zurücksetzen des Gerätes auf Werkseinstellungen

Das Wiederherstellen der Werkseinstellungen des HEOS Gerätes löscht alle Einstellungen und stellt die originale Software wieder her, die im Werk installiert wurde.

Achtung: Alle Einstellungen werden gelöscht und die Software wird auf den Stand zum Zeitpunkt der Auslieferung zurückgesetzt.

Wenn Sie Ihr HEOS Gerät auf die Werkseinstellungen zurücksetzen möchten, ziehen Sie das Netzkabel von der Netzsteckdose ab. Führen Sie eine kleine Büroklammer in die Öffnung der RESET Taste an der Rückseite ein, schließen Sie das Netzkabel wieder an und drücken Sie leicht, bis die vordere LED gelb zu blinken beginnt.

Die App und die Marke HEOS by Denon sind an keinen Hersteller von mobilen Geräten angegliedert.

HEOS und das HEOS-Logo sind Warenzeichen oder eingetragene Warenzeichen in den USA und/oder anderen Ländern.

Apple und das Apple-Logo sind registrierte Warenzeichen von Apple Inc. in den USA und anderen Ländern. App Store ist eine Dienstleistungsmarke von Apple Inc.

Google Play ist ein Warenzeichen der Google Inc.

Amazon, Kindle, Fire und alle zugehörigen Logos sind Warenzeichen von Amazon.com, Inc. oder seiner verbundenen Unternehmen.

Das Wi-Fi Protected Setup™-Logo ist ein Warenzeichen der Wi-Fi Alliance.

Alle anderen Warenzeichen sind Eigentum der jeweiligen Besitzer.

CONTACT Denon

If you need additional help in solving problems, contact Denon customer service in your area or visit HEOSbyDenon.com

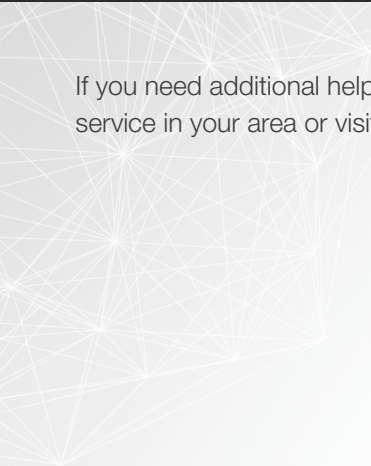



The DENON logo is rendered in a bold, black, sans-serif typeface. A registered trademark symbol (®) is positioned at the top right of the word. The background of the entire page features a complex, white, geometric wireframe pattern of interconnected lines and triangles, set against a light gray gradient.

DENON[®]

HEOSbyDenon.com

Printed in China 5411 11267 10AD
Copyright ©2015 D&M Holdings Inc. All Rights Reserved.