

Loewe SL8

DE Loewe Chassis SL8 Universalhandbuch
EN Loewe chassis SL8 universal handbook
IT Manuale universale del telaio Loewe SL8
FR Manuel universel du châssis Loewe SL8
ES Manual universal del chasis Loewe SL8
NL Universele handleiding voor het Loewe
chassis SL8

DE Dynamisches Dokument
EN Dynamic document
IT Documento dinamico
FR Document dynamique
ES Documento dinámico
NL Dynamisch document

Inhalt

Vielen Dank	3
Über dieses Benutzerhandbuch	4
Datenschutz	5
Sicherheit/Warnhinweise	6
Fernbedienung	10
Anschließen des TV-Geräts	16
Kopfhörer	19
Bedeutung der LED-Farben	20
TV-Joystick	21
Erste Schritte	22
Home menu	25
Eingänge auswählen	26
Electronic Programme Guide – EPG	27
VIDAA-Konto	29
Sprachsteuerung	30
Fernbedienung für eine Set-Top-Box (STB) programmieren	31
Senderliste	33
HbbTV	35
Teletext	36
Karaoke	37
Aufnahme auf externe HDD oder USB	38
Aufnahme	39
DR+ Archiv	41
TV mit Timeshift ansehen	42
Barrierefreiheit	43
Software-Update	44
Common Interface (CI/CI Plus)	45
VESA-Standard	47
Schnellmenü	48
Einstellungsmenü	49
Bild	50
Ton	52
Verbindung	54
Sender	56
Barrierefreiheit	58
System	59
Support	61
Hotelmodus	62

Haftungsausschluss

Die dargestellten Bildschirmgrafiken sind nur beispielhaft. Je nach Gerätetyp können die verfügbaren Hardware- und Softwarekomponenten abweichen.

Alle Angaben in diesem Dokument sind zum Zeitpunkt des Drucks korrekt. Aufgrund der fortlaufenden Weiterentwicklung von TV-Geräten und Software sind Abweichungen zwischen dem TV-Gerät und dem Benutzerhandbuch möglich.

Aus den unterschiedlichen Informationen, Abbildungen oder Beschreibungen können keine Ansprüche abgeleitet werden.

Die Informationen in diesem Dokument können ohne vorherige Ankündigung geändert werden und stellen keine Verpflichtung der Loewe Technology GmbH dar.

Alle Rechte vorbehalten, einschließlich Übersetzungen, sowie technische Änderungen und Irrtümer.

Vielen Dank

dass Sie sich für Loewe entschieden haben und uns Ihr Vertrauen schenken.

Mit Loewe haben Sie sich nicht nur für ein modernes und technisch innovatives Fernsehgerät entschieden, sondern auch für zeitloses Design, gestochen scharfe Bildqualität, brillanten Klang zum Genuss von Film und Musik sowie eine intuitive Bedienung mit der Loewe Fernbedienung, dem Smartphone oder Tablet. Kurz gesagt: Loewe steht für perfektes Home Entertainment.

Wir wünschen Ihnen viel Freude an Premium-Home-Entertainment von Loewe und freuen uns, Sie als Kunden begrüßen zu dürfen.

Viele Funktionen, ein Ergebnis: perfektes Home Entertainment.

Einfach mehr Entertainment.

Die Loewe OS Benutzeroberfläche ist intuitiv und grafisch optimiert.

So finden Sie schnell die Inhalte, die Sie möchten – von TV bis online.

Perfekt vernetzt.

Dank zahlreicher Anschlüsse wird Ihr Loewe TV zum Entertainment-Zentrum.

Verbinden Sie ihn mit dem Internet, DVD-/Blu-ray-Playern, externen Lautsprechern und vielem mehr.

Festplatte für Ihr TV-Archiv.

Nehmen Sie das TV-Programm auf oder pausieren Sie es und setzen Sie es später fort.

Je nach Gerätetyp nehmen Sie auf eine extern angeschlossene USB-Festplatte oder auf die im TV-Gerät eingebaute Festplatte auf.

Mit DR+ (Digital Recording) ist das für Ihren Loewe TV kein Problem.

Ihr Kontakt.

Wir helfen Ihnen gern bei allen Fragen zu Ihrem Loewe Produkt.

Sie erreichen das Customer Care Center unter +49 9261 99-500

Servicezeiten: Mo–Fr von 9:00–17:00 Uhr.

Position des Typenschilds

Das Typenschild mit Modellnummer und Betriebsspannung befindet sich auf der Rückseite des Fernsehers.

Über dieses Benutzerhandbuch

Lesen Sie im Interesse einer sicheren und langfristig störungsfreien Nutzung des TV-Geräts vor der Inbetriebnahme das Kapitel Sicherheitshinweise/Warnungen.

Dieses Benutzerhandbuch kann für diese TV-Serien verwendet werden:

- Loewe stellar
- Loewe inspire
- Loewe callas
- Loewe vega
- We. SEE oled dc
- We. SEE oled
- We. SEE lcd dc
- We. SEE lcd

Es können Funktionen beschrieben sein, die Ihr TV-Gerät nicht besitzt oder die nur in bestimmten Ländern verfügbar sind.

Absätze, die mit dem Symbol beginnen, enthalten wichtige Hinweise, Tipps oder Voraussetzungen für die folgenden Einstellungen.

Je nach angeschlossenen Zusatzgeräten können sich die Menüs im TV-Gerät von den hier beschriebenen unterscheiden. Die dargestellten Bildschirmgrafiken sind nur beispielhaft. Die verfügbaren Hardware- und Softwarekomponenten können je nach Gerätetyp und/oder Softwareversion abweichen.

Alle Sendernamen, Programminhalte sowie die in diesem Benutzerhandbuch gezeigten Fotos, Musiktitel, Alben und Albumgrafiken dienen als Beispiele.

Zusätzlich zur Fernbedienung kann eine PC-Tastatur an einen der USB-Anschlüsse Ihres TV-Geräts angeschlossen und zur Bedienung verwendet werden.

Hinweis:

Dieses Benutzerhandbuch ist zum Ausdrucken geeignet, aber nicht in erster Linie dafür gedacht. Vielmehr soll es neue Funktionen oder Softwareanpassungen schnell und ohne Verzögerung aufzeigen und Ihnen eine Informationsquelle bieten, die stets möglichst aktuell ist. Während Druckausgaben immer an Auflagen und Drucktermine gebunden sind, können Informationen in diesem Dokument nahezu in Echtzeit einfließen. Zu diesem Zweck wächst das Handbuch kontinuierlich und bedarfsabhängig.

Beschreibungen der Fernbedienungstasten in diesem Handbuch

Die Loewe Fernbedienung verfügt über ein Steuerkreuz aus zwei konzentrischen Kreisen. Der äußere Ring dient zur Cursorbewegung (oben, unten, links und rechts), der innere Kreis zum Bestätigen einer Auswahl.

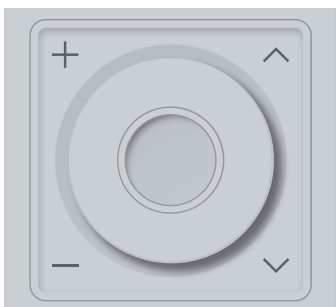

Da diese Kreise keine Markierungen haben, wird in diesem Handbuch zur Vereinfachung der Anweisungen die folgende Terminologie verwendet:

Aktion an der Fernbedienung	Beschreibung in diesem Handbuch
Inneren Kreis drücken	OK
Linke Seite des Steuerkreuzes drücken	◀ (Pfeil links)
Rechte Seite des Steuerkreuzes drücken	▶ (Pfeil rechts)
Obere Seite des Steuerkreuzes drücken	▲ (Pfeil nach oben)
Untere Seite des Steuerkreuzes drücken	▼ (Pfeil nach unten)

Datenschutz

Für den ordnungsgemäßen Betrieb verwendet die Software Ihres Loewe TV personenbezogene Daten. Dies geschieht selbstverständlich mit größter Sorgfalt und Vertraulichkeit gemäß der jeweils geltenden Rechtsordnung. Dies wurde der Loewe Technology GmbH vom international tätigen, unabhängigen Prüfdienstleister TÜV Rheinland Group (TÜV Rheinland) bestätigt und zertifiziert.



Loewe legt den Schwerpunkt auf den Schutz von Nutzerdaten und folgt dem Prinzip der „minimalen Datenerhebung“, um diese auf das unbedingt erforderliche Minimum zu reduzieren.

Wir nehmen Datenschutzbedenken ernst und möchten sicherstellen, dass die Privatsphäre bei der Nutzung unserer Geräte und Websites geschützt ist. Daher haben wir Datenschutzerklärungen erstellt, die erläutern, wie wir mit Daten umgehen. Wir behalten uns vor, die Inhalte von Zeit zu Zeit anzupassen. Es ist daher empfehlenswert, unsere Informationen zur Datenverarbeitung regelmäßig erneut zur Kenntnis zu nehmen.

Die Datenschutzhinweise, die bei der Ersteinrichtung des Geräts oder beim Besuch einer Loewe Website angezeigt werden, erläutern die Sachverhalte im Detail. Für eine optimale Nutzung aller Softwarefunktionen und -merkmale ist eine Einwilligung erforderlich.

Sicherheit/Warnhinweise

Zu Ihrer Sicherheit und um unnötige Schäden an Ihrem Gerät zu vermeiden, lesen und befolgen Sie bitte die folgenden Sicherheitshinweise.

Legende



Dieses Symbol kennzeichnet Risiken durch hohe Spannungen.



Dieses Symbol weist den Benutzer auf weitere, spezifischere Risiken hin.



Dieses Symbol kennzeichnet Gefahren durch die Entstehung von Feuer.



Dieses Symbol kennzeichnet Gefahren durch scharfe Kanten.

Rückwand des Geräts nicht entfernen

Warnung: Beim Öffnen oder Entfernen der Rückwand besteht die Gefahr eines elektrischen Schlages und das Risiko schwerer Verletzungen durch hohe Spannungen.

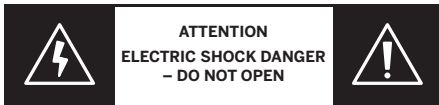

Öffnen Sie die Rückwand niemals selbst. Überlassen Sie Reparaturen und Servicearbeiten an Ihrem TV-Gerät qualifizierten, autorisierten Fernsehtechnikern.

Bitte wenden Sie sich an Ihren Händler oder unseren Kundendienst.

Bestimmungsgemäße Verwendung und Umgebungsbedingungen



Dieses TV-Gerät ist ausschließlich für den Empfang und die Wiedergabe von Bild- und Tonsignalen bestimmt.



Das TV-Gerät ist für trockene Räume (Wohn- und Büroräume) ausgelegt. Es darf nicht in Räumen mit hoher Luftfeuchtigkeit (z. B. Badezimmer, Sauna) oder im Freien verwendet werden.

Hohe Luftfeuchtigkeit und Staubkonzentrationen führen zu Kriechströmen im Gerät. Dies kann zu Verletzungsgefahr und Schäden am Gerät durch elektrische Spannungen oder zu einem Brand führen.

Wenn Sie das Gerät aus der Kälte in eine warme Umgebung bringen, lassen Sie es wegen möglicher Kondenswasserbildung etwa eine Stunde ausgeschaltet.

Stellen Sie keine mit Flüssigkeit gefüllten Gegenstände auf das Gerät. Schützen Sie das Gerät vor Tropf- und Spritzwasser.

Kerzen und andere offene Flammen müssen jederzeit vom Gerät ferngehalten werden, um ein Ausbreiten von Feuer zu verhindern.



Die in diesem Gerät verwendeten Materialien erfüllen alle gesetzlichen Anforderungen. Eine Migration von Stoffen kann jedoch nicht ausgeschlossen werden. Wir empfehlen daher, dauerhaften Kontakt zwischen Lebensmitteln und dem TV-Gerät zu vermeiden.

Transport



Unsachgemäßer Umgang beim Transport kann zu Schäden am Display und zu Verletzungsgefahren führen.



Der Bildschirm besteht aus Glas oder Kunststoff und kann bei unsachgemäßer Handhabung brechen.

Für den Transport des Geräts sind mindestens zwei Personen erforderlich. Transportieren Sie das Gerät nur in senkrechter Position.

Beim Transport darf kein Druck auf das Glas oder den Kunststoff ausgeübt werden.

Das korrekte Auspacken des Geräts ist in der Bedienungsanleitung 1 dargestellt.

Um die Mechanik des TV-Geräts und den Bodenstandfuß nicht zu beschädigen, nehmen Sie das TV-Gerät von seinem Sockel ab und bewegen Sie beide Teile getrennt. Beim Aufbau am neuen Standort sind mindestens 2 Personen erforderlich, um es wieder zu montieren.

Netzkabel/Stromversorgung



Ziehen Sie den Netzstecker sofort aus der Steckdose, wenn Sie etwas Ungewöhnliches bemerken oder das Gerät wiederholt Fehlfunktionen zeigt.



Falsche Spannungen können das Gerät beschädigen.

Dieses Gerät darf nur mit dem beiliegenden Netzkabel an eine Netzversorgung mit der auf dem Typenschild angegebenen Spannung und Frequenz angeschlossen werden. ncy indicated on the rating plate using the enclosed mains cable.

Der Netzstecker des TV-Geräts muss leicht zugänglich sein, damit das Gerät jederzeit vom Netz getrennt werden kann.

Ziehen Sie beim Herausziehen des Netzsteckers nicht am Kabel, sondern am Steckergehäuse. Die Leitungen im Netzstecker könnten beschädigt werden und beim erneuten Einstecken einen Kurzschluss verursachen.

Ein Netzkabel mit beschädigter Isolierung kann zu einem elektrischen Schlag führen und stellt eine Brandgefahr dar. Verwenden Sie niemals ein beschädigtes Netzkabel.

Wenn Sie eine mobile Mehrfachsteckdose zum Anschluss des TV-Geräts verwenden, schalten Sie nicht mehrere Mehrfachsteckdosen hintereinander.

Luftzirkulation und hohe Temperaturen



Wie jedes elektronische Gerät benötigt Ihr TV-Gerät Luft zur Kühlung. Wird die Luftzirkulation behindert, kann dies zu einem Brand führen.

Die Lüftungsschlitze auf der Rückseite des Geräts müssen daher frei bleiben. Bitte decken Sie das Gerät nicht ab.

Wandmontage: Lassen Sie rundum seitlich, oben und unten mindestens 10 cm Abstand.

Tisch-/Standfuß: Lassen Sie seitlich und oben mindestens 10 cm Freiraum um das Gerät.

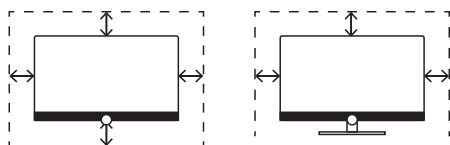

Fremdkörper



Fremdkörper im Inneren des Geräts können zu Kurzschlüssen und Bränden führen.

Es besteht Verletzungs- und Schadensgefahr.

Verhindern Sie daher, dass Metallteile, Nadeln, Büroklammern, Flüssigkeiten, Wachs oder Ähnliches durch die Lüftungsschlitze der Rückwand ins Geräteinnere gelangen.

Gelangt etwas in das Innere des Geräts, ziehen Sie sofort den Netzstecker und informieren Sie den Kundendienst zur Überprüfung.

Aufstellung



Ein Fernsehgerät kann umkippen und schwere Verletzungen oder den Tod verursachen. Viele Verletzungen, insbesondere bei Kindern, lassen sich durch einfache Vorsichtsmaßnahmen vermeiden, wie zum Beispiel:

- Verwenden Sie IMMER Schränke, Ständer oder Montagearten, die vom Hersteller des Fernsehgeräts empfohlen werden.
- Verwenden Sie IMMER Möbel, die das Fernsehgerät sicher tragen können.
- Stellen Sie IMMER sicher, dass das Fernsehgerät nicht über die Kante des tragenden Möbels hinausragt.
- Klären Sie IMMER Kinder über die Gefahren auf, auf Möbel zu klettern, um das Fernsehgerät oder dessen Bedienelemente zu erreichen.
- Verlegen Sie IMMER Kabel und Leitungen so, dass niemand darüber stolpern kann und sie nicht gezogen oder gegriffen werden können.
- Stellen Sie ein Fernsehgerät NIEMALS an einen instabilen Standort.
- Stellen Sie das Fernsehgerät NIEMALS auf hohe Möbel (z. B. Schränke oder Regale), ohne sowohl das Möbelstück als auch das Fernsehgerät an einer geeigneten Halterung zu verankern.
- Stellen Sie das Fernsehgerät NIEMALS auf Tuch oder andere Materialien, die sich zwischen dem Fernsehgerät und dem tragenden Möbel befinden könnten.
- Legen Sie NIEMALS Gegenstände, die Kinder zum Klettern verleiten könnten, wie Spielzeug und Fernbedienungen, auf den Fernseher oder auf Möbel, auf denen der Fernseher steht.

Wenn das vorhandene Fernsehgerät behalten und umgesetzt wird, sollten die gleichen Überlegungen wie oben angewendet werden.

Loewe TV-Geräte sind auf Loewe Zubehör abgestimmt. Wir empfehlen dringend die Verwendung originaler Loewe Aufstellösungen.

Beachten Sie die Montagehinweise für die verschiedenen möglichen Aufstellösungen. Eine entsprechende Dokumentation liegt jedem Loewe Produkt bei.

Die übliche Nutzungsposition des TV-Geräts ist einzuhalten. Das TV-Gerät darf nur horizontal aufrecht betrieben werden (A). Bei Wandmontage darf die Neigung maximal 10 Grad betragen (B). Das TV-Gerät darf niemals im Hochformat (C), horizontal liegend (D) oder über Kopf an der Decke (E) betrieben werden.

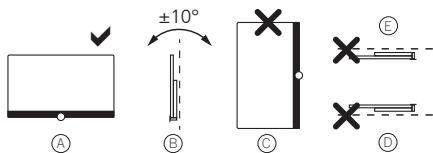

Positionieren Sie das Gerät so, dass es keiner direkten Sonneneinstrahlung und keiner zusätzlichen Erwärmung durch Heizkörper ausgesetzt ist.

Bei Verwendung von Zubehör von Drittherstellern stellen Sie bitte sicher, dass Sie das TV-Gerät für die jeweilige Aufstellösung leicht einstellen können.

Achten Sie beim Verstellen des TV-Geräts darauf, dass der Druck auf den Geräterahmen nicht zu groß ist. Insbesondere bei großformatigen Displays besteht die Gefahr, das Display zu beschädigen.

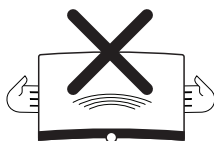

Für die Montage eines TV-Geräts an einer Halterung nach VESA-Standard ist die Verwendung der Loewe VESA-Adapterbolzen zwingend erforderlich. Andernfalls kann es zu Schäden am TV kommen.

Die Loewe VESA-Adapterbolzen müssen mit einem Drehmoment von ca. 4 Nm am TV-Gerät befestigt werden. Sie erhalten diese bei Ihrem Loewe Händler (weitere Informationen finden Sie im Online-Benutzerhandbuch).

Achten Sie darauf, dass Verpackungsmaterial nach dem Auspacken und Aufstellen des TV-Geräts nicht achtlos in die Hände von Kindern gelangt.

Beachten Sie auch die Entsorgungshinweise für Verpackung und Karton (siehe Kapitel Umwelt/Entsorgung/Lizenzen).

Aufsicht



Lassen Sie Kinder nicht unbeaufsichtigt mit dem TV-Gerät umgehen und lassen Sie sie nicht in unmittelbarer Nähe des TV-Geräts spielen.

Das Gerät könnte umgestoßen, verschoben oder von der Standfläche heruntergezogen werden und Personen verletzen.

Lassen Sie das TV-Gerät im eingeschalteten Zustand nicht unbeaufsichtigt.

Lautstärke



Laute Musik kann zu Hörschäden führen. Vermeiden Sie extreme Lautstärken, insbesondere über längere Zeit und bei Verwendung von Kopfhörern.

Gewitter



Elektrische Überspannungen durch Blitzeinschlag können das Gerät sowohl über die Antennenanlage als auch über die Netzversorgung beschädigen.

Ziehen Sie bei Gewitter den Netzstecker und alle angeschlossenen Antennenkabel vom TV-Gerät ab.

Wenn Sie ein Netzwerkkabel am LAN-Anschluss angeschlossen haben, entfernen Sie dieses ebenfalls.

Auch bei längerer Abwesenheit sollten der Netzstecker und alle angeschlossenen Antennenkabel vom TV-Gerät getrennt werden.

Reinigung und Pflege/Chemikalien



Trennen Sie den Fernseher vor der Reinigung vom Stromnetz.



Schäden durch Chemikalien können zu Beeinträchtigungen und zur Entstehung von Feuer führen.

Setzen Sie das Gerät oder Zubehör niemals aggressiven (z. B. korrosiven) Chemikalien wie Laugen oder Säuren aus.

Reinigen Sie das TV-Gerät, die Frontscheibe und die Fernbedienung nur mit einem feuchten, weichen, sauberen und farbneutralen Tuch, ohne aggressive oder scheuernde Reinigungsmittel.

Die Lautsprecherabdeckung Ihres TV-Geräts ist mit Textil bespannt. Saugen Sie die Oberfläche regelmäßig mit einer weichen Bürstendüse ab.

Bei Verschmutzungen oder Flecken:

Befeuchten Sie ein weiches, farbneutrales Tuch mit einer Waschmittellösung oder einem handelsüblichen Fleckenentferner und reiben Sie den Fleck vorsichtig weg. Sie können den Fleck auch direkt mit einem handelsüblichen Trocken-Fleckenentfernerspray behandeln (Staub absaugen).

Befeuchten Sie den Bezugsstoff nicht direkt mit Waschmittellösung oder Fleckenentferner (Risiko von Randbildung). Verwenden Sie keine Lösungsmittel zur Reinigung des Stoffes.

Beachten Sie bei Verwendung von Fleckenentferner die Gebrauchsanweisung des Herstellers.

Beim Reinigen von Lautsprecherabdeckungen, die Nikotin ausgesetzt waren, besteht ein erhöhtes Risiko von Randbildung.

Fernbedienung

Je nach Serie und Ausführung Ihres TV-Geräts kann eine andere Art von Fernbedienung mitgeliefert werden.

Vorbereitung der Fernbedienung

Die folgenden Hinweise gelten für die **[Loewe remote alu]** und **[We. SEE remote]**, die mit vorinstallierten Batterien geliefert werden. Das Batteriefach ist von oben an der Fernbedienung zugänglich.

Diese Fernbedienungen können mit den folgenden TV-Serien verwendet werden:

- Loewe stellar (optional)
- Loewe inspire (optional)
- Loewe callas
- Loewe vega (optional)
- We. SEE oled dc
- We. SEE oled
- We. SEE lcd dc
- We. SEE lcd

Entfernen der Batterieschutzlasche

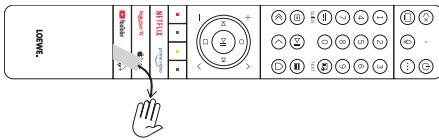

Die Fernbedienung wird mit bereits eingelegten Batterien geliefert. Zur Inbetriebnahme entfernen Sie die Kunststoff-Schutzlasche wie in der Abbildung gezeigt.

Batterien einlegen oder austauschen

Drücken Sie die Abdeckung des Batteriefachs oben an der Fernbedienung und schieben Sie sie auf.

Verwenden Sie nur auslaufsichere Mikrozellen des Typs LR 03 (AAA) Alkali-Mangan. Verwenden Sie keine unterschiedlichen Batterietypen und mischen Sie keine alten und neuen Batterien.

Stellen Sie sicher, dass die Batterien nicht in die Hände von Kindern gelangen. Die verwendeten Batterien dürfen keiner übermäßigen Hitze wie Sonnenlicht, Feuer oder Ähnlichem ausgesetzt werden.

Hinweis:

Die Lage der Batterien ist im Batteriefach (entgegengesetzte Richtungen) angegeben. Achten Sie beim Einlegen auf die richtige Polarität von + und -. Orientieren Sie sich nicht an den Batteriekontakten (Federn), sondern an der Abbildung am Boden des Batteriefachs.

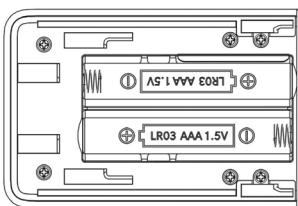

Entsorgen Sie gebrauchte Batterien umweltgerecht (siehe Kapitel Umwelt/Rechtliche Informationen).

Schieben Sie die Abdeckung nach dem Einlegen der Batterien wieder auf.

Vorbereitung der Fernbedienung (neue Generation)

Die folgenden Hinweise gelten für die **[Loewe remote vi]**, die mit separat beiliegenden Batterien geliefert wird und vom Benutzer eingesetzt werden muss.

Diese Fernbedienung kann mit den folgenden TV-Serien verwendet werden:

- Loewe stellar (optional)
- Loewe inspire (optional)
- Loewe vega (optional)

Batterien einlegen oder austauschen

Öffnen Sie das Batteriefach auf der Rückseite der Fernbedienung. Schieben Sie die Abdeckung des Batteriefachs nach unten und heben Sie sie dann ab. Das Batteriefach ist nun zugänglich.



Verwenden Sie nur auslaufsichere Mikrozellen des Typs LR 03 (AAA) Alkali-Mangan. Verwenden Sie keine unterschiedlichen Batterietypen und mischen Sie keine alten und neuen Batterien.

Stellen Sie sicher, dass die Batterien nicht in die Hände von Kindern gelangen. Die verwendeten Batterien dürfen keiner übermäßigen Hitze wie Sonnenlicht, Feuer oder Ähnlichem ausgesetzt werden.

Hinweis:

Die Lage der Batterien ist im Batteriefach (entgegengesetzte Richtungen) angegeben. Achten Sie beim Einlegen auf die richtige Polarität von + und -. Orientieren Sie sich nicht an den Batteriekontakten (Federn), sondern an der Abbildung am Boden des Batteriefachs.

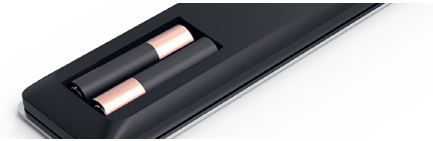

Entsorgen Sie gebrauchte Batterien umweltgerecht (siehe Kapitel Umwelt/Rechtliche Informationen).

Schieben Sie die Abdeckung nach dem Einlegen der Batterien wieder auf.

Tastenbelegung der Fernbedienung

Je nach Anwendung (TV/Video/Audio/Foto/Apps) und Funktion (z. B. EPG, Teletext, HbbTV usw.) kann die Tastenbelegung von der hier beschriebenen abweichen.

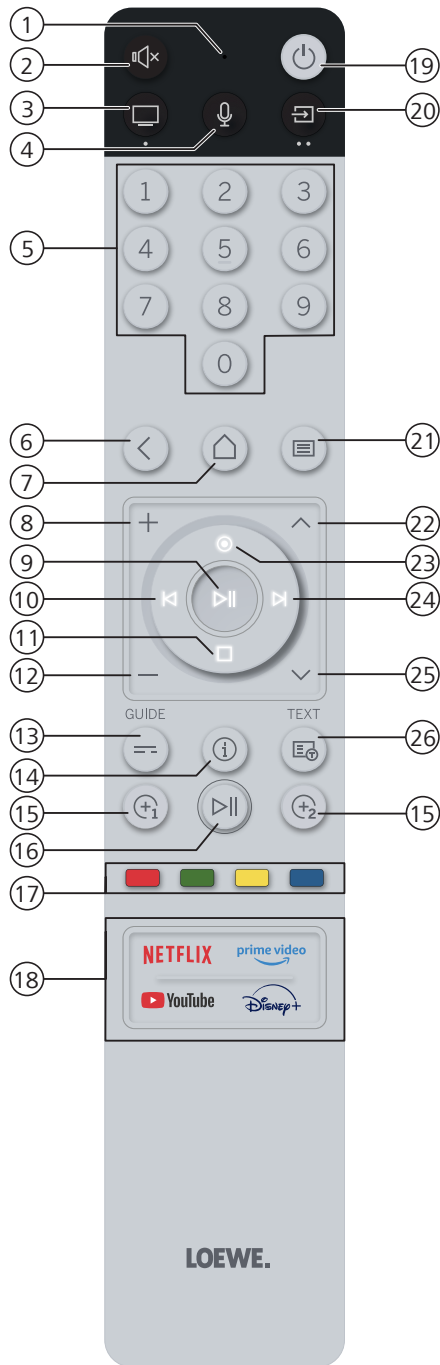

1. Mikrofon.
2. Ton stumm/ein.
3. TV-Modus aufrufen.
4. Gedrückt halten, um mit dem Sprachassistenten zu sprechen.
5. Sender direkt mit den Zifferntasten auswählen.
6. Einen Schritt bzw. eine Ebene im Menü zurück. Beim Fernsehen zum zuvor gesehenen Sender wechseln.
Länger drücken: Angezeigtes Menü/Anwendung verlassen.
7. Home-Menü aufrufen.
8. Lautstärke erhöhen.
9. Wenn nicht beleuchtet: Senderliste aufrufen.
Wenn beleuchtet: Medien wiedergeben/pausieren oder Timeshift-TV starten/pausieren/fortsetzen.
Im Menü: OK-Taste (Auswahl bestätigen).
10. Wenn nicht beleuchtet: Im Menü nach links bewegen oder Informationsfeld zum aktuell gesehenen Programm öffnen. Bei Aufnahme: Aufnahme-Steuerfeld öffnen.
Wenn beleuchtet: Rückwärts springen.
11. Wenn nicht beleuchtet: Im Menü nach unten bewegen.
Wenn beleuchtet: Stoppen/Timeshift beenden (zur Live-Anzeige zurückkehren).
12. Lautstärke verringern.
13. Kurz drücken: EPG (Elektronischer Programmführer) ein/aus.
Länger drücken: Liste der Aufnahmen anzeigen.
14. Beim Fernsehen drücken, um die Detailinformationen zur Sendung aufzurufen.
15. Beim ersten Druck: Programmierdialog öffnet sich. Wählen Sie die Aktion, die Sie der Taste zuweisen möchten (z. B. direkt auf einen Eingang, eine App oder ein Menü umschalten).
Kurz drücken: Programmierte Funktion aufrufen.
Länger drücken: Programmierdialog öffnen, um eine neue Funktion zuzuweisen.
16. Kurz drücken: Medien wiedergeben/pausieren oder Timeshift-TV starten/pausieren/fortsetzen.
Länger drücken: Beleuchtete Medien-Steuertasten anzeigen.
17. Farbtasten – jeweilige Funktion ausführen.
18. Medien und Video-on-Demand aufrufen.
19. Schaltet das TV-Gerät ein oder in den Standby-Modus.
Kurz drücken, wenn das TV-Gerät eingeschaltet ist: TV-Gerät und alle an den HDMI-Anschlüssen verbundenen CEC-fähigen Geräte werden in den Standby geschaltet (System-Standby).
20. Quellenmenü aufrufen.
Länger drücken: Gerätetaste. Mit dieser Taste können Sie andere Geräte mit der Loewe Fernbedienung steuern.
21. Kurz drücken: Systemeinstellungen aufrufen.
Länger drücken: Koppelt die Fernbedienung per Bluetooth mit dem TV.
22. Nächster Sender.
23. Wenn nicht beleuchtet: Im Menü nach oben bewegen.
Wenn beleuchtet: Aufnahmemenü öffnen.
24. Wenn nicht beleuchtet: Im Menü nach rechts bewegen oder Informationsfeld zum aktuell gesehenen Programm öffnen. Bei Aufnahme: Aufnahme-Steuerfeld öffnen.
Wenn beleuchtet: Vorwärts springen.
25. Vorheriger Sender.
26. Teletext/MediaText ein/aus.

Hinweis: Die Tastenbelegung kann je nach Software- oder Geräteversion abweichen.

Tastenbelegung der Fernbedienung

Je nach Anwendung (TV/Video/Audio/Foto/Apps) und Funktion (z. B. EPG, Teletext, HbbTV usw.) kann die Tastenbelegung von der hier beschriebenen abweichen.

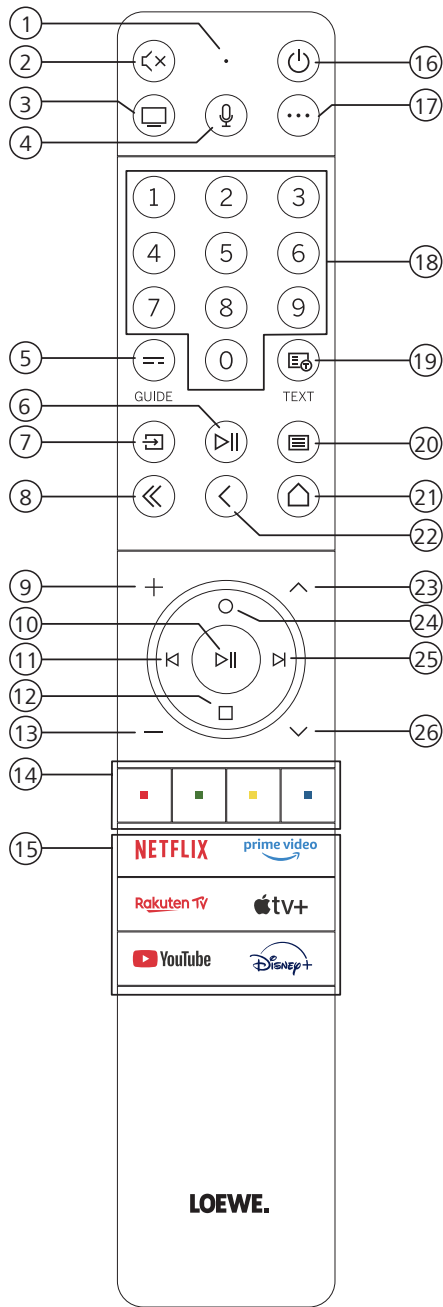

1. Mikrophon
2. Ton stumm/ein.
3. TV-Modus aufrufen.
4. Gedrückt halten, um mit dem Sprachassistenten zu sprechen.
5. Kurz drücken: EPG (Elektronischer Programmführer) ein/aus. Länger drücken: Liste der Aufnahmen anzeigen.
6. Kurz drücken: Medien wiedergeben/pausieren oder Timeshift-TV starten/pausieren/fortsetzen. Länger drücken: Beleuchtete Medien-Steuertasten anzeigen.
7. Quellenmenü aufrufen.
8. Angezeigtes Menü/Anwendung verlassen.
9. Lautstärke erhöhen.
10. Wenn nicht beleuchtet: Senderliste aufrufen. Wenn beleuchtet: Medien wiedergeben/pausieren oder Timeshift-TV starten/pausieren/fortsetzen. Im Menü: OK-Taste (Auswahl bestätigen).
11. Wenn nicht beleuchtet: Im Menü nach links bewegen oder Informationsfeld zum aktuell gesehenen Programm öffnen. Bei Aufnahme: Aufnahme-Steuerfeld öffnen. Wenn beleuchtet: Rückwärts springen.
12. Wenn nicht beleuchtet: Im Menü nach unten bewegen. Wenn beleuchtet: Stoppen/Timeshift beenden (zur Live-Anzeige zurückkehren).
13. Lautstärke verringern.
14. Farbtasten – jeweilige Funktion ausführen.
15. Medien und Video-on-Demand aufrufen.
16. Schaltet das TV-Gerät ein oder in den Standby-Modus. Kurz drücken, wenn das TV-Gerät eingeschaltet ist: TV-Gerät und alle an den HDMI-Anschlüssen verbundenen CEC-fähigen Geräte werden in den Standby geschaltet (System-Standby).
17. Gerätetaste. Mit dieser Taste können Sie andere Geräte mit der Loewe Fernbedienung steuern.
18. Sender direkt mit den Zifferntasten auswählen.
19. Teletext/MediaText ein/aus.
20. Kurz drücken: Systemeinstellungen aufrufen. Länger drücken: Koppelt die Fernbedienung per Bluetooth mit dem TV.
21. Home-Menü aufrufen.
22. Einen Schritt bzw. eine Ebene im Menü zurück. Beim Fernsehen zum zuvor gesehenen Sender wechseln.
23. Nächster Sender.
24. Wenn nicht beleuchtet: Im Menü nach oben bewegen. Wenn beleuchtet: Aufnahmemenü öffnen.
25. Wenn nicht beleuchtet: Im Menü nach rechts bewegen oder Informationsfeld zum aktuell gesehenen Programm öffnen. Bei Aufnahme: Aufnahme-Steuerfeld öffnen. Wenn beleuchtet: Vorwärts springen.
26. Vorheriger Sender.

Hinweis: Die Tastenbelegung kann je nach Software- oder Geräteversion abweichen.

Tastenbelegung der Fernbedienung

Je nach Anwendung (TV/Video/Audio/Foto/Apps) und Funktion (z. B. EPG, Teletext, HbbTV usw.) kann die Tastenbelegung von der hier beschriebenen abweichen.

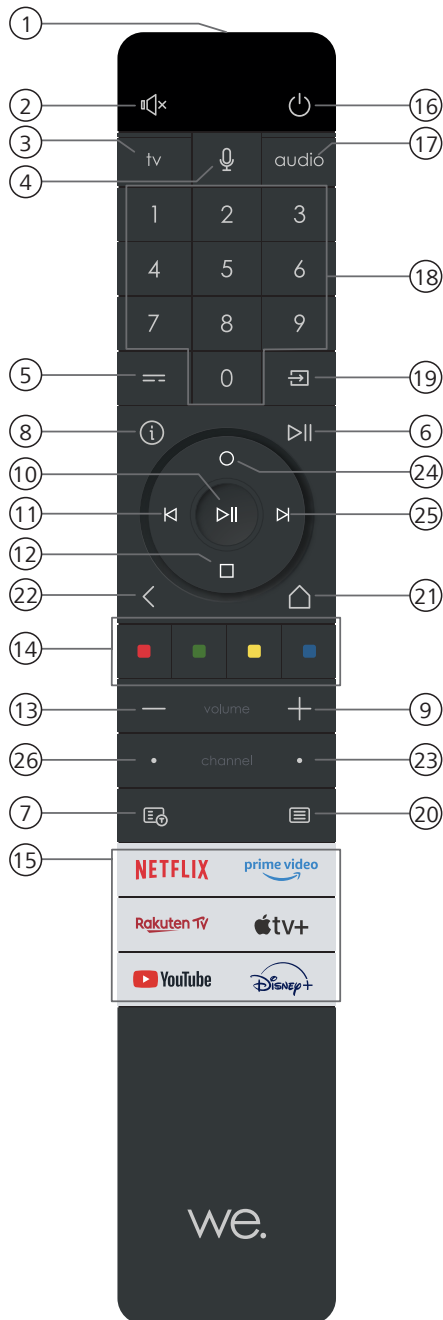

1. Mikrofon
2. Ton stumm/ein.
3. TV-Modus aufrufen.
4. Gedrückt halten, um mit dem Sprachassistenten zu sprechen.
5. Kurz drücken: EPG (Elektronischer Programmführer) ein/aus.
Länger drücken: Liste der Aufnahmen anzeigen.
6. Kurz drücken: Medien wiedergeben/pausieren oder Timeshift-TV starten/pausieren/fortsetzen.
Länger drücken: Beleuchtete Medien-Steuertasten anzeigen.
7. Teletext/MediaText ein/aus.
8. Beim Fernsehen drücken, um die Detailinformationen zur Sendung aufzurufen.
9. Lautstärke erhöhen.
10. Wenn nicht beleuchtet: Senderliste aufrufen.
Wenn beleuchtet: Medien wiedergeben/pausieren oder Timeshift-TV starten/pausieren/fortsetzen.
Im Menü: OK-Taste (Auswahl bestätigen).
11. Wenn nicht beleuchtet: Im Menü nach links bewegen oder Informationsfeld zum aktuell gesehenen Programm öffnen. Bei Aufnahme: Aufnahme-Steuerfeld öffnen.
Wenn beleuchtet: Rückwärts springen.
12. Wenn nicht beleuchtet: Im Menü nach unten bewegen.
Wenn beleuchtet: Stoppen/Timeshift beenden (zur Live-Anzeige zurückkehren).
13. Lautstärke verringern.
14. Farbtasten – jeweilige Funktion ausführen.
15. Medien und Video-on-Demand aufrufen.
16. Schaltet das TV-Gerät ein oder in den Standby-Modus.
Kurz drücken, wenn das TV-Gerät eingeschaltet ist: TV-Gerät und alle an den HDMI-Anschlüssen verbundenen CEC-fähigen Geräte werden in den Standby geschaltet (System-Standby).
17. Audiomodus aufrufen.
18. Sender direkt mit den Zifferntasten auswählen.
19. Quellenmenü aufrufen.
20. Kurz drücken: Systemeinstellungen aufrufen.
Länger drücken: Koppelt die Fernbedienung per Bluetooth mit dem TV.
21. Home-Menü aufrufen. | up the Home menu.
22. Einen Schritt bzw. eine Ebene im Menü zurück. Beim Fernsehen zum zuvor gesehenen Sender wechseln.
Länger drücken: Angezeigtes Menü/Anwendung verlassen.
23. Nächster Sender.
24. Wenn nicht beleuchtet: Im Menü nach oben bewegen.
Wenn beleuchtet: Aufnahmemenü öffnen.
25. Wenn nicht beleuchtet: Im Menü nach rechts bewegen oder Informationsfeld zum aktuell gesehenen Programm öffnen. Bei Aufnahme: Aufnahme-Steuerfeld öffnen.
Wenn beleuchtet: Vorwärts springen.
26. Vorheriger Sender.

Hinweis: Die Tastenbelegung kann je nach Software- oder Geräteversion abweichen.

Kopplung der Fernbedienung/Bluetooth

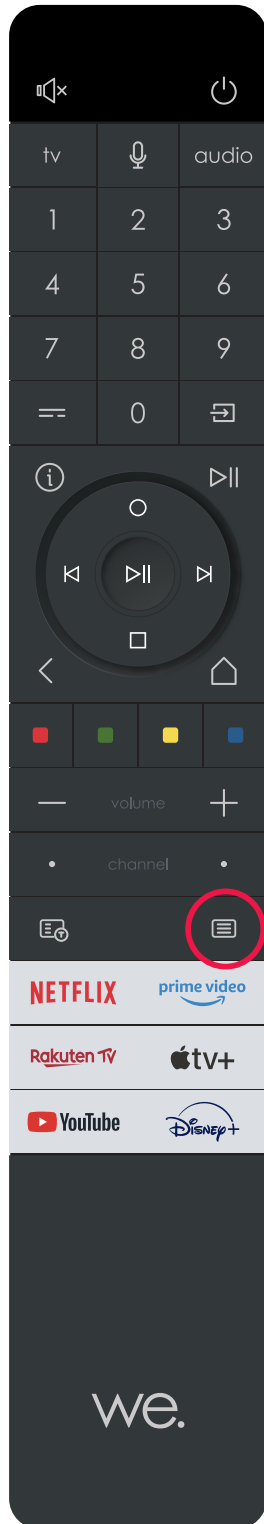
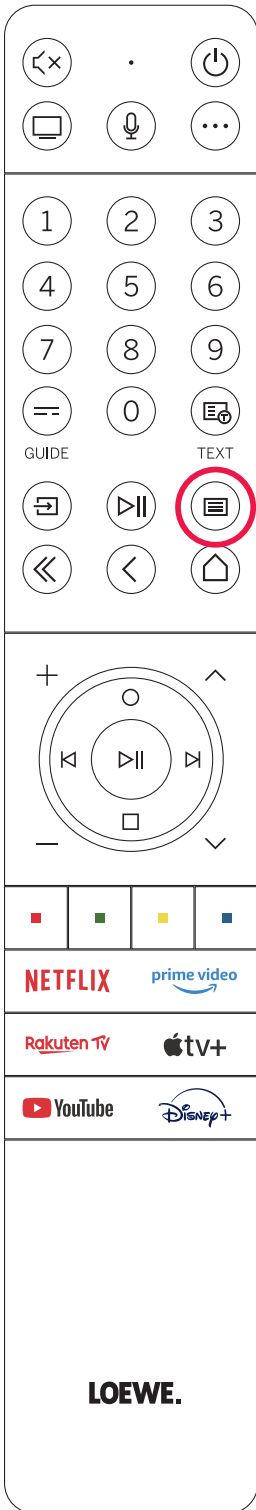

Sie können Ihre Fernbedienung über den Bluetooth-Standard mit dem Loewe TV verbinden. Halten Sie dazu die Menütas-
te  mindestens drei Sekunden gedrückt. Beachten Sie die
Bildschirmanzeigen für eine erfolgreiche Kopplung.

Zum Entkoppeln öffnen Sie das Menü und wählen dann: **[Ein-
stellungen] -> [Verbindung] -> [Bluetooth] -> [Bluetooth-
Gerät]**. Wählen Sie dort Smart TV Remote und drücken Sie die
Taste Entkoppeln.

Hinweis: Eine dauerhafte Aufzeichnung durch das eingebaute
Mikrofon findet nicht statt. Das Mikrofon wird nur zur Nutzung
der Sprachsteuerung aktiviert und bleibt nicht dauerhaft im
Empfang.

Anschließen des TV-Geräts

Stellen Sie vor dem Herstellen von Verbindungen zu externen Geräten sicher, dass sowohl TV-Gerät als auch Gerät vom Strom getrennt sind.

Die meisten TV-Anschlüsse sind unter der Rückabdeckung verborgen. Um diese Anschlüsse zu erreichen, müssen Sie die Rückabdeckung entfernen, indem Sie die oberen und unteren Teile wie in der Abbildung gezeigt abziehen. Beide Teile werden nur durch Magnete gehalten, daher sind keine Werkzeuge erforderlich und es müssen keine Schrauben entfernt werden.

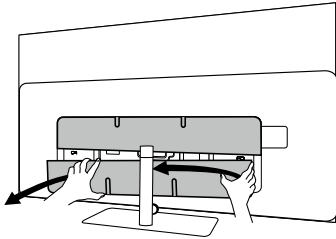

Beim Anschließen externer Geräte an diese internen Anschlüsse verbinden Sie zuerst das Kabel mit dem Anschluss am TV-Gerät. Führen Sie das Kabel dann mithilfe des integrierten Kabelmanagementsystems aus dem TV heraus und anschließend durch den Hals des Standfußes (falls Sie die mitgelieferte Tischstand-Lösung verwenden).

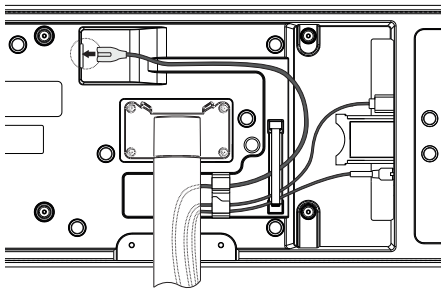

Wenn Sie das Anschließen externer Geräte abgeschlossen haben, setzen Sie die Rückabdeckung wieder ein.

Antennen anschließen (Single-Satellitentuner)

Terrestrische/Kabel analog/DVB-T/T2/C HD-Antenne:

Stecken Sie das Kabel der Antenne, der Kabel-TV-Anlage oder der Zimmerantenne in die Buchse ANT TV.

Wenn Sie analoge Kabel/DVB-C-Anschluss und eine DVB-T-Antenne zusammen verwenden möchten, nutzen Sie einen externen Antennenschalter (bei Ihrem Händler erhältlich).

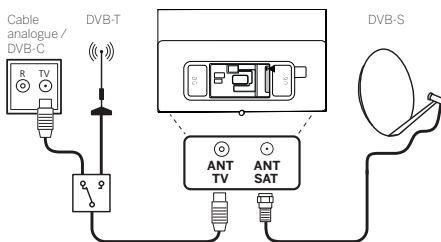

Satellitenantenne DVB-S/S2 HD:

Schließen Sie ein Verbindungskabel vom LNB an die Buchse ANT SAT des TV-Geräts an.

Antennen anschließen (Twin-Satellitentuner)

Hinweis: Gilt nur für Modelle mit Twin-Tuner

Terrestrische/Kabel analog/DVB-T/T2/C HD-Antenne:

Stecken Sie das Kabel der Antenne, der Kabel-TV-Anlage oder der Zimmerantenne in die Buchse ANT TV.

Wenn Sie analoge Kabel/DVB-C-Anschluss und eine DVB-T-Antenne zusammen verwenden möchten, nutzen Sie einen externen Antennenschalter (bei Ihrem Händler erhältlich).

Satellitenantenne DVB-S/S2 HD:

Je nach verwendetem Satellitensystem schließen Sie ein Verbindungskabel vom Multischalter oder direkt vom LNB an die Buchsen ANT SAT MAIN bzw. ANT SAT SUB des TV-Geräts an.

Beim Anschluss des TV an eine Einkabel-Gemeinschaftsanlage verbinden Sie die Buchsen ANT SAT MAIN und ANT SAT SUB direkt mit der entsprechenden SAT-Antennendose.

Beim Anschluss des TV-Geräts an eine DiSEqC-Antenne verbinden Sie die Buchse ANT SAT MAIN direkt mit der entsprechenden SAT-Antennendose.

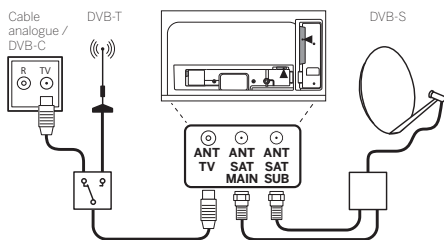

Anschluss eines externen Geräts über HDMI-Kabel

Die HDMI-Anschlüsse (High Definition Multimedia Interface) ermöglichen die Übertragung digitaler Video- und Audiosignale von einem Player (z. B. DVD-Player, Blu-ray-Player, Camcorder, Set-Top-Box) über ein einziges Kabel.

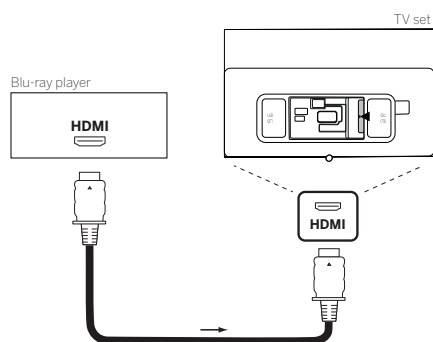

Verbinden Sie das Gerät mit einem HDMI-Kabel mit Typ-A-Stecker (nicht im Lieferumfang) mit einer der HDMI-Buchsen des TV-Geräts. Um die Möglichkeiten Ihres TV voll auszuschöpfen, verwenden Sie ein Kabel mit der Kennzeichnung „Premium High-Speed HDMI Cable“ oder besser.

Anschluss an ein Audiosystem über HDMI eARC

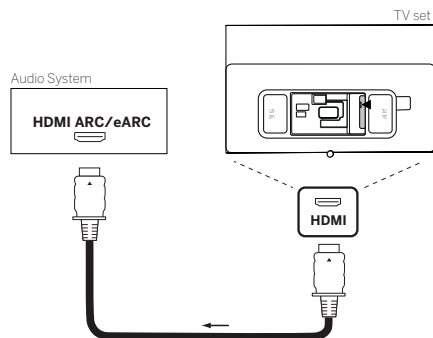

Verwenden Sie ein HDMI-Kabel (nicht im Lieferumfang), um die HDMI-eARC-Buchse des TV-Geräts mit der HDMI-ARC/eARC-Buchse eines Audiosystems oder einer Soundbar zu verbinden. Es wird empfohlen, ein Kabel mit der Kennzeichnung „Ultra High-Speed HDMI Cable“ mit Typ-A-Stecker zu verwenden.

Ultra High Speed HDMI Cables sind dafür ausgelegt, die neue eARC-Funktion zusätzlich zu den höchsten Videoauflösungsmodi zu unterstützen. Das Standard HDMI Cable with Ethernet und das High Speed HDMI Cable with Ethernet unterstützen eARC ebenfalls.

Anschluss an ein Audiosystem über optisches Audiokabel

Für diese Art der Verbindung benötigen Sie ein digitales optisches Kabel (nicht im Lieferumfang) mit einem Mini-TOSLINK-Stecker an einem Ende und einem Standard-TOSLINK-Stecker am anderen Ende. Alternativ können Sie ein Standard-TOSLINK-Kabel mit einem Mini-TOSLINK-Adapter verwenden.

Stellen Sie vor dem Herstellen dieser Verbindung sicher, dass Sie die Kunststoff-Schutzkappen von den Kabelsteckern entfernt haben.

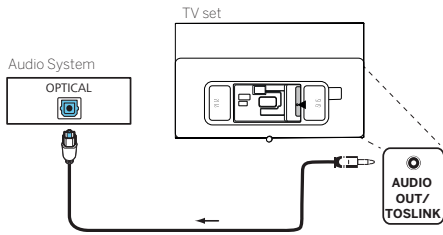

Verbinden Sie den Audioausgang des TV mit der Bezeichnung AUDIO OUT TOSLINK mit dem digitalen Audioeingang eines Audiosystems.

Anschluss an ein Audiosystem über analoges Audiokabel

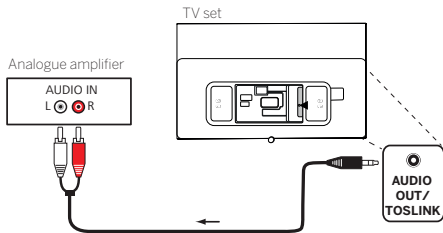

Verwenden Sie ein Stereo-Cinch/Klinke-Adapterkabel, um den Audioausgang AUDIO OUT TOSLINK mit dem analogen Audioeingang des Audiosystems zu verbinden.

Anschluss an das Stromnetz

Schließen Sie das TV-Gerät an eine 220–240-V-Steckdose an.

Stecken Sie das Netzkabel in den Netzanschluss (AC IN) des TV und führen Sie das Kabel wie in der Abbildung unten gezeigt aus dem TV heraus.

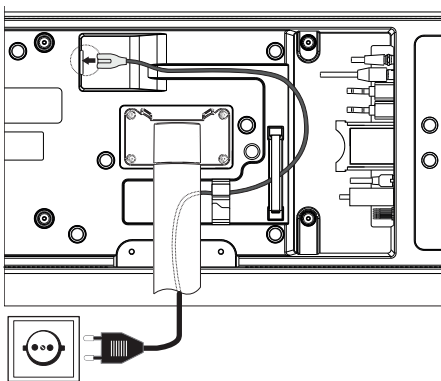

Stecken Sie den Netzstecker des Netzkabels in eine Steckdose.

Kopfhörer

Kabelgebundene Kopfhörer anschließen

Um kabelgebundene Kopfhörer an den TV anzuschließen, verbinden Sie sie mit dem 3,5-mm-Audioausgang mit der Bezeichnung „AUDIO OUT“ oder „AUDIO OUT/TOSLINK“.

Bluetooth-Kopfhörer anschließen

Drücken Sie die Taste  (Menü) und gehen Sie zu **[Alle Einstellungen] -> [Verbindung] -> [Bluetooth]**.

Stellen Sie sicher, dass der Menüpunkt **[Bluetooth]** eingeschaltet ist.

Schalten Sie die Bluetooth-Kopfhörer in den Kopplungsmodus. Das Vorgehen entnehmen Sie dem Benutzerhandbuch des Headsets.

Öffnen Sie das Menü **[Bluetooth-Gerät]**.

Ihre Kopfhörer sollten in der Liste der **[Verfügbare Geräte]** erscheinen.

Wählen Sie sie aus und bestätigen Sie mit **OK**, um die Kopfhörer mit dem TV zu koppeln.

Hinweis: Je nach Hersteller/Typ Ihres Bluetooth-Geräts kann die Lautstärke direkt am Wiedergabegerät eingestellt werden.

Hinweis: Wenn Sie Probleme mit der Bluetooth-Verbindungsqualität haben, z. B. Aussetzer oder Verbindungsabbrüche, versuchen Sie, den Abstand zwischen den Kopfhörern und dem TV zu verringern.

Bluetooth-Kopfhörer entkoppeln:

Drücken Sie die Taste  (Menü) und gehen Sie zu **[Alle Einstellungen] -> [Verbindung] -> [Bluetooth] -> [Bluetooth-Gerät]**.

Wählen Sie in der Liste der Bluetooth-Geräte das Gerät aus, das Sie entkoppeln möchten, und drücken Sie **OK**.

Kopfhörereinstellungen

Hinweis: Die folgenden Einstellungen sind nur verfügbar, wenn Kopfhörer angeschlossen sind.

Audioausgabeeinstellungen ändern:

Drücken Sie  (Menü) und wählen Sie im Schnellmenü unten **[Audio Ausgang]**.

Alternativ öffnen Sie das Menü Einstellungen und gehen zu **[Ton] -> [Audio Ausgang]**.

In diesem Menü können Sie zwei Optionen für Kopfhörer auswählen.

[Nur Kopfhörer] – Ton wird über die angeschlossenen Kopfhörer (Bluetooth oder kabelgebunden) wiedergegeben.

[Audio Ausgabe mit Lautsprechern] – Ton wird über die angeschlossenen Kopfhörer (Bluetooth oder kabelgebunden) und die internen TV-Lautsprecher wiedergegeben.

Lautstärkeregelung der Kopfhörer:

Wenn der Modus **[Nur Kopfhörer]** gewählt ist, können Sie die Kopfhörerlautstärke direkt mit den Lautstärketasten der Fernbedienung einstellen.

Sie können die Lautstärke auch über das Schnellmenü einstellen, indem Sie  (Menü) drücken, **[Kopfhörerlautstärke]** auswählen und **OK** drücken. Verwenden Sie die linken oder rechten Pfeiltasten, um die Lautstärke anzupassen.

Wenn der Modus **[Audio Ausgabe mit Lautsprechern]** gewählt ist, stellt die Fernbedienung nur die Lautstärke der internen TV-Lautsprecher ein.

Um die Kopfhörerlautstärke zu ändern, verwenden Sie die Lautstärkereglern an den Kopfhörern selbst (falls verfügbar). Wenn die Kopfhörer keine integrierten Lautstärkereglern haben, kann die Kopfhörerlautstärke in diesem Modus nicht eingestellt werden.

Bedeutung der LED-Farben

Unter dem Bildschirm befindet sich eine kleine LED, die Ihnen grundlegende Informationen zum Status des TV gibt.

LED-Farbe	TV-Status
Weiß	Standby-Modus.
Grün	Eingeschaltet.
Blau	Automatische Kalibrierung des OLED-Panels im Standby-Modus.
Rot	Aufnahme aktiv.

TV-Joystick

Gilt nur für die folgenden Modelle:

We. SEE oled

We. SEE oled dc

Auf der Rückseite des TV befindet sich ein kleiner Joystick, mit dem Sie einige Grundfunktionen steuern können.

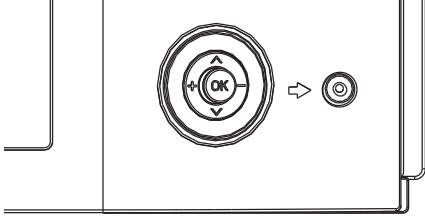

Wenn der TV ausgeschaltet ist:



- Drücken Sie den Joystick, um den TV einzuschalten.

Wenn der TV eingeschaltet ist:

- Neigen Sie den Joystick nach links/rechts, um die Lautstärke einzustellen.
- Neigen Sie den Joystick nach oben/unten, um die Sender nach oben/unten zu wechseln.
- Durch Drücken des Joysticks wird ein einfaches Menü angezeigt, in dem Sie Eingangsquellen auswählen oder den TV ausschalten können. Navigieren Sie mit dem Joystick im Menü und bestätigen Sie die gewählte Option durch Drücken.

Erste Schritte

Bevor Sie den TV zum ersten Mal einschalten, stellen Sie sicher, dass Sie den Anschluss Ihrer externen Geräte abgeschlossen haben und der TV mit der Stromversorgung verbunden ist.

1. Drücken Sie die Taste  (Standby) auf der Fernbedienung, um den TV einzuschalten.
2. Sie werden vom Installationsassistenten begrüßt, der Ihnen hilft, das TV-Gerät in wenigen einfachen Schritten einzurichten.
Navigation im Installationsassistenten:
 - Verwenden Sie die Pfeiltasten, um den gewünschten Punkt auszuwählen.
 - Drücken Sie die OK-Taste, um den ausgewählten Punkt zu bestätigen.
 - Drücken Sie die Taste , um einen Schritt zurückzugehen.

SCHRITT 1 – Sprache auswählen

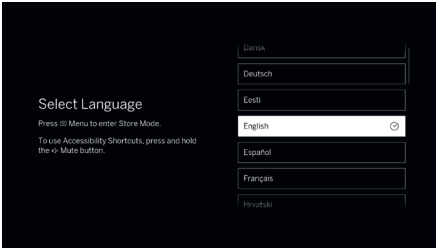

SCHRITT 2 – Land auswählen

Wählen Sie das Land, in dem das TV-Gerät verwendet wird. Diese Auswahl ermöglicht dem TV, optimale, auf das ausgewählte Land zugeschnittene Funktionen zu installieren.

Abhängig vom ausgewählten Land werden Sie im nächsten Schritt möglicherweise aufgefordert, Ihre Postleitzahl einzugeben, um korrekte regionale Einstellungen sicherzustellen.

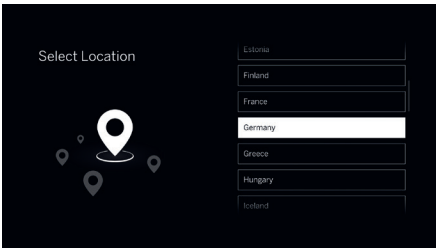

SCHRITT 3 – Sendersuchlauf

Wenn Sie eine Antenne an einen oder beide Tuner angeschlossen haben, können Sie jetzt die Sender einstellen. Wählen Sie die Option **[Automatische Sendersuche]** und wählen Sie aus, wo Sie Sender suchen möchten: **[Satellit]**, **[Antenne]**, **[Kabel]**. Je nach gewählter Empfangsart sind weitere Einstellungen erforderlich. Die Sender werden im Hintergrund eingestellt, während Sie mit den nächsten Schritten des Installationsassistenten fortfahren.

Wenn Sie den Sendersuchlauf überspringen möchten, wählen Sie die Option **[Überspringen]**. Sie können später im Menü **[Einstellungen]** nach Sendern suchen.

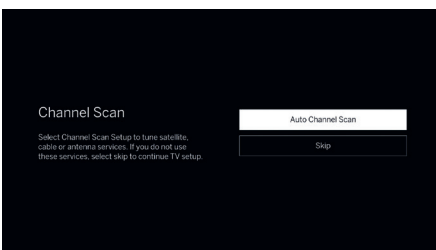

SCHRITT 4 – Verbindung mit dem Internet

Wenn Sie den TV mit einem Ethernet-Kabel an Ihr Heimnetzwerk angeschlossen haben und Ihre Netzwerkkonfiguration DHCP zulässt, wird automatisch eine Internetverbindung hergestellt.

Alternativ können Sie eine WLAN-Verbindung verwenden. Wählen Sie zunächst Ihr Netzwerk aus der Liste verfügbarer Netzwerke aus. Anschließend werden Sie aufgefordert, Ihr WLAN-Passwort einzugeben, was über die Bildschirmtastatur erfolgen kann.

Wenn Sie diesen Schritt überspringen möchten, scrollen Sie in der Netzwerkliste nach unten und wählen die Option **[Überspringen]**.

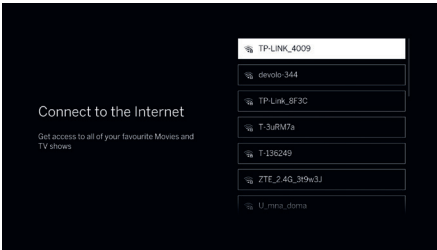

SCHRITT 5 – Allgemeine Geschäftsbedingungen

Lesen Sie alle Informationen zu den Allgemeinen Geschäftsbedingungen sorgfältig. Wenn Sie einige oder alle Kontrollkästchen nicht aktivieren, werden einige oder alle Smart-Funktionen deaktiviert. Sie können diese Einstellungen später im Menü **[Support]** ändern.

Fahren Sie mit dem nächsten Schritt fort, indem Sie **[OK & Weiter]** auswählen.

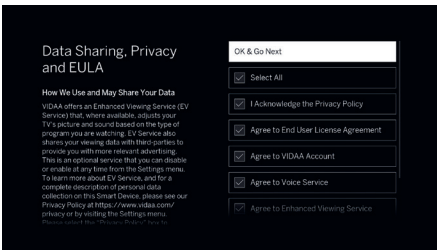

SCHRITT 6 – Postleitzahl

Geben Sie die Postleitzahl Ihres Standorts ein. Dies hilft, genauere lokale Nachrichten und TV-Dienste bereitzustellen.

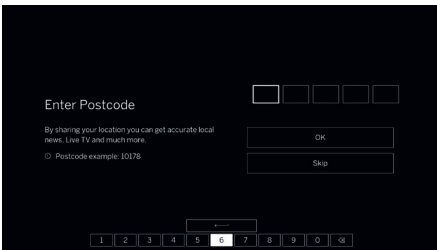

SCHRITT 7 – Bei VIDAA-Konto anmelden

Melden Sie sich bei Ihrem bestehenden VIDAA-Konto an oder erstellen Sie ein neues. Ein VIDAA-Konto bietet Ihnen die besten Funktionen Ihres Smart-TV und hält ihn aktuell. Wenn Sie diesen Schritt überspringen möchten, wählen Sie **[Überspringen]**.

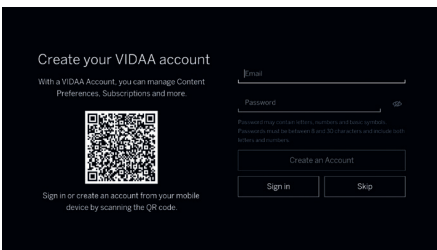

SCHRITT 8 – TV benennen

Wählen Sie einen der voreingestellten TV-Namen oder erstellen Sie einen eigenen Namen. So können Sie Ihren TV in Casting-Apps finden und identifizieren.

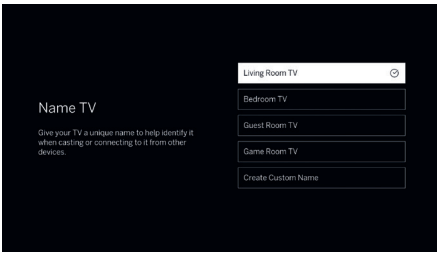

SCHRITT 9 – Glückwunsch!

Sie haben die Einrichtung des TV-Geräts abgeschlossen. Auf dem Bildschirm können Sie Werbeinformationen ansehen. Drücken Sie weiter die Pfeiltaste nach rechts, bis die Einrichtung Sie zum Home-Bildschirm oder zu den Ergebnissen des Sendersuchlaufs führt.

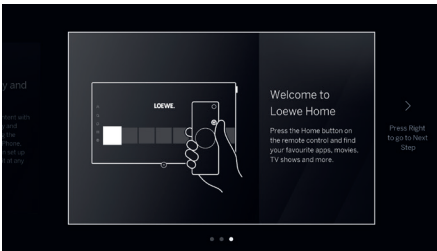

Home menu

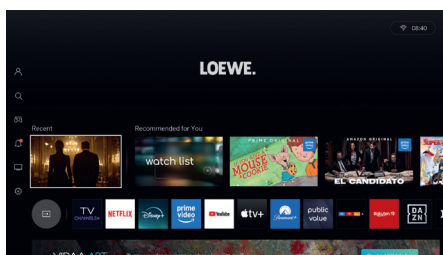

Das Home-Menü dient als zentrale Übersichtsseite Ihres TV-Geräts. Von diesem Menü aus können Sie nach Inhalten suchen, Ihr VIDAA-Profil verwalten oder auf Systemeinstellungen zugreifen.

Sie öffnen das Home-Menü, indem Sie die Taste  (Startseite) drücken.

Verwenden Sie die Pfeiltasten, um den Cursor auf dem Bildschirm zu bewegen. Drücken Sie **OK**, um die ausgewählte App oder den ausgewählten Inhalt zu starten.

Sie können die Position von Apps anpassen. Wählen Sie die App aus, deren Position Sie ändern möchten, und halten Sie dann die OK-Taste gedrückt, bis der Bildschirm abgedunkelt wird. Verschieben Sie die App mit den Pfeiltasten an die gewünschte Position. Drücken Sie **OK** kurz, um die neue Position zu bestätigen.

Apps hinzufügen

Um weitere Apps hinzuzufügen, navigieren Sie zur App-Reihe und wählen Sie die App „App Store“. Im App Store finden Sie eine Liste aller verfügbaren Apps. Apps mit einem grünen Häkchen sind bereits installiert und im Home-Menü verfügbar. Wählen Sie die App, die Sie installieren möchten, und drücken Sie **OK**. Wählen Sie anschließend **[Installieren]** und drücken Sie erneut **OK**. Die App wird am Ende Ihrer App-Reihe im Home-Menü hinzugefügt.

Apps entfernen

Um Apps zu entfernen, navigieren Sie zur App-Reihe und öffnen Sie die App „App Store“. Suchen Sie im App Store die App, die Sie entfernen möchten, und drücken Sie **OK**. Wählen Sie dann **[Deinstallieren]** und drücken Sie **OK** zur Bestätigung. Die App wird aus Ihrer App-Reihe entfernt. Bitte beachten Sie, dass vorinstallierte Apps nicht entfernt werden können.

Hauptmenü

Um das Hauptmenü vom Home-Bildschirm aus zu öffnen, drücken Sie die Taste  (Startseite) und anschließend die Pfeiltaste nach links. Dadurch wird das Menü auf der linken Seite des Bildschirms geöffnet, das mehrere Einträge enthält:

[Konto] – Ermöglicht Ihnen, sich bei Ihrem VIDAA-Konto anzumelden oder ein Konto zu erstellen. Nach der Anmeldung können Sie zusätzliche Profile für Familienmitglieder erstellen, um das Home-Menü und Empfehlungen anhand ihrer Vorlieben zu personalisieren. Über dieses Menü können Sie bequem zwischen Profilen wechseln.

[Suche] – Ermöglicht die Suche nach Inhalten und Apps anhand von Schlüsselwörtern.

[Spiel] – Öffnet einen für Gaming optimierten TV-Bildschirm. Hier können Sie einfache Spiele nutzen, die mit der Fernbedienung spielbar sind, Game-Streaming-Dienste (erfordern einen angeschlossenen Game-Controller) sowie Videoinhalte rund um Spiele und Gaming.

[Benachrichtigung] – Zeigt eine Liste von Benachrichtigungen an. Hier können Sie konfigurieren, welche Arten von Benachrichtigungen Sie erhalten möchten. Um die Benachrichtigungseinstellungen zu verlassen, drücken Sie die Taste  (Zurück).







[Live TV] – Wenn Sie diese Option wählen, wird die Quelle auf Live-TV umgeschaltet.

[Einstellungen] – Öffnet das Konfigurationsmenü des TV-Geräts mit unter anderem Einstellungen für Bild, Ton und Netzwerk.







Eingänge auswählen

Sie können auf externe Geräte zugreifen, die mit dem TV verbunden sind, einschließlich drahtlos verbundener Geräte.

Zwischen Eingangsquellen wechseln

1. Drücken Sie die Taste  (Eingang) oder drücken Sie die Taste  (Startseite) und markieren Sie das Symbol  Eingänge.
2. Drücken Sie die Taste  (Pfeil nach unten) und wählen Sie dann mit  (Pfeil nach links) oder  (Pfeil nach rechts) die gewünschte Eingangsquelle aus der Liste.

Namen von Eingangsquellen bearbeiten

1. Drücken Sie die Taste  (Eingang) oder drücken Sie die Taste  (Startseite) und markieren Sie das Symbol  Eingänge.
2. Drücken Sie die Taste  (Pfeil nach unten), um zur Liste der Eingänge zu gelangen.
3. Wählen Sie mit  (Pfeil nach links) oder  (Pfeil nach rechts) den Eingang aus, den Sie umbenennen möchten.
4. Halten Sie die OK-Taste gedrückt, um den Eingangsname zu bearbeiten.

Hinweis: Einige Eingangsquellen können nicht umbenannt werden.

Electronic Programme Guide – EPG

EPG steht für Electronic Programme Guide und stellt Ihnen Programmdetails auf dem Bildschirm bereit. Wie bei einem gedruckten Programmführer können Sie sich über die aktuelle Sendung informieren. Außerdem können Sendungen vorgemerkt und Aufnahmen programmiert werden.

Um den EPG zu öffnen oder zu schließen, drücken Sie die Taste  (EPG).

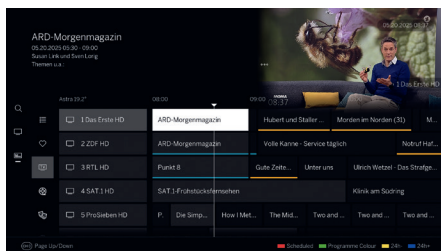

Hinweis:

- Je nach Land und Region können Anzeige und Informationen abweichen.
- Abhängig von der Anzahl der für den EPG ausgewählten Sender kann es einige Zeit dauern, bis die Programminformationen angezeigt werden.

EPG-Bedienung

In der ersten Spalte finden Sie die folgenden Optionen:

Suche: Verwenden Sie die Bildschirmtastatur, um nach einem bestimmten Live-TV- oder Streaming-Kanal zu suchen. Wählen Sie den gewünschten Kanal und drücken Sie **OK**, um zu ihm zu wechseln.

Für Sie (optional, je nach Land): Eine Liste empfohlener Streaming-Kanäle.

Guide: Kehrt zur TV-Guide-Ansicht zurück.

Die zweite Spalte bestimmt, welche Kanäle auf dem EPG-Bildschirm erscheinen. Sie umfasst die folgenden Optionen:

Alle: Zeigt alle verfügbaren Live- und Streaming-Kanäle im EPG an.

FAV: Zeigt Ihre Favoritenliste an. Halten Sie die OK-Taste gedrückt, während FAV ausgewählt ist, um eine der 4 verfügbaren Favoritenlisten auszuwählen.

Live-TV: Zeigt die aktuell eingestellten Live-TV-Sender (z. B. Antenne, Satellit).

Kategorien (optional, je nach Land): Dieser Bereich befindet sich unter Live-TV und bietet nach Inhaltstyp sortierte Kanäle (z. B. Filme, Unterhaltung). Jede Kategorie zeigt Streaming-Kanäle, die diesem Genre zugeordnet sind. Eine Internetverbindung ist erforderlich.

Die dritte Spalte zeigt die Kanalliste.

Wählen Sie einen Kanal aus und drücken Sie **OK**, um zu ihm zu wechseln.



Um einen Live-TV-Kanal zur aktuell ausgewählten Favoritenliste hinzuzufügen, wählen Sie ihn aus und halten Sie die OK-Taste gedrückt. Wiederholen Sie den Vorgang, um ihn aus den Favoriten zu entfernen.

Der letzte Bereich des Bildschirms zeigt die Programmliste.

Aktuell laufende Sendungen sind mit helleren Hintergrundfeldern hervorgehoben. Eine weiße vertikale Linie zeigt die aktuelle Uhrzeit innerhalb der Programmzeitleiste an.

OK: Zur ausgewählten Sendung wechseln, sofern sie gerade ausgestrahlt wird.

OK gedrückt halten: Detailinformationen zur ausgewählten Sendung anzeigen.

 **(Menü):** Barrierefreiheit-Einstellungen. Der TV-Guide zeigt nur Sendungen an, die die ausgewählten Barrierefreiheitsfunktionen unterstützen. Wählen Sie die gewünschten Optionen und verlassen Sie das Menü anschließend mit der Taste  (Zurück).

Kanal +/-: In der Senderliste seitenweise blättern.

Pfeile nach oben/unten: In der Senderliste scrollen.

Pfeile nach links/rechts: Durch die Programme blättern.

Rote Taste: Öffnet den Zeitplan-Bildschirm.

Grüne Taste: Zeigt ein Menü an, in dem Sie Farben bestimmten Inhalten zuweisen können (z. B. Nachrichten, Filme, Sport). Verwenden Sie die Pfeiltasten und **OK**, um den gewünschten Inhaltstyp einer Farbe zuzuordnen. Verlassen Sie dieses Menü mit der Taste . Programme, die zu den von Ihnen ausgewählten Kategorien gehören, werden nun im Programmführer farbig hervorgehoben.

Gelbe Taste: Liste der Programme des vorherigen Tages anzeigen.

Blaue Taste: Liste der Programme des nächsten Tages anzeigen.

Programm über den EPG aufnehmen

Sie können Timer-Aufnahmen von TV-Sendungen bequem über den EPG programmieren.

Halten Sie die OK-Taste gedrückt, um Detailinformationen zur ausgewählten Sendung zu öffnen.

Wählen Sie die Option **[Aufnahme]** und drücken Sie **OK**.

Prüfen Sie die Timer-Daten und passen Sie sie bei Bedarf an (z. B. Start, Ende, Aufnahmetyp).

Im EPG wird hinter dem Titel der Sendung ein Aufnahmesymbol angezeigt.

Sendung über den EPG vormerken

Eine Sendung, die noch nicht begonnen hat, kann vorgemerkt werden. Bei vorgemerkten Sendungen fragt das TV-Gerät zu Beginn, ob entsprechend auf diesen Sender umgeschaltet werden soll.

Markieren Sie die gewünschte Sendung mit den Pfeiltasten.

Halten Sie die OK-Taste gedrückt, um Detailinformationen zur ausgewählten Sendung zu öffnen.

Wählen Sie die Option **[Erinnerung]** und drücken Sie **OK**.

Im EPG wird hinter dem Titel der Sendung ein Merksymbol angezeigt.



VIDAA-Konto

Ein VIDAA-Konto bietet Ihnen die besten Funktionen Ihres Smart-TV und hält ihn stets aktuell.

Anmelden oder neues Konto erstellen

Wenn Sie noch kein VIDAA-Konto haben, erstellen Sie eines, um die besten Funktionen Ihres Smart-TV zu nutzen.



Stellen Sie vor der Anmeldung oder Kontoerstellung sicher, dass Ihr TV mit dem Netzwerk verbunden ist.

1. Drücken Sie die Taste  (Startseite) auf der Fernbedienung und anschließend  (Pfeil nach links), um das Hauptmenü anzuzeigen.
2. Wählen Sie **[Konto]**.
3. Wählen Sie auf dem nächsten Bildschirm **[Anmelden/Konto erstellen]**.
4. Geben Sie Ihre E-Mail-Adresse ein.
5. Geben Sie auf dem folgenden Bildschirm Ihr Passwort ein oder fordern Sie stattdessen einen Bestätigungscode an. Der Bestätigungscode wird an Ihre E-Mail-Adresse gesendet.
6. Nach erfolgreicher Anmeldung können Sie ein Profil für Ihr Konto erstellen.

Profil erstellen

Sie können mehrere Profile innerhalb eines Kontos erstellen, um das TV-Erlebnis für verschiedene Benutzer zu personalisieren. Um ein Profil zu erstellen, müssen Sie bei Ihrem VIDAA-Konto angemeldet sein.

So erstellen Sie ein Profil:

1. Drücken Sie die Taste  (Startseite) auf der Fernbedienung und anschließend  (Pfeil nach links), um das Hauptmenü anzuzeigen.
2. Wählen Sie **[Konto]**.
3. Wählen Sie **[Hinzufügen]**.
4. Verwenden Sie die Bildschirmtastatur, um einen Namen für das neue Profil einzugeben.
5. Folgen Sie den Bildschirmanweisungen, um die Profileinrichtung abzuschließen.

Sprachsteuerung

Sie können Ihren TV durch Sprachbefehle steuern, indem Sie einen Sprachassistenten einrichten.

Hinweis:

- Um Sprachsteuerungsdienste zu nutzen, muss der TV mit dem Netzwerk verbunden sein und Sie müssen bei Ihrem VIDAA-Konto angemeldet sein.
- Für diese Funktion müssen Sie gegebenenfalls der Endbenutzer-Lizenzvereinbarung sowie den Datenschutzbestimmungen, Bedingungen und Konditionen der Smart-Funktionen zustimmen.
- Unterstützte Sprachen und Funktionen der Sprachinteraktion können je nach Land oder Region variieren.
- Suchergebnisse sind möglicherweise nicht immer vollständig.
- Um den TV über die mitgelieferte Fernbedienung per Sprache zu steuern, muss die Fernbedienung mit dem TV gekoppelt sein.



Einrichtung von VIDAA Voice

VIDAA Voice funktioniert sofort, sofern die folgenden Voraussetzungen erfüllt sind:

- Der TV ist mit dem Netzwerk verbunden.
- Sie sind am TV bei Ihrem VIDAA-Konto angemeldet.
- Die Fernbedienung ist mit dem TV gekoppelt.

Einstellungen für VIDAA Voice

So öffnen Sie die Einstellungen für VIDAA Voice:

1. Drücken Sie die Taste  (Startseite) auf der Fernbedienung und anschließend  (Pfeil nach links), um das Hauptmenü anzuzeigen.
2. Wählen Sie **[Einstellungen]** -> **[System]** -> **[Sprachsteuerung]** -> **[VIDAA Voice]**.

Wenn Sie nicht bei Ihrem VIDAA-Konto angemeldet sind, wählen Sie **[VIDAA Voice als Sprachassistenten auswählen]**. Sie werden aufgefordert, sich anzumelden oder ein neues Konto zu erstellen.

Nach der Anmeldung stehen die folgenden Optionen zur Verfügung:

[Sprache] – Ändert die von VIDAA Voice verwendete Sprache.



[Stimmantwort] – Wählt eine der verfügbaren Sprachantworten aus.

Alexa einrichten

Dieser TV unterstützt Alexa, sodass Sie den TV per Sprachbefehl steuern können. Um mit Alexa zu interagieren, halten Sie die Taste  (Mikrofon) gedrückt und sprechen Sie in das Mikrofon der Fernbedienung.

Hinweis: Alexa ist in einigen Ländern nicht verfügbar.



Alexa einrichten

1. Drücken Sie die Taste  (Startseite) auf der Fernbedienung und anschließend  (Pfeil nach links), um das Hauptmenü anzuzeigen.
2. Wählen Sie **[Einstellungen]** -> **[System]** -> **[Sprachsteuerung]** -> **[Amazon Alexa]** -> **[Alexa einrichten]**.
3. Wählen Sie einen Namen für Ihren TV.
4. Laden Sie die Alexa-App auf Ihr Mobilgerät herunter, öffnen Sie sie und melden Sie sich mit Ihrem Amazon-Konto an.
5. Wechseln Sie in der Alexa-App zum Bereich Skills, suchen Sie nach VIDAA und aktivieren Sie den VIDAA-Skill.
6. Folgen Sie nach dem Aktivieren des Skills den Bildschirmanweisungen, um die Geräte-Kopplung zwischen Ihrem TV und dem VIDAA-Skill abzuschließen.





Fernbedienung für eine Set-Top-Box (STB) programmieren

Sie können Ihre Fernbedienung so programmieren, dass sie bestimmte Set-Top-Boxen steuert. Geben Sie dazu einen dreistelligen Zahlencode ein.

Eine Liste unterstützter Geräte und der zugehörigen Codes finden Sie am Ende dieses Benutzerhandbuchs.

Hinweis: Diese Anweisungen beziehen sich an mehreren Stellen auf das Drücken der Taste  (Gerät). Je nach mit Ihrem TV gelieferter Fernbedienung ist diese Taste möglicherweise nicht vorhanden. Befolgen Sie in diesem Fall die gleichen Anweisungen, verwenden Sie jedoch stattdessen die Taste  (Eingang), die als Ersatz für die Fernbedienungsprogrammierung dient.

Gehen Sie wie folgt vor:



- Aktivieren Sie zunächst den Gerätemodus, indem Sie die Taste  (Gerät) drei Sekunden lang drücken.
- Halten Sie anschließend die Taste  (Gerät) und die Taste  gleichzeitig gedrückt, um in den Set-Top-Box- oder Lernmodus zu wechseln. Die LED blinkt zur Bestätigung zweimal.
- Führen Sie im STB-Modus dann die folgenden Schritte aus:
 1. Zum Programmieren halten Sie die Taste  (Gerät) und die OK-Taste fünf Sekunden lang gedrückt.
 2. Die Audio-LED blinkt zweimal.
 3. Geben Sie nun den Code ein.
 4. Die Audio-LED blinkt einmal zur Bestätigung.
 5. Drücken Sie die Taste  (Ein/Aus), um zu testen.
 6. Wenn die Set-Top-Box reagiert, schließt das Drücken der **OK** Taste den Vorgang ab und die LED blinkt zur Bestätigung zweimal. Andernfalls beginnen Sie erneut bei Schritt 3. button will complete the process and the LED will flash twice for confirmation. Otherwise, proceed again from step 3.

Wird ein falscher Code eingegeben, leuchtet die LED zwei Sekunden lang, um den Fehler anzuzeigen. Der aktuelle Modus bleibt aktiv.

Wenn Sie zehn Sekunden nach Eingabe des Codes keine Taste drücken, wird der Vorgang automatisch beendet. Die Audio-LED leuchtet anschließend zwei Sekunden lang, um das Ende anzuzeigen.

Automatische Suche

Sie können das gewünschte Gerät auch in der Liste suchen. Gehen Sie dazu wie folgt vor:

1. Halten Sie die Taste  (Gerät) und die OK-Taste 5 Sekunden lang gedrückt.
 2. Die LED leuchtet zweimal zur Bestätigung.
 3. Navigieren Sie mit dem Steuerkreuz nach oben oder unten, um ein Gerät aus der Liste auszuwählen.
 4. Bei Auswahl leuchtet die LED eine Sekunde lang.
 5. Drücken Sie die Taste  (Ein/Aus), um zu testen.
 6. Reagiert die STB, beendet ein Druck auf **OK** diesen Modus und die LED blinkt zweimal, um den Erfolg anzuzeigen.
- Erneut gilt: 10 Sekunden nach der letzten Eingabe endet der Vorgang. Die LED leuchtet zwei Sekunden lang, um das Ende anzuzeigen.





Fernbedienung anlernen

Alle Tasten außer der Gerätetaste können für die Bedienung von Geräten angelernt werden, die nicht in der integrierten Datenbank enthalten sind. Die Funktionen der ausgewählten Taste werden dann vollständig oder teilweise durch die neuen Codes überschrieben.

Dazu muss die Loewe Fernbedienung mit der zu ersetzenden Fernbedienung so positioniert werden, dass die Infrarotfenster in Sichtlinie zueinander stehen, in einem Abstand von 1–5 cm.



Der Lernvorgang wird im STB-/Lernmodus gestartet.

- Aktivieren Sie zunächst den Gerätemodus, indem Sie die Taste  (Gerät) drei Sekunden lang drücken.
- Halten Sie anschließend die Taste  (Gerät) und die Taste  gedrückt, um in den Set-Top-Box- oder Lernmodus zu wechseln. Die LED blinkt zur Bestätigung zweimal.
- Führen Sie im STB-Modus dann die folgenden Schritte aus:
 1. Halten Sie die Taste  (Gerät) und die rote Farbtaste  fünf Sekunden lang gedrückt.
 2. Die LED leuchtet zweimal zur Bestätigung auf und bleibt eingeschaltet, wenn die Lernfunktion aktiviert ist.
 3. Drücken Sie die Taste auf der Loewe Fernbedienung, die angelernt werden soll. Die LED blinkt einmal.
 4. Drücken Sie nun die gewünschte Taste auf der Originalfernbedienung.

5. Die LED blinkt zweimal zur Bestätigung und bleibt anschließend eingeschaltet. Tritt ein Lernfehler auf, blinkt die LED zehnmal, bleibt aber danach eingeschaltet.
6. Wiederholen Sie bei Bedarf den Vorgang oder lernen Sie weitere Tasten gemäß Schritt 3 an.
7. Drücken Sie abschließend die Taste  (Gerät) oder warten Sie länger als zehn Sekunden, ohne eine Taste zu drücken.

Senderliste

Verwendung der Senderliste

Drücken Sie beim Fernsehen die OK-Taste auf der Fernbedienung, um die Senderliste anzuzeigen.

Verwenden Sie die Pfeiltasten ▲ oder ▼, um einen Sender auszuwählen.

Drücken Sie **OK**, um zum ausgewählten Sender zu wechseln.

Sie können die Senderliste jederzeit verlassen, indem Sie die Taste (◀) (Zurück) drücken.

Senderliste auswählen

Wenn Sie Sender auf mehreren TV-Tunern eingestellt haben, stehen Ihnen mehrere Senderlisten zur Verfügung. So wechseln Sie zwischen Senderlisten:

1. Drücken Sie beim Fernsehen **OK**, um die aktive Senderliste zu öffnen.
2. Drücken Sie ◀ (Pfeil nach links) und wählen Sie eine der verfügbaren Senderlisten aus: **[Antenne]**, **[Kabel]**, **[Satellit]**. Die Anzahl der Senderlisten-Optionen hängt von den verfügbaren Signalquellen ab.
3. Bestätigen Sie die Auswahl mit **OK**.
4. Wählen Sie einen Sender aus der gewählten Liste. Das System setzt diese Senderliste als Standard und zeigt sie jedes Mal an, wenn Sie das Senderlistenmenü öffnen.

Senderliste bearbeiten

Um Sender in der Senderliste oder Favoritenliste zu löschen oder an eine andere Position zu verschieben, folgen Sie den folgenden Anweisungen:

1. Drücken Sie beim Fernsehen **OK**, um die aktive Senderliste zu öffnen.
2. Drücken Sie ◀ (Pfeil nach links), scrollen Sie nach unten und wählen Sie **[Sender bearbeiten]**.
3. Wählen Sie im neu angezeigten Menü die Senderliste oder Favoritenliste aus, die Sie bearbeiten möchten.
4. Wählen Sie in der Senderliste einen Sender aus, den Sie bearbeiten möchten.

Um den ausgewählten Sender an eine neue Position zu verschieben:

Drücken Sie die Taste ◀ (Pfeil nach links). Verwenden Sie die Pfeiltasten ▲ / ▼, um den Sender an die neue Position zu verschieben, und bestätigen Sie die neue Position mit der OK-Taste.

Um den ausgewählten Sender zu löschen:

Drücken Sie die Taste ▶ (Pfeil nach rechts), um den ausgewählten Sender zu löschen.

Gruppenbearbeitung:

Markieren Sie mehrere Sender, die Sie bearbeiten möchten, indem Sie die OK-Taste drücken. Wenn alle zu bearbeitenden Sender ausgewählt sind, drücken Sie die Taste ▶ (Pfeil nach rechts), um alle ausgewählten Sender zu löschen, oder die Taste ◀ (Pfeil nach links), um alle ausgewählten Sender zu gruppieren und an eine neue Position zu verschieben.

Favoritenliste

Favoritenlisten helfen Ihnen, Ihre Lieblingssender zu organisieren. Sie können bis zu vier verschiedene Listen erstellen.

Sender zur Favoritenliste hinzufügen

1. Drücken Sie beim Fernsehen **OK**, um die aktive Senderliste zu öffnen.
2. Drücken Sie ◀ (Pfeil nach links), scrollen Sie nach unten und wählen Sie **[Sender bearbeiten]**.
3. Wählen Sie im neu angezeigten Menü die Favoritenliste aus, die Sie bearbeiten möchten.
4. Wählen Sie die Option **[Sender hinzufügen]**.
5. Wählen Sie mit der OK-Taste alle Sender aus, die Sie zur Favoritenliste hinzufügen möchten. Die ausgewählten Sender werden rechts mit einem Herzsymbol mit Häkchen gekennzeichnet.

Favoritenliste aufrufen

1. Drücken Sie beim Fernsehen **OK**, um die aktive Senderliste zu öffnen.
2. Drücken Sie die Taste ◀ (Pfeil nach links) und bewegen Sie den Cursor auf die Favoritenliste, die mit einem Herzsymbol markiert ist.
3. Halten Sie die OK-Taste 2 Sekunden lang gedrückt.
4. Wählen Sie eine der vier Favoritenlisten aus, die angezeigt werden soll.

Hinweis: Wenn eine bestimmte Senderliste oder Favoritenliste aktiv sein soll, müssen Sie sie im Senderlistenmenü anzeigen und auf einen verfügbaren Sender darin umschalten. Anschließend können Sie mit den Zifferntasten der Fernbedienung zu den Sendern der aktiven Senderliste/Favoritenliste wechseln.

Favoritenliste umbenennen

Standardmäßig heißen die Favoritenlisten FAV1 bis FAV4. Sie können die Namen jedoch zur besseren Personalisierung und Organisation anpassen. So benennen Sie eine Favoritenliste um:

1. Drücken Sie beim Fernsehen **OK**, um die aktive Senderliste zu öffnen.
2. Drücken Sie die Taste ◀ (Pfeil nach links) und bewegen Sie den Cursor auf die Favoritenliste, die mit einem Herzsymbol markiert ist.
3. Halten Sie die OK-Taste 2 Sekunden lang gedrückt.
4. Wählen Sie die Favoritenliste aus, die Sie umbenennen möchten.
5. Drücken Sie die Taste ◀ (Pfeil nach links).
6. Geben Sie mit der Bildschirmtastatur einen neuen Namen für Ihre Favoritenliste ein.

HbbTV

HbbTV (Hybrid Broadcast Broadband TV) bietet dem Benutzer vielfältige Multimedia-Inhalte, z. B. Mediatheken oder zusätzliche Informationen zur aktuellen Sendung, sofern der Sender dies bereitstellt.

Hinweis:

- Zur Nutzung von HbbTV muss der TV mit dem Internet verbunden sein.
- Einige Sender unterstützen den HbbTV-Dienst möglicherweise nicht.
- HbbTV kann während Timeshift nicht verwendet werden.

Bedienung einer HbbTV-Anwendung

Rote Taste – Beim Fernsehen drücken, um ein HbbTV-Menü anzuzeigen.

Farbtasten – Den in den Bildschirminweisen angezeigten Befehl bzw. die Funktion ausführen.

⏪ (Beenden) – Schließt eine HbbTV-Anwendung.

Eine HbbTV-Anwendung öffnen

Wenn für den gewählten Sender nach dem Umschalten eine HbbTV-Anwendung verfügbar ist, erscheint meist eine Benachrichtigung in einer Ecke des Bildschirms. Drücken Sie die rote Taste, um eine HbbTV-Anwendung zu öffnen.

Aussehen, Tastenbelegung und verfügbare Funktionen der HbbTV-Anwendungen hängen vom Anbieter ab. Loewe übernimmt keine Garantie für Erreichbarkeit, Funktionalität oder Inhalt von HbbTV-Anwendungen.

HbbTV deaktivieren/aktivieren

Wenn Sie HbbTV nicht nutzen oder beim Umschalten keine HbbTV-Benachrichtigungen erhalten möchten, können Sie HbbTV deaktivieren.

Um HbbTV für alle Sender zu deaktivieren oder zu aktivieren, öffnen Sie das Menü und wählen Sie **[Einstellungen] -> [Sender] -> [HbbTV]**.

Sie können HbbTV auch für den aktuell gesehenen Sender aktivieren oder deaktivieren. Dazu müssen Sie zuerst den Menüpunkt **[HbbTV]** zum Schnellmenü hinzufügen. Gehen Sie wie folgt vor:

1. Drücken Sie  (Menü), um das Schnellmenü zu öffnen.
2. Scrollen Sie ganz nach rechts und wählen Sie **[Bearbeiten]**, dann mit **OK** bestätigen.
3. Suchen und wählen Sie in der neu angezeigten oberen Zeile **[HbbTV]** und bestätigen Sie mit **OK**.
4. Verschieben Sie den Menüpunkt **[HbbTV]** an die gewünschte Position in der unteren Zeile des Schnellmenüs.

Nachdem **[HbbTV]** zum Schnellmenü hinzugefügt wurde, schalten Sie auf den gewünschten Sender, drücken Sie  (Menü) und wählen Sie **[HbbTV]**. Verwenden Sie die Pfeiltasten, um HbbTV für den aktuellen Sender zu aktivieren oder zu deaktivieren. HbbTV for the current channel.

Teletext

Drücken Sie die Taste  (Teletext), um den Teletext zu öffnen. Drücken Sie die Taste  (Beenden), um den Teletext zu verlassen.

Teletext-Steuerfeld

Wenn Sie den Teletext öffnen, erscheint rechts ein Steuerfeld. Dieses verschwindet nach einigen Sekunden Inaktivität. Sie können es manuell schließen, indem Sie die Taste  (Zurück) drücken. Sie können es jederzeit wieder öffnen, indem Sie die OK-Taste drücken.

Wählen Sie mit den Pfeiltasten einen Eintrag im Steuerfeld aus und bestätigen Sie die Auswahl mit **OK**.

[Videotext] – Ändert die Anzeige des Teletexts:

- Erster Druck – Macht den Teletext-Hintergrund transparent und zeigt das Live-TV-Bild dahinter.
- Zweiter Druck – Schaltet auf geteilte Bildschirmansicht (Teletext/TV-Bild).
- Dritter Druck – Schließt den Teletext.

[Index] – Springt zur Teletext-Indexseite.

[Seite hoch] – Zeigt die nächste Teletext-Seite an.

[Seite runter] – Zeigt die vorherige Teletext-Seite an.

[Einfrieren] – Wenn eine Teletext-Seite mehrere Unterseiten enthält, werden diese automatisch durchgeblättert. Mit Halten wird der Wechsel auf der aktuell angezeigten Unterseite gestoppt. Wenn Halten aktiv ist, erscheint oben am Bildschirm ein grüner Buchstabe „H“.

[Einblenden] – Zeigt verdeckte Informationen auf der Teletext-Seite an oder blendet sie aus. Wenn Aufdecken aktiv ist, erscheint oben am Bildschirm ein grüner Buchstabe „R“.



[Unterseite] – Verwenden Sie die Zifferntasten (0–9), um durch Eingabe einer vierstelligen Nummer zu einer bestimmten Unterseite zu springen.

[Abbrechen] – Blendet das Teletext-Steuerfeld aus.

Direkte Tastensteuerung

Wenn das Steuerfeld ausgeblendet ist, können Sie den Teletext direkt mit den Tasten der Fernbedienung steuern:

0–9 – Gewünschte Seitennummer direkt eingeben.



 /  – Mit Pfeil links/rechts zur vorherigen/nächsten Seite wechseln.

 /  – Mit Pfeil oben/unten zur nächsten/vorherigen Unterseite wechseln (falls verfügbar).

Farbtasten – Der farbige Text am unteren Rand der Teletext-Seite zeigt an, welche Farbtaste zu drücken ist, um ein Thema oder eine Seite auszuwählen.

Karaoke



Mikrofon anschließen, um Audio aufzunehmen

1. Schließen Sie ein Mikrofon an den 3,5-mm-Anschluss AUDIO IN oder an einen USB-Anschluss an. Die Anschlussmethode kann je nach verwendetem Mikrofon variieren.
2. Drücken Sie die Taste  (Startseite), drücken Sie anschließend  (Pfeil nach links) und wählen Sie **[Einstellungen]** -> **[Verbindung]** -> **[Karaoke-Modus]**, und aktivieren Sie **[Karaoke-Modus]**. Nach der Aktivierung wird das Audio vom Mikrofon erfasst.
3. Öffnen Sie eine TV-App, geben Sie Audio von Ihrem Mobilgerät wieder oder suchen Sie Karaoke-Videos auf YouTube, um Karaoke zu Hause zu genießen.

Hinweis:

- Der 3,5-mm-Eingang AUDIO IN ist nur bei bestimmten Modellen verfügbar.
- Headsets werden nicht unterstützt.

Einstellungen für den Karaoke-Modus

Drücken Sie die Taste  (Startseite), drücken Sie anschließend  (Pfeil nach links) und wählen Sie

[Einstellungen] -> **[Verbindung]** -> **[Karaoke-Modus]**. Folgende Optionen stehen zur Verfügung:

[Karaoke-Modus] – Schaltet den Karaoke-Modus ein oder aus. Wenn aktiviert, kann ein über USB oder den Eingang AUDIO IN angeschlossenes Mikrofon verwendet werden.

[Mikrofon] – Wechselt zwischen angeschlossenen Mikrofonen.

[Mikrofonlautstärke] – Passt die Mikrofonlautstärke an. Wenn Ihr Mikrofon eigene Lautstärkeregler hat, sind diese Einstellungen möglicherweise nicht mit diesem Menü synchronisiert.

Aufnahme auf externe HDD oder USB

Wenn Sie ein externes Speichermedium für Aufnahmen verwenden möchten, müssen Sie es am Computer oder Notebook mit dem Dateisystem NTFS oder FAT32 formatieren. Einzelheiten entnehmen Sie bitte der Dokumentation Ihres Betriebssystems.

Alternativ können Sie das Laufwerk direkt über das TV-Menü formatieren. Gehen Sie dazu wie folgt vor:

1. Schließen Sie das Speichermedium, das Sie formatieren möchten, an den TV an.
2. Drücken Sie die Taste  (Menü) und gehen Sie zu **[Alle Einstellungen] -> [Sender] -> [Aufnahme und Timeshift] -> [Festplatte formatieren]**.
3. Es erscheint eine Tabelle mit allen angeschlossenen Laufwerken. Wählen Sie das Laufwerk aus, das Sie formatieren möchten.
4. Bestätigen Sie die Auswahl mit der OK-Taste.

Warnung: Bitte beachten Sie, dass beim Formatieren der Festplatte alle darauf gespeicherten Daten dauerhaft gelöscht werden. Sichern Sie wichtige Dateien, bevor Sie mit dem Formatieren fortfahren.

Nach dem Formatieren eines externen Speichermediums müssen Sie dem TV mitteilen, dass dieses Laufwerk für Aufnahmen verwendet werden soll:

1. Schließen Sie ein Speichermedium an den TV an.
2. Drücken Sie die Taste  (Menü) und gehen Sie zu **[Alle Einstellungen] -> [Sender] -> [Aufnahme und Timeshift] -> [Einstellung]**.
3. Wählen Sie in der Liste das Laufwerk aus, das Sie für Aufnahmen verwenden möchten.

Das ausgewählte Laufwerk wird nun für Aufnahmen verwendet. Wenn Sie ein anderes Laufwerk für Aufnahmen nutzen möchten, wiederholen Sie die obigen Schritte.

Aufnahme

Digitalrekorder (DR+)

Mit dem integrierten Digitalrekorder können Sie Sendungen aufnehmen, die Sie später ansehen möchten.

Aufnahmen können manuell gestartet und gestoppt werden; bequem geht das auch über den Programmführer (EPG).

Wenn bei einer DVB-Übertragung zusätzliche Sprachen gesendet werden, werden diese ebenfalls aufgezeichnet. Auch DVB-Untertitel können aufgenommen werden.

Während einer TV-Aufnahme können Sie frühere Aufnahmen ansehen, zu einer anderen Eingangsquelle wechseln oder eine Anwendung starten. Wenn Sie jedoch zu einem anderen Sender auf dem Tuner wechseln, von dem gerade aufgenommen wird, muss die Aufnahme unterbrochen werden. Wenn Ihr TV-Modell mit einem Twin-Satellitentuner ausgestattet ist, können Sie einen Sender ansehen, während ein anderer aufgenommen wird.

Hinweis: Es können nur digitale Rundfunksender aufgezeichnet werden.

Aufnahme über Programminformationen

Drücken Sie beim Live-TV die Taste ► (Pfeil nach rechts). Wählen Sie in den angezeigten Programminformationen das Aufnahmesymbol  aus und bestätigen Sie mit **OK**. Das Menü **[Aufzeichnungsplan]** wird angezeigt.

Aufnahme über den Programmführer

Öffnen Sie den EPG mit der Taste . Wählen Sie im Guide die Sendung aus, die Sie aufnehmen möchten. Halten Sie die OK-Taste gedrückt, um die Detailinformationen zu öffnen. Wählen Sie **[Aufnahme]** und drücken Sie **OK**, um das Menü **[Aufzeichnungsplan]** zu öffnen.

Menü [Aufzeichnungsplan]

In diesem Menü können Sie den Aufnahmetyp festlegen und die Aufnahme starten.

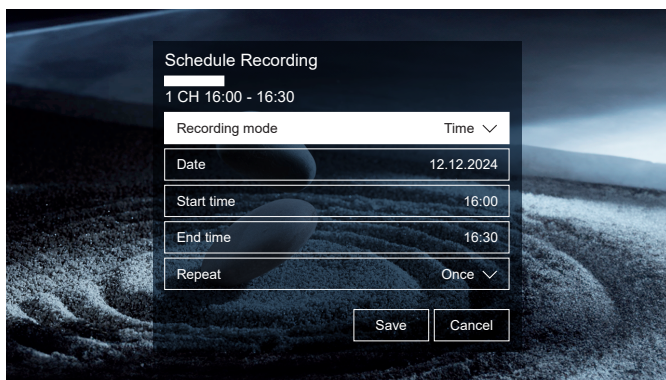

Folgende Optionen stehen zur Verfügung:

[Aufnahmemodus] – Wählen Sie den Typ der Aufnahme.

[Manuell beenden] – Die Aufnahme startet unmittelbar nach Abschluss der Einrichtung. Eine Endzeit ist nicht definiert. Die Aufnahme endet nur durch manuelles Eingreifen oder wenn die Festplatte voll ist.

[Zeit] – Die Aufnahme startet und endet zu vom Benutzer festgelegten Zeiten.

[Datum] – Legt das Datum fest, an dem die Aufnahme beginnt.

[Beginn] – Legt die Uhrzeit fest, zu der die Aufnahme beginnt.

[Ende] – Legt die Uhrzeit fest, zu der die Aufnahme endet.

[Programm] – Nimmt die ausgewählte Sendung auf. Start und Ende erfolgen automatisch anhand der Zeitinformationen aus dem elektronischen Programmführer (EPG).

[Wiederholen] – Wählen Sie, ob die Aufnahme einmalig oder wiederkehrend ist. Diese Option ist nur für die Aufnahmemodi **[Zeit]** und **[Programm]** verfügbar.

[Einmal] – Einmalige Aufnahme.

[Täglich] – Wiederholt die Aufnahme jeden Tag zur gewählten Uhrzeit.

[Mo bis Fr] – Wiederholt die Aufnahme an Werktagen.

[Sa bis So] – Wiederholt die Aufnahme am Wochenende.

[Wöchentlich] – Ermöglicht die Auswahl bestimmter Wochentage, an denen die Aufnahme wiederholt wird.

Wenn Sie die Einstellungen abgeschlossen haben, wählen Sie **[Speichern]**, um die Einstellungen zu speichern.

Aufnahme im Standby

Wenn Sie während einer laufenden Aufnahme die Taste  (Standby) drücken, schaltet der TV in den Standby-Modus, die Aufnahme läuft jedoch weiter. Eine laufende Aufnahme wird durch die rote LED an der Unterseite des TV angezeigt.

Wenn eine Aufnahme geplant ist und der TV ausgeschaltet ist, startet die Aufnahme automatisch auch im Standby-Modus. Der TV bleibt im Standby, und die rote LED an der Unterseite zeigt an, dass eine Aufnahme läuft.

Hinweis: Ziehen Sie während einer Aufnahme niemals den Netzstecker. Sie könnten die Aufnahme verlieren oder das Speichermedium beschädigen.

Zusätzliche Start-/Endzeit für Aufnahmen einstellen

Sie können eine geplante Aufnahme früher starten oder ihr Ende verlängern, um mögliche Sendungsverzögerungen durch Werbung auszugleichen.

Drücken Sie die Taste  (Menü), um das Menü zu öffnen, und wählen Sie **[Alle Einstellungen] -> [Sender] -> [Aufnahme und Timeshift]**. Passen Sie die folgenden Optionen an, um die Start- und Endzeitverlängerung festzulegen: (Menu) button to open the menu and select **[All Settings] -> [Channel] -> [Recording & Time Shift]**. Adjust the following options to define the recording start and end time extension:

[Vorlaufzeit] – Legt fest, wie viel früher eine geplante Aufnahme beginnt.



[Nachlaufzeit] – Legt fest, wie viel länger eine geplante Aufnahme nach dem vorgesehenen Ende weiterläuft. Sendungsverzögerungen durch Werbung können dazu führen, dass Inhalte später enden als im Programmführer angegeben. Die zusätzliche Aufnahmezeit stellt sicher, dass alle gewünschten Inhalte aufgezeichnet werden.

Aufnahmekonflikte lösen

Beim Einrichten einer neuen geplanten Aufnahme kann ein Konflikt entstehen, wenn sich ihre Zeit teilweise oder vollständig mit einer bestehenden geplanten Aufnahme überschneidet. In diesem Fall wird ein Informationsbildschirm angezeigt.

Je nach TV-Modell kann der TV nur ein oder zwei Sender gleichzeitig aufnehmen. Der Konflikt muss daher gelöst werden, indem entweder die bestehende geplante Aufnahme oder die neu erstellte gelöscht wird.

Aufnahme-Steuerfeld

Während einer Aufnahme können Sie das Aufnahme-Steuerfeld öffnen, indem Sie die Taste  (Pfeil nach links) oder  (Pfeil nach rechts) drücken. Eine laufende Aufnahme wird durch die rote LED an der Unterseite des TV angezeigt.

Verwenden Sie die Pfeiltasten und die OK-Taste, um im Steuerfeld zu navigieren und Optionen zu bestätigen.

Drücken Sie  (Zurück), um das Steuerfeld auszublenden. Das Ausblenden des Steuerfelds stoppt die Aufnahme nicht.

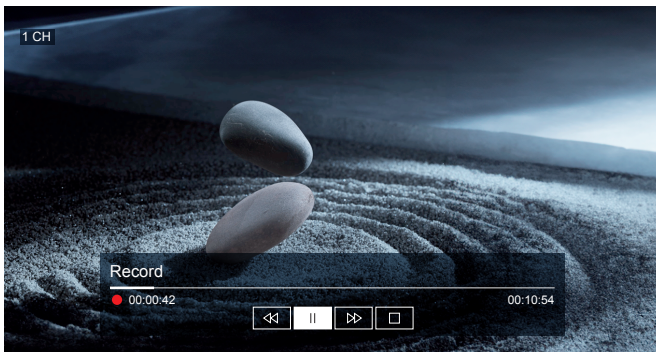

Folgende Optionen stehen zur Verfügung:

- Spult die Aufnahme zurück. Durch wiederholtes Drücken ändern Sie die Rückspulgeschwindigkeit. Sie können zurückspulen und die Aufnahme ansehen, während die Aufnahme noch läuft.
- Pausiert den aktuell angesehenen Inhalt, während die Aufnahme im Hintergrund weiterläuft.
- Setzt die Wiedergabe der Aufnahme fort.
- Spult die Aufnahme vor. Durch wiederholtes Drücken ändern Sie die Wiedergabegeschwindigkeit.
- Stoppt die Aufnahme. Sie werden aufgefordert, die Aufnahme zu speichern oder zu löschen.

DR+ Archiv

Das **[DR+ Archiv]** ist der Ort, an dem Sie auf alle Aufnahmen zugreifen können. Von hier aus können Sie sie abspielen, löschen und geplante Aufnahmen bearbeiten. Wenn Sie Aufnahmen auf einem externen Speichermedium haben, stellen Sie sicher, dass dieses mit dem TV verbunden ist.

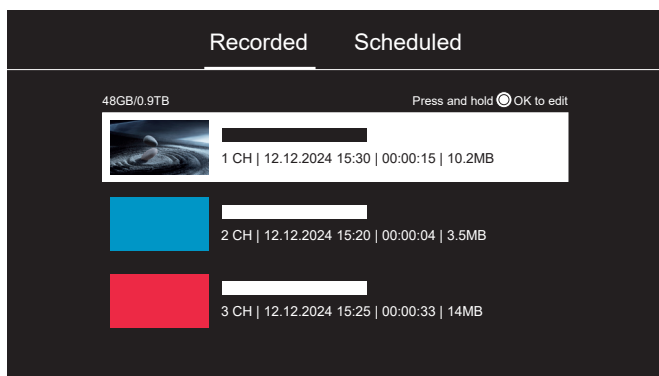

Aufnahmeliste

Halten Sie beim Live-TV die Taste  (Guide) gedrückt, um die Aufnahmeliste anzuzeigen.

Um die Wiedergabe einer Aufnahme zu starten, wählen Sie sie aus und drücken Sie die OK-Taste.

Drücken Sie während der Wiedergabe  (Zurück), um zur Aufnahmeliste zurückzukehren.

Aufnahmen löschen



So löschen Sie eine einzelne Aufnahme:

1. Wählen Sie die Aufnahme aus, die Sie löschen möchten.
2. Halten Sie die OK-Taste gedrückt.
3. Drücken Sie die Taste , um die Aufnahme zu löschen.

So löschen Sie mehrere Aufnahmen auf einmal:

1. Halten Sie die OK-Taste gedrückt, während eine beliebige Aufnahme markiert ist.
2. Wählen Sie die Aufnahmen aus, die Sie löschen möchten, und drücken Sie **OK**, um sie zu markieren.
3. Markierte Aufnahmen werden rechts mit einem Häkchen gekennzeichnet.
4. Drücken Sie die Taste , um alle markierten Aufnahmen zu löschen.

Zeitplanliste

Halten Sie beim Live-TV die Taste  (Guide) gedrückt, um die Aufnahmeliste anzuzeigen. Drücken Sie dann die Taste , um zur Zeitplanliste zu wechseln.

In dieser Liste können Sie alle anstehenden Aufnahmen sehen. Wählen Sie eine geplante Aufnahme aus und drücken Sie die OK-Taste, um ihre Aufnahmeoptionen zu bearbeiten.

Geplante Aufnahmen löschen

So löschen Sie eine einzelne geplante Aufnahme:

1. Wählen Sie die Aufnahme aus, die Sie löschen möchten.
2. Halten Sie die OK-Taste gedrückt.
3. Drücken Sie die Taste , um die Aufnahme zu löschen.

So löschen Sie mehrere geplante Aufnahmen auf einmal:

1. Halten Sie die OK-Taste gedrückt, während eine beliebige Aufnahme markiert ist.
2. Wählen Sie die Aufnahmen aus, die Sie löschen möchten, und drücken Sie **OK**, um sie zu markieren.
3. Markierte Aufnahmen werden rechts mit einem Häkchen gekennzeichnet.
4. Drücken Sie die Taste , um alle markierten Aufnahmen zu löschen.

TV mit Timeshift ansehen

Mit Timeshift können Sie ein Live-TV- oder DVB-Radioprogramm, das Sie gerade ansehen, pausieren. Während der Pause wird das Programm in einem temporären Timeshift-Puffer gespeichert. Die maximale Zeitverzögerung beträgt bis zu drei Stunden.



Wenn Sie die Wiedergabe nach einiger Zeit fortsetzen, können Sie das gepufferte Programm ansehen und die Funktionen Spulen zurück und Spulen vor vom Zeitpunkt der Aktivierung von Timeshift bis zur aktuellen Live-Ausstrahlung nutzen.

Für Timeshift ist ein Speichermedium erforderlich. Bei TVs mit integriertem Speichermedium wird der Puffer auf der internen Festplatte gespeichert. Bei TVs ohne integriertes Laufwerk ist ein externes USB-Speichergerät erforderlich.

Hinweis: Während Timeshift aktiv ist, können Sie nicht vom aktuell gesehenen Sender wegschalten. Wenn Sie den TV weiter nutzen möchten, während eine Sendung aufgenommen wird, empfehlen wir den Digitalrekorder, der im Hintergrund aufnimmt und es ermöglicht, Eingangsquellen zu wechseln oder TV-Apps zu verwenden. Aufnahmen des Digitalrekorders können während der Aufnahme ebenfalls zurück- und vorgespielt werden.

Timeshift verwenden

Drücken Sie die Taste , um Timeshift zu aktivieren. Das Live-TV-Bild friert ein und das Timeshift-Steuerfeld erscheint.

Das Steuerfeld verschwindet nach einigen Sekunden Inaktivität automatisch. Um es wieder anzuzeigen, drücken Sie die Taste  (Pfeil nach links) oder  (Pfeil nach rechts).

Verwenden Sie die Pfeiltasten und die OK-Taste, um im Steuerfeld zu navigieren und Optionen zu bestätigen.

Drücken Sie  (Zurück), um das Steuerfeld auszublenden. Das Ausblenden des Steuerfelds stoppt Timeshift nicht.

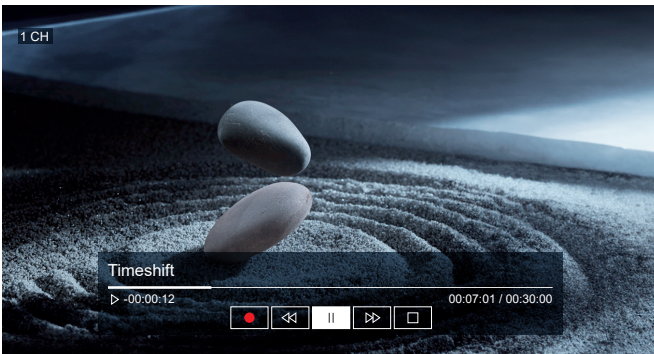

Folgende Optionen stehen zur Verfügung:

- Wandelt den gepufferten Timeshift-Inhalt in eine normale Aufnahme um, die auf einem Speichermedium gespeichert werden kann.
- Spult den gepufferten Inhalt zurück. Durch wiederholtes Drücken ändern Sie die Rückspulgeschwindigkeit. Sie können zurückspulen und Inhalte ansehen, während die Aufzeichnung weiterläuft.
- Pausiert die Wiedergabe, während die Pufferung im Hintergrund weiterläuft.
- Setzt die Wiedergabe des gepufferten Inhalts fort.
- Spult den gepufferten Inhalt vor. Durch wiederholtes Drücken ändern Sie die Wiedergabegeschwindigkeit.
- Stoppt Timeshift. Sie werden aufgefordert, den gepufferten Inhalt zu speichern oder zu löschen.

Einstellungen zu Timeshift

Drücken Sie die Taste  (Menü) auf der Fernbedienung und wählen Sie **[Alle Einstellungen] -> [Sender] -> [Aufnahme und Timeshift]**. Die folgenden Optionen beziehen sich auf Timeshift:

[Dauerhafter Timeshift] – Wenn diese Option aktiviert ist, startet der TV Timeshift automatisch jedes Mal, wenn Sie einen Live-TV-Sender einschalten. Wenn Sie den Sender wechseln, startet Timeshift erneut ab dem Zeitpunkt des Umschaltens. Wenn dauerhaftes Timeshift deaktiviert ist, beginnt Timeshift ab dem Zeitpunkt, an dem Sie die Funktion starten.

Hinweis: Diese Funktion ist bei einigen Modellen oder in bestimmten Ländern bzw. Regionen möglicherweise nicht verfügbar.

[Festplatte formatieren] – Formatiert das externe USB-Laufwerk, um Timeshift zu unterstützen.

[Einstellung] – Wenn Sie mehr als ein USB-Speichergerät an den TV anschließen, wird das in **[Einstellung]** ausgewählte Gerät für Timeshift initialisiert. Beim Start von Timeshift wird das Programm vorübergehend auf dem ausgewählten Speichergerät aufgezeichnet.

Barrierefreiheit

Die Barrierefreiheits-Einstellungen sollen das Fernseherlebnis für Personen mit Seh- oder Hörbeeinträchtigungen inklusiver und benutzerfreundlicher machen.

Um das Menü für Barrierefreiheit zu öffnen, drücken Sie die Taste  (Menü) und navigieren Sie zu **[Alle Einstellungen]** -> **[Barrierefreiheit]**. Dieses Menü enthält umfassende Optionen für alle Barrierefreiheitsfunktionen.

Folgende Optionen stehen zur Verfügung:

[Untertitel-Einstellungen] – Untertitелеinstellungen für Sendungen.



[Untertitel] – Schaltet Untertitel ein oder aus. Die Option **[Untertitel für Hörgeschädigte]** zeigt Untertitel an, die auch Geräuscheffekte kennzeichnen. Nur bei Sendungen verfügbar, die diesen Dienst anbieten.

[Primärer Untertitel] – Legt die Standard-Untertitelsprache fest.

[Sekundärer Untertitel] – Legt eine zweite Untertitelsprache fest, die verwendet wird, wenn die primäre Sprache nicht verfügbar ist.

[Speicherung der Untertitелеinstellung] – Aktiviert das Speichern der Untertitелеinstellungen für einzelne Sender.

[Audio-Menüführung] – Aktiviert Sprachführungen, die die Menüoptionen laut vorlesen, um sehbehinderten Personen zu helfen. Wenn **[Audio-Menüführung]** eingeschaltet ist, bietet der TV Sprachhinweise beim Senderwechsel, bei Lautstärkeanpassungen, Informationen zu aktuellen und kommenden Sendungen, anderen TV-Funktionen sowie zu verschiedenen Inhalten im Internet und in der Suche.

[Fernsteuerungs-Lernen] – Öffnet einen speziellen Bildschirm für das Anlernen der Fernbedienung, der für Nutzer mit Sehbeeinträchtigungen ausgelegt ist. Drücken Sie eine beliebige Taste auf der Fernbedienung, um ihren Namen laut angesagt zu bekommen. Um dieses Menü zu verlassen, drücken Sie die Taste  (Zurück) zweimal schnell hintereinander. this menu, press the  (Back) button twice in quick succession.

[Audiotyp] – Konfiguriert Audioeinstellungen für sehbehinderte Personen.

[Audiotyp] – Legt den Audiotyp für TV-Sender fest.

[Normal] – Standardton ohne Audiodeskription.

[Audio Deskription] – Aktiviert eine Tonspur, die Videobilder für sehbehinderte Personen beschreibt. Diese Funktion ist nur bei Sendungen verfügbar, die diesen Dienst anbieten.

[Gesprochene Untertitel] – Hören Sie eine Audio-Version der Untertitel. Nur bei Sendungen verfügbar, die diesen Dienst anbieten.

[Audioformat] – Steuert, wie Surround-Sound über die TV-Lautsprecher wiedergegeben wird.

[Stereo] – Gibt nur den linken und rechten Audiokanal wieder. Center- und Surround-Kanäle werden ignoriert.

[Multi-Kanal] – Gibt linken, rechten und Surround-Audiokanäle über die Lautsprecher wieder.

[Überblendregler] – Passt die Lautstärkebalance zwischen der Standardtonspur und der Audiodeskriptions-Spur an.

[Barrierefreie Programmübersicht] – Zeigt den Programmführer in einer einzelnen Spalte mit größerer Schrift für leichteres Lesen an.

[Vergrößerung] – Vergrößert den vom Cursor ausgewählten Text im TV-Menü.



Software-Update

Sie haben die Möglichkeit, die Software Ihres Loewe TV-Geräts zu aktualisieren. Während des Software-Updates werden alle Softwareversionen im TV abgefragt und bei Bedarf aktualisiert. Sie können ein Software-Update auf zwei Arten durchführen:

- Update über Internet (empfohlen)
- Update über USB

Update über Internet

Um ein Software-Update über das Internet durchzuführen, muss Ihr TV mit einem Netzwerk mit Internetzugang verbunden sein.

1. Stellen Sie sicher, dass Sie mit dem Internet verbunden sind:
 - Drücken Sie die Taste  (Menü) und wählen Sie dann **[Alle Einstellungen] -> [Verbindung] -> [Netzwerk] -> [Internetverbindung] -> [Verbindungstest]**. Wenn der Test erfolgreich ist, können Sie mit dem nächsten Schritt fortfahren.
 - Wenn Sie die Meldung erhalten, dass der TV keine Verbindung zum Internet herstellen konnte, stellen Sie sicher, dass Ihre Netzwerkverbindung korrekt eingerichtet ist. Siehe die Informationen weiter unten zum Herstellen einer Verbindung.
2. Führen Sie eine manuelle Suche nach einer neuen Firmware-Version durch:
 - Drücken Sie die Taste  (Menü) und wählen Sie dann **[Alle Einstellungen] -> [Support] -> [Firmware-Aktualisierung] -> [Nach Aktualisierungen suchen]**. Wenn neue TV-Software gefunden wird, erscheint ein Benachrichtigungsfenster. Sie können dann bestätigen, um das Software-Update zu starten, oder ablehnen, wenn Sie es später durchführen möchten.
 - Im selben Menü können Sie auch **[Automatische Aktualisierung]** aktivieren (standardmäßig aktiviert). Wenn diese Funktion aktiviert ist, sucht der TV regelmäßig automatisch im Internet nach neuer Software. Wenn eine neue Version verfügbar ist, erscheint ein Benachrichtigungsfenster auf dem Bildschirm.

Warnung: Schalten Sie den TV während des Updates nicht aus und trennen Sie ihn nicht vom Stromnetz. Dies kann irreversible Schäden am TV verursachen.

Mit dem Netzwerk verbinden

Drücken Sie die Taste  (Menü) und wählen Sie dann **[Alle Einstellungen] -> [Verbindung] -> [Netzwerk] -> [Netzwerkkonfiguration]**.

Ethernet: Wenn Ihr TV über ein LAN-Kabel verbunden ist, wählen Sie **[Ethernet]**. Wenn DHCP auf Ihrem Router aktiviert ist, verbindet sich der TV automatisch mit dem Netzwerk. Wenn DHCP nicht aktiviert ist, müssen Sie **[IP-Einstellungen]** wählen und die IP-Adresse sowie andere Netzwerkeinstellungen entsprechend den Router-Einstellungen manuell konfigurieren.

Drahtlos: Wenn Sie sich kabellos mit dem Netzwerk verbinden, wählen Sie **[WLAN]**. Wählen Sie aus der Liste Ihr WLAN-Netzwerk aus und geben Sie das Passwort ein.

Update über USB

Wenn Sie zu Hause keinen Internetzugang haben oder den TV nicht über das Internet aktualisieren möchten, besteht die Möglichkeit, Ihren TV über USB zu aktualisieren. Obwohl dies jederzeit möglich ist, sollte es Fachhandelspartnern und Ausnahmefällen vorbehalten bleiben.

Um die USB-Update-Datei zu erhalten, müssen Sie Ihren lokalen Loewe Servicepartner kontaktieren. Er stellt Ihnen die Firmware-Datei und Anweisungen zur Aktualisierung Ihres TV zur Verfügung.

Bevor Sie den Servicepartner kontaktieren, notieren Sie sich bitte Informationen zu Ihrer aktuellen Software. Sie finden diese, indem Sie die Taste  (Menü) drücken und dann **[Alle Einstellungen] -> [Support] -> [Geräteinformationen]** auswählen.

USB-Stick – Anforderungen

Wenn Sie Ihren eigenen USB-Stick verwenden möchten, beachten Sie die folgenden Hinweise bzw. Anforderungen:

- Formatierung in FAT32
- Nur eine Partition
- Keine verschlüsselten Sticks verwenden
- Keine Sticks verwenden, die sich als CD-ROM-Laufwerk ausgeben
- Es dürfen keine versteckten Dateien vorhanden sein
- Die Form des Sticks ist wichtig. Maximalabmessungen in mm: 70 x 20 x 10
- Im Zweifel sollte der USB-Stick als „FAT32“ ohne „erweiterte Attribute“ formatiert werden.

Common Interface (CI/CI Plus)

Common Interface, auch CI genannt, ist eine Schnittstelle im TV-Gerät, in die ein Conditional Access Module (CA-Modul) eingesteckt werden kann. Das CA-Modul und die Smartcard eines entsprechenden Pay-TV-Anbieters ermöglichen den Empfang verschlüsselter Sender.

CI Plus ist eine Weiterentwicklung des DVB-Common-Interface-Standards. CI-Plus-Steckplätze sind grundsätzlich abwärtskompatibel zum bisherigen CI-Standard, d. h. CA-Module und Smartcards nach dem bisherigen CI-Standard können weiterhin in CI-Plus-Steckplätzen verwendet werden, sofern der Programmanbieter dies zulässt.

Programmanbieter, die den CI-Plus-Standard verwenden, können unterschiedliche Rechte für ihre ausgestrahlten Programme vergeben.

So kann der Programmanbieter beispielsweise die Aufnahme oder das spätere Ansehen eines verschlüsselten Programms einschränken oder vollständig verhindern.

Wenn es solche Regelungen gibt, gelten diese entsprechend auch für Timeshift-Fernsehen.

Eine Bildschirrmeldung informiert Sie darüber, wenn Sie ein solches Programm aufzeichnen möchten. Die Aufnahme wird in diesem Fall durchgeführt (ein entsprechender Eintrag wird in der Aufnahmeliste angezeigt). Je nach Programmanbieter ist es anschließend jedoch nicht mehr möglich, die aufgezeichnete Sendung anzusehen, oder nur für eine begrenzte Zeit.

Hinweis: Alle hier genannten Einschränkungen liegen in der Verantwortung des Senders. Der TV wertet lediglich die vom Sender gesetzten Signale neutral aus.

Darüber hinaus kann der Programmanbieter das externe Kopieren geschützter Programme verhindern.

Es kann erforderlich sein, bei der Programmierung der Daten die Jugendschutz-PIN des CA-Moduls einzugeben, wenn Sie ein CI-Plus-geschütztes Programm aufnehmen möchten, das gegen das Ansehen durch Minderjährige geschützt ist.

Die Jugendschutz-PIN kann auch im TV gespeichert werden. Für das spätere Ansehen der Sendung ist dann der Zugriffscode des TV-Geräts erforderlich.

Software-Update für CI-Plus-fähige CA-Module

Von Zeit zu Zeit gibt es neue Systemsoftware für Ihr CA-Modul. Es gibt zwei Arten von Software-Updates.

Empfohlenes Update:

Informationen zu einem verfügbaren Update werden angezeigt. Sie können es ausführen oder den Vorgang abbrechen. Wenn Sie das Update nicht installieren, erscheint die Information in regelmäßigen Abständen erneut, bis das Update installiert wurde.

Erzwungenes Update:

Informationen zu einem verfügbaren Update werden angezeigt. Das Modul entschlüsselt nicht mehr, bis das Update erfolgreich durchgeführt wurde.

Conditional-Access-Modul (CA-Modul)

Um verschlüsselte digitale Sender zu empfangen, müssen ein Conditional-Access-Modul (CA-Modul) und eine Smartcard in den CI-Schacht Ihres TV-Geräts eingesetzt werden.

Das CA-Modul und die Smartcard gehören nicht zum Lieferumfang des TV-Geräts. Sie sind in der Regel bei Ihrem Händler erhältlich. Loewe übernimmt keine Garantie für die Funktion des CA-Moduls.

Bei der ersten Inbetriebnahme muss das TV-Gerät das CA-Modul zunächst erkennen und einrichten. Daher kann es bei der ersten Inbetriebnahme bis zu einer Minute dauern, bis die Entschlüsselung startet.

Einsetzen der Smartcard in das CA-Modul

Schieben Sie die Smartcard bis zum Anschlag in das CA-Modul. Die Seite der Karte mit dem goldenen Chip muss zur dickeren Seite des Einschubschachts zeigen (siehe Abbildung). Beachten Sie die Richtung des Pfeils, der auf der Smartcard aufgedruckt ist.

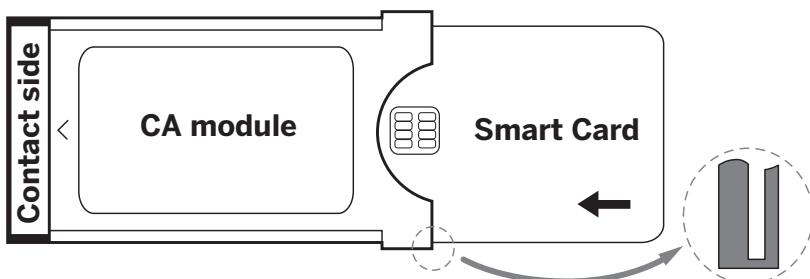

Einsetzen des CA-Moduls in den CI-Schacht des TV-Geräts

Schalten Sie den TV aus, indem Sie ihn vom Stromnetz trennen (Netzstecker ziehen).

Entfernen Sie die Abdeckung auf der Rückseite des Geräts.

Setzen Sie das CA-Modul vorsichtig in den CI-Schacht ein und achten Sie darauf, dass die Kontaktseite zuerst eingeführt wird. Wenden Sie keine Gewalt an. Achten Sie darauf, dass das Modul dabei nicht verdreht wird. Schieben Sie das CA-Modul bis zum Anschlag hinein.

Schließen Sie abschließend die seitliche Abdeckung.

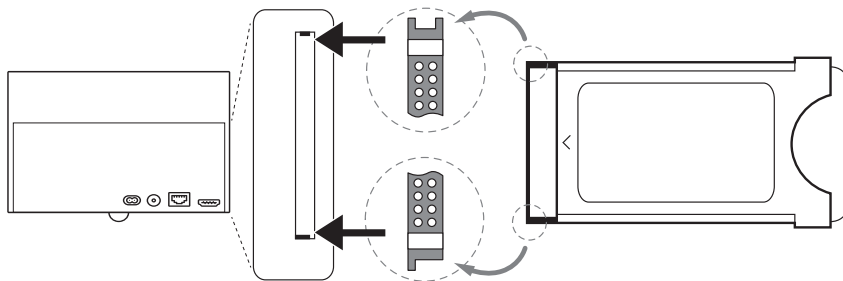

VESA-Standard

Hinweise zur Verwendung von Montagemöglichkeiten anderer Hersteller nach dem VESA-Standard. tions according to the VESA standard.

Loewe Flachbild-TV-Geräte sind auf Loewe Zubehör ausgelegt. Bei Verwendung von Montagemöglichkeiten anderer Hersteller nach dem VESA-Standard sind die Herstellerhinweise zu den Montagemöglichkeiten zu beachten.

Loewe übernimmt keine Haftung für die Verwendung von Montagemöglichkeiten anderer Hersteller.

An der Rückwand des TV-Geräts befinden sich vier Schraubpunkte zur Aufnahme der VESA-Adapterbolzen.

Für die Montage eines Loewe Flachbild-TV-Geräts an einer Halterung nach VESA-Standard ist die Verwendung der Loewe VESA-Adapterbolzen zwingend erforderlich. Andernfalls kann das TV-Gerät beschädigt werden.

Schrauben Sie die Loewe VESA-Adapterbolzen mit einem Drehmoment von ca. 4 Nm in die Schraubpunkte der TV-Rückwand (siehe Abb. 1).

Zunächst müssen ggf. vorhandene Schrauben in den vier Schraubpunkten entfernt werden.

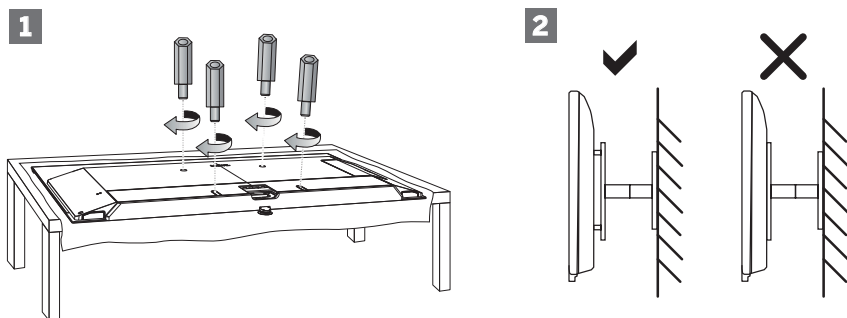

Die Loewe VESA-Adapterbolzen dienen der Stabilität und stellen den erforderlichen Mindestabstand von 5 mm zwischen Rückwand des TV-Geräts und VESA-Halterung sicher (siehe Abb. 2). Die VESA-Halterung darf nicht auf der Rückwand aufliegen.

Prüfen Sie bei der Montage des TV-Geräts stets, dass alle vier Loewe VESA-Adapterbolzen verwendet werden. Pro Befestigungspunkt darf nur ein VESA-Adapterbolzen verwendet werden. Es ist unzulässig, mehrere VESA-Adapterbolzen einzuschrauben oder einzelne Adapterbolzen zu verlängern.

Messen Sie den Lochabstand zwischen den Schraubpunkten Ihres TV-Geräts. Ein Lochabstand von 400 x 400 mm auf der Rückseite des TV-Geräts entspricht dem VESA-400-Standard.

Dementsprechend muss eine passende Halterung ebenfalls dem VESA-400-Standard entsprechen. Wenn der VESA-Standard Ihres TV-Geräts mit dem Standard der gewünschten Halterung übereinstimmt, muss die Halterung außerdem für Gewicht und Größe des TV-Geräts zugelassen sein (Gewicht und TV-Gerätegröße siehe Kapitel Technische Daten).

Loewe ist nicht verantwortlich für die zulässige Tragfähigkeit und die fachgerechte Befestigung der Halterung.

Beachten Sie zusätzlich unbedingt die im Kapitel Sicherheitshinweise beschriebenen Punkte.

Schnellmenü

Das Schnellmenü erscheint am unteren Bildschirmrand, wenn Sie die Taste  (Menü) drücken. Es ist bei allen Eingangsquellen und innerhalb von Apps verfügbar, jedoch nicht auf dem Home-Bildschirm.

Das Schnellmenü bietet Verknüpfungen zu häufig verwendeten Einstellungen und ermöglicht schnellen Zugriff, ohne durch das vollständige Einstellungsmenü navigieren zu müssen.

Schnellmenü bearbeiten

Einen Eintrag zum Schnellmenü hinzufügen

1. Drücken Sie , um das Schnellmenü zu öffnen.
2. Scrollen Sie ganz nach rechts und wählen Sie **[Bearbeiten]**, dann mit **OK** bestätigen.
3. Suchen Sie in der neu angezeigten oberen Zeile den Eintrag, den Sie zum Schnellmenü hinzufügen möchten, wählen Sie ihn aus und bestätigen Sie mit **OK**.
4. Verwenden Sie die Pfeiltasten, um den Eintrag an die gewünschte Position in der unteren Zeile zu verschieben, und bestätigen Sie mit **OK**.

Einen Eintrag aus dem Schnellmenü entfernen



1. Drücken Sie , um das Schnellmenü zu öffnen.
2. Scrollen Sie ganz nach rechts und wählen Sie **[Bearbeiten]**, dann mit **OK** bestätigen.
3. Wählen Sie den Eintrag in der unteren Zeile aus, den Sie entfernen möchten, und bestätigen Sie mit **OK**.
4. Verschieben Sie den Eintrag in die obere Zeile und bestätigen Sie mit **OK**.

Hinweis:

- Einige Einträge können nicht aus dem Schnellmenü entfernt werden.
- Die verfügbaren Schnellmenü-Optionen hängen von der aktuellen Quelle ab. Beispielsweise ist HbbTV nicht verfügbar, wenn eine HDMI-Quelle ausgewählt ist.

Einstellungsmenü

Das Einstellungsmenü erreichen Sie, indem Sie die Taste  (Menü) drücken und **[Alle Einstellungen]** auswählen.

Alternativ können Sie das Einstellungsmenü über den Home-Bildschirm öffnen: Drücken Sie die Taste  (Startseite). Drücken Sie dann die Taste  (Pfeil nach links) und wählen Sie **[Einstellungen]**.

Verwenden Sie die Pfeiltasten der Fernbedienung, um den Cursor im Menü zu bewegen.

Drücken Sie die OK-Taste, um einen ausgewählten Menüpunkt zu bestätigen.

Drücken Sie die Taste  (Zurück), um zum vorherigen Menü zurückzukehren.

Drücken Sie die Taste  (Beenden) oder halten Sie die Taste  (Zurück) gedrückt, um das Menü zu verlassen.

Hinweis:

Die folgenden Menübeschreibungen dienen nur zur Orientierung. Tatsächliche Menüpunkte und verfügbare Funktionen können je nach TV-Modell, Land, aktuellem Eingang, Signaltyp und TV-Einstellungen variieren.

Verfügbare Menüoptionen und Darstellungen der Benutzeroberfläche können sich durch Software-Updates ändern.

Bild

[Bildmodus] – Wählen Sie einen der voreingestellten Bildmodi:

[Standard] – Eine ausgewogene Option, geeignet für die meisten Inhalte.

[Kino] – Optimiert für das Ansehen von Filmen mit präzisen Farben und Kontrast.

[Dynamisch] – Liefert das hellste Bild, kann jedoch die Farbgenauigkeit verringern. Empfohlen nur für sehr helle Umgebungen, in denen andere Modi zu dunkel erscheinen.

[Sport] – Verbessert Bewegung und Farbe für ein optimales Seherlebnis bei Sportereignissen.

Hinweis:

Wenn der TV im HDR-Modus ist, werden diese Optionen durch entsprechende HDR-spezifische Bildmodi ersetzt.

[Bildmodus-Einstellungen] – Konfiguration erweiterter Bildeinstellungen:

[Bildeinstellungen anwenden] – Wendet den aktuellen Bildmodus auf die aktuelle Eingangsquelle oder auf alle Quellen an.

[OLED-Anzeige] – Passt die Leuchtdichte des TV-Panels an.

[Helligkeit] – Passt die Bildhelligkeit an.

[Kontrast] – Passt den Bildkontrast an.

[Farbsättigung] – Passt die Farbintensität des Bildes an.

[Schärfe] – Macht die Kanten von Objekten im Bild schärfer oder feiner.

[Erweiterte Einstellungen] – Detaillierte Einstellungen der Bildparameter. Siehe die Erklärung am Ende dieses Kapitels.

[Aktuellen Modus zurücksetzen] – Wenn Sie Änderungen an den Einstellungen des aktuellen Bildmodus vorgenommen haben und die ursprünglichen Einstellungen wiederherstellen möchten, verwenden Sie diese Option.

[Spiele-Einstellungen] – Dieses Menü bietet Optionen zur Verbesserung der Gaming-Leistung und Reaktionsfähigkeit.

[Spielemodus] – Aktiviert den Game-Modus am ausgewählten Eingang. Empfohlen, wenn Sie den TV mit einer Spielekonsole verwenden. Dieser Modus:

- Deaktiviert alle Bildnachbearbeitungsfunktionen, um die Eingabeverzögerung zu minimieren und die Reaktionsfähigkeit auf Controller-Eingaben zu verbessern.
- Reduziert Bewegungsunschärfe.
- Verarbeitet YUV-4:4:4-Formatsignale korrekt, um genaue Bildfarben darzustellen.
- Wenn **[Spielemodus]** auf „Ein“ gestellt ist, wird der TV für einen Low-Latency-Game-Modus optimiert. Wenn **[Spielemodus]** auf „Auto“ steht, erkennt der TV das Spielsignal und schaltet automatisch in den Low-Latency-Game-Modus (ALLM).

Hinweis:

Diese Funktion ist bei einigen Eingangsquellen oder Anwendungen möglicherweise nicht anwendbar.

[Einstellungen des intelligenten Modus] – Einstellungen für KI-gestützte Verbesserungen zur Optimierung der Bildqualität.

[KI-Bildoptimierung] – Erkennt die aktuelle Szene und verbessert die Bildqualität.

[Bildseitenformat] – Das Seitenverhältnis eines Bildes ist das Verhältnis von Breite zu Höhe. Unterschiedliche Inhalte können unterschiedliche Seitenverhältnisse haben. Ein TV-Bildschirm hat ein Seitenverhältnis von 16:9; bei Inhalten mit anderem Seitenverhältnis können schwarze Balken oben/unten oder an den Seiten erscheinen. Alternativ kann ein Teil des Bildes abgeschnitten sein. In diesem Fall können Sie über dieses Menü das Seitenverhältnis ändern und die optimale Option für die Anzeige der Inhalte finden.

[Automatisch] – Der TV versucht, das optimale Seitenverhältnis zu finden, um das Bild an den Bildschirm anzupassen.

[16:9] – Die optimale Option für 16:9-Inhalte. Streckt ein 4:3-Bild auf Vollbild.

[4:3] – Die optimale Option zum Ansehen von Inhalten, die im Seitenverhältnis 4:3 erstellt wurden.

[21:9] – Streckt ein Bild horizontal.

[Film Zoom] – Einige Filme werden in einem Seitenverhältnis aufgenommen, bei dem oben und unten schwarze Balken entstehen. In diesem Fall können Sie mit dieser Option hineinzoomen; dadurch werden die Balken entfernt, es wird jedoch auch ein Teil des Bildes an den Seiten abgeschnitten.

[Punkt-zu-Punkt] – Auch als 1:1 oder Point-to-Point bekannt. Zeigt das Bild im Originalformat ohne Veränderung an.

Hinweis:

Die Verfügbarkeit der Seitenverhältnis-Optionen hängt von der aktuellen Quelle ab. Nicht alle Optionen sind für alle Eingänge verfügbar.

[Erweiterte Einstellungen]

Um auf erweiterte Bildeinstellungen zuzugreifen, navigieren Sie zu **[Einstellungen]** -> **[Bild]** -> **[Bildmodus-Einstellungen]** -> **[Erweiterte Einstellungen]**. In diesem Menü können Sie verschiedene Anzeigeoptionen für eine optimale Darstellung nach Ihren Vorlieben feinabstimmen.

[Helligkeit] – Einstellungen zum Anpassen von Helligkeit und Kontrast des Bildschirms.

[Dynamikbereich maximale Helligkeit] – Analysiert die Bildhelligkeitswerte in Echtzeit und passt die Helligkeit jedes Bildschirmbereichs an, um optimalen Kontrast zu erreichen.

[Lichtsensoreinstellungen] – Option zum Ein- oder Ausschalten des Lichtsensors. Wenn eingeschaltet, passt er die Bildschirmhelligkeit automatisch an die Umgebungsbeleuchtung an, um die Sichtbarkeit zu optimieren. sensor on or off. When on, it automatically adjusts the screen brightness based on ambient lighting conditions to optimize visibility.

[Adaptiver Kontrast] – Macht dunkle Bildbereiche dunkler und helle Bereiche heller, sodass mehr Details sichtbar sind.

[Dynamischer HDMI-Bereich] – Passt den Farbbereich für HDMI-Eingänge an.

[Automatisch] – Der TV wählt automatisch die beste Farbbereich-Option basierend auf den EDID-Informationen des angeschlossenen Geräts.

[Limit] – Das RGB-Signal wird im Bereich 16–235 dargestellt, der für eine korrekte Film- und Videodarstellung erforderlich ist und die richtigen Schwarz- und Weißwerte erhält.

[Voll] – Das RGB-Signal wird im Bereich 0–255 dargestellt, der typischerweise von Computern verwendet wird.

[Verbesserte Detailtiefe von Schatten] – Verbessert Details in dunklen Bildbereichen, indem die Helligkeit automatisch angepasst wird, sodass mehr feine Details in Schatten sichtbar werden, ohne hellere Bereiche zu überbelichten.

[HDR-Enhancer] – Verbessert Kontrast und Farbe von SDR-Inhalten zu einer HDR-ähnlichen Bildqualität.

[Gamma-Einstellung] – Passt die Mitteltöne des Bildes an und ermöglicht eine Feinabstimmung von Helligkeit und Kontrast für einen natürlicheren Eindruck. Bei schwacher Umgebungsbeleuchtung wählen Sie einen höheren Gammawert für tiefere Schatten, bei heller Umgebungsbeleuchtung einen niedrigeren Wert für ausgewogeneren Kontrast. Der Standardwert 2,2 wird für die meisten Sehbedingungen empfohlen.

[Gamma Kalibrierung] – Menü zur Kalibrierung der Gamma-Kurve, um eine genaue Tonwertwiedergabe und ausgewogenen Kontrast über alle Helligkeitsstufen sicherzustellen.

[Farbe] – Einstellungen zum Anpassen von Farbtiefe und Farbumfang.

[Farbtemperatur] – Passt an, wie warm (rötlich) oder kühl (bläulich) die weißen Bereiche eines Bildes erscheinen.

[Farbraum] – Wählt den für die Darstellung verwendeten Farbraum und beeinflusst den Farbbereich, den der TV wiedergeben kann.

[Farbtuner] – Ermöglicht präzise Anpassungen einzelner Farben (Rot, Grün, Blau) für eine genauere und lebendigere Farbwiedergabe.

[Weißabgleich] – Passt die Gesamtbalance der Rot-, Grün- und Blaukanäle an, um eine korrekte Farbtemperatur sicherzustellen.

[Blaufilter] – Reduziert den Anteil des vom Bildschirm ausgestrahlten blauen Lichts, um die Augenbelastung zu verringern und den Sehkomfort zu verbessern, insbesondere in dunklen Umgebungen.

[Klarheit] – Einstellungen zur Verbesserung von Schärfe und Details des Bildes durch Rauschreduzierung.

[Rauschreduzierung] – Entfernt Bildartefakte bzw. Körnigkeit.

[Digitale Rauschunterdrückung] – Reduziert Blockrauschen und Mosquito-Rauschen, verursacht durch Videokompression.

[Weiche kantengeglättete Bilder] – Glättet Farbübergänge im Bild, verhindert Banding und erzeugt einen natürlicheren Verlauf.

[Super-Auflösung] – Verbessert Inhalte mit niedriger Auflösung durch Erhöhung von Detailgrad und Schärfe, sodass sie klarer und näher an HD-Qualität erscheinen.

[Bewegung] – Bewegungseinstellungen zur Verbesserung der Bildflüssigkeit.

[Bewegungskompensation] – Fügt zwischen die Originalbilder zusätzliche interpolierte Frames ein, um die Bildrate zu erhöhen und die Bewegungskompensation insgesamt zu glätten, insbesondere bei schnellen Bewegungen.

[Overscan] – Manche Inhalte können an den Bildrändern Rauschen zeigen. Diese Option zoomt das Bild leicht ein, um das Rauschen zu entfernen.

Ton

[Tonmodus] – Wählen Sie einen der voreingestellten Tonmodi:

[Standard] – Standardoption für die meisten Inhalte. Bewahrt die Eigenschaften des Originaltons.

[Theater] – Empfohlen beim Ansehen von Filmen. Dieser Modus verstärkt den Surround-Effekt und hebt tieffrequente Geräusche hervor, z. B. Explosionen.

[Musik] – Empfohlen beim Musikhören.

[Sprache] – Einstellung zur Verbesserung der Sprachverständlichkeit, z. B. empfohlen beim Ansehen von Nachrichten.

[Nachtmodus] – Normalisiert die Lautstärke von lauten und leisen Passagen auf das gleiche Niveau.

[Sport] – Empfohlen beim Ansehen von Sportereignissen.

[Tonmodus-Einstellungen] – Passen Sie die Tonausgabe des TV an und optimieren Sie sie. Folgende Optionen sind verfügbar:

[Audioeinstellungen übernehmen] – Wendet den aktuellen Tonmodus auf die aktuelle Eingangsquelle oder auf alle Quellen an.

[Dolby Atmos] – Dolby Atmos erzeugt Surround-Sound über die TV-Lautsprecher und erweitert ihn zu einem reichhaltigeren Klang. Dadurch entsteht ein echtes Premium-Entertainment-Erlebnis.

Hinweis: Diese Funktion ist nur für Dolby-Atmos-Inhalte anwendbar.

[Equalizer] – Zeigt ein Menü zum Ändern der Lautstärke verschiedener Frequenzen an. Diese Einstellung wirkt sich nur auf die TV-Lautsprecher aus.

[Einrichtung bei Wandmontage] – Optimiert die Klangeinstellungen für den an der Wand montierten TV.

[Automatische Lautstärkeregelung] – Passt die Lautstärke aller Sender automatisch auf ein einheitliches Niveau an, sodass beim Wechsel zwischen Sendern keine Lautstärkeunterschiede auftreten.

[Aktuellen Modus zurücksetzen] – Wenn Sie Änderungen an den Einstellungen des aktuellen Klangmodus vorgenommen haben und die ursprünglichen Einstellungen wiederherstellen möchten, verwenden Sie diese Option.

[Audio Ausgang] – Wählen Sie, woher der Ton kommt:

[Lautsprecher] – Interne TV-Lautsprecher.

[ARC] – Soundbar oder AV-Receiver, der über HDMI an die Anschlüsse mit der Bezeichnung ARC oder eARC angeschlossen ist.

[Bluetooth-Lautsprecher] – Bluetooth-Soundbar.

[SPDIF] – Externes Audiogerät, das über ein optisches Audiokabel angeschlossen ist.

[Nur Kopfhörer] – Angeschlossene Kopfhörer (Bluetooth oder kabelgebunden). Nur verfügbar, wenn Kopfhörer angeschlossen sind.

[Audio Ausgabe mit Lautsprechern] – Angeschlossene Kopfhörer (Bluetooth oder kabelgebunden) und interne TV-Lautsprecher. Nur verfügbar, wenn Kopfhörer angeschlossen sind.

[Einstellungen Audioausgabe] – Passen Sie die Einstellungen für das ausgewählte Audioausgabegerät an.

[Balance] – Passt die Lautstärke des linken und rechten TV-Lautsprechers an, um den Klang für eine bestimmte Hörposition zu optimieren.

Hinweis: Diese Funktion ist nicht anwendbar, wenn Dolby Atmos eingeschaltet ist.

[Bild-Ton-Synchronisation] – Wenn der Ton der internen TV-Lautsprecher nicht mit dem Bild auf dem TV synchron ist, verwenden Sie diese Option, um die Verzögerung zwischen Ton und Bild zu reduzieren.

[Format der digitalen Audioausgabe] – Wenn Sie ein externes Audiogerät verwenden möchten, wählen Sie das passende Ausgabeformat. Bei falschen Einstellungen hören Sie möglicherweise keinen Ton vom externen Gerät.

[Automatisch] – Die automatische Einstellung versucht, die optimale Option auszuwählen. Wenn Sie keinen Ton von einem externen Gerät hören, versuchen Sie, andere Optionen in diesem Menü auszuwählen.

[Bitstream] – Der TV sendet die originale Tonspur ohne Verarbeitung an ein externes Gerät, das sie decodiert.

[PCM] – Der TV decodiert die Tonspur und sendet die decodierte Spur an ein externes Audiogerät.

[Dolby Audio - Dolby Digital] – Der TV sendet Dolby-Digital-komprimiertes Audio mit Unterstützung von bis zu 5.1 Kanälen an ein externes Gerät. Diese Option wird nur für Geräte empfohlen, die über ein optisches Audiokabel angeschlossen sind.

[Dolby Audio - Dolby Digital Plus] – Der TV sendet Dolby-Digital-Plus-komprimiertes Audio mit Unterstützung von bis zu 7.1 Kanälen an das externe Gerät. Diese Option funktioniert nur für Geräte, die über HDMI ARC/eARC angeschlossen sind.

[Digitale Ton-Verzögerung] – Wenn der Ton externer Lautsprecher nicht mit dem Bild auf dem TV synchron ist, verwenden Sie diese Option, um die Verzögerung zwischen Ton und Bild zu reduzieren.

[HDMI-eARC] – Aktiviert die eARC-Funktion, die erforderlich ist, wenn Sie Audio vom TV über ein HDMI-Kabel an ein externes Gerät ausgeben möchten.

[DTS Play-Fi] – Einrichtungsmenü für die Verbindung über DTS Play-Fi. Diese Funktion ermöglicht flexible kabellose Audio-Erlebnisse. Verfügbare Optionen sind:

[DTS Play-Fi TV-Audio] – TV-Ton auf kompatible DTS Play-Fi Funklautsprecher streamen.

[DTS Play-Fi TV Music] – Musik von einem Mobilgerät auf Ihren TV und kompatible Funklautsprecher streamen.

[DTS Play-Fi TV Headphones] – TV-Ton über Kopfhörer hören, die mit Ihrem Mobilgerät verbunden sind.

[DTS Play-Fi TV Heimkino] – Ein kabelloses Heimkinosystem mit DTS Play-Fi Soundbars, Subwoofern, Front- und Surround-Lautsprechern oder einem Play-Fi Receiver aufbauen.

[Verbesserte Sprachverständlichkeit] – Macht Sprache verständlicher.

[Automatische akustische Abstimmung] – Lässt den TV den Klang automatisch an Ihren Raum anpassen. Eine per Bluetooth gekoppelte Fernbedienung ist erforderlich, da das integrierte Mikrofon für diesen Vorgang genutzt wird.

Hinweis: Diese Option ist nur verfügbar, wenn TV-Lautsprecher als Audioausgabe ausgewählt sind.en TV Speakers are selected as the audio output.

[Raumakustische Abstimmung] – Ergebnisse der Abstimmung aktivieren oder deaktivieren.

[Einstellung der Akustik-Abstimmung] – Folgen Sie den Anweisungen auf dem Bildschirm und wählen Sie anschließend **[Starten]**, um die automatische Abstimmung zu beginnen.

Verbindung

[TV-Name] – Wählen Sie einen TV-Namen, der für externe Geräte und Apps sichtbar ist.

[Netzwerk] – Einstellungen für die Internetverbindung.

[Netzwerkkonfiguration] – Wählen Sie die Art der Internetverbindung aus und konfigurieren Sie sie.

[Aus] – Trennt den TV vom Internet.

[Ethernet] – Wählen Sie diese Option, wenn der TV über ein LAN-Kabel verbunden ist. Wenn DHCP am Router aktiviert ist, verbindet sich der TV automatisch mit dem Internet. Informationen zum Aktivieren von DHCP finden Sie im Benutzerhandbuch des Routers.

[IP-Einstellungen] – Verwenden Sie diese Option, um dem TV manuell eine IP-Adresse zuzuweisen. Ändern Sie **[IP-Einstellungen]** von **[DHCP]** auf **[Manuell]**. Tragen Sie die Daten für die Netzwerkverbindung ein: IP-Adresse, Netzmaske, Gateway, DNS-Server. Wählen Sie anschließend **[Speichern]**, um die Änderungen zu übernehmen.

[WLAN] – Wählen Sie diese Option, wenn Sie den TV drahtlos mit dem Netzwerk verbinden möchten. Wählen Sie ein WLAN aus der Liste verfügbarer Netzwerke aus und geben Sie das Passwort ein.

[Suche] – Wenn Ihr WLAN nicht in der Liste erscheint, verwenden Sie diese Option, um die Liste zu aktualisieren.

[Erweiterte Einstellungen] – Erweiterte WLAN-Netzwerkeinstellungen.

[PIN] – Eine alternative Methode zum Verbinden mit einem WLAN. Der TV generiert einen PIN-Code, der in die Weboberfläche des Routers eingegeben werden muss. Dies befindet sich üblicherweise im WPS-Menü der Router-Oberfläche. Weitere Informationen finden Sie im Benutzerhandbuch des Routers.

[PBC] – Eine alternative Methode zum Verbinden mit einem WLAN. Wählen Sie diese Option und drücken Sie anschließend die physische WPS-Taste am Router. Bitte beachten Sie, dass nicht alle Router über eine WPS-Taste verfügen. Wenn Ihr Router diese Taste nicht hat, verwenden Sie eine andere Verbindungsoption.

[IP-Einstellungen] – Verwenden Sie diese Option, um dem TV manuell eine IP-Adresse zuzuweisen. Ändern Sie **[IP-Einstellungen]** von **[DHCP]** auf **[Manuell]**. Tragen Sie die Daten für die Netzwerkverbindung ein: IP-Adresse, Netzmaske, Gateway, DNS-Server. Wählen Sie anschließend **[Speichern]**, um die Änderungen zu übernehmen.

[Hinzufügen] – Wenn Sie Ihr WLAN als verborgen konfiguriert haben, können Sie es der Liste hinzufügen, indem Sie in diesem Menü seinen Namen (SSID) eingeben.

[Internetverbindung] – Menü zum Prüfen der Internetverbindung.

[Verbindungstest] – Testet die Internetverbindung des TV.

[Netzwerkinformationen] – Zeigt detaillierte Netzwerkinformationen an.

[Wake on Cast] – Mit dieser Funktion können Sie den drahtlos verbundenen TV aus dem Standby einschalten. Dies kann mit einer Screencast-fähigen App auf Ihrem Smartphone erfolgen.

[Wake on WLAN] – Mit dieser Funktion können Sie den drahtlos verbundenen TV aus dem Standby einschalten.

[Wake on LAN] – Mit dieser Funktion können Sie einen über ein LAN-Kabel verbundenen TV aus dem Standby einschalten. Dies kann mit einer Screencast-fähigen App auf Ihrem Smartphone erfolgen.

[AirPlay und HomeKit] – Inhalte kabellos mit diesem TV per AirPlay teilen und diesen TV mit der Home-App auf Ihrem iPhone, iPad oder Mac steuern.

[Multimedia-Geräteverbindung] – Einstellungen zum Teilen von Bildschirmen oder Inhalten von Geräten im lokalen Netzwerk.

[Inhaltsfreigabe] – Wenn aktiviert, können Videos, Musik und andere Inhalte von einem anderen Gerät im lokalen Netzwerk auf Ihren TV geteilt werden.

[Bildschirmfreigabe] – Normalerweise müssen Sie zum Teilen des Bildschirms Ihres Mobilgeräts auf dem TV **[Bildschirmfreigabe]** in der Quellenliste auswählen. Erst dann ist der TV für Ihr Gerät sichtbar. Wenn diese Funktion eingeschaltet ist, ist der TV für Bildschirmfreigabe-Apps immer sichtbar.

[HDMI & CEC] – Einstellungen für HDMI-Eingänge und über HDMI verbundene Geräte.

[HDMI-Format] – Legt das HDMI-Format basierend auf der EDID-Version fest. Das richtige Format stellt sicher, dass der TV die korrekten Bild- und Toninformationen von angeschlossenen Geräten erhält. Wenn Sie vom Gerät kein Bild sehen, versuchen Sie, diese Einstellung zu ändern.

[Standardformat] – Für Geräte, die bis zu Full-HD-Auflösung unterstützen.

[Erweitertes Format] – Für Geräte, die UHD/4K-Auflösung und HDR unterstützen.

[Erweitert 144 Hz/240 Hz] – Für Geräte (z. B. Spielkonsolen), die hohe Bildwiederholraten unterstützen.

[Automatisch] – Wählt automatisch die optimale Option aus.

[CEC-Steuerung] – Ermöglicht es HDMI-Geräten, sich gegenseitig zu steuern.

[Automatische Abschaltung] – Wenn der TV ausgeschaltet wird, werden alle angeschlossenen HDMI-Geräte automatisch ausgeschaltet.

[Gerät automatisch einschalten] – Wenn der TV eingeschaltet wird, wird ein über HDMI ARC/eARC verbundenes Gerät (z. B. eine Soundbar) automatisch eingeschaltet.

[Automatische Einschaltung] – Wenn ein externes Gerät, das über HDMI verbunden ist, eingeschaltet wird, schaltet sich der TV automatisch ein.

[CEC-Geräteliste] – Zeigt die Liste der über HDMI verbundenen Geräte an.

[Bluetooth] – Bluetooth-Einstellungen.

[Bluetooth] – Bluetooth am TV ein- oder ausschalten.

Hinweis: Bluetooth muss aktiviert sein, wenn Sie die Sprachsteuerung mit der Fernbedienung verwenden möchten.

[Automatisches Koppeln der Fernbedienung] – Wenn aktiviert, koppelt sich die Fernbedienung mit dem TV, sobald eine beliebige Taste gedrückt wird. Wenn die Fernbedienung die Kopplung verliert, stellt diese Einstellung die Verbindung wieder her.

[Bluetooth-Gerät] – Zeigt eine Liste verfügbarer Bluetooth-Geräte an. Sie können Geräte wie eine Soundbar oder Kopfhörer verbinden oder trennen.

[Musikfreigabe] – Spielen Sie Musik von Ihrem Smartphone über die TV-Lautsprecher per Bluetooth ab. Stellen Sie sicher, dass Bluetooth sowohl am TV als auch am Smartphone aktiviert ist, und verbinden Sie sich dann über das Bluetooth-Menü Ihres Smartphones mit dem TV. Während der Musikwiedergabe können Sie **[Bildschirm aus]** wählen, um Strom zu sparen. Um den Bildschirm wieder einzuschalten, drücken Sie eine beliebige Taste auf der Fernbedienung außer der Standby-Taste.

[Anleitung zur Bluetooth-Verbindung] – Zeigt Anweisungen zum Verbinden von Bluetooth-Geräten mit Ihrem TV an.

[Karaoke-Modus] – Karaoke- und Mikrofoneinstellungen verwalten.

[Karaoke-Modus] – Karaoke-Modus ein- oder ausschalten. Wenn aktiviert, kann ein über USB oder AV-Port angeschlossenes Mikrofon verwendet werden.

[Mikrofon] – Zwischen angeschlossenen Mikrofonen wechseln.

[Mikrofonlautstärke] – Mikrofonlautstärke anpassen. Wenn Ihr Mikrofon eigene Lautstärkeregler hat, werden die Einstellungen möglicherweise nicht mit diesem Menü synchronisiert.

[Mobile App herunterladen] – Zeigt einen QR-Code an. Scannen Sie ihn mit Smartphone oder Tablet, um die Begleit-App herunterzuladen, mit der Sie den TV über Ihr Mobilgerät steuern können.

Sender

[Automatische Suche] – Ermöglicht das Einstellen von TV-Sendern über den TV-Tuner. Die Option **[Erneut suchen]** durchsucht alle Sender im aktuellen Modus. Wählen Sie **[Einstellungen ändern]**, um Sender aus dem gewünschten Modus einzustellen: Antenne, Kabel oder Satellit.

Einstellen von Antennensendern

Wählen Sie im Hauptmenü **[Einstellungen]** -> **[Sender]** -> **[Automatische Suche]** -> **[Einstellungen ändern]** und wählen Sie **[Antenne]**. Wechseln Sie mit **[Weiter]** zum nächsten Bildschirm. Wählen Sie die gewünschten Optionen für den Suchlauf:

[Sender] – Wählen Sie **[Alle Sender]**, um freie und verschlüsselte Sender einzustellen. Wählen Sie **[Freie Sender]**, um nur freie Sender einzustellen.

[Suchmodus] – Wählen Sie DTV, um nur digitale Sender einzustellen, ATV für analoge Sender oder ATV+DTV für beides.

[Antennenleistung] – Wenn Sie an eine standardmäßige passive Antenne angeschlossen sind, verwenden Sie **[Aus]**. Wenn Sie eine verstärkte oder aktive Antenne verwenden, die Strom benötigt, können Sie sie direkt über den Antenneneingang speisen, indem Sie diese Option auf **[Ein]** setzen.

Hinweis: Diese Option ist nur bei ausgewählten TV-Modellen verfügbar.

Nachdem Sie die Einstellungen abgeschlossen haben, wählen Sie **[Scannen starten]**, um den Suchvorgang zu beginnen.

Einstellen von Kabelsendern

Wählen Sie im Hauptmenü **[Einstellungen]** -> **[Sender]** -> **[Automatische Suche]** -> **[Einstellungen ändern]** und wählen Sie **[Kabel]**. Wechseln Sie mit **[Weiter]** zum nächsten Bildschirm. Wählen Sie die gewünschten Optionen für den Suchlauf:

[Sender] – Wählen Sie **[Alle Sender]**, um freie und verschlüsselte Sender einzustellen. Wählen Sie **[Freie Sender]**, um nur freie Sender einzustellen.

[Suchmodus] – Wählen Sie DTV, um nur digitale Sender einzustellen, ATV für analoge Sender oder ATV+DTV für beides.

[Suchmodus] – **[Frequenzsuche]** sucht nach Sendern auf allen verfügbaren Frequenzen (langsamer). **[Netzwerksuche]** stellt zuerst den Leitsender ein und stellt dann die restlichen Sender schnell anhand von Netzwerkinformationen ein.

[Netzwerk-ID] – Nur verfügbar für **[Netzwerksuche]**. Geben Sie die Identifikationsnummer ein, die Ihnen Ihr Kabelanbieter bereitgestellt hat.

[Startfrequenz] – Nur verfügbar für **[Netzwerksuche]**. Geben Sie die von Ihrem Kabelanbieter bereitgestellte Frequenz ein.

[LCN] – Wenn auf **[Ein]** gesetzt, werden Sender entsprechend der Vorgabe des Netzbetreibers sortiert (eine manuelle Umordnung ist möglicherweise nicht möglich). Wenn auf **[Aus]** gesetzt, werden Sender nach Frequenz sortiert und können manuell neu angeordnet werden. perator preference (manual reordering may not be possible). If set to Off, channels are sorted by frequency and can be rearranged manually.

Nachdem Sie die Einstellungen abgeschlossen haben, wählen Sie **[Scannen starten]**, um den Suchvorgang zu beginnen.

Einstellen von Satellitensendern

Wählen Sie im Hauptmenü **[Einstellungen]** -> **[Sender]** -> **[Automatische Suche]** -> **[Einstellungen ändern]** und wählen Sie **[Satellit]**. Wechseln Sie mit **[Weiter]** zum nächsten Bildschirm.

SCHRITT 1

Wählen Sie Ihren Satellitenanbieter aus der Liste oder wählen Sie **[Standard]**, um manuell abzustimmen. Weiter mit **[Weiter]**.

SCHRITT 2

Hinweis: Dieser Schritt ist nur bei Modellen mit Dual-Satellitentuner verfügbar.

Wählen Sie die Anzahl der Kabel, die an die Satelliteneingänge Ihres TV angeschlossen sind. Weiter mit **[Weiter]**.

SCHRITT 3

[Satellitengerät] – Wählen Sie Ihr Satellitensystem.

[Einzelner Satellit] – Für einen einzelnen angeschlossenen Satelliten.

[DiSEqC 1.0] – Für DiSEqC-Geräte (unterstützt bis zu 4 Satelliten).

[DiSEqC 1.2] – Für DiSEqC-Geräte mit motorisierter Antenne.

[Einkabelsystem] – Für Unicable-Satellitenverteilung. Stellen Sie sicher, dass Ihnen Unicable-Band und -Frequenz bekannt sind; diese finden Sie auf dem Geräteetikett oder erhalten sie von Ihrem Vermieter.

[JESS] – Für JESS-Satellitenverteilungssysteme.

Je nach gewählter Option werden zusätzliche Einrichtungsoptionen angezeigt. Passen Sie diese Einstellungen entsprechend Ihrem Satellitensystem an.

Nachdem Sie die Einstellungen abgeschlossen haben, wählen Sie **[Scannen starten]**, um den Suchvorgang zu beginnen.

Senderliste bearbeiten

Öffnen Sie im Hauptmenü **[Einstellungen]** -> **[Sender]** -> **[Sender bearbeiten]** und wählen Sie die Senderliste oder Favoritenliste, die Sie bearbeiten möchten.

Wählen Sie einen oder mehrere Sender mit **OK** aus. Es erscheint ein Häkchen.

Verschieben: Drücken Sie die Taste ◀ (Pfeil nach links) und verwenden Sie dann die Pfeiltasten nach oben/unten, um Sender an eine neue Position zu verschieben.

Löschen: Drücken Sie die Taste ▶ (Pfeil nach rechts) und bestätigen Sie das Löschen.

Gelöschte Sender wiederherstellen: Drücken Sie die rote Taste. Wählen Sie Sender mit **OK** aus und drücken Sie dann die Taste ◀ (Pfeil nach links), um sie wiederherzustellen.

Filter: Drücken Sie die gelbe Taste, um Sender nach Typ zu filtern.

Suche: Drücken Sie die blaue Taste, um nach einem Sender zu suchen, indem Sie seinen Namen eingeben.

Senderliste über USB exportieren / importieren

Export: Schließen Sie ein USB-Speichergerät an. Öffnen Sie im Hauptmenü **[Einstellungen]** -> **[Sender]** -> **[Sender bearbeiten]** und wählen Sie **[Auf USB exportieren]**. Die Senderliste wird auf dem USB-Speichergerät gespeichert.

Import: Schließen Sie ein USB-Speichergerät mit einer gespeicherten Senderliste an. Öffnen Sie im Hauptmenü **[Einstellungen]** -> **[Sender]** -> **[Sender bearbeiten]** und wählen Sie **[Import von USB]**. Die Senderliste wird importiert.

[Aufnahme und Timeshift] – Einstellungen für Aufnahme- und Timeshift-Funktionen.

[Einstellung] – Wählen Sie das Speichermedium, das für Aufnahmen verwendet werden soll.

[Vorlaufzeit] – Legt fest, wie viele Minuten früher eine geplante Aufnahme starten soll.

[Nachlaufzeit] – Legt fest, wie viele Minuten länger eine geplante Aufnahme weiterlaufen soll, um ein zu frühes Abschneiden zu verhindern (z. B. durch Werbung).

[Dauerhafter Timeshift] – Wenn aktiviert, startet Timeshift automatisch jedes Mal, wenn Sie Live-TV ansehen. Beim Senderwechsel startet es erneut. Wenn deaktiviert, muss Timeshift manuell gestartet werden.

[Festplatte formatieren] – Formatiert eine angeschlossene USB-Festplatte oder das interne Laufwerk (falls verfügbar) für Timeshift und Aufnahme.

Warnung: Beim Formatieren des Laufwerks werden alle Daten auf dem ausgewählten Speichermedium gelöscht. Wenn Sie ein privates USB-Laufwerk verwenden, sichern Sie Ihre Dateien vorher. Wenn das Laufwerk Aufnahmen enthält, werden alle Aufnahmen dauerhaft gelöscht.

[HbbTV] – Bietet zusätzliche Dienste für unterstützte TV-Sender. Erfordert eine Internetverbindung. Während Sie einen HbbTV-fähigen Sender sehen, drücken Sie die rote Taste auf der Fernbedienung, um das HbbTV-Menü zu öffnen. Wenn diese Option deaktiviert ist, sind HbbTV-Dienste nicht verfügbar.

[Erweiterte Einstellungen] – Erweiterte Optionen für TV-Sendereinstellungen.

[Manuelle Suche] – Einen einzelnen digitalen Multiplex oder einen analogen Kanal suchen.

[Automatische Aktualisierung der Kanalliste] – Erlaubt oder blockiert automatische Aktualisierungen der Senderliste.

[Programmübersicht automatisch aktualisieren] – Aktualisiert den TV-Guide nachts im Standby automatisch.

[CI+ Moduleinstellungen] – Einstellungen für CAM-Modul / CI+-Karte.

[Digitaler Videotext] – Wählen Sie den richtigen Zeichensatz, wenn im Teletext falsche oder fehlende Zeichen angezeigt werden.

Barrierefreiheit

Die Barrierefreiheits-Einstellungen sollen das Fernseherlebnis für Personen mit Seh- oder Hörbeeinträchtigungen inklusiver und benutzerfreundlicher machen.

Um das Menü für Barrierefreiheit zu öffnen, drücken Sie die Taste  (Menü) und navigieren Sie zu **[Alle Einstellungen]** -> **[Barrierefreiheit]**. Dieses Menü enthält umfassende Optionen für alle Barrierefreiheitsfunktionen.

Folgende Optionen stehen zur Verfügung:

[Untertitel-Einstellungen] – Untertitелеinstellungen für Sendungen.

[Untertitel] – Schaltet Untertitel ein oder aus. Die Option **[Untertitel für Hörgeschädigte]** zeigt Untertitel an, die auch Geräuscheffekte kennzeichnen. Nur bei Sendungen verfügbar, die diesen Dienst anbieten.

[Primärer Untertitel] – Legt die Standard-Untertitelsprache fest.

[Sekundärer Untertitel] – Legt eine zweite Untertitelsprache fest, die verwendet wird, wenn die primäre Sprache nicht verfügbar ist.

[Speicherung der Untertitelseinstellung] – Aktiviert das Speichern der Untertitelseinstellungen für einzelne Sender.

[Audio-Menüführung] – Aktiviert Sprachführungen, die die Menüoptionen laut vorlesen, um sehbehinderten Personen zu helfen. Wenn **[Audio-Menüführung]** eingeschaltet ist, bietet der TV Sprachhinweise beim Senderwechsel, bei Lautstärkeanpassungen, Informationen zu aktuellen und kommenden Sendungen, anderen TV-Funktionen sowie zu verschiedenen Inhalten im Internet und in der Suche.

[Fernsteuerungs-Lernen] – Öffnet einen speziellen Bildschirm zum Erlernen der Fernbedienung, der für Nutzer mit Sehbeeinträchtigungen konzipiert ist. Drücken Sie eine beliebige Taste auf der Fernbedienung, um ihren Namen vorlesen zu lassen. Um dieses Menü zu verlassen, drücken Sie die Taste  (Zurück) zweimal schnell hintereinander.

[Audiotyp] – Konfiguriert Audioeinstellungen für sehbehinderte Personen.

[Audiotyp] – Legt den Audiotyp für TV-Sender fest.

[Normal] – Standardton ohne Audiodeskription.

[Audio Deskription] – Aktiviert eine Tonspur, die Videobilder für sehbehinderte Personen beschreibt. Diese Funktion ist nur bei Sendungen verfügbar, die diesen Dienst anbieten.

[Gesprochene Untertitel] – Hören Sie eine Audio-Version der Untertitel. Nur bei Sendungen verfügbar, die diesen Dienst anbieten.

[Audioformat] – Steuert, wie Surround-Sound über die TV-Lautsprecher wiedergegeben wird.

[Stereo] – Gibt nur den linken und rechten Audiokanal wieder. Center- und Surround-Kanäle werden ignoriert.

[Multi-Kanal] – Gibt linken, rechten und Surround-Audiokanäle über die Lautsprecher wieder.

[Überblendregler] – Passt die Lautstärkebalance zwischen der Standardtonspur und der Audiodeskriptions-Spur an.

[Barrierefreie Programmübersicht] – Zeigt den Programmführer in einer einzelnen Spalte mit größerer Schrift für leichteres Lesen an.

[Vergrößerung] – Vergrößert den vom Cursor ausgewählten Text im TV-Menü.

System

Um das Menü der Systemeinstellungen zu öffnen, drücken Sie die Einstellungstaste  und navigieren zu **[Alle Einstellungen]** -> **[System]**. Folgende Optionen stehen zur Verfügung:

[Zeit] – Legt die interne Uhrzeit des TV fest. Die korrekte Uhrzeit ist wichtig, wenn Sie Erinnerungen oder geplante Aufnahmen verwenden.

[Zeitformat] – Wählen Sie, ob der TV die Uhrzeit im 12- oder 24-Stunden-Format anzeigt.

[Datum/Uhrzeit] – Wenn **[Automatische Synchronisation]** aktiviert ist, bezieht der TV Datum und Uhrzeit automatisch aus der digitalen TV-Ausstrahlung oder dem Internet. Wenn deaktiviert, können Sie Datum und Uhrzeit manuell einstellen.

[Zeitzone] – Stellen Sie sicher, dass die richtige Zeitzone gewählt ist; andernfalls kann der TV die falsche Uhrzeit anzeigen.

[Sommerzeit] – Sommerzeit manuell ein- oder ausschalten. Die Funktion **[Über TV Signal synchronisieren]** stellt die Sommerzeit automatisch anhand der Informationen aus dem digitalen TV-Signal ein.

[Timer-Einstellungen] – Einstellungen für verschiedene TV-Timer.

[Sleep-Timer] – Schaltet den TV nach einer festgelegten Zeit automatisch aus.

[Einschalt-Timer] – Legt eine Zeit fest, zu der sich der TV automatisch einschaltet. Wählen Sie **[Einmal]**, damit sich der TV nur einmal zur angegebenen Zeit einschaltet, oder **[Wöchentlich]**, um die Wochentage auszuwählen, an denen sich der TV wiederholt einschalten soll.

[Ausschalt-Timer] – Legt eine Zeit fest, zu der sich der TV automatisch ausschaltet. Wählen Sie **[Einmal]** für ein einmaliges Ausschalten oder **[Wöchentlich]**, um die Wochentage auszuwählen, an denen der TV wiederholt ausgeschaltet werden soll. the week when the TV should shut down repeatedly.

[Menü-Timeout] – Legt fest, wie lange das Menü nach dem letzten Tastendruck auf der Fernbedienung auf dem Bildschirm bleibt.

[Automatischer Ruhezustand] – Legt fest, nach welcher Zeit sich der TV automatisch ausschaltet, wenn keine Taste auf der Fernbedienung gedrückt wird.

[Sprache und Standort] – Sprach- und Ländereinstellungen für Ihren TV.

[Standort] – Beeinflusst Suchlauf-Optionen und die Verfügbarkeit bestimmter Funktionen, z. B. der Alexa-App.

[Postleitzahl] – Geben Sie die Postleitzahl Ihres Standorts ein. Dies hilft, genauere lokale Nachrichten und TV-Dienste bereitzustellen.

[Menüsprache] – Legt die Sprache der TV-Menüs fest.

[Audiosprache] – Legt die Standard-Audiosprache für Sendungen fest.

[Primäres Audio] – Standard-Audiosprache für digitale TV-Sendungen.

[Sekundäres Audio] – Alternative Audiosprache, die verwendet wird, wenn die primäre Sprache nicht verfügbar ist.

[Sprachsteuerung] – Einstellungen zu den Sprachsteuerungsfunktionen des TV.

[Jugendschutzeinstellungen] – Legen Sie Sicherheitsoptionen fest, um eine unbefugte Nutzung des TV zu verhindern und Kinder vor ungeeigneten Inhalten zu schützen. Gesperrte Sender oder Inhalte können durch Eingabe der korrekten PIN aufgerufen werden.

[Sperrung] – Aktiviert die Kindersicherungsfunktion.

Hinweis:

- Wenn keine PIN festgelegt wurde, erscheint ein Fenster, das Sie auffordert, mithilfe der Fernbedienung eine neue PIN zu erstellen und zu bestätigen.
- Wenn bereits eine PIN festgelegt wurde, erscheint ein Fenster, das Sie auffordert, Ihre PIN einzugeben.

[Sperrzeit] – Legt den Zeitraum und die Wochentage fest, an denen TV-Sender gesperrt werden.

[Sendersperre] – Sperrt ausgewählte TV-Sender.

[Inhaltssperre] – Sperrt Inhalte anhand von Altersfreigaben.

[Eingang sperren] – Sperrt ausgewählte TV-Eingänge.

[App blockieren] – Sperrt den Zugriff auf bestimmte Apps. Wenn eine App, die Sie einschränken möchten, nicht aufgeführt ist, prüfen Sie die Kindersicherungs-Einstellungen innerhalb der App selbst.

Hinweis: In einigen Ländern/Regionen sind Browser und App Store standardmäßig gesperrt. Um sie zu entsperren, gehen Sie zu **[Einstellungen]** -> **[System]** -> **[Jugendschutzeinstellungen]**, geben Sie die PIN ein, wählen Sie Browser und App Store unter **[App blockieren]** aus und drücken Sie **OK**. Das „Sperrung“-Symbol verschwindet.

[Webseite blockieren] – Legt den Bereich der URLs fest, auf die der Browser zugreifen kann.

[Altersfreigabe-PIN] – Legen Sie hier Ihre PIN fest oder ändern Sie sie. Die PIN ist für Kindersicherung und Systemsicherung erforderlich. 0000 ist nicht zulässig.

[Auf Standard zurücksetzen] – Stellt die Kindersicherungs-Einstellungen auf die Standardwerte zurück.

[Einstellungen für Apps] – Einstellungen für Anwendungen und Funktionen.

[Cache leeren] – Löscht den Cache, Benutzerdaten und temporäre Dateien aus Browser, Apps und HbbTV.

[Cookies löschen] – Entfernt vom Browser und von Anwendungen gespeicherte Cookies.

[Nicht verfolgen] – Sendet eine Anfrage an Websites und einige Apps, Ihre Browserdaten nicht zu verfolgen.

[Prime Video] – Meldet diesen TV von Ihrem Prime-Video-Konto ab.

[Netflix] – Meldet diesen TV von Ihrem Netflix-Konto ab.

[Erweiterte Einstellungen] – Weitere systembezogene Einstellungen.

[Automatische Initialisierung] – Ermöglicht dem TV, sich nach dem Anschluss an die Stromversorgung im Hintergrund automatisch zu initialisieren. Hilft, die Startzeit zu verkürzen.

[Schnelles Einschalten] – Ermöglicht einen schnelleren Start, erhöht jedoch den Standby-Stromverbrauch.

[Einschaltmodus] – Legt das Verhalten des TV fest, wenn nach einer Trennung oder einem Stromausfall wieder Strom anliegt:

[Einschalten] – Der TV schaltet sich automatisch ein.

[Standby] – Der TV bleibt im Standby-Modus.

[Letzter Modus] – Der TV stellt den letzten Betriebszustand wieder her (ein oder Standby).

[Kontrollleuchte] – Wählen Sie, ob die Status-LED im Standby leuchtet.

[Rotationseinheit] – Steuerung für den motorisierten Bodenstandfuß (nur verfügbar, wenn installiert).

[Beleuchtungseinstellungen] – Passt die LED-Beleuchtung an der Unterseite des TV an (nur bei Modellen mit dieser Funktion).

[Standard-Startseite] – Wählen Sie, was beim Einschalten des TV angezeigt wird:

[Zuletzt aufgerufene Quelle] – Zeigt die zuletzt verwendete Quelle an.

[Home] – Zeigt den Home-Bildschirm an.

[Ausschalt-Vorhang] – Legt die Dauer des visuellen Effekts fest, der angezeigt wird, wenn der TV in den Standby wechselt.

[Automatische Erkennung des Sportmodus] – Schaltet bei Sportübertragungen Bild und Ton automatisch in den Sportmodus.

[Benutzer-Modus] – Wählen Sie den passenden Modus für die Art, wie Sie den TV verwenden.

[Heim-Modus] – Für die Nutzung zu Hause.

[Händler-Modus] – Für die Präsentation im Handel. Erhöht die Bildschirmhelligkeit und aktiviert den Demo-Modus.

[Verbesserte Anzeigeeinstellungen] – Ermöglicht die Zustimmung zur automatischen Erfassung von TV- und Nutzungsdaten, um personalisierte Inhaltsempfehlungen und Werbung zu aktivieren. Bitte lesen Sie die Beschreibung auf dem Bildschirm sorgfältig, bevor Sie zustimmen.

[Personalisierte Werbung] – Wenn aktiviert, wird Werbung an Ihren Suchverlauf und Ihre Sehgewohnheiten angepasst. Das Deaktivieren dieser Option reduziert nicht die Anzahl der Werbeeinblendungen.

[Personalisierte Empfehlungen] – Wenn aktiviert, werden Inhaltsempfehlungen an Ihren Suchverlauf und Ihre Sehgewohnheiten angepasst.

Support

[Geräteinformationen] – Zeigt detaillierte Informationen zum TV an.

[Firmware-Aktualisierung] – Einstellungen zur Aktualisierung der TV-Software.

[Automatische Aktualisierung] – Wenn aktiviert, prüft der TV regelmäßig im Internet auf neue Software. Ist eine neue Version verfügbar, erscheint eine Benachrichtigung auf dem Bildschirm.

[Nach Aktualisierungen suchen] – Sucht sofort nach einer neuen Softwareversion.

[USB-Aktualisierung] – Aktualisiert die TV-Software von einem angeschlossenen Speichermedium.

Warnung: Der Aktualisierungsvorgang dauert mehrere Minuten. Ziehen Sie während der Aktualisierung weder den Netzstecker noch schalten Sie den TV aus und trennen Sie weder den USB-Stick noch die Netzwerkverbindung. Andernfalls kann der TV beschädigt werden.

[my Loewe] – Zeigt einen QR-Code an. Scannen Sie ihn mit Ihrem Smartphone, um die App „my Loewe“ herunterzuladen. Die App bietet Zugriff auf alle Benutzerhandbücher Ihrer Loewe Produkte und dient als Ihr Zugang zum Loewe Ökosystem.

[Selbstdiagnose] – Eine Reihe von Tests zur Überprüfung der TV-Funktionalität. Wenn ein Problem auftritt, können Sie diese Tests ausführen, um festzustellen, ob die Ursache beim TV oder bei einem externen Gerät liegt.

[Bild-Test] – Zeigt ein Farbttestbild an, um das TV-Bild zu prüfen.

[Ton-Test] – Prüft die Lautsprecher des TV.

[Netzwerkstatus] – Zeigt detaillierte Informationen zur Netzwerkverbindung an.

[Netzwerk-Verbindungstest] – Prüft, ob der TV mit dem Internet verbunden ist.

[Internet-Geschwindigkeitstest] – Öffnet einen Internet-Geschwindigkeitstest im Browser. Verwenden Sie die Pfeiltasten der Fernbedienung, um den Cursor zu steuern und den Test zu starten.

[Eingang Verbindungstest] – Zeigt Informationen über das Signal an, das vom ausgewählten Eingang empfangen wird.

[Gerätetestatus] – Zeigt die gesamte Betriebszeit des TV an.

[Signalinformation] – Zeigt Informationen zum Signal des aktuellen Eingangs an.

[Bildschirmwartung] – Verfahren zur Erhaltung der Panel-Leistung. Nur für OLED-Modelle verfügbar.

[Bildschirmauffrischung] – Reduziert Effekte von Bildnachleuchten. Der Vorgang dauert etwa 2 Minuten. Während des Refresh schaltet sich der Bildschirm aus und nach Abschluss wechselt der TV in den Standby.

Hinweis: Aufgrund der optischen Eigenschaften von OLED-Displays kann nach längerem Gebrauch Bildnachleuchten auftreten. **[Bildschirmauffrischung]** wird empfohlen, um Bildqualitätsprobleme zu korrigieren und Bildnachleuchten zu vermeiden. Ziehen Sie den Netzstecker nicht, wenn Sie den TV ausschalten – verwenden Sie stattdessen die Ein/Aus-Taste der Fernbedienung. Der Panel-Refresh wird dann automatisch im Standby ausgeführt.

Warnung: Führen Sie **[Bildschirmauffrischung]** nicht häufiger als einmal pro Jahr durch, da dies die Lebensdauer des TV verkürzen kann.

[Bildschirmwartung] – Führt einen kurzen Wartungsprozess durch, um Bildqualitätsprobleme zu korrigieren, die nach längerem Gebrauch auftreten können. Der Vorgang dauert etwa 10 Minuten. Während dieser Zeit wird der Bildschirm ausgeschaltet.

Warnung: Berühren Sie das Display während des Wartungsprozesses nicht.

[Haftungsausschluss und Datenschutzbestimmungen] – Prüfen Sie die Geschäftsbedingungen. Das Deaktivieren einiger oder aller Kontrollkästchen deaktiviert die entsprechenden Smart-Funktionen.

[Zurücksetzen auf Werkseinstellungen] – Setzt alle TV-Einstellungen auf die ursprünglichen Werkseinstellungen zurück.

Hotelmodus

Um den Hotelmodus aufzurufen, drücken Sie die Taste  (Menü) und gehen Sie dann zu **[Alle Einstellungen]** -> **[Ton]** -> **[Einstellungen Audioausgabe]** -> **[Balance]**. Während der Cursor auf **[Balance]** steht, geben Sie den PIN-Code mit der Fernbedienung ein. Den PIN-Code für den Hotelmodus können Sie beim Service-Center anfordern.

[Hotel-Modus] – Aktiviert oder deaktiviert den Hotelmodus.

[Tastensperre] – Sperrt die Tasten oder den Joystick am TV-Gerät. Dies ist nur für Modelle relevant, die über solche Bedienelemente verfügen.

[Suche gesperrt] – Wenn aktiviert, können Benutzer keine Sender einstellen oder suchen. n enabled, users cannot tune or search for channels.

[Untermenü gesperrt] – Wenn aktiviert, können Benutzer über das Hauptmenü nur grundlegende Einstellungen ändern.

[Favoritenkanalsperre] – Wenn aktiviert, sind Favoritenlisten gesperrt.

[Aktuelle Einstellungen sperren] – Wenn aktiviert, werden vom Benutzer vorgenommene Einstellungsänderungen beim Ausschalten des TV nicht gespeichert.

[App-Sperre] – Wählen Sie Apps aus, die deaktiviert und aus dem Home-Menü entfernt werden sollen. Inhaltsempfehlungen aus den ausgewählten Apps werden ebenfalls ausgeblendet.

[USB-Sperre] – Verhindert, dass Benutzer eigene Inhalte von USB-Geräten wiedergeben.

[Max. Lautstärke] – Begrenzt die maximale Lautstärke, die der Benutzer einstellen kann.

[Min. Lautstärke] – Begrenzt die minimale Lautstärke, die der Benutzer einstellen kann.

[Lautstärke beim Einschalten] – Legt die Standardlautstärke fest, wenn der TV eingeschaltet wird.

[Eingang beim Einschalten] – Legt die Standard-Eingangsquelle fest, mit der der TV startet.

[Sender beim Einschalten] – Legt den Standardkanal fest, wenn der TV eingeschaltet wird. Diese Option ist nur verfügbar, wenn die Standardquelle auf TV eingestellt ist.

[Einschaltmodus] – Legt das Verhalten des TV fest, wenn die Stromversorgung angeschlossen wird oder nach einem Stromausfall wiederhergestellt wird:

[Einschalten] – Der TV schaltet sich automatisch ein, wenn Strom anliegt.

[Standby] – Der TV wechselt in den Standby, wenn Strom anliegt.

[Letzter Modus] – Der TV kehrt in denselben Zustand zurück, in dem er sich befand, bevor die Stromversorgung getrennt wurde.

[Automatischer Ruhezustand] – Wenn aktiviert, wechselt der TV nach 15 Minuten ohne Aktivität an der Fernbedienung in den Standby.

[Eingang sperren] – Wählen Sie die Eingangsquellen, die für den Benutzer nicht zugänglich sein sollen.

[Logo] – Einstellungen für das Startlogo:

[Aus] – Der TV startet ohne Willkommensbildschirm.

[Lokal] – Zeigt beim Start das Loewe Logo an.

[Herzlich Willkommen] – Zeigt beim Start den Text „Willkommen“ an.

[USB-Eingang] – Zeigt ein benutzerdefiniertes Bild an, das von einem USB-Speichergerät importiert wurde. Importieren Sie eine JPG-Datei (1920 × 1080 Pixel, maximal 2 MB). Wählen Sie die Datei auf dem angeschlossenen USB-Speichergerät aus. Nach der Auswahl wird das Bild im internen Speicher des TV gespeichert und als Startbildschirm verwendet.

[Sprachauswahl] – Wenn aktiviert, wird beim Einschalten des TV das Menü zur Sprachauswahl angezeigt.

[Anzeige der Hotel-Info] – Zeigt beim Start bis zu drei Informationsbilder für Hotelgäste an. Importieren Sie JPG-Dateien (1920 × 1080 Pixel, maximal 2 MB). Wählen Sie bis zu drei Dateien auf dem angeschlossenen USB-Speichergerät aus. Nach der Auswahl werden die Bilder im internen Speicher des TV gespeichert und beim Start angezeigt. Verwenden Sie **[Intervall Zeit]**, um festzulegen, wie lange jedes Bild angezeigt wird. Drücken Sie  (Zurück), um zum Hotelmodus-Menü zurückzukehren.

[Klonen] – Kopiert alle TV-Einstellungen auf ein USB-Speichergerät oder stellt Einstellungen von einem USB-Speichergerät wieder her.

[Hotel Info-Webseite] – Zeigt beim Start die Startseite des Hotels an. Bevor die Seite angezeigt wird, muss der Gast der Endnutzer-Lizenzvereinbarung und der Datenschutzerklärung zustimmen.

Contents

Many Thanks	64
About this user manual	65
Data Protection	66
Safety/Warning.....	67
Remote control	70
Connecting the TV set	76
Headphones	79
Meaning of the LED colours	80
TV Joystick	81
Getting started - first steps	82
Home menu.....	85
Selecting inputs	86
Electronic Programme Guide – EPG	87
VIDAA account	89
Voice control.....	90
Programming the Remote Control for a Set-Top Box (STB).....	91
Channel list.....	92
HbbTV.....	94
Teletext	95
Karaoke.....	96
Recording to external HDD or USB.....	97
Recording	98
DR+ archive.....	100
TV viewing with Timeshift	101
Accessibility	102
Software Update	103
Common Interface (CI/CI Plus).....	104
VESA standard	106
Quick menu	107
Settings menu.....	108
Picture	109
Sound	111
Connection.....	113
Channel	115
Accessibility	117
System.....	118
Support.....	120
Hotel mode.....	121

Disclaimer

The screen graphics shown are only exemplary. Depending on the device type, the available hardware/software components may differ. All information in this document is correct at the time of going to press. Due to the ongoing development of TV sets and software, deviations between the TV set and the user manual are possible.

No claims can be derived from the different information, illustrations or descriptions.

The information in this document is subject to change without notice and does not represent any obligation on the part of Loewe Technology GmbH.

All rights reserved, including those of translations, technical changes and errors.

Many Thanks

for choosing Loewe and placing your trust in us.

With Loewe, you have not only chosen a modern and technically innovative television, but also a timeless design, razor-sharp picture quality, brilliant sound for enjoying movies and music, and intuitive operation with the Loewe remote control, smartphone or tablet. In short: Loewe stands for perfect home entertainment.

We hope you enjoy premium home entertainment from Loewe and look forward to welcoming you as a customer.

Many features, one result: perfect home entertainment.

Simply more entertainment.

The Loewe OS user interface is intuitive and graphically optimised.

So you can quickly find the content you want - from TV to online.

Perfectly networked.

Thanks to numerous connections, your Loewe TV becomes your entertainment centre.

Connect it to the Internet, DVD/Blu-Ray players, external speakers and much more.

Hard disk for your TV archive.

Record the TV programme or pause it and resume it at a later time.

Depending on the type of set, record to an externally connected USB hard disk or to the hard disk built into the TV set.

With DR+ (Digital Recording), this is no problem for your Loewe TV.

Your contact.

We will be happy to help you with any questions you may have about your Loewe product.

You can reach the Customer Care Center at GB: +44 1235 511 166 IRL: +353 1901 5555

Service hours: Mon-Fri from 9:00-17:00.

Position of the label

You will find the label with the model number and the operating voltage on the back of the television.

About this user manual

In the interest of safe and long-term trouble-free use of the TV, please read the chapter Safety Instructions/Warning before operating the TV set.

This user manual can be used for these TV series:

- Loewe stellar
- Loewe inspire
- Loewe callas
- Loewe vega
- We. SEE oled dc
- We. SEE oled
- We. SEE lcd dc
- We. SEE lcd

Features may be described which your TV may not have or which are only available in certain countries.

Paragraphs beginning with the symbol indicate important notes, tips or prerequisites for the following settings.

Depending on the additional devices connected, the menus in the TV set may differ from those described here. The screen graphics shown are only exemplary. The hardware/software components available may differ depending on the type of set and/or the software version.

All channel names, programme contents and the photos, music titles, albums and album graphics shown in this user manual are given as examples.

In addition to the remote control, a PC keyboard can be connected to one of the USB ports of your TV and used to operate it.

Note:

This user manual is designed to be printable, but is not intended primarily for that purpose. Rather, it is intended to point out new features or software adjustments quickly and without delay and to provide you with a source of information that is always as up-to-date as possible. While print editions are always bound to editions and print deadlines, information in this document can flow in almost real time. For this purpose, the manual grows continuously and according to demand.

Remote control buttons descriptions in this manual

The Loewe remote control features a directional pad consisting of two concentric circles. The outer ring is used for cursor movement (up, down, left, and right), while the inner circle is used to confirm a selection.

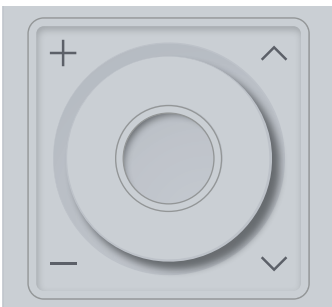

As there are no markings on these circles, the following terminology is used throughout this manual to simplify the instructions:

Action on the remote control	Description in this manual
Press the inner circle	OK
Press the left side of the directional pad	◀ (Left arrow)
Press the right side of the directional pad	▶ (Right arrow)
Press the upper side of the directional pad	▲ (Up arrow)
Press the lower side of the directional pad	▼ (Down arrow)

Data Protection

For proper operation, the software of your Loewe TV uses personal data. This is naturally handled with the utmost care and confidentiality in accordance with the applicable legal system. This has been confirmed and certified to Loewe Technology GmbH by the internationally active, independent testing service provider TÜV Rheinland Group (TÜV Rheinland).



Loewe focuses on user data protection and adheres to the principle of „minimal data collection“ in order to reduce it to the bare minimum.

We take data protection concerns seriously and want to ensure that privacy is protected when using our devices and websites. We have therefore created privacy statements explaining how we handle data. We reserve the right to adapt the content from time to time. It is therefore advisable to take note of our information on data processing again at regular intervals.

The data protection statements shown when setting up the device for the first time or when visiting a Loewe website explain the facts in detail. To ensure optimum use of all software features and functions, consent is required.

Safety/Warning

For your safety, and to avoid unnecessary damage to your unit, please read and follow the safety instructions below.

Key



This symbol indicates risks caused by high voltages.



This symbol is to alert the user to other, more specific risks.



This symbol indicates dangers caused by the development of fire.



This symbol indicates dangers caused by sharp edges.

Do not remove set rear panel

Warning: When opening or removing the rear panel, there is the danger of electric shock and the risk of serious injury from high voltages.

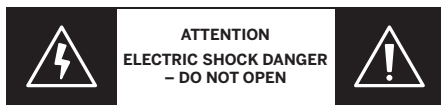

Never open the rear panel yourself. Leave repairs and servicing work on your TV set to qualified, authorised television technicians. Please contact your dealer or our customer service.

Intended use and environmental conditions



This TV set is intended exclusively for the reception and playback of picture and sound signals.



The TV set is designed for dry rooms (living rooms and office spaces). It must not be used in rooms with a high level of humidity (e.g. bathroom, sauna) or outdoors.

High humidity and dust concentrations lead to power leaks in the set. This can lead to danger of injury and damage to the set by electric tensions or a fire.

If you've brought the set from the cold into a warm environment, leave it off for around an hour due to the formation of condensation.

Do not place objects filled with liquid over the set. Protect the set from dripping and splashing water.

Candles and other open flames must be kept away from the set at all times to prevent the fire from spreading.



The materials we used in this device comply with all regulatory requirements. However, the migration of substances cannot be ruled out. We therefore suggest you avoid permanent contact between food and the TV set.

Transport



Improper handling during transportation can lead to damage to the display and risks of injury.



The screen consists of glass or plastic and can break if handled improperly.

At least two people are required to transport the set. Only transport the set in a vertical position.

No pressure should be applied to the glass or the plastic during transport.

The correct unpacking of the set is shown in the operating manual 1.

To avoid damaging the mechanical structure of the TV set and the floor stand, remove the TV set from its base and move the two parts separately. When the TV set is set up in its new location, at least 2 people are required to reassemble it.

Mains cable/power supply



Unplug the power cord immediately from the mains socket if you notice something unusual, or the unit shows recurring malfunctions.



Incorrect voltages can damage the set.

This set may only be connected to a mains power supply with the voltage and frequency indicated on the rating plate using the enclosed mains cable.

The mains power plug of the TV set must be easily accessible so that the set can be disconnected from the mains at any time. When pulling the mains power plug out, do not pull the cable but the plug housing. The cables in the mains power plug could be damaged and cause a short circuit when plugged in again.

A mains power cable with a damaged insulation can lead to electric shock and presents a fire hazard. Never use a damaged mains cable.

If you use a portable multiple socket to connect the TV set, do not cascade several multiple sockets consecutively.

Air circulation and high temperatures



Like any electronic device, your TV set requires air for cooling. If air circulation is impeded, it may result in a fire.

The ventilation slots on the rear panel of the set must therefore remain free. Please do not cover the set.

Wall mounting: Leave at least 10 cm of space all around the set at the side, above and below.

Table / stand foot: Leave at least 10 cm clear space around the set at the side and at the top.

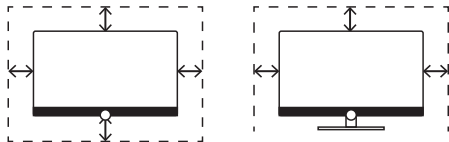

Foreign bodies



Foreign bodies inside of the set can lead to short circuits and fires.

Danger of injury and damage exists.

Therefore avoid metal parts, needles, paper clips, liquids, wax or similar passing through the ventilation slits of the rear panel into the interior of the set.

Should something get into the interior of the appliance, immediately pull out the mains power plug of the set and inform the customer service department for checking.

Installation



A television set may fall, causing serious personal injury or death. Many injuries, particularly to children, can be avoided by taking simple precautions such as:

- ALWAYS use cabinets or stands or mounting methods recommended by the manufacturer of the television set.
- ALWAYS use furniture that can safely support the television set.
- ALWAYS ensure the television set is not overhanging the edge of the supporting furniture.
- ALWAYS educate children about the dangers of climbing on furniture to reach the television set or its controls.
- ALWAYS route cords and cables connected to your television so they cannot be tripped over, pulled or grabbed.
- NEVER place a television set in an unstable location.
- NEVER place the television set on tall furniture (for example, cupboards or bookcases) without anchoring both the furniture and the television set to a suitable support.
- NEVER place the television set on cloth or other materials that may be located between the television set and supporting furniture.
- NEVER place items that might tempt children to climb, such as toys and remote controls, on the top of the television or furniture on which the television is placed.

If the existing television set is going to be retained and relocated, the same considerations as above should be applied.

Loewe TV sets are specified for Loewe accessories. We strongly recommend the use of original Loewe setup solutions.

Note the instructions regarding the mounting for the different possible setup solutions! A corresponding documentation is included with every Loewe product.

The usual usage position of the TV set should be followed. The TV set can only be operated horizontally upright (A). The inclination can amount to a maximum of 10 degrees for wall mounting (B). The TV set must never be operated in portrait orientation (C), horizontal (D) or overhead on the ceiling (E).

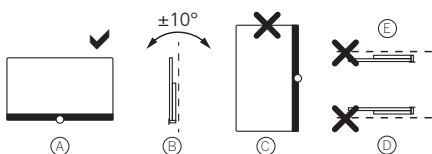

Position the set so that it is not exposed to direct sunlight and additional heating from radiators!

When using accessories from third-party manufacturers, please ensure that you can adjust the TV set easily to the respective setup solution.

When adjusting the TV set, ensure that the pressure applied to the set frame is not too great. Especially in large format displays, there is the danger of damaging the display.

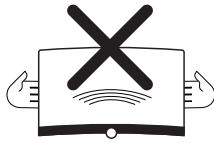

The mounting of a TV set on a holder according to the VESA standard requires mandatory use of the Loewe VESA adapter bolts. Otherwise, damage to the TV may result.

The Loewe VESA adapter bolts must be attached to the TV set with a torque of approx 4 Nm. You can obtain these from your Loewe dealer (you can find further information found in the online user handbook).

Make sure that after unpacking and setting up the TV set the packaging material does not fall carelessly into the hands of children.

Please also note the disposal instructions for packaging and carton (see chapter Environment/Disposal/Licences).

Supervision



Do not let unsupervised children handle the TV set nor let them play in the immediate vicinity of the TV set!

The set could be knocked over, moved or pulled down from the stand surface and injure people.

Do not leave the TV set unattended when switched on!

Volume



Loud music can lead to hearing damage. Avoid extreme sound volume, especially over extended periods of time and when using headphones!

Thunderstorms



Electrical surges due to lightning strike can damage the set both via the antenna system and via the mains power supply.

During thunderstorms, pull out the mains power plug and all connected antenna cables from the TV set!

If you have connected a network cable to the LAN port, remove this as well!

Even in the case of prolonged absence, the mains power plug and all connected antenna cables should be disconnected from the TV set.

Cleaning and care/chemicals



Disconnect the TV from the mains before cleaning!



Damages caused by chemicals can lead to adverse effects and development of fire.

Never expose the set or accessories to aggressive (e.g. corrosive) chemicals such as alkalis or acids!

Only clean the TV set, the front screen and the remote control with a damp, soft, clean and colour neutral cloth, without any aggressive or scouring cleaning agents!

The loudspeaker panel of your TV set is textile-covered. Hoover the surface regularly with a soft brush attachment!

For contaminations or stains:

Moisten a soft, colour neutral cloth with detergent solution or commercially available stain remove and rub the stain gently away! You can also treat the stain directly with a commercial dry stain remover spray (hoover up the dust).

Do not moisten the covering fabric directly with detergent solution or stain remover (risk of stain circle formation)! Do not use solvents to clean the fabric!

Note the usage instructions of the manufacturer when using stain remover!

When cleaning loudspeaker panels which have been exposed to nicotine, there is an increased risk of stain circle formation.

Remote control

Depending on the series and version of your TV, a different type of remote control may be supplied.

Preparing the remote control

The following instructions apply to the **[Loewe remote alu]** and **[We.SEE remote]**, which are supplied with pre-installed batteries. The battery compartment is accessed from the top of the remote control.

These remote controls may be used with the following TV series:

- Loewe stellar (optional)
- Loewe inspire (optional)
- Loewe callas
- Loewe vega (optional)
- We. SEE oled dc
- We. SEE oled
- We. SEE lcd dc
- We. SEE lcd

Removing the battery protection

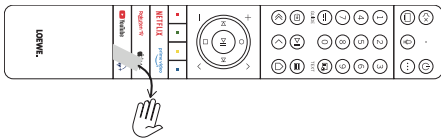

The remote control is supplied with batteries already inserted. To prepare it for use, remove the plastic protection tab as shown in the illustration.

Inserting or replacing batteries

Press and slide open the battery compartment cover on the top of the remote control.

Only use leak-proof micro-cells of the LR 03 (AAA) Alkali-Manganese type. Do not use different types of batteries and do not mix old and new batteries together.

Make sure that the batteries do not get into the hands of children. The batteries used must not be exposed to excessive heat such as sunlight, fire or similar!

Note:

The position of the batteries is indicated in the battery compartment (in opposite directions). Pay attention to the correct polarity of + and – when inserting the batteries. Do not be guided by the battery contacts (springs), but by the illustration at the bottom of the battery compartment.

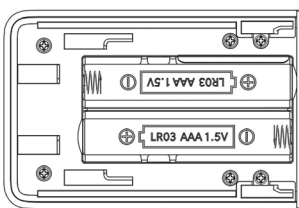

Dispose of used batteries in an environmentally friendly way (see chapter Environment/Legal information).

Push the cover back on after having inserted the batteries.

Preparing the remote control (new generation)

The following instructions apply to the **[Loewe remote vi]**, which is supplied with batteries provided separately and must be installed by the user.

This remote control may be used with the following TV series:

- Loewe stellar (optional)
- Loewe inspire (optional)
- Loewe vega (optional)

Inserting or replacing batteries

Open the battery compartment on the back of the remote control. Slide down the battery compartment cover, then lift it off. The battery compartment is now exposed.



Only use leak-proof micro-cells of the LR 03 (AAA) Alkali-Manganese type. Do not use different types of batteries and do not mix old and new batteries together.

Make sure that the batteries do not get into the hands of children. The batteries used must not be exposed to excessive heat such as sunlight, fire or similar!

Note:

The position of the batteries is indicated in the battery compartment (in opposite directions). Pay attention to the correct polarity of + and – when inserting the batteries. Do not be guided by the battery contacts (springs), but by the illustration at the bottom of the battery compartment.



Dispose of used batteries in an environmentally friendly way (see chapter Environment/Legal information).

Push the cover back on after having inserted the batteries.

Remote control button mapping

Depending on the application (TV / video / audio / photo / apps) and function (for example, EPG, Teletext, HbbTV etc.), the key assignment can deviate from the assignment described here.

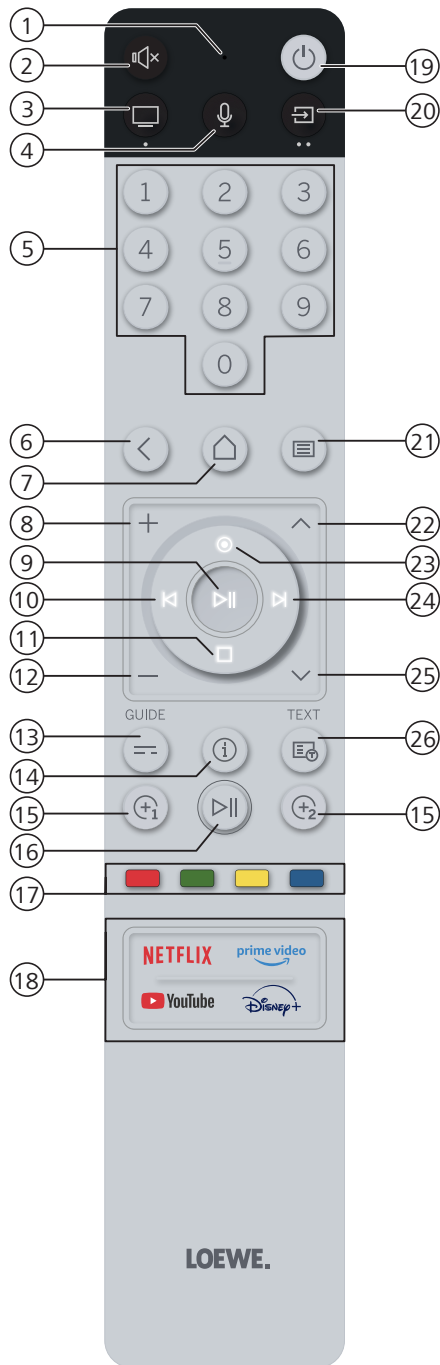

1. Microphone.
2. Sound mute / on.
3. Call the TV mode.
4. Press and hold to speak to voice assistant.
5. Select channels with numeric buttons directly.
6. Step / level back in the menu. While watching TV, switch to the previously watched channel.
Pressing longer: Exit displayed menu / application.
7. Call up the Home menu.
8. Increase volume.
9. When not illuminated: Call channel list.
When illuminated: Play / Pause media or Start / Pause / Continue the timeshift television.
In the menu: **OK** button (confirm selection).
10. When not illuminated: Move left in the menu or open information panel of the currently watched programme. If recording, open the recording control panel.
When illuminated: Skip backwards.
11. When not illuminated: Move down in the menu.
When illuminated: Stop / End timeshift (return to live image).
12. Decrease volume.
13. Pressing briefly: EPG (Electronic Programme Guide) on / off.
Pressing longer: Display the list of recordings.
14. While watching TV, press to call the detailed information on the broadcast.
15. When pressed for the first time: The programming dialogue opens. Select the action you wish to assign to the button (for example, switching directly to an input, app, or menu).
Pressing briefly: Call up the programmed function.
Pressing longer: Open the programming dialogue to assign a new function.
16. Pressing briefly: Play / Pause media or Start / Pause / Continue the timeshift television.
Pressing longer: Display illuminated media control keys.
17. Colour buttons – Execute corresponding function at that time.
18. Access the media and video on demand.
19. Switches the TV set on or switches to standby mode.
Press briefly while TV set is switched on: TV set and all CEC-enabled devices connected to the HDMI ports will be switched off to standby (System Standby).
20. Call the Sources menu.
Pressing longer: Device key. This button allows you to control other devices with the Loewe remote control.
21. Pressing briefly: Call System settings.
Pressing longer: Pairs the remote control with the TV via Bluetooth.
22. Next channel.
23. When not illuminated: Move up in the menu.
When illuminated: Open the Record menu.
24. When not illuminated: Move right in the menu or open information panel of the currently watched programme. If recording, open the recording control panel.
When illuminated: Skip forwards.
25. Previous channel.
26. Teletext / MediaText on / off.

Note: The key assignment may differ depending on the software or device version.

Remote control button mapping

Depending on the application (TV / video / audio / photo / apps) and function (for example, EPG, Teletext, HbbTV etc.), the key assignment can deviate from the assignment described here.

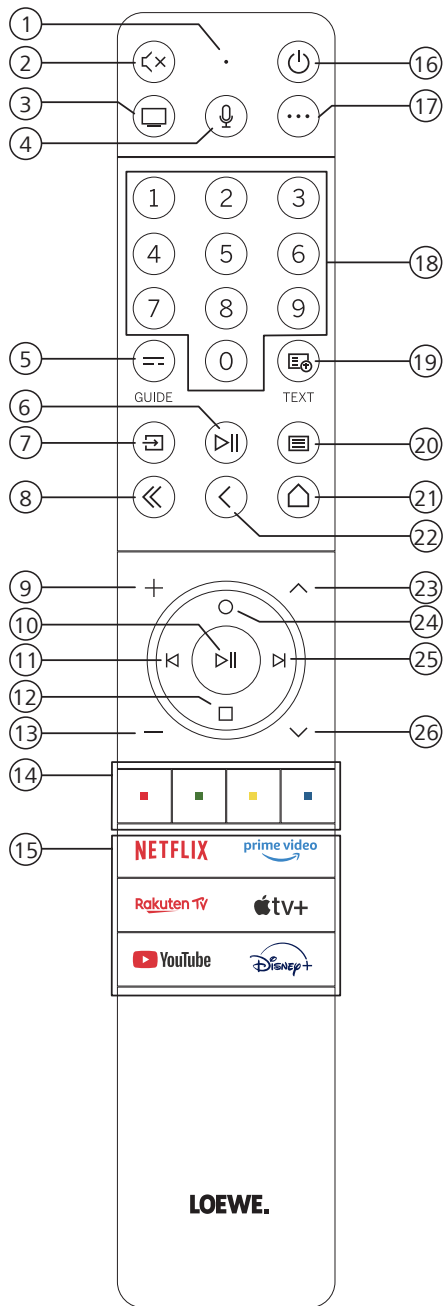

1. Microphone
2. Sound mute / on.
3. Call the TV mode.
4. Press and hold to speak to voice assistant.
5. Pressing briefly: EPG (Electronic Programme Guide) on / off.
Pressing longer: Displays list of recordings.
6. Pressing briefly: Play / Pause media or Start / Pause / Continue the timeshift television.
Pressing longer: Display illuminated media control keys.
7. Call Sources menu.
8. Exit displayed menu / application.
9. Increase volume.
10. When not illuminated: Call channel list.
When illuminated: Play / Pause media or Start / Pause / Continue the timeshift television.
In the menu: **OK** button (confirm selection).
11. When not illuminated: Move left in the menu or open information panel of the currently watched programme. If recording, open the recording control panel.
When illuminated: Skip backwards.
12. When not illuminated: Move down in the menu.
When illuminated: Stop / End timeshift (return to live image).
13. Decrease volume.
14. Colour buttons – Execute corresponding function at that time.
15. Access the media and video on demand.
16. Switches the TV set on or switches to standby mode.
Press briefly while TV set is switched on: TV set and all CEC-enabled devices connected to the HDMI ports will be switched off to standby (System Standby).
17. Device key. This button allows you to control other devices with the Loewe remote control.
18. Select channels with numeric buttons directly.
19. Teletext / MediaText on / off.
20. Pressing briefly: Call System settings.
Pressing longer: Pairs the remote control with the TV via Bluetooth.
21. Call up the Home menu.
22. Step / level back in the menu. While watching TV, switch to the previously watched channel.
23. Next channel.
24. When not illuminated: Move up in the menu.
When illuminated: Opens Record menu.
25. When not illuminated: Move right in the menu or open information panel of the currently watched programme. If recording, open the recording control panel.
When illuminated: Skip forwards.
26. Previous channel.

Note: The key assignment may differ depending on the software or device version.

Remote control button mapping

Depending on the application (TV / video / audio / photo / apps) and function (for example, EPG, Teletext, HbbTV etc.), the key assignment can deviate from the assignment described here.

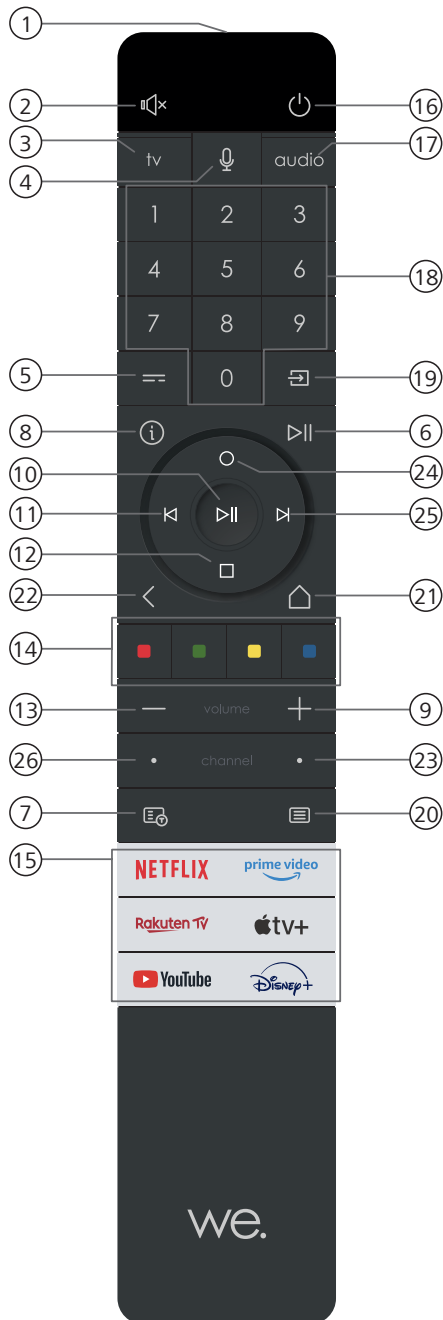

1. Microphone
2. Sound mute / on.
3. Call the TV mode.
4. Press and hold to speak to voice assistant.
5. Pressing briefly: EPG (Electronic Programme Guide) on / off.
Pressing longer: Displays list of recordings.
6. Pressing briefly: Play / Pause media or Start / Pause / Continue the timeshift television.
Pressing longer: Display illuminated media control keys.
7. Teletext / MediaText on / off.
8. While watching TV, press to call the detailed information on the broadcast.
9. Increase volume.
10. When not illuminated: Call channel list.
When illuminated: Play / Pause media or Start / Pause / Continue the timeshift television.
In the menu: **OK** button (confirm selection).
11. When not illuminated: Move left in the menu or open information panel of the currently watched programme. If recording, open the recording control panel.
When illuminated: Skip backwards.
12. When not illuminated: Move down in the menu.
When illuminated: Stop / End timeshift (return to live image).
13. Decrease volume.
14. Colour buttons – Execute corresponding function at that time.
15. Access the media and video on demand.
16. Switches the TV set on or switches to standby mode.
Press briefly while TV set is switched on: TV set and all CEC-enabled devices connected to the HDMI ports will be switched off to standby (System Standby).
17. Call the Audio mode.
18. Select channels with numeric buttons directly.
19. Call Sources menu.
20. Pressing briefly: Call System settings.
Pressing longer: Pairs the remote control with the TV via Bluetooth.
21. Call up the Home menu.
22. Step / level back in the menu. While watching TV, switch to the previously watched channel.
Pressing longer: Exit displayed menu / application.
23. Next channel.
24. When not illuminated: Move up in the menu.
When illuminated: Opens Record menu.
25. When not illuminated: Move right in the menu or open information panel of the currently watched programme. If recording, open the recording control panel.
When illuminated: Skip forwards.
26. Previous channel.

Note: The key assignment may differ depending on the software or device version.

Pairing of the remote control / Bluetooth

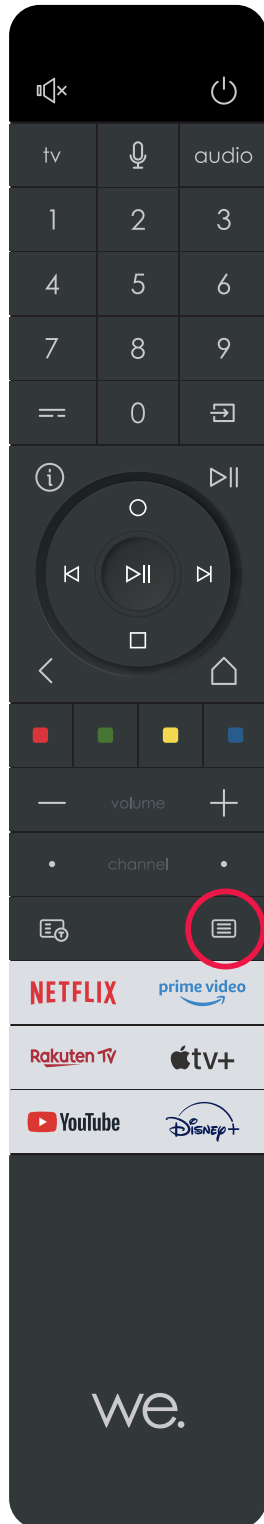
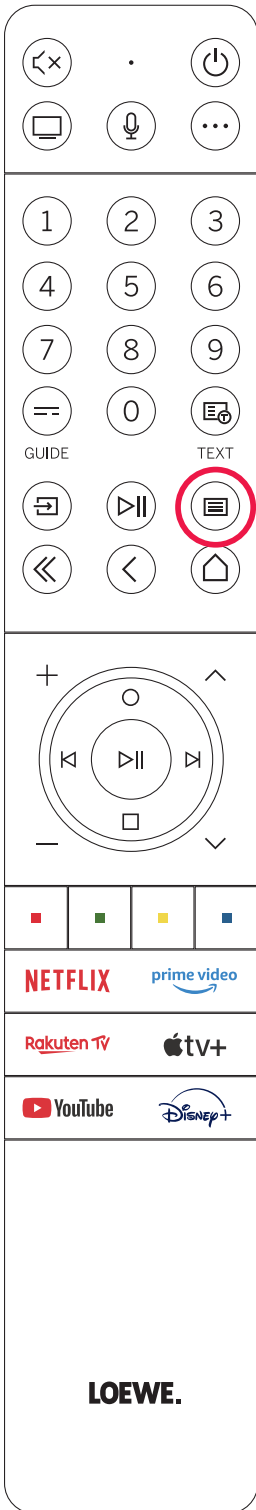

You can connect your remote control to the Loewe TV via Bluetooth standard. To do this, press and hold the Menu button (☰) for at least three seconds. Observe the screen displays for successful pairing.

To unpair, visit the menu and then select: **[Settings]** -> **[Connection]** -> **[Bluetooth]** -> **[Bluetooth Device]**. There, select Smart TV Remote and press the Unpair button.

Note: Permanent recording by the built-in microphone does not take place. The microphone is only activated to use the voice control and does not remain permanently on reception.

Connecting the TV set

Before making any connections to an external devices, make sure both TV set and device are disconnected from power.

Most TV connectors are hidden under the back cover. To access these connectors, you must remove the back cover by pulling the top and bottom parts away as shown in the illustration. Both parts are held in place only by magnets, so there is no need to use any tools or remove screws.

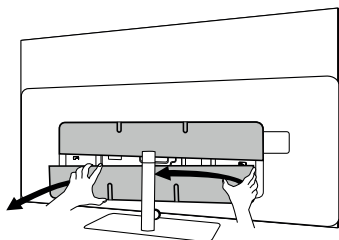

When connecting external devices to these internal connectors, first connect the cable to the connector on the TV set. Then route the cable out of the TV using the built-in cable management system, and then route the cable through the neck of the stand (in case you use provided Table stand solution).

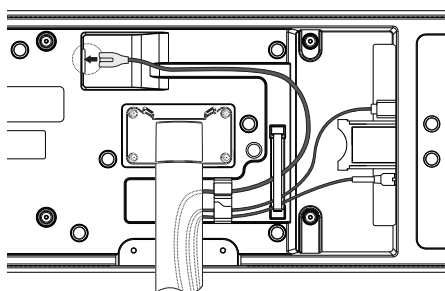

When you have finished connecting external devices to the TV, replace the back cover.

Connecting antennas (single satellite tuner)

Terrestrial / cable analogue / DVB-T/T2/C HD antenna:

Plug the cable of antenna, cable TV system or room antenna into the ANT TV socket.

If you want to use analogue cables/DVB-C connection and a DVB-T antenna together, use an external antenna switch (available from your dealer).

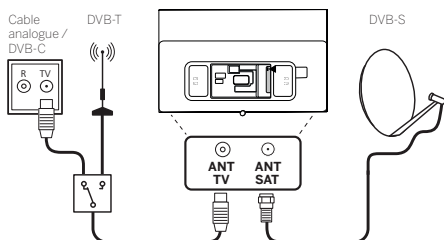

Satellite antenna DVB-S/S2 HD:

Connect a connecting cable from the from the LNB to the ANT SAT socket of the TV set.

Connecting antennas (twin satellite tuner)

Note: Applicable only for models with twin tuner

Terrestrial / cable analogue / DVB-T/T2/C HD antenna:

Plug the cable of antenna, cable TV system or room antenna into the ANT TV socket.

If you want to use analogue cables/DVB-C connection and a DVB-T antenna together, use an external antenna switch (available from your dealer).

Satellite antenna DVB-S/S2 HD:

Depending on the used satellite system, connect a connecting cable from the multi-switch or directly from the LNB to the ANT SAT MAIN and ANT SAT SUB sockets of the TV respectively.

When connecting the TV to a single cable community antenna, connect the ANT SAT MAIN and ANT SAT SUB sockets directly to the appropriate SAT antenna socket.

When connecting the TV set to a DiSEqC antenna, connect the ANT SAT MAIN socket directly to the appropriate SAT antenna socket.

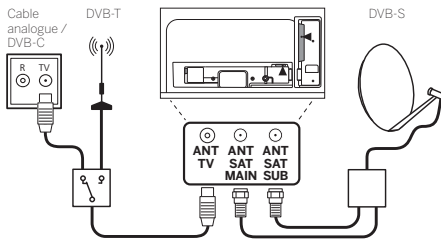

Connecting an external device via HDMI cable

The HDMI connections (High Definition Multimedia Interface) allow the transmission of digital video and audio signals from a player (e.g. DVD player, Blu-ray player, camcorder, set-top box) via a single cable.

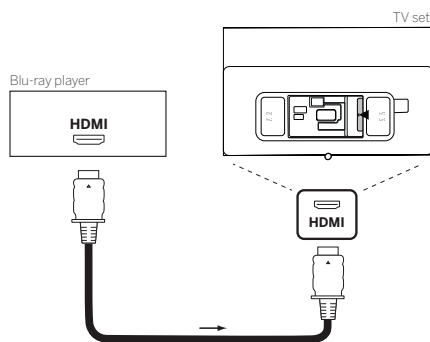

Connect the device by an HDMI cable with a Type A connector (not supplied) to one of the HDMI sockets of the TV set. To fully enjoy the capabilities of your TV, use a cable labelled „Premium High-Speed HDMI Cable“ or better.

Connecting to an audio system via HDMI eARC

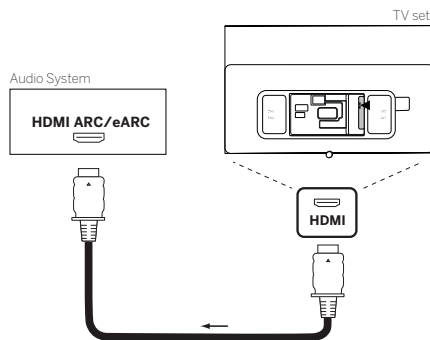

Use an HDMI cable (not supplied) to connect HDMI eARC socket of the TV set to the HDMI ARC/eARC socket of an audio system or soundbar. It is recommended to use a cable marked as „Ultra High-Speed HDMI Cable“ with a Type A connector.

Ultra High Speed HDMI Cables are designed to support the new eARC feature in addition to the highest resolution video modes. The Standard HDMI Cable with Ethernet and the High Speed HDMI Cable with Ethernet will also support eARC.

Connecting to an audio system via optical audio cable

For this type of connection, you will need to use a digital optical cable (not supplied) with a Mini TOSLINK connector on one end and a standard TOSLINK connector on the other end. Alternatively, you can use standard TOSLINK cable with a Mini TOSLINK adapter.

Before making this connection, ensure you removed plastic protection caps from the cable connectors.

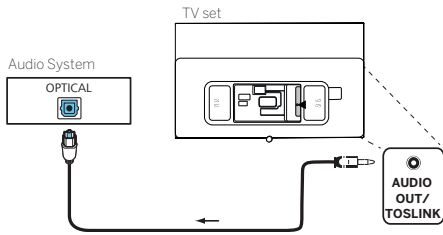

Connect the audio output of the TV labelled AUDIO OUT TOSLINK to the digital audio input of an audio system.

Connecting to an audio system via analogue audio cable

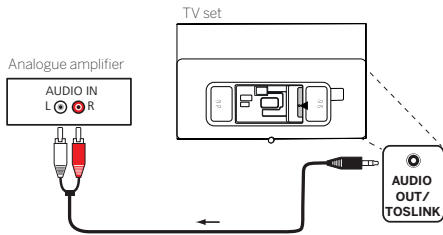

Use a stereo cinch/jack adaptor cable to connect the audio output AUDIO OUT TOSLINK to the analogue audio input of the audio system.

Connecting to the mains supply

Connect the TV set to a 220-240V mains socket.

Plug the mains supply cable into the mains supply connector (AC IN) of the TV and guide the cable out of the TV as shown on the picture below.

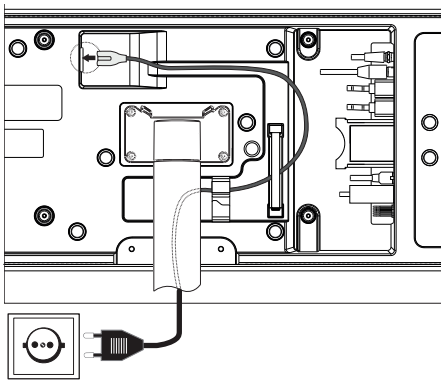

Connect the mains supply plug of the mains supply cable to a power outlet.

Headphones

Connecting wired headphones

To connect wired headphones to the TV, connect them to the 3.5mm audio output, labelled "AUDIO OUT" or "AUDIO OUT/TOSLINK".

Connecting Bluetooth headphones

Press  (Menu) button and go to **[All Settings] -> [Connection] -> [Bluetooth]**.

Ensure that **[Bluetooth]** menu item is turned on.

Switch the Bluetooth headphones to pairing mode. For the procedure, refer to the user manual of the headset.

Enter **[Bluetooth Device]** menu.

Your headphones should appear in the list of **[Available devices]**.

Select them and confirm with **OK** to pair headphones with the TV.

Note: According to manufacturer/type of your Bluetooth device, the volume can be adjusted directly on the playback device.

Note: If you experience Bluetooth connection quality issues, such as dropouts and disconnections, try shortening the distance between the headphones and the TV.

To unpair Bluetooth headphones:

Press  (Menu) button and go to **[All Settings] -> [Connection] -> [Bluetooth] -> [Bluetooth Device]**.

In the list of Bluetooth devices, select the device you want to unpair and press **OK**.

Headphone settings

Note: The following settings are available only when headphones are connected.

Change audio output settings:

Press  (Menu) and, from the quick menu at the bottom, select **[Audio Output]**.

Alternatively, open the Settings menu and go to **[Sound] -> [Audio Output]**.

In this menu you can pick two options related to headphones.

[Headphone Only] – Sound plays through the connected headphones (Bluetooth or wired).

[Audio Out with Speakers] – Sound plays through the connected headphones (Bluetooth or wired) and the internal TV speakers.

Volume control of headphones:

When **[Headphone Only]** mode is selected, you can adjust the headphone volume directly using the volume buttons on the remote control.

You can also adjust the volume via the quick menu by pressing  (Menu), selecting **[Headphone Volume]** and pressing **OK**. Use the left or right directional buttons to adjust the volume.

When **[Audio Out with Speakers]** mode is selected, the remote control adjusts only the volume of the internal TV speakers.

To change the headphone volume, use the volume controls on the headphones themselves (if available). If the headphones do not have built-in volume controls, the headphone volume cannot be adjusted in this mode.

Meaning of the LED colours

Under the screen is a small LED that gives you basic information about the status of the TV.

LED colour	TV status
White	Standby mode.
Green	Switched on.
Blue	Automatic calibration of the OLED panel during standby mode.
Red	Recording active.

TV Joystick

Applicable only to the following models:

We. SEE oled

We. SEE oled dc

On the backside of the TV, you can find a small joystick that allows you to control some of the basic functions.

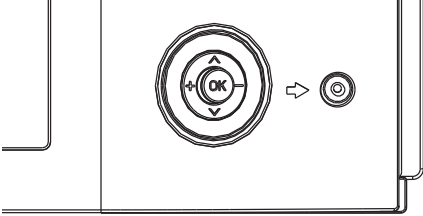

While the TV is off:

- Press the joystick to turn on the TV.

While the TV is on:

- Tilt the joystick left/right to adjust the volume.
- Tilt the joystick up/down to change channels up/down.
- Pressing the joystick will display a simple menu where you can choose from input sources or the option to turn off the TV. Use the joystick to navigate the menu and press it to confirm the selected option.

Getting started - first steps

Before starting the TV for the first time, make sure that you have completed the connection of your external devices and that the TV is connected to the power supply.

1. Press the  (Standby) button on the remote control to turn on the TV.
2. You will be welcomed by the Installation wizard which will help you to set up the TV set in a few simple steps.

To navigate in the Installation wizard:

- Use the arrow buttons to select the desired item.
- Press the **OK** button to confirm the selected item.
- Press the  button to go back one step.

STEP 1 – Select the language

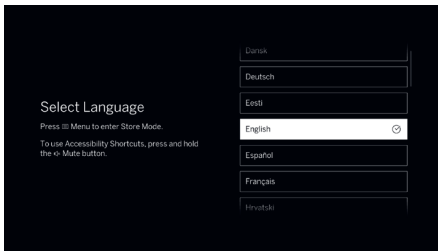

STEP 2 – Select the country

Choose the country in which the TV set will be used. This selection will enable the TV to install optimal functions tailored to the selected country.

Depending on the country chosen, you may be prompted in the next step to enter your postcode to ensure correct regional settings.

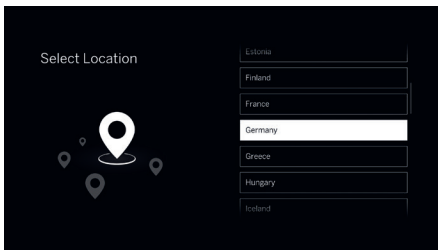

STEP 3 – Channel scan

If you have connected an antenna to one or both tuners, you can now tune the channels. Select the option **[Auto Channel Scan]** and choose from the options where you wish to tune channels: **[Satellite]**, **[Antenna]**, **[Cable]**. Further tuning options will need to be made depending on the selected tuning type. The channels will be tuned in the background while you proceed with the next steps of the installation wizard.

If you prefer to skip the channel scan, select the option **[Skip]**. You can scan channels later from the **[Settings]** menu.

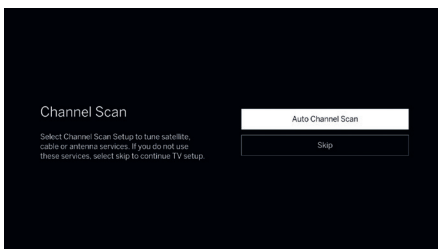

STEP 4 – Connecting to the Internet

If you have connected the TV to your home network with an Ethernet cable and your network configuration allows DHCP, you will be automatically connected to the Internet.

Alternatively, you can use a Wi-Fi connection. First, select your network from a list of available networks. You will then be prompted to enter your Wi-Fi password, which can be done using the on-screen keyboard.

If you wish to skip this step, scroll down the list of networks and select the option **[Skip]**.



STEP 5 – Terms & Conditions

Carefully read all the information provided about the terms and conditions. If you choose not to tick some or all of the checkboxes, some or all of the smart features will be turned off. You can change these settings later in the **[Support]** menu.

Continue to the next step by selecting **[OK & Go Next]**.

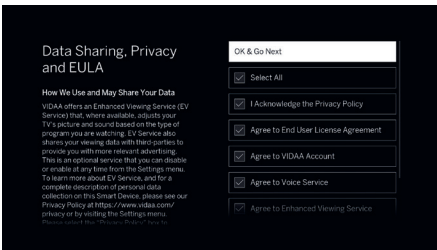

STEP 6 – Postcode

Enter the postcode of your location. This helps provide more accurate local news and TV services.

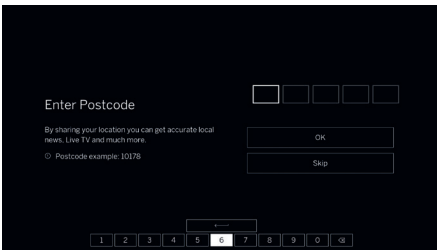

STEP 7 – Sign in to VIDAA account

Sign in to your existing VIDAA account or create a new one. A VIDAA account gives you all the best features of your smart TV and keeps it up to date. If you wish to skip this step, select **[Skip]**.

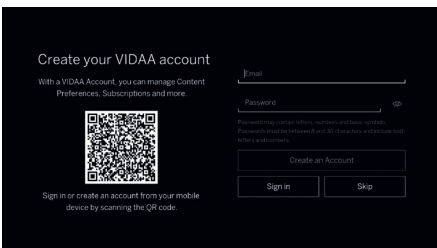

STEP 8 – Name the TV

Select one of the preset TV names or create a custom name for it. This name will allow you to find and identify your TV in casting apps.

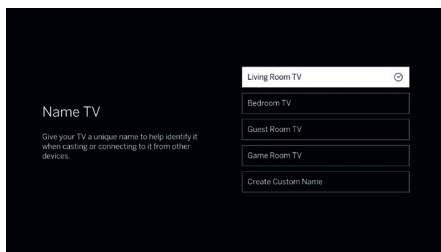

STEP 9 – Congratulations!

You have completed setting up the TV. On the screen, you can view promotional information. Continue pressing the right arrow button until the setup directs you to the home screen or to the Channel scan results.

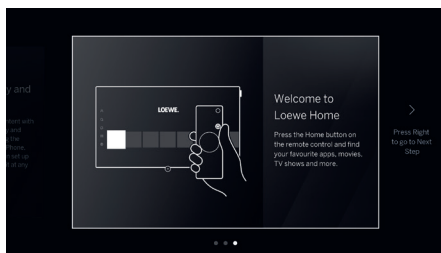

Home menu

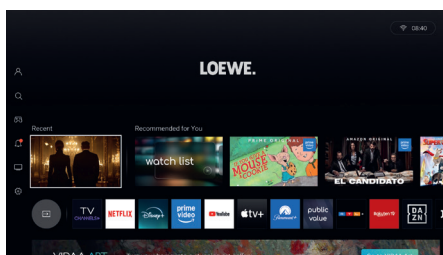

The Home menu serves as the central overview page of your TV. From this menu, you can search for content, manage your VIDAA profile, or access system settings.

You can enter the Home menu by pressing the  (Home) button.

Use the arrow buttons to navigate the cursor on the screen. Press the **OK** button to launch the selected app or content.

You can customize the position of apps. Select the app whose position you want to change, then press and hold the **OK** button until the screen darkens. Use the arrow buttons to move the app to the desired position. Press the **OK** button briefly to confirm the new position.

Adding apps

To add more apps, navigate to the app row and select the "App Store" app. In the App Store, you will find a list of all available apps. Apps with a green tick mark are already installed and available on your Home menu. Select the app you want to install and press the **OK** button on the remote. Then, choose **[Install]** and press **OK** again. The app will be added to the end of your app row in the Home menu.

Removing apps

To remove apps, navigate to the app row and launch the "App Store" app. In the App Store, find the app you want to remove and press the **OK** button on the remote. Then, select **[Uninstall]** and press **OK** to confirm. The app will be removed from your app row. Please note that pre-installed apps cannot be removed.

Main menu

To access the main menu from the Home screen, press the  (Home) button and then the left arrow button. This will open the menu on the left side of the screen, which contains multiple items:

[Account] – Allows you to log in to or create your VIDAA account. When logged in, you can create additional profiles for family members to personalize the Home menu and recommendations based on their preferences. You can easily switch between profiles via this menu.

[Search] – Enables you to search for content and apps by keywords.

[Game] – Opens a TV screen dedicated to gaming. Here, you can access simple games playable with the remote control, game streaming services (which require a connected game controller), and video content related to games and gaming.

[Notification] – Displays a list of notifications. You can configure which types of notifications you wish to receive here. To exit the notifications settings, press the  (Back) button.







[Live TV] – Selecting this option will switch the source to Live TV.

[Settings] – Opens the TV configuration menu, providing settings for picture, sound and network, among others.







Selecting inputs

You can access external devices connected to the TV, including wirelessly connected devices.

Switching between input sources

1. Press the  (Input) button or press the  (Home) button and highlight the  Inputs icon.
2. Press the  (Down arrow) button, then use the  (Left arrow) or  (Right arrow) button to select the desired input source from the list.

Editing the name of input sources

1. Press the  (Input) button or press the  (Home) button and highlight the  Inputs icon.
2. Press  (Down arrow) button to go to the list of inputs.
3. Use the  (Left arrow) or  (Right arrow) button to select the input you want to rename.
4. Press and hold the **OK** button to edit the input name.

Note: Some input sources cannot be renamed.

Electronic Programme Guide – EPG

EPG stands for Electronic Programme Guide and provides you with on-screen programme details. With the system, as with a printed programme guide, you can learn about the current programme. In addition programmes can be memorised and also recordings can be programmed.

To open/close EPG, press the  (EPG) button.

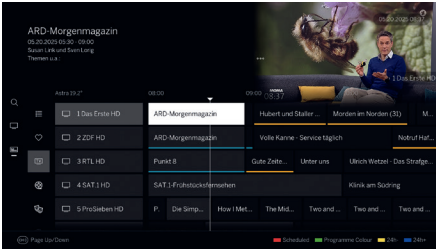

Note:

- Depending on your country and region, display and information may vary.
- Depending on the number of stations selected for EPG, it may take some time until the programme information is displayed.

EPG Operation

In the first column, you'll find the following options:

Search: Use the on-screen keyboard to search for a specific live TV or streaming channel. Select the desired channel and press **OK** to switch to it.

For You (optional, depending on country): A list of recommended streaming channels.

Guide: Returns to the TV guide screen.

The second column determines which channels appear on the EPG screen. It includes the following options:

All: Displays all available live broadcast and streaming channels in the EPG.

FAV: Displays your Favourite channel list. Press and hold the **OK** button while FAV is selected to choose one of the 4 available favourite lists.

Live TV: Shows currently tuned live TV channels (e.g., Aerial, Satellite).

Categories (optional, depending on country): Located below Live TV, this section offers channels organized by content type (e.g., Movies, Entertainment). Each category displays streaming channels dedicated to that genre. Internet connection required.

The third column displays the list of channels.

Select a channel and press **OK** to switch to it.



To add a live TV channel to the currently selected Favourite list, select it and press and hold the **OK** button. Repeat the action to remove it from the favourites.

The last section of the screen shows programme listings.

Programmes currently being broadcast are highlighted with lighter background fields. A white vertical line indicates the current time within the programme timeline.

OK: Switch to the selected programme, if it is currently being broadcast.

Press and hold OK: View detailed information about the selected programme.

 **(Menu):** Accessibility settings. The TV guide will show only programmes that support the selected accessibility features. Select your desired options, then exit the menu by pressing the  (Back) button.

channel +/-: Scrolling in the station list page by page.

Up/Down arrows: Scrolling in the station list.

Left/Right arrows: Scrolling through the programmes.

Red Button: Opens schedule screen.

Green button: Displays a menu where you can assign colours to specific broadcast content (for example, News, Movies, Sport). Use the arrows and the **OK** button to assign the desired content type to a specific colour. Exit this menu by pressing the  button. Programmes that belong to the categories you selected are now highlighted in colour in the program guide.

Yellow button: View the previous day's list of programmes.

Blue button: View the next day's list of programmes.

Recording a programme via EPG

You can programme timer recordings of TV programmes conveniently using the EPG.

Press and hold the **OK** button to open detailed information about the selected programme.

Select option **[Record]** and press **OK** button.

Check the timer data and update it if necessary (e.g. start, end, recording type).

In the EPG a recording symbol is placed behind the title of the programme.

Memorising a programme via the EPG

A programme that has not started yet can be memorised. For memorised programmes, the TV set will ask at the beginning of a programme if it should change the channel accordingly.

Mark the desired programme with arrows.

Press and hold the **OK** button to open detailed information about the selected programme.

Select option **[Reminder]** and press **OK** button.

In the EPG, a memorise symbol is placed behind the title of the programme.



VIDAA account

A VIDAA account gives you all the best features of your smart TV and always keeps it up to date.

Signing in or creating a new account

If you do not already have a VIDAA account, create one to enjoy the best features of your smart TV.



Before signing in or creating an account, make sure your TV is connected to the network.

1. Press the  (Home) button on the remote control, then press the  (Left arrow) button to display the main menu.
2. Select **[Account]**.
3. On the next screen, select **[Sign In / Create Account]**.
4. Enter your email address.
5. On the following screen, enter your password, or request a verification code instead. The verification code will be sent to your email address.
6. After successfully signing in, you can create a profile for your account.

Creating a profile

You can create multiple profiles within one account to personalize the TV experience for different users. To create a profile, you must be signed in to your VIDAA account.

To create a profile:

1. Press the  (Home) button on the remote control, then press the  (Left arrow) button to display the main menu.
2. Select **[Account]**.
3. Select **[Add]**.
4. Use the on-screen keyboard to enter a name for the new profile.
5. Follow the on-screen instructions to complete the profile setup.

Voice control

You can control your TV using voice commands by setting up a voice assistant.

Note:

- To use voice control services, the TV must be connected to the network and you must be signed in to your VIDAA account.
- To use this function, you may need to agree to the End User License Agreement and the relevant Smart feature privacy policy, terms, and conditions.
- Supported voice interaction languages and features may vary by country or region.
- Search results may not always be complete.
- To control the TV using your voice through the supplied remote control, the remote must be paired with the TV.

VIDAA Voice setup

VIDAA Voice works out of the box as long as the following conditions are met:

- The TV is connected to the network.
- You are signed in to your VIDAA account on the TV.
- The remote control is paired with the TV.

VIDAA Voice Settings

To access the VIDAA Voice settings:

1. Press the  (Home) button on the remote control, then press the  (Left arrow) button to display the main menu.
2. Select **[Settings]** -> **[System]** -> **[Voice Service]** -> **[VIDAA Voice]**.

If you are not signed in to your VIDAA account, select **[Set voice assistant to VIDAA Voice]**. You will be prompted to sign in or create a new account.

Once signed in, the following options are available:

[Language] – Changes the language used by VIDAA Voice.



[Voice Response] – Selects one of the available voice responses.

Alexa setup

This TV supports Alexa, allowing you to control the TV using voice commands. To interact with Alexa, press and hold the  (Microphone) button and speak into the microphone on the remote control.

Note: Alexa is not available in some countries.



Setting up Alexa

1. Press the  (Home) button on the remote control, then press the  (Left arrow) button to display the main menu.
2. Select **[Settings]** -> **[System]** -> **[Voice Service]** -> **[Amazon Alexa]** -> **[Set Up Alexa]**.
3. Choose a name for your TV.
4. Download the Alexa app on your mobile device, open it, and sign in with your Amazon account.
5. In the Alexa app, go to the Skills section, search for VIDAA, and enable the VIDAA skill.
6. After enabling the skill, follow the on-screen instructions to complete device pairing between your TV and the VIDAA skill.





Programming the Remote Control for a Set-Top Box (STB)

You can program your remote control to operate certain set-top boxes. To do this, enter a three-digit numerical code.

A list of supported devices and their corresponding codes can be found at the end of this user guide.

Note: These instructions refer to pressing the  (Device) button at several points. Depending on the type of remote control supplied with your TV, this button may not be available. In that case, follow the same instructions but use the  (Source) button instead, which serves as a replacement for remote programming.

Proceed as follows:



- First, activate the device mode by pressing the  (Device) button for three seconds.
- Then press and hold the  (Device) button and the  button to enter Set Top Box or Learn mode. The LED will flash twice to confirm execution.
- Within the STB mode, then perform the following steps:
 1. To program, press and hold the  (Device) button and **OK** button for five seconds.
 2. The audio LED flashes twice.
 3. Now enter the code.
 4. The audio LED flashes once to confirm.
 5. Press the  (On/Off) button to test.
 6. If the Set Top Box responds, pressing the **OK** button will complete the process and the LED will flash twice for confirmation. Otherwise, proceed again from step 3.

If an incorrect code is entered, the LED will light for two seconds to indicate the error. The current mode remains active.

If you do not press any button for ten seconds after entering the code, the process will end automatically. The audio LED lights up for two seconds afterwards to indicate the termination.

Automatic search

You can also search for the desired device from the list. To do this, proceed as follows:

1. Press and hold the  (Device) button and **OK** button for 5 seconds.
2. The LED will light up twice for confirmation.
3. Navigate up or down with the control pad to select a device from the list.
4. When selected, the LED will light up for one second.
5. Press the  (On/Off) button to test.
6. If the STB responds, pressing the **OK** button will exit this mode and the LED will flash twice to indicate success.

Again, 10 seconds after there is no input, the process will end. The LED will illuminate for two seconds to indicate termination.







Teaching the remote control

All buttons except the device button can be taught-in for the operation of devices that are not included in the integrated database. The functions of the selected button are then completely or partially overwritten with the new codes.

To do this, the Loewe remote control must be positioned with the remote control to be replaced so that the infrared windows are in line of sight with each other at a distance of 1-5cm.



The learning process is started in STB/learn mode.

- First activate the device mode by pressing the  (Device) button for three seconds.
- Then press and hold the  (Device) button and the  button to enter the Set Top Box or learning mode. The LED will flash twice to confirm execution.
- Within the STB mode, then perform the following steps:
 1. Press and hold the  (Device) button and the  red colour button for five seconds.
 2. The LED lights up twice for confirmation and remains lit when the learning function is activated.
 3. Press the button on the Loewe remote control that is to be learned. The LED flashes once.
 4. Now press the desired button on the original remote control.
 5. The LED flashes twice for confirmation and then remains lit. If a learning error occurs, the LED flashes ten times but then remains illuminated.
 6. If necessary, repeat the procedure or learn more buttons according to step 3.
 7. Finally, press the  (Device) button or wait longer than ten seconds without pressing a button.

Channel list

Using the channel list

While watching TV, press the **OK** button on the remote control to display the channel list.

Use the ▲ or ▼ arrow buttons to select a channel.

Press the **OK** button to switch to the selected channel.

You can exit the channel list at any time by pressing the ⏪ (Back) button.

Selecting a channel list

If you have tuned in channels on multiple TV tuners, you will have multiple channel lists available. To switch between channel lists:

1. While watching TV, press **OK** to open the active channel list.
2. Press the ⏪ (Left arrow) button and select one of the available channel lists: **[Aerial]**, **[Cable]**, **[Satellite]**. The number of channel list options depend on available signal sources.
3. Confirm the selection by pressing the **OK** button.
4. Select a channel from the chosen list. The system will set this channel list as the default and display it each time you open the channel list menu.

Editing the channel list

To delete or move channels to a different position in the channel list or favourites list, follow the instructions below:

1. While watching TV, press **OK** to open the active channel list.
2. Press the ⏪ (Left arrow) button, then scroll down and select **[Channel Edit]**.
3. In the newly displayed menu select a channel list or favourites list you wish to edit.
4. In the channel list select a channel you wish to edit.

To move selected channel to a new position:

Press the ⏪ (Left arrow) button. Use the ▲ / ▼ arrow buttons to move channel to the new position and confirm new position with the **OK** button.

To delete selected channel:

Press the ⏩ (Right arrow) button to delete selected channel.

Group editing:

Mark multiple channels which you wish to edit by pressing the **OK** button. When all channels to be edited are selected, press the ⏩ (Right arrow) button to delete all selected channels or the ⏪ (Left arrow) button to group and move all selected channels to a new position.

Favourites list

Favourites lists help you organise your favourite channels. You can create up to four different lists.

Adding channels to favourite list

1. While watching TV, press **OK** to open the active channel list.
2. Press the ⏪ (Left arrow) button, then scroll down and select **[Channel Edit]**.
3. In the newly displayed menu select favourites list you wish to edit.
4. Select option **[Add channels]**.
5. Use **OK** button to select all the channels you want to add to your favourites list. The selected channels will be displayed with a heart with a tick mark on the right-hand side.

Entering favourites list

1. While watching TV, press **OK** to open the active channel list.
2. Press the ⏪ (Left arrow) button and move cursor to favourites list marked by a heart symbol.
3. Press and hold **OK** button for 2 seconds.
4. Select one of four favourite lists you want to display.

Note: If you want a specific channel list or favourites list to be active, you need to display it in channel list menu and switch to any available channel in it. You can then use the number buttons on the remote control to switch to the channels of the active channel list/favourites list.

Renaming the favourites list

By default, favourites lists are named as FAV1 - FAV4. However, you have the option to customize the names of your favourites lists for better personalization and organization. To rename a favourites list, follow these steps:

1. While watching TV, press **OK** to open the active channel list.
2. Press the ◀ (Left arrow) button and move cursor to favourites list marked by a heart symbol.
3. Press and hold **OK** button for 2 seconds.
4. Select the favourites list you wish to rename.
5. Press the ◀ (Left arrow) button.
6. Use the on-screen keyboard to enter a new name for your favourites list.

HbbTV

HbbTV (Hybrid broadcast broadband television) offers the user variety of multimedia content, e.g., media centres or additional information about the current programme, if the channel provides it.

Note:

- To use HbbTV, the TV must be connected to the internet.
- Some channels may not support the HbbTV service.
- HbbTV cannot be used during Timeshift.

Controlling an HbbTV application

Red button – While watching TV, press to display an HbbTV menu.

Colour buttons – Execute a corresponding command/function displayed in the on-screen hints.

 (Exit) – Closes an HbbTV application.

Opening an HbbTV application

If an HbbTV application is available for the chosen channel after changing channels, a notification will usually appear in the corner of the screen. Press the red button to display an HbbTV application.

The appearance, key assignments and available functions of the HbbTV applications are dependent on the provider. Loewe do not guarantee the accessibility, functionality or content of HbbTV applications.

Disabling/enabling HbbTV

If you do not want to use HbbTV or receive HbbTV notifications when switching channels, you can disable HbbTV.

To disable or enable HbbTV for all channels, go to the menu and select **[Settings] -> [Channel] -> [HbbTV]**.

You can also enable or disable HbbTV for the currently watched channel. To do this, you must first add the **[HbbTV]** item to the Quick menu. To do so, follow the steps below:

1. Press  (Menu) to open the Quick menu.
2. Scroll all the way to the right and select **[Edit]**, then confirm with **OK**.
3. In the newly displayed upper row, find and select **[HbbTV]**, then confirm with **OK**.
4. Move the **[HbbTV]** item to the desired position in the lower row of the Quick menu.

Once the **[HbbTV]** item has been added to the Quick menu, switch to the desired channel, press the  (Menu) button and select **[HbbTV]**. Use the arrow buttons to change to enable or disable HbbTV for the current channel.

Teletext

Press the  (Teletext) button to open the teletext. Press the  (Exit) button to leave the teletext.

Teletext control panel

When you open Teletext, the control panel appears on the right side of the screen. This panel disappears after a few seconds of inactivity. You can close it manually by pressing the  (Back) button. You can open it anytime by pressing the **OK** button.

Use the arrow buttons to select an item in the control panel and confirm your selection with **OK**.

[Teletext] – Changes how Teletext is displayed:

- First press – Makes the Teletext background transparent, displaying the live TV image behind it.
- Second press – Switches to split-screen view (Teletext / TV picture).
- Third press – Closes Teletext.

[Index] – Jumps to the Teletext index page.

[Page up] – Displays the next Teletext page.

[Page down] – Displays the previous Teletext page.

[Hold] – If a Teletext page contains multiple subpages, they are automatically cycled. Selecting Hold stops the cycle on the currently displayed subpage. When Hold is active, a green letter “H” appears at the top of the screen.

[Reveal] – Shows or hides concealed information on the Teletext page. When Reveal is active, a green letter “R” appears at the top of the screen.



[Sub page] – Use the number buttons (0–9) to navigate to a specific subpage by entering a four-digit number.



[Cancel] – Hides the Teletext control panel.

Direct keys control

When the control panel is hidden, you can control Teletext directly using the remote control buttons:

0–9 – Enter the desired page number directly.



 /  – Use left/right arrow to go to the previous/next page.

 /  – Use up/down arrow to go to the next/previous subpage (if available).

Colour buttons – The coloured text at the bottom of the Teletext page indicates which colour button to press to select a topic or page.

Karaoke

Connect a microphone to collect audio

1. Connect a microphone to the 3.5mm AUDIO IN or USB port. The connection method may vary depending on the microphone you use.
2. Press the  (Home) button, then press the  (Left arrow) button and select **[Settings] -> [Connection] -> [Karaoke Mode]**, and enable **[Karaoke Mode]**. Once enabled, audio input from the microphone will be collected.
3. Open a TV app, share audio from your mobile device, or find karaoke videos on YouTube to enjoy karaoke at home.

Note:

- The 3.5 mm AUDIO IN input is available only on certain models.
- Headsets are not supported.

Karaoke mode settings

Press the  (Home) button, then press the  (Left arrow) button and select

[Settings] -> [Connection] -> [Karaoke Mode]. The following options are available:

[Karaoke Mode] – Turns Karaoke Mode on or off. When enabled, a microphone connected via USB or the AUDIO IN input can be used.

[Microphone Device] – Switches between connected microphones.

[Microphone Volume] – Adjusts the microphone volume. If your microphone has its own volume controls, those settings may not be synchronized with this menu.

Recording to external HDD or USB

If you want to use an external storage drive for recording, you must format it to NTFS or FAT32 file system on your computer or notebook. For the specific implementation, please refer to the documentation of your operating system.

Alternatively, you can format your drive directly through the TV menu. To do so, please follow these steps:

1. Connect the storage drive that you want to format to the TV.
2. Press the  (Menu) button and go to **[All Settings] -> [Channel] -> [Recording & Time Shift] -> [Format Hard Disk]**.
3. A table displaying all connected drives will appear on the screen. Select the specific drive that you wish to format.
4. Confirm your selection by pressing the **OK** button.

Warning: Please be aware that formatting the hard drive will permanently erase all data stored on it. Make sure to back up any important files before proceeding with the formatting process.

After formatting an external storage drive, you must tell the TV to use the drive for recording:

1. Connect a storage drive to the TV.
2. Press the  (Menu) button and go to **[All Settings] -> [Channel] -> [Recording & Time Shift] -> [Setup]**.
3. From the list, select a drive you wish to use for recording.

The selected drive will be now used for recording. If you wish to use a different drive for recording, please repeat the steps above.

Recording

Digital recorder (dr+)

You can record programmes you want to watch later using a built-in Digital Recorder.

Recording can be started/stopped manually, which can be conveniently done via the programme guide (EPG).

If additional languages are being transmitted for a DVB broadcast, these will also be recorded. DVB subtitles can also be recorded.

While recording a TV programme, you can watch previous recordings, switch to another input source or launch any application. However, if you decide to switch to another channel on the tuner from which you are recording, the recording will have to be interrupted. If your TV model is equipped with a twin satellite tuner, you can watch one channel while recording another.

Note: Only digital broadcast channels can be recorded.

Recording via Programme information

While watching live TV, press the **▶** (Right arrow) button. In the displayed program information, select recording icon  and confirm by pressing the **OK** button. The **[Schedule Recording]** menu will appear.

Recording via Programme guide

Open the EPG by pressing the  button. In the guide, select the programme you want to record. Press and hold the **OK** button to open the detailed information. Select **[Recording]** and press **OK** to open the **[Schedule Recording]** menu.

[Schedule Recording] menu

In this menu, you can define the recording type and initiate it.

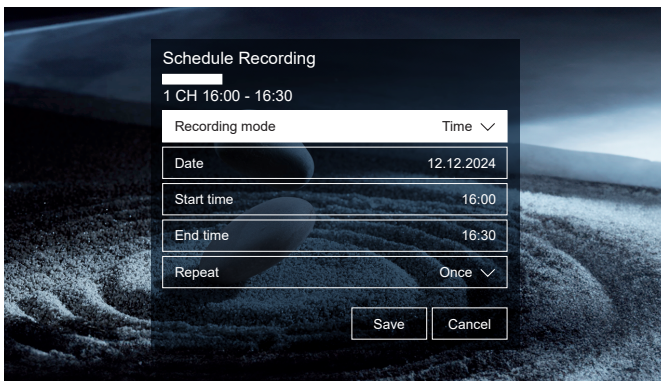

The following options are available:

[Recording mode] – Select the type of recording.

[Manual Stop] – Recording starts immediately after the recording setup is complete. The end time is not defined. Recording stops only by manual user intervention or when the hard drive is full.

[Time] – Recording starts and ends at user-defined times.

[Date] – Set the date on which the recording starts.

[Start Time] – Set the time at which the recording starts.

[End time] – Set the time at which the recording ends.

[Programme] – Records the selected programme. Recording starts and stops automatically based on timing information from the electronic programme guide (EPG).

[Repeat] – Choose whether the recording is one-time or recurring. This option is available only for **[Time]** and **[Programme]** recording modes.

[Once] – One-time recording.

[Daily] – Repeats the recording every day at the selected time.

[Mon to Fri] – Repeats the recording on weekdays.

[Sat to Sun] – Repeats the recording on weekends.

[Weekly] – Allows you to select specific days of the week on which the recording will repeat.

When you have completed the settings for recording, select **[Save]** to save the settings.

Standby recording

When you press the  (Standby) button to turn off the TV while a recording is in progress, the TV will enter standby mode, but the

recording will continue. A recording in progress is indicated by the red LED on the bottom of the TV.

If a recording is scheduled to start while the TV is turned off, the recording will begin automatically even when the TV is in standby mode. The TV will remain in standby mode, and the red LED on the bottom of the TV indicates that a recording is in progress.

Note: Never unplug the TV from the power outlet while recording. You may lose the recorded content or damage the storage drive!

Setting an additional recording start/end time

You can start a scheduled recording earlier or extend its end time to compensate for possible programme delays caused by commercials.

Press the  (Menu) button to open the menu and select **[All Settings] -> [Channel] -> [Recording & Time Shift]**. Adjust the following options to define the recording start and end time extension:

[Start in advance] – Sets how much earlier a scheduled recording will begin.



[Delay Ending] – Sets how much longer a scheduled recording will continue after the scheduled end time. Programme delays caused by commercials may result in content ending later than shown in the programme guide. The additional recording time ensures that all requested content is recorded.

Solving recording conflicts

When setting up a new scheduled recording, a conflict may occur if its time overlaps partially or fully with an existing scheduled recording. In this case, an information screen is displayed.

Depending on the TV model, the TV can record only one or two channels at the same time. Therefore, the conflict must be resolved by deleting either the existing scheduled recording or the newly created one.

Recording control panel

During recording, you can open the recording control panel by pressing the  (Left arrow) or  (Right arrow) button. A recording in progress is indicated by the red LED on the bottom of the TV.

Use the arrow buttons and the **OK** button to navigate and confirm options in the control panel.

Press  (Back) to hide the control panel. Hiding the control panel does not stop the recording.

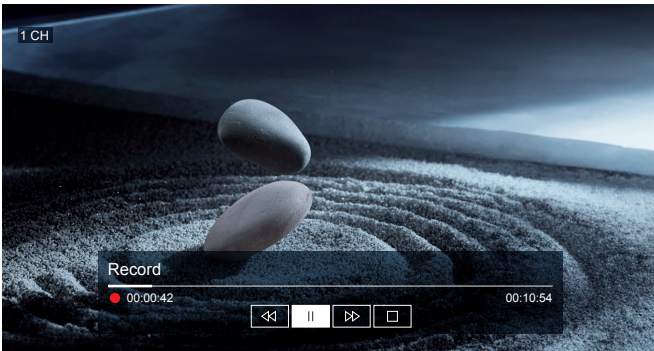

The following options are available:

- Rewinds the recording. Press repeatedly to change the rewind speed. You can rewind and watch the recording while the recording is still in progress.
- Pauses the currently viewed content while the recording continues in the background.
- Resumes playback of the recording.
- Fast-forwards the recording. Press repeatedly to change the playback speed.
- Stops the recording. You will be prompted to save or delete the recording.

DR+ archive

[DR+ archive] is a place where you can access all your recordings. From here you can play them, delete them and edit any scheduled recordings. If you have recordings on an external storage drive, make sure it is connected to the TV.

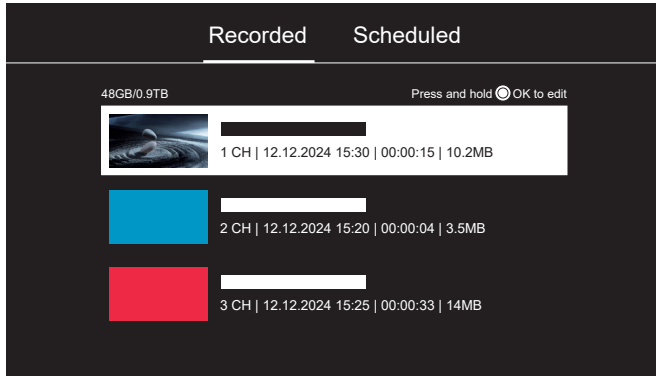

List of recordings

While watching live TV, press and hold the  (Guide) button to display the list of recordings.

To start playback of a recording, select it and press the **OK** button.

During playback, press  (Back) to return to the list of recordings.

Deleting Recordings

To delete a single recording:

1. Select the recording you want to delete.
2. Press and hold the **OK** button.
3. Press the  (Right arrow) button to delete the recording.

To delete multiple recordings at once:

1. Press and hold the **OK** button while any recording is selected.
2. Select the recordings you want to delete and press **OK** to mark them.
3. Selected recordings are indicated by a check mark on the right side.
4. Press the  (Right arrow) button to delete all marked recordings.

Scheduled list

While watching live TV, press and hold the  (Guide) button to display the list of recordings. Then press the  (Right arrow) button to switch to the Scheduled List.

In this list, you can view all upcoming recordings. Select a scheduled recording and press the **OK** button to edit its recording options.

Deleting scheduled recordings

To delete a single scheduled recording:

1. Select the recording you want to delete.
2. Press and hold the **OK** button.
3. Press the  (Right arrow) button to delete the recording.

To delete multiple scheduled recordings at once:

1. Press and hold the **OK** button while any recording is selected.
2. Select the recordings you want to delete and press **OK** to mark them.
3. Selected recordings are indicated by a check mark on the right side.
4. Press the  (Right arrow) button to delete all marked recordings.

TV viewing with Timeshift

Timeshift allows you to pause a live TV or DVB radio programme that you are currently watching. While paused, the programme is stored in a temporary timeshift buffer. The maximum time delay is up to three hours.



When you resume playback after some time has passed, you can watch the buffered programme and use rewind and fast-forward functions from the point where timeshift was activated up to the current live broadcast.

The timeshift function requires a storage drive. On TVs with an integrated storage drive, the buffer is stored on the internal hard drive. On TVs without an integrated drive, an external USB storage device is required.

Note: You cannot switch away from the currently watched channel while timeshift is active. If you want to continue using the TV while recording a programme, we recommend using the Digital Recorder, which records in the background and allows you to switch input sources or run TV apps. Recordings made with the Digital Recorder can also be rewound and fast-forwarded during recording.

Using Timeshift

Press the  button to activate timeshift. The live TV picture freezes and the timeshift control panel appears.

The control panel disappears automatically after a few seconds of inactivity. To display it again, press the  (Left arrow) or  (Right arrow) button.

Use the arrow buttons and the **OK** button to navigate and confirm options in the control panel.

Press  (Back) to hide the control panel. Hiding the control panel does not stop timeshift.

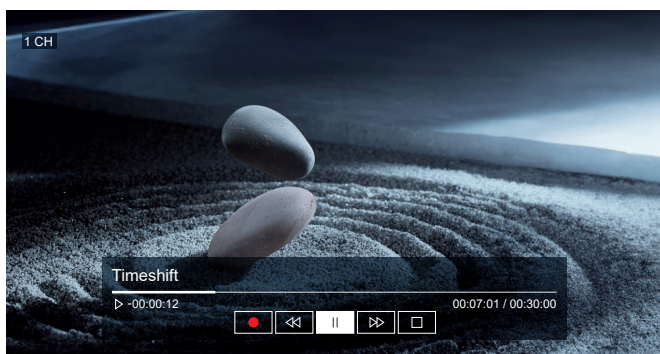

The following options are available:

- Converts the buffered timeshift content into a standard recording, which can be saved to a storage drive.
- Rewinds the buffered content. Press repeatedly to change the rewind speed. You can rewind and watch content while recording continues.
- Pauses playback while buffering continues in the background.
- Resumes playback of the buffered content.
- Fast-forwards the buffered content. Press repeatedly to change the playback speed.
- Stops timeshift. You will be prompted to save or delete the buffered content.

Timeshift related settings

Press the  (Menu) button on your remote control and select **[All Settings] -> [Channel] -> [Recording & Time Shift]**. The following options are related to timeshift:

[Permanent Timeshift] – When it is enabled, the TV will start timeshift automatically every time you begin to watch a live TV channel. If you change the channel, timeshift will restart from when the channel was changed. When Permanent Timeshift is turned off, Timeshift will begin from the time you start the function.

Note: This function may not be available on some models or in certain countries or regions.

[Format Hard Disk] – Format the external USB disk to support timeshift.

[Setup] – When you connect more than one USB storage device to the TV, the one selected in Setup is initialised for launching timeshift. When launching timeshift, programme will be recorded temporarily to the selected storage device.

Accessibility

Accessibility settings are designed to make the viewing experience more inclusive and user-friendly for individuals with visual or hearing impairments.

To open the accessibility settings menu, press the  (Menu) button and navigate to **[All Settings]** -> **[Accessibility]**. This menu contains comprehensive options for all accessibility features.

The following options are available:

[Subtitle Settings] – Subtitle settings for broadcasts.

[Subtitle] – Turns subtitles on or off. **[Hard of Hearing Subtitles]** option displays subtitles that also indicate sound effects. Only available with broadcasts that provide this service.

[Primary Subtitle] – Set the default subtitle language.

[Secondary Subtitle] – Specify a secondary subtitle language to use when the primary language is unavailable.

[Channel Subtitle Storage] – Enable storage of subtitle settings for individual channels.

[Voice Guide] – Activate voice guides that describe the menu options aloud to aid the visually impaired. With **[Voice Guide]** on, the TV provides voice guides for channel change, volume adjust, information on current and upcoming programmes, other TV functions and various content on the Internet and in Search.

[Remote Control Learning] – Opens a dedicated screen for remote control learning, designed for users with visual impairments. Press any button on the remote control to hear its name spoken aloud. To exit this menu, press the  (Back) button twice in quick succession.

[Audio Type] – Configure audio settings for the visually impaired.

[Audio Type] – Set the audio type for TV channels.

[Normal] – Standard audio without audio commentary.

[Audio Description] – Activate an audio guide that provides an audio description of video scenes for the visually impaired. This function is only available with broadcasts that provide this service.

[Spoken Subtitles] – Listen to an audio version of the subtitles. Only available with broadcasts that provide this service.

[Audio Format] – Control how surround sound is played through the TV speakers.

[Stereo] – Play only the left and right audio channels. Center and surround channels will be ignored.

[Multichannel] – Play left, right, and surround audio channels through the speakers.

[Fader Control] – Adjust the volume balance between the standard audio track and the audio description track.

[Accessible Guide] – Displays the programme guide in a single column with larger text for easier reading.

[Magnification] – Enlarge the text selected by the cursor in the TV menu.



Software Update

You have the option of updating the software on your Loewe TV set. During the software update, all software versions in the TV set are queried and updated if necessary. You can perform a software update in two ways:

- Update via Internet (recommended)
- Update via USB

Update via Internet

To perform a software update via the Internet, your TV must be connected to a network with Internet access.

1. Ensure you are connected to the Internet:
 - Press the  (Menu) button, then select **[All Settings] -> [Connection] -> [Network] -> [Internet Connection] -> [Connection Test]**. If the test is successful, you can proceed to the next step.
 - If you receive a message that the TV failed to connect to the Internet, make sure to properly set up your network connection. See the information on how to connect further below.
2. Perform a manual search for a new firmware version:
 - Press the  (Menu) button, then select **[All Settings] -> [Support] -> [System Update] -> [Check Update]**. If new TV software is found, a notification window will appear. You can then confirm to start a software update or decline if you wish to do it later.
 - In the same menu, you can also enable **[Auto Update]** (enabled by default). If this feature is enabled, the TV will automatically search the internet for new software regularly. If a new version is available, a notification window will appear on the screen.

Warning: Do not turn off the TV or disconnect it from power during the update! It can cause irreversible damage to the TV.

Connecting to the Network

Press the  (Menu) button, then select **[All Settings] -> [Connection] -> [Network] -> [Network Configuration]**.

Ethernet: If your TV is connected via a LAN cable, select **[Ethernet]**. If you have DHCP enabled on your router, the TV will automatically connect to the network. If DHCP is not enabled, you will need to select **[IP Settings]** and manually configure the IP address and other network settings based on your router settings.

Wireless: If you are connecting to the network wirelessly, select **[Wireless]**. From the list, select your Wi-Fi network and enter the password.

Update via USB

If you do not have Internet access at home or do not wish to update the TV via the Internet, there is an option to update your TV via USB. Although this is possible at any time, it should be reserved for specialist retail partners and in exceptional cases.

To obtain the USB update file, you will need to contact your local Loewe service partner. They will provide you with the firmware file and instructions on how to update your TV.

Before contacting the service partner, make sure to write down information about your current software. You can find it by pressing the  (Menu) button, then selecting **[All Settings] -> [Support] -> [About]**.

USB Stick - Requirements

If you want to use your own USB stick, here are some hints or requirements:

- Format in FAT32
- Only one partition
- Do not use encrypted sticks
- Do not use sticks that pretend to be a CD-ROM drive
- There must be no hidden files
- The shape of the stick is important. Maximum dimensions in mm: 70x20x10
- In case of doubt, the USB stick should be formatted as "FAT32" without "extended attributes."

Common Interface (CI/CI Plus)

Common Interface, also called CI, is an interface in the TV set, into which a Conditional Access Module (CA module) can be plugged. The CA module and the smartcard from a corresponding Pay TV supplier enable reception of encrypted channels.

CI Plus is an advanced development of the DVB Common Interface Standard. CI Plus slots are in principle downward compatible to the previous CI standard, i.e. CA modules and Smart Cards according to the past CI standard can continue to be used in CI Plus slots, as far as the programme provider permits this.

Programme providers who use the CI Plus standard can assign different rights for their broadcast programmes.

For instance, the programme provider can restrict or completely prevent recording or later watching of an encoded programme.

If there are such regulations, these also apply to timeshift television accordingly.

A screen message informs you of this fact, if you would like to record such a programme. Recording is carried out in such a case (an appropriate entry is displayed in the list of recordings). It is then, however, depending on the program provider, no longer possible to watch the recorded programme or only for a limited time.

Note: All restrictions mentioned here are the responsibilities of the broadcaster. The TV simply values the signalling set by the broadcaster as neutral.

Furthermore, the programme provider can prevent external copying of protected programmes.

It could be necessary to enter the youth protection PIN of the CA module when programming the data, if you want to record a CI Plus protected programme, which has been protected against viewing by minors.

The Parental lock PIN can also be stored in the TV set. The access code of the TV set is required for watching the programme later.

Software update for CI Plus capable CA modules

From time to time, there will be new system software for your CA module. There are two software update types.

Recommended update:

Information on an available update is displayed. You can either run this or cancel the procedure. If you do not install the update, the information will reappear in regular intervals until the update has been installed.

Forced update:

Information on an available update is displayed. The module does no longer decode until the update has been successfully implemented.

Conditional Access module (CA module)

In order to receive coded digital channels, a Conditional Access module (CA module) and a Smart Card must be inserted in the CI slot of your TV set.

The CA module and the Smart Card are not part of the set of equipment supplied with the TV set. They are usually available from your dealer. Loewe does not provide any guarantee for the functioning of the CA module.

The TV set must first recognise and set up the CA module during initial operation. Therefore, it can take up to a minute until decoding starts during initial operation.

Inserting the Smart Card into the CA module

Push the Smart Card into the CA module as far as it will go. The side of the card with the gold chip on it should be pointing towards the thicker side of the insertion slot (see illustration). Note the direction of the arrow printed on the Smart Card.

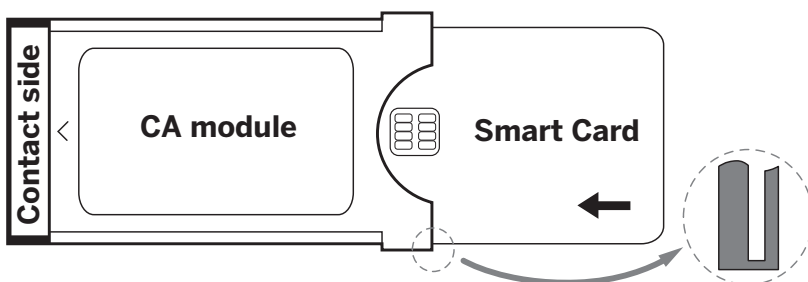

Inserting the CA module into the TV set's CI slot

Switch off the TV by unplugging it from the socket.

Remove the cover from the rear of the set.

Insert the CA module carefully into the CI slot, ensuring that the contact side goes in first. Do not use force. Make sure the module is not twisted in the process. Push the CA module in as far as it will go.

Finally, close the side cover.

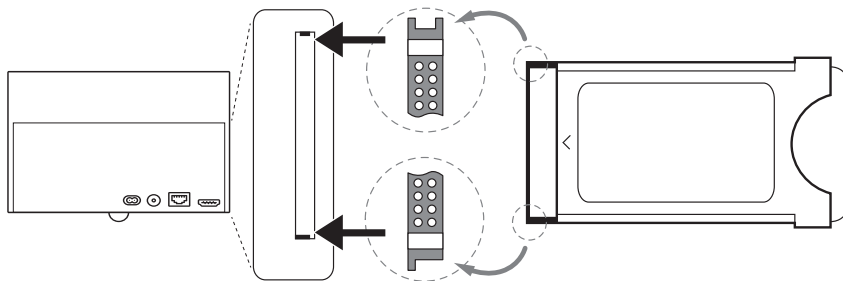

VESA standard

Instructions on using third-party mounting options according to the VESA standard.

Loewe flat screen TV sets are specified for Loewe accessories. When using third-party mounting options according to the VESA standard, the manufacturer's instructions on the mounting options must be observed.

Loewe accepts no liability for the use of mounting options from other manufacturers.

On the rear wall of the TV set, there are four points of screw connections to receive the VESA adaptor bolts.

Mounting a Loewe flat screen TV set to a holder according to the VESA standard necessarily requires the use of Loewe VESA adaptor bolts. Otherwise, the TV set may be damaged.

Screw the Loewe VESA adaptor bolts with a torque of approx. 4 Nm into the screwing points of the TV rear panel (see Fig. 1).

First, possibly existing screws in the four screwing points must be removed.

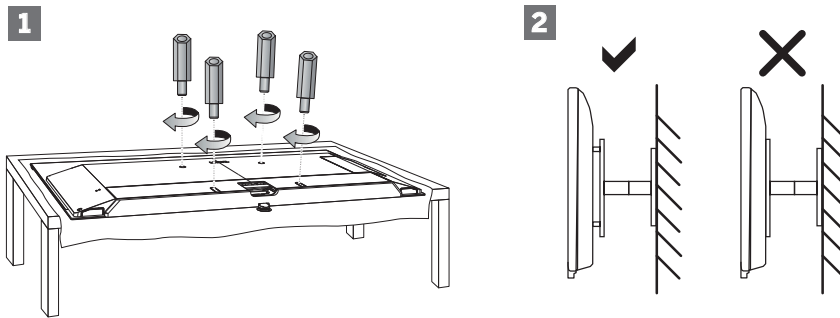

The Loewe VESA adaptor bolts are used to ensure stability and the necessary minimum distance of 5 mm between rear wall of the TV set and VESA holder (see Fig. 2). The VESA holder must not rest on the rear panel.

When mounting the TV set, always check that all four Loewe VESA adaptor bolts are used. For each mounting point, only one VESA adaptor bolt may be used. It is inadmissible to screw several VESA adaptor bolts or extend individual adaptor bolts.

Measure the hole distance between the screwing points of your TV set. A hole distance of 400 x 400 mm on the rear of the TV set means VESA 400 standard.

Thus, a suitable mount bracket must also correspond to the VESA 400 standard. If the VESA standard of your TV set fits the standard of the desired bracket, the bracket has also to be approved for the weight and size of the TV set (for weight and TV set size refer to chapter Technical Data).

Loewe is not responsible for the permissible load-carrying capacity and the professional fixing of the holder.

Please observe additionally and definitely the points described in the chapter on safety instructions.

Quick menu

The Quick menu appears at the bottom of the screen when you press the  (Menu) button. It is available on all input sources and within apps, but it is not available on the Home screen.

The Quick menu provides shortcuts to commonly used settings, allowing quick access without navigating through the full Settings menu.

Editing the Quick menu

Adding an Item to the Quick Menu

1. Press  (Menu) to open the Quick menu.
2. Scroll all the way to the right and select **[Edit]**, then confirm with **OK**.
3. In the newly displayed upper row, find and select the item you want to add to Quick menu, then confirm with **OK**.
4. Use the arrow buttons to move the item to the desired position in the lower row, then confirm with **OK**.

Removing an Item from the Quick Menu



1. Press  (Menu) to open the Quick menu.
2. Scroll all the way to the right and select **[Edit]**, then confirm with **OK**.
3. Select the item in the lower row that you want to remove and confirm with **OK**.
4. Move the item to upper row and confirm with the **OK**.

Note:

- Some items cannot be removed from the Quick menu.
- Available Quick menu options depend on the current source. For example, HbbTV is not available when an HDMI source is selected.

Settings menu



The Settings menu can be accessed by pressing the  (Menu) button and selecting **[All Settings]**.

Alternatively, you can access the Settings menu from the Home screen by pressing the  (Home) button. Then press the  (Left arrow) button and select **[Settings]**.

Use the arrow buttons on the remote control to move the cursor within the menu.

Press the **OK** button to confirm a selected menu item.

Press the  (Back) button to return to the previous menu.

Press the  (Exit) button or press and hold the  (Back) button, to exit the menu.

Note:

The following menu descriptions are provided for guidance only. Actual menu items and available functions may vary depending on the TV model, country, current input, signal type, and TV settings.

Available menu options and user interface visuals are subject to change through software updates.

Picture

[Picture Mode] – Select one of the pre-set picture modes:

[Standard] – A balanced option suitable for most content.

[Cinema] – Optimized for watching movies with accurate colours and contrast.

[Dynamic] – Provides the brightest image but may reduce colour accuracy. Recommended only for very bright environments where other modes appear too dim.

[Sports] – Enhances motion and colour for an optimal viewing experience during sporting events.

Note:

When the TV is in HDR mode, these options will be replaced with corresponding HDR-specific picture modes.

[Picture Mode Settings] – configuration of advanced picture settings:

[Apply Picture Settings] – apply current picture mode to current input source or to all sources.

[OLED Light] – Adjusts the luminance of the TV panel.

[Brightness] – Adjusts the image brightness setting.

[Contrast] – Adjusts the image contrast level.

[Colour Saturation] – Adjusts the image colour intensity.

[Sharpness] – Makes the edges of objects in the picture sharper or finer.

[Advanced Settings] – Detailed settings of picture parameters. See the explanation at the end of this chapter.

[Reset Current Mode] – If you have made changes to the settings of the current picture mode and want to restore its original settings, use this option.

[Game Settings] - This menu provides options to enhance gaming performance and responsiveness.

[Game Mode] – Enables game mode on the selected input. Recommended option when using the TV with a game console. This mode will:

- Disable all image post-processing functions to minimize input lag and improve responsiveness to gamepad button presses.
- Reduce motion blur.
- Accurately process YUV 4:4:4 format signals to present accurate image colours.
- When **[Game Mode]** is set to 'On', the TV will be optimised for low latency game mode. When **[Game Mode]** is set to 'Auto', the TV will detect the game signal and switch to low latency game mode automatically (ALLM).

Note:

This function may not be applicable in some input sources or applications.

[Intelligent Mode Settings] - Settings for AI-driven enhancements to optimize picture quality.

[AI Picture Optimisation] - Recognises the current scene and enhances the picture quality.

[Aspect Ratio] – The aspect ratio of an image is the ratio of its width to its height. Different content you are watching may have different aspect ratios. A TV screen has an aspect ratio of 16:9, and black bars may appear at the top/bottom or on the sides if content with a different aspect ratio is displayed. Alternatively, part of an image may be cut off. In such case, you can use this menu to change the aspect ratio and find the optimal option for viewing the content.

[Auto] – The TV will try to find the optimal aspect ratio to fit the image on the screen.

[16:9] – The optimal option for 16:9 content. Stretches a 4:3 image to full screen.

[4:3] – The optimal option for viewing content created in a 4:3 aspect ratio.

[21:9] – Stretches an image horizontally.

[Movie Zoom] – Some movies are recorded in such an aspect ratio that there are black bars on top and bottom. In this case, you can use this option to zoom in, which removes the black bars but also cuts out part of the image on the sides.

[Dot to Dot] – Also known as point-to-point, it displays the image in its original format without any alteration.

Note:

Availability of aspect ratio options depends on the current source. Not all options are available for all inputs.

[Advanced Settings]

To access advanced picture settings, navigate to **[Settings]** -> **[Picture]** -> **[Picture Mode Settings]** -> **[Advanced Settings]**. This menu allows you to fine-tune various display options for optimal viewing based on your preferences.

[Brightness] – Settings to adjust brightness and contrast of the screen.

[Dynamic Range Maximum Brightness] – Analyses the picture luminance levels in real-time and adjusts brightness of each part of screen to reach optimal contrast.

[Light Sensor Settings] – Option to turn light sensor on or off. When on, it automatically adjusts the screen brightness based on ambient lighting conditions to optimize visibility.

[Adaptive Contrast] – Makes dark areas of the image darker and light areas lighter so that more detail can be seen.

[HDMI Dynamic Range] – Adjusts the colour range for HDMI input.

[Auto] – The TV automatically selects the best colour range option based on the EDID information from the connected device.

[Limit] – The RGB signal is displayed in the range of 16-235, which is required for proper movie and video display, preserving correct black and white levels.

[Full] – The RGB signal is displayed in the range of 0-255, which is typically used by computers.

[Dark Detail] – Enhances details in dark areas of the image by automatically adjusting brightness, allowing you to see more fine details in shadows without overexposing brighter areas.

[HDR Enhancer] – Enhances contrast and colour of the SDR content to HDR-like picture quality.

[Gamma Adjustment] – Adjusts the midtones of the image, allowing you to fine-tune the brightness and contrast for a more natural look. In low ambient light, select a higher gamma value for deeper shadows, while in brighter ambient light, choose a lower value for more balanced contrast. The default setting of 2.2 is recommended for most viewing conditions.

[Gamma Calibration] – Menu to calibrate the gamma curve to ensure accurate tonal reproduction and balanced contrast across all shades.

[Colour] – Settings to adjust colour depth and range.

[Colour Temperature] – Adjusts how warm (red) or cool (blue) the white areas of an image appear.

[Colour Gamut] – Selects the colour space used for display, affecting the range of colours the TV can reproduce.

[Colour Tuner] – Allows precise adjustments of individual colours (red, green, blue) for more accurate and vibrant colour reproduction.

[White Balance] – Adjusts the overall balance of red, green, and blue channels to ensure the image has accurate colour temperature.

[Low Blue Light] – Reduces the amount of blue light emitted by the screen to minimize eye strain and improve viewing comfort, especially in dark environments.

[Clarity] – Settings to enhance sharpness and detail of your picture by reducing noise.

[Noise Reduction] – Removes picture artifacts/graininess.

[Digital Noise Reduction] – Reduces block noise and mosquito noise caused by video compression.

[Gradient] – Smooths colour transitions in the image, preventing banding and creating a more natural gradient effect.

[Super Resolution] – Enhances low-resolution content by increasing the detail and sharpness, making it appear clearer and closer to HD quality.

[Motion] – Motion settings to enhance the smoothness of video.

[Ultra Smooth Motion] – Inserts additional interpolated frames between the original frames to increase the frame rate of the content being viewed and improve the overall smoothness of motion, especially for fast-moving objects.

[Overscan] – Some content may have noise at the edges of the image. This option zooms in the image slightly to remove the noise.

Sound

[Sound Mode] – Select one of the pre-set sound modes:

[Standard] – Standard option suitable for most content. Preserves the characteristics of original sound.

[Theatre] – Recommended when watching movies. This mode enhances the surround sound effect and highlights low-frequency sounds, such as explosions.

[Music] – Recommended when listening to the music.

[Speech] – Setting to improve speech intelligibility, recommended for example when watching the news.

[Late Night] – Normalizes the volume of loud and soft sounds to the same level.

[Sports] – Recommended when watching sporting events.

[Sound Mode Settings] – Customize and optimize the TV's sound output. The following options are available:

[Apply Audio Settings] - Apply current sound mode to current input source or to all sources.

[Dolby Atmos] – Dolby Atmos creates surround sound from your TV's speakers and enhances it to make it richer. It creates a true premium entertainment experience.

Note: This feature is only applicable to Dolby Atmos content.

[Equalizer] – Displays a menu to change the volume of different frequencies. This setting affects only the TV speakers.

[Wall Mount Setup] – Optimizes the sound settings for the TV mounted on the wall.

[Auto Volume Control] – Automatically changes volume of all channels to the same level, so there is no difference in volume when switching from one channel to another.

[Reset Current Mode] – If you have made changes to the settings of the current sound mode and want to restore its original settings, use this option.

[Audio Output] – Select where the sound comes from:

[TV Speaker] – Internal TV speakers.

[ARC] – Soundbar or AV receiver connected via HDMI to the connectors labelled ARC or eARC.

[Bluetooth Speaker] – Bluetooth soundbar.

[SPDIF] – External audio device connected via an optical audio cable.

[Headphone Only] – Connected headphones (Bluetooth or wired). Available only when headphones are connected.

[Audio Out with Speakers] – Connected headphones (Bluetooth or wired) and internal TV speakers. Available only when headphones are connected.

[Audio Output Settings] – Adjust settings for your selected audio output device.

[Balance] – Adjusts the volume of the TV's left and right speakers to optimize the sound for a specific location.

Note: This function is not applicable when Dolby Atmos is turned on.

[Lip Sync] – If the sound from the TV's internal speakers is out of sync with the picture on the TV, use this option to reduce the delay between sound and picture.

[Digital Audio Output Format] – When you want to use an external audio device that is connected to the TV via HDMI or optical audio cable, you need to select whether the TV or the external device will be used to decode the audio. This menu is used for this purpose. Some devices may not support all audio codecs needed to decode audio. With incorrect settings, you may not hear any sound from the external device.

[Auto] – The automatic setting will try to select optimal option for your audio output. If you do not have sound from an external device, try selecting other options in this menu.

[Passthrough] - The TV sends the original audio track without processing to an external device that decodes it.

[PCM] - The TV decodes the audio track and sends the decoded track to an external audio device.

[Dolby Audio - Dolby Digital] - The TV sends Dolby Digital compressed audio with support for up to 5.1 channels to an external device. This option is recommended only for devices connected via an optical audio cable.

[Dolby Audio - Dolby Digital Plus] - The TV sends Dolby Digital Plus compressed audio with support for up to 7.1 channels to the external device. This option only works for devices connected via HDMI ARC/eARC.

[Digital Audio Output Delay] – If the sound from external speakers is out of sync with the picture on the TV, use this option to reduce the delay between sound and picture.

[HDMI-eARC] – Activates the eARC function, which is required if you want to output audio from the TV to an external device via an HDMI cable.

[DTS Play-Fi] – Setup menu for connecting via DTS Play-Fi. This feature allows for flexible wireless audio experiences. Available options include:

[DTS Play-Fi TV Audio] – Stream TV sound to compatible DTS Play-Fi wireless speakers.

[DTS Play-Fi TV Music] – Stream music from a mobile device to your TV and compatible wireless speakers.

[DTS Play-Fi TV Headphones] – Listen to the TV audio through headphones connected to your mobile device.

[DTS Play-Fi TV Home Theatre] – Build a wireless home theater system with DTS Play-Fi soundbars, subwoofers, front and surround speakers, or a Play-Fi Receiver.

[Dialogue Enhancement] – Makes speech clearer.

[Auto Acoustic Tuning] – Let the TV automatically adjust sound to your room. A Bluetooth-paired remote control is required, as its built-in microphone is used for this process.

Note: This option is available only when TV Speakers are selected as the audio output.

[Room Acoustic Tuning] – Enable or disable tuning results.

[Acoustic Tuning Setup] – Follow on-screen steps, then select **[Start]** to begin automatic tuning..

Connection

[TV name] – Select a TV name that will be visible to external devices and apps.

[Network] – Internet connection settings.

[Network Configuration] – Select the type of internet connection and configure it.

[Off] – Disconnects the TV from the internet.

[Ethernet] – Select this option if the TV is connected via a LAN cable. If DHCP is enabled on the router, the TV will automatically connect to the Internet. To enable DHCP on the router, refer to the router's user guide.

[IP Settings] – Use this option to manually assign an IP address to the TV. Change **[IP Setting Mode]** from **[DHCP]** to **[Manual]**. Fill in the data for the network connection: IP address, Netmask, Gateway, DNS server. Then select **[Save]** to apply the changes.

[Wireless] – Select this option if you want to connect your TV to the network wirelessly. Select a wireless network from the list of available networks and enter the password.

[Refresh] – If you don't see your wireless network listed, use this option to refresh the list.

[Advanced Setting] – Advanced wireless network settings.

[WPS PIN] – An alternative method for connecting to a wireless network. The TV will generate a PIN code that must be entered into the router's web interface. This is usually found in the WPS menu of the router interface. For more information, refer to the router's user guide.

[WPS PBC] – An alternative method for connecting to a wireless network. Select this option and then press the physical WPS button on the router. Please note that not all routers may have a WPS button. If your router does not have this button, use another connection option.

[IP Settings] – Use this option to manually assign an IP address to the TV. Change **[IP Setting Mode]** from **[DHCP]** to **[Manual]**. Fill in the data for the network connection: IP address, Netmask, Gateway, DNS server. Then select **[Save]** to apply the changes.

[Add] – If you have configured your wireless network as hidden, you can add it to the list by typing its name (SSID) in this menu.

[Internet Connection] – Menu to check internet connection.

[Connection Test] – Tests the TV's connection to the Internet.

[Network Information] – Displays detailed network information.

[Wake on Cast] – This function allows you to turn on wirelessly connected TV from standby mode. This can be done using a screencast enabled app from your phone.

[Wake on Wireless Network] – This function allows you to turn on wirelessly connected TV from standby mode.

[Wake on LAN] – This function allows you to turn on TV connected via LAN cable from standby mode. This can be done using a screencast enabled app from your phone.

[AirPlay and HomeKit] – Wirelessly share content with this TV using AirPlay and control this TV using Home app on your iPhone, iPad or Mac.

[Multimedia Device Connection] – Settings for sharing screens or content from devices on the local network.

[Content Sharing] – When enabled, video, music, and other content can be shared from another device on the local network to your TV.

[Screen Sharing] – Normally, to share your mobile device's screen on the TV, you must select **[Screen Sharing]** from the list of sources. Only then will the TV be visible to your device. When this feature is on, the TV is always visible to screen sharing apps.

[HDMI & CEC] – Settings for HDMI inputs and devices connected via HDMI.

[HDMI Format] – Sets the HDMI format based on the EDID version. The correct format ensures the TV receives the proper picture and sound information from connected devices. If you do not see a picture from the device, try changing this setting.

[Standard format] – For devices supporting up to Full HD resolution.

[Enhanced format] – For devices supporting UHD/4K resolution and HDR.

[Enhanced 144Hz/240Hz] – For devices (e.g., gaming consoles) that support high refresh rates.

[Auto] – Automatically selects the optimal option.

[CEC Control] – Enables HDMI devices to control each other.

[Device Auto Power Off] – When the TV is turned off, all connected HDMI devices are automatically turned off.

[Device Auto Power On] – When the TV is turned on, a device connected via HDMI ARC/eARC (e.g., a soundbar) is automatically turned on.

[TV Auto Power On] – When an external device connected via HDMI is turned on, the TV automatically turns on.

[CEC Device Lists] – Displays the list of devices connected via HDMI.

[Bluetooth] – Bluetooth settings.

[Bluetooth] – Turn Bluetooth on or off on your TV.

Note: Bluetooth must be enabled if you want to use voice control with the remote.

[Remote Control Auto Pairing] – When enabled, the remote control will pair with the TV when any button is pressed. If the remote loses pairing, this setting will reconnect it.

[Bluetooth Device] – Displays a list of available Bluetooth devices. You can connect or disconnect devices such as a soundbar or headphones.

[Music Sharing] – Play music from your phone through the TV's speakers via Bluetooth. Make sure Bluetooth is enabled on both the TV and your phone, then connect to the TV using your phone's Bluetooth menu. While playing music, you can select **[Screen Off]** to save power. To turn the screen back on, press any button on the remote except the Standby button.

[Bluetooth Connection Guide] – Displays instructions for connecting Bluetooth devices to your TV.

[Karaoke Mode] – Manage Karaoke and microphone settings.

[Karaoke Mode] – Turn Karaoke mode on or off. When enabled, a microphone connected via USB or AV port can be used.

[Microphone Device] – Switch between connected microphones.

[Microphone Volume] – Adjust microphone volume. If your microphone has its own volume controls, the settings may not sync with this menu.

[Mobile App Download] – Displays a QR code. Scan it with your phone or tablet to download the companion app, which allows you to control the TV from your mobile device.

Channel

[Auto Scan] – Allows you to tune TV channels through the TV tuner. The **[Rescan]** option scans all channels in the current mode. Select **[Change Setup]** to tune channels from the desired mode: Antenna, Cable, or Satellite.

Tuning Antenna channels

From the main menu, select **[Settings]** -> **[Channel]** -> **[Auto Scan]** -> **[Change Setup]** and choose **[Aerial]**. Go to the next screen by selecting **[Next]**. Choose the desired options for tuning:

[Channel] – Select **[All Channels]** to tune free and encrypted channels. Select **[Free Channels]** to tune only free channels.

[Scan Mode] – Select DTV to tune only digital channels, ATV for analogue channels, or ATV+DTV for both.

[Aerial Power] – If you are connected to a standard passive antenna, use **[Off]**. If you are using an amplified or active antenna that requires power, you can power it directly from the antenna input by setting this option to **[On]**.

Note: this option is available only on selected TV models.

Once you have completed the settings, select **[Start Scanning]** to begin the tuning process.

Tuning Cable channels

From the main menu, select **[Settings]** -> **[Channel]** -> **[Auto Scan]** -> **[Change Setup]** and choose **[Cable]**. Go to the next screen by selecting **[Next]**. Choose the desired options for tuning:

[Channel] – Select **[All Channels]** to tune free and encrypted channels. Select **[Free Channels]** to tune only free channels.

[Scan Mode] – Select DTV to tune only digital channels, ATV for analogue channels, or ATV+DTV for both.

[Search Mode] – **[Frequency Scan]** searches for channels on all available frequencies (slower). **[Network Scan]** tunes the homing channel first, then quickly tunes the rest based on network information.

[Network ID] – Available only for **[Network Scan]**. Enter the identification number provided by your cable service provider.

[Start Frequency] – Available only for **[Network Scan]**. Enter the frequency provided by your cable service provider.

[LCN] – If set to On, channels are sorted according to operator preference (manual reordering may not be possible). If set to Off, channels are sorted by frequency and can be rearranged manually.

Once you have completed the settings, select **[Start Scanning]** to begin the tuning process.

Tuning Satellite channels

From the main menu, select **[Settings]** -> **[Channel]** -> **[Auto Scan]** -> **[Change Setup]** and choose **[Satellite]**. Go to the next screen by selecting **[Next]**.

STEP 1

Select your satellite operator from the list, or select **[Standard]** to tune manually. Continue to the next screen by selecting **[Next]**.

STEP 2

Note: This step is available only on models with a dual satellite tuner.

Select the number of cables connected to your TV's satellite inputs. Continue by selecting **[Next]**.

STEP 3

[Satellite Device] – Select your satellite system.

[Single Satellite] – For a single connected satellite.

[DiSEqC 1.0] – For DiSEqC equipment (supports up to 4 satellites).

[DiSEqC 1.2] – For DiSEqC equipment with a motorized antenna.

[Unicable] – For Unicable satellite distribution. Ensure you know the Unicable band and frequency, available from the equipment label or your landlord.

[JESS] – For JESS satellite distribution systems.

Depending on the selected option, additional setup options will appear. Adjust these settings according to your satellite system.

Once you have completed the settings, select **[Start Scanning]** to begin the tuning process.

Editing the Channel list

From the main menu, go to **[Settings]** -> **[Channel]** -> **[Channel Edit]** and select the channel list or favourites list you want to edit.

Select one or more channels with **OK**. A check mark will appear.

Move: Press the ◀ (Left arrow) button, then use the up/down arrows to move channels to a new position.

Delete: Press the ▶ (Right arrow) button, then confirm deletion.

Restore deleted channels: Press the red button. Select channels with **OK**, then press the ◀ (Left arrow) button to restore them.

Filter: Press the yellow button to filter channels by type.

Search: Press the blue button to search for a channel by entering its name.

Exporting / Importing Channel List via USB

Export: Connect a USB storage device. From the main menu, go to **[Settings]** -> **[Channel]** -> **[Channel Edit]** and select **[Export to USB]**. The channel list will be saved to the USB device.

Import: Connect a USB storage device with a saved channel list. From the main menu, go to **[Settings]** -> **[Channel]** -> **[Channel Edit]** and select **[Import from USB]**. The channel list will be imported.

[Recording & Time Shift] – Settings for recording and time shift functions.

[Setup] – Select the storage device to be used for recording.

[Start in advance] – Sets how many minutes earlier a scheduled recording should start.

[Delay Ending] – Sets how many minutes longer a scheduled recording should continue, to prevent early cut-offs (e.g., due to commercials).

[Permanent Timeshift] – When enabled, Timeshift automatically starts each time you watch live TV. It restarts when changing channels. If disabled, Timeshift must be started manually.

[Format Hard Disk] – Formats a connected USB disk or the internal drive (if available) for Timeshift and Recording.

Warning: Formatting the disk will erase all data on the selected storage device. If you are using a personal USB drive, make sure to back up your files first. If the drive contains recordings, all recordings will be permanently deleted.

[HbbTV] – Provides additional services for supported TV channels. Requires an internet connection. While watching an HbbTV-enabled channel, press the red button on the remote to open the HbbTV menu. If this option is disabled, HbbTV services will not be accessible.

[Advanced Settings] – Advanced options for TV channel settings.

[Manual Scan] – Scan a single digital multiplex or an analogue channel.

[Channel List Auto Update] – Allows or blocks automatic channel list updates.

[Programme Guide Auto Update] – Updates the TV Guide automatically during the night in standby mode.

[CI+ Module Settings] – Settings for CAM module / CI+ card.

[Digital Teletext] – Choose the correct character set if teletext displays incorrect or missing characters.

Accessibility

Accessibility settings are designed to make the viewing experience more inclusive and user-friendly for individuals with visual or hearing impairments.

To open the accessibility settings menu, press the  (Menu) button and navigate to **[All Settings]** -> **[Accessibility]**. This menu contains comprehensive options for all accessibility features.

The following options are available:

[Subtitle Settings] – Subtitle settings for broadcasts.

[Subtitle] – Turns subtitles on or off. **[Hard of Hearing Subtitles]** option displays subtitles that also indicate sound effects. Only available with broadcasts that provide this service.

[Primary Subtitle] – Set the default subtitle language.

[Secondary Subtitle] – Specify a secondary subtitle language to use when the primary language is unavailable.

[Channel Subtitle Storage] – Enable storage of subtitle settings for individual channels.

[Voice Guide] – Activate voice guides that describe the menu options aloud to aid the visually impaired. With **[Voice Guide]** on, the TV provides voice guides for channel change, volume adjust, information on current and upcoming programmes, other TV functions and various content on the Internet and in Search.

[Remote Control Learning] – Opens a dedicated screen for remote control learning, designed for users with visual impairments. Press any button on the remote control to hear its name spoken aloud. To exit this menu, press the  (Back) button twice in quick succession.

[Audio Type] – Configure audio settings for the visually impaired.

[Audio Type] – Set the audio type for TV channels.

[Normal] – Standard audio without audio commentary.

[Audio Description] – Activate an audio guide that provides an audio description of video scenes for the visually impaired. This function is only available with broadcasts that provide this service.

[Spoken Subtitles] – Listen to an audio version of the subtitles. Only available with broadcasts that provide this service.

[Audio Format] – Control how surround sound is played through the TV speakers.

[Stereo] – Play only the left and right audio channels. Center and surround channels will be ignored.

[Multichannel] – Play left, right, and surround audio channels through the speakers.

[Fader Control] – Adjust the volume balance between the standard audio track and the audio description track.

[Accessible Guide] – Displays the programme guide in a single column with larger text for easier reading.

[Magnification] – Enlarge the text selected by the cursor in the TV menu.

System

To open the system settings menu, press the Settings button  and navigate to **[All Settings]** -> **[System]**. The following options are available:

[Time] – Sets the internal time of the TV. The correct time is important if you use reminders or scheduled recordings.

[Time format] – Select whether the TV displays time in a 12-hour or 24-hour format.

[Date/Time] – When **[Auto Synchronisation]** is enabled, the TV automatically receives the date and time from the digital TV broadcast or the Internet. If disabled, you can set the date and time manually.

[Time Zone] – Ensure the correct time zone is selected; otherwise, the TV may display the wrong time.

[Daylight Saving] – Manually enable or disable daylight saving time. The **[Sync from DTV]** function sets daylight saving time automatically using information from the digital TV signal.

[Timer Settings] – Settings for different TV timers.

[Sleep Timer] – Turns off the TV automatically after a set time.

[Power On Timer] – Sets a time for the TV to turn on automatically. Select **[Once]** to turn on the TV only once at the specified time, or **[Weekly]** to choose the days of the week when the TV should turn on repeatedly.

[Power Off Timer] – Sets a time for the TV to turn off automatically. Select **[Once]** for a one-time shutdown, or **[Weekly]** to choose the days of the week when the TV should shut down repeatedly.

[Menu Timeout] – Adjust how long the menu remains on screen after the last remote control button press.

[Auto Sleep] – Adjust the time after which the TV automatically turns off if no remote control button is pressed.

[Language and Location] – Language and country settings for your TV.

[Location] – Affects tuning options and the availability of certain features, such as the Alexa app.

[Postcode] – Enter the postcode of your location. This helps provide more accurate local news and TV services.

[Menu Language] – Sets the TV menu language.

[Audio Language] – Sets the default audio language for broadcasts.

[Primary Audio] – Default audio language for digital TV broadcasts.

[Secondary Audio] – Alternative audio language used when the primary one is unavailable.

[Voice Service] – Settings related to the TV's voice control functions.

[Parental Control] – Set security options to prevent unauthorized use of the TV and protect children from unsuitable content. Blocked channels or content can be accessed by entering the correct PIN.

[Locks] – Activates the parental control function.

Note:

- If no PIN has been set, a window will appear prompting you to create and confirm a new PIN using the remote control.
- If a PIN has already been set, a window will appear asking you to enter your PIN.

[Block Time] – Sets the time range and days of the week when TV channels will be blocked.

[Channel Block] – Blocks selected TV channels.

[Content Block] – Blocks content based on age ratings.

[Input Block] – Blocks selected TV inputs.

[App Block] – Blocks access to certain apps. If an app you want to restrict is not listed, check the parental control settings within the app itself.

Note: In some countries/regions, the Browser and App Store are blocked by default. To unlock them, go to **[Settings]** -> **[System]** -> **[Parental Control]**, enter the PIN, select the Browser and App Store in **[App Block]**, and press **OK**. The "lock" icon will disappear.

[Website Block] – Set the range of URLs that the browser can access.

[Parental Control PIN] – Set or change your PIN here. The PIN is required for parental control and system protection. 0000 is not allowed.

[Reset To Default] – Restores parental control settings to their default values.

[Application Settings] – Settings for applications and features.

[Clear Cache] – Deletes the cache, user data, and temporary files from the browser, apps, and HbbTV.

[Delete Cookies] – Removes cookies stored by the browser and applications.

[Do Not Track] – Sends a request to websites and some apps not to track your browsing data.

[Prime Video] – Deregisters this TV from your Prime Video account.

[Netflix] – Deregisters this TV from your Netflix account.

[Advanced Settings] – Other system-related settings.

[Auto Init Mode] – Allows the TV to initialize automatically in the background after being connected to power. Helps reduce start-up time.

[Fast Power On] – Enables faster start-up, but increases standby power consumption.

[Power On Mode] – Defines the TV's behaviour when power is restored after disconnection or a power failure:

[Power on] – TV turns on automatically.

[Standby] – TV remains in standby mode.

[Remember] – TV restores the last power state (on or standby).

[Power Indicator] – Choose whether the status LED lights up in standby mode.

[Rotation Unit] – Controls for the motorized floor stand (available only when installed).

[Light Setup] – Adjusts LED illumination at the bottom of the TV (only for models with this feature).

[Default Startup Page] – Select what appears when the TV is turned on:

[Last Accessed Source] – Displays the last used source.

[Home] – Displays the Home screen.

[Switch off Curtain] – Adjust the duration of the visual effect displayed when the TV enters standby.

[Sports Mode Auto Detection] – Automatically switches picture and sound to sports mode for sports broadcasts.

[Usage Mode] – Select the correct mode for the way you use the TV.

[Home Mode] – For home use.

[Store Mode] – For retail display. Increases screen brightness and activates demo mode.

[Enhanced Viewing Settings] – Lets you opt in to the automatic collection of TV and viewing data to enable personalized content recommendations and ads. Please read the on-screen description carefully before accepting.

[Personalised Ads] – When enabled, ads are tailored to your search history and viewing habits. Disabling this option does not reduce the number of ads.

[Personalised Recommendations] – When enabled, content recommendations are tailored to your search history and viewing habits.

Support

[About] – Displays detailed information about the TV.

[System Update] – Settings related to updating your TV's software.

[Auto Update] – When enabled, the TV will regularly check the Internet for new software. If a new version is available, a notification will appear on the screen.

[Check Update] – Immediately searches for a new software version.

[Update from USB] – Update the TV software from a connected storage device.

Warning: The update process takes several minutes. Do not unplug or switch off the TV, or disconnect the USB stick or network connection during the update. Doing so may damage the TV.

[my Loewe] – Displays a QR code. Scan it with your smartphone to download the "my Loewe" app. The app provides access to all user manuals for your Loewe products and serves as your gateway to the Loewe ecosystem.

[Self Diagnosis] – A set of tests to check the TV's functionality. If you experience a problem, you can run these tests to identify whether the issue is with the TV or an external device.

[Picture Test] – Displays a colour pattern to test the TV picture.

[Sound Test] – Tests the TV's speakers.

[Network Connection Status] – Displays detailed information about the network connection.

[Network Connection Test] – Checks if the TV is connected to the Internet.

[Internet Speed Test] – Opens an Internet speed test in the browser. Use the arrow buttons on your remote to control the cursor and start the test.

[Input Connection Test] – Displays information about the signal received from the selected input.

[Status Check] – Shows the total running time of the TV.

[Signal Info] – Displays information about the signal of the current input.

[Panel Maintenance] – Procedures to maintain panel performance. Available only for OLED models.

[Panel Refresh] – Reduces image retention effects. The process takes about 2 minutes. During the refresh, the screen turns off, and once completed, the TV enters standby mode.

Note: Due to the optical characteristics of OLED displays, image retention may occur after prolonged use. **[Panel Refresh]** is recommended to correct picture quality issues and prevent image retention. Do not unplug the TV when turning it off—use the remote control power button instead. The panel refresh will then run automatically in standby mode.

Warning: Do not perform **[Panel Refresh]** more than once per year, as it may shorten the life of the TV.

[Panel Maintenance] – Performs a short maintenance process to correct picture quality issues that may appear after extended use. The process takes about 10 minutes. During this time, the screen will be turned off.

Warning: Do not touch the display during the maintenance process.

[Disclaimer and Privacy] – Review the terms and conditions. Clearing some or all checkboxes will disable the corresponding smart features.

[Reset to Factory Default] – Resets all TV settings to their original factory values.

Hotel mode

To enter hotel mode, press the  (Menu) button, then go to **[All Settings] -> [Sound] -> [Audio Output Settings] -> [Balance]**. While the cursor is positioned on **[Balance]**, enter the PIN code using the remote control. You can request the PIN code for Hotel Mode from the service center.

[Hotel Mode] – Enables or disables Hotel Mode.

[TV Panel Button Lock] – Locks the buttons or joystick located on the TV itself. This is relevant only for models equipped with such controls.

[Search Lock] – When enabled, users cannot tune or search for channels.

[Submenu Lock] – When enabled, users can change only basic settings through the main menu.

[Fav Channel lock] – When enabled, favourite channel lists are blocked.

[Lock Current Settings] – When enabled, any setting changes made by the user are not saved when the TV is switched off.

[App Lock] – Select apps that should be disabled and removed from the Home menu. Content recommendations from the selected apps are also hidden.

[USB Lock] – Restricts users from playing their own content from USB devices.

[Max Volume] – Limits the maximum volume level that the user can set.

[Min Volume] – Limits the minimum volume level that the user can set.

[Power On Volume] – Sets the default volume level when the TV is turned on.

[On Source] – Sets the default input source when the TV starts.

[On Channel] – Sets the default channel when the TV is turned on. This option is available only when the default source is set to TV.

[Power on Mode] – Determines the TV behaviour when power is connected or restored after a power failure:

[Power on] – The TV turns on automatically when power is connected.

[Standby] – The TV enters standby mode when power is connected.

[Remember] – The TV returns to the same state it was in before power was disconnected.

[Auto Sleep] – When enabled, the TV enters standby mode after 15 minutes of no remote control activity.

[Source Lock] – Select the input sources that should not be accessible to the user.

[Logo] – Startup logo settings:

[Off] – The TV starts without a welcome screen.

[Local] – Displays the Loewe logo at startup.

[Welcome] – Displays the text “Welcome” at startup.

[USB Input] – Displays a custom image imported from a USB storage device. Import a JPG file (1920 × 1080 pixels, maximum 512 kB) from the root directory of a connected USB storage device. After selection, the image is stored in the TV’s internal memory and used as the startup screen.

[Language Selection] - When enabled, the language selection menu is displayed when the TV is switched on.

[Hotel Info Display] – Displays up to three informational images for hotel guests at startup. Import a JPG files (1920 × 1080 pixels, maximum 512 kB) from the root directory of a connected USB storage device. The images are stored in the TV’s internal memory. Set the **[Interval Time]** to define how long each image is displayed. Press  (Back) to return to the Hotel Mode menu.

[Clone] – Copies all TV settings to a USB storage device or restores settings from a USB storage device.

[Hotel Info web page] – Displays the hotel’s homepage at startup. Before viewing the page, the guest must accept the end user license agreement and privacy policy.

Contenuto

Grazie.....	123
Informazioni su questo manuale d'uso.....	124
Protezione dei dati.....	125
Sicurezza/Avvertenza	126
Telecomando.....	129
Collegare il TV.....	135
Cuffie.....	138
Significato dei colori del LED	139
Joystick del TV	140
Per iniziare - primi passi	141
Home menu.....	144
Selezionare gli ingressi.....	145
Electronic Programme Guide – EPG.....	146
Account VIDAA.....	148
Controllo vocale	149
Programmare il telecomando per un set-top box (STB)	150
Elenco canali	152
HbbTV.....	154
Teletext	155
Karaoke.....	156
Registrazione su HDD esterno o USB	157
Registrazione	158
Archivio DR+	160
Guardare la TV con Timeshift	161
Accessibilità	162
Aggiornamento software	163
Interfaccia comune (CI/CI Plus).....	164
Standard VESA.....	166
Menu rapido	167
Menu Impostazioni	168
Immagine	169
Suono	171
Connessione	173
Canale.....	175
Accessibilità	177
Sistema.....	178
Supporto	180
Modalità hotel	181

Avvertenza

Le schermate mostrate sono solo esempi. A seconda del tipo di dispositivo, i componenti hardware/software disponibili possono differire.

Tutte le informazioni in questo documento sono corrette al momento della stampa. A causa del continuo sviluppo dei televisori e del software, possono verificarsi differenze tra il televisore e il manuale utente.

Non è possibile avanzare alcuna pretesa sulla base delle diverse informazioni, illustrazioni o descrizioni.

Le informazioni contenute in questo documento possono essere modificate senza preavviso e non costituiscono alcun obbligo da parte di Loewe Technology GmbH.

Tutti i diritti riservati, inclusi quelli di traduzione, modifiche tecniche ed errori.

Grazie

per aver scelto Loewe e per la fiducia accordataci.

Con Loewe non avete scelto solo un televisore moderno e tecnicamente innovativo, ma anche un design senza tempo, una qualità d'immagine nitidissima, un suono brillante per godere di film e musica e un utilizzo intuitivo tramite telecomando Loewe, smartphone o tablet. In breve: Loewe è sinonimo di perfetto home entertainment.

Vi auguriamo un piacevole intrattenimento domestico premium con Loewe e attendiamo con piacere di potervi accogliere come clienti.

Molte funzioni, un risultato: perfetto home entertainment.

Semplicemente più intrattenimento.

L'interfaccia utente Loewe os è intuitiva e ottimizzata graficamente.

Così potete trovare rapidamente i contenuti che desiderate – dalla TV all'online.

Perfettamente connesso.

Grazie ai numerosi collegamenti, il vostro TV Loewe diventa il vostro centro di intrattenimento.

Collegatelo a Internet, lettori DVD/Blu-ray, altoparlanti esterni e molto altro.

Disco rigido per il vostro archivio TV.

Registrate il programma TV oppure mettetelo in pausa e riprendetelo in un secondo momento.

A seconda del tipo di apparecchio, registrate su un disco rigido USB collegato esternamente oppure sul disco rigido integrato nel televisore.

Con DR+ (Digital Recording) questo non è un problema per il vostro TV Loewe.

Il vostro contatto.

Siamo lieti di aiutarvi per domande sul vostro prodotto Loewe.

Potete contattare il Customer Care Center al numero 800 69 30 81

Orari del servizio: lun–ven 9:00–17:00.

Posizione della targhetta dati

L'etichetta con il numero di modello e la tensione di esercizio si trova sul retro del televisore.

Informazioni su questo manuale d'uso

Per un uso sicuro e duraturo senza guasti del TV, prima di mettere in funzione l'apparecchio leggete il capitolo Istruzioni di sicurezza/Avvertenza.

Questo manuale d'uso può essere utilizzato per queste serie di TV:

- Loewe stellar
- Loewe inspire
- Loewe callas
- Loewe vega
- We. SEE oled dc
- We. SEE oled
- We. SEE lcd dc
- We. SEE lcd

Potrebbero essere descritte funzioni che il vostro TV potrebbe non avere o che sono disponibili solo in alcuni Paesi.

I paragrafi che iniziano con il simbolo indicano note importanti, suggerimenti o condizioni per le impostazioni successive.

A seconda degli apparecchi aggiuntivi collegati, i menu in questo manuale possono differire a seconda del tipo di apparecchio e/o della versione software.

Tutti i nomi dei canali, i contenuti dei programmi e le foto, i file musicali e le copertine degli album mostrati in questo manuale sono solo esempi.

Oltre al telecomando, è possibile collegare una tastiera per PC a una delle porte USB del TV e utilizzarla per il controllo.

Nota:

Questo manuale d'uso è pensato per essere stampabile, ma non è stato concepito a tale scopo. Per questo motivo il manuale viene continuamente ampliato in base alla domanda.

Descrizione dei tasti del telecomando in questo manuale

Il telecomando Loewe dispone di un pad direzionale composto da un anello esterno (su, giù, sinistra e destra), mentre il cerchio interno viene utilizzato per confermare una selezione.



Poiché su questi cerchi non sono presenti marcature, in questo manuale viene utilizzata la seguente terminologia per semplificare le istruzioni:

Azione sul telecomando	Descrizione in questo manuale
Premere il cerchio interno	OK
Premere il lato sinistro del pad direzionale	◀ (freccia sinistra)
Premere il lato destro del pad direzionale	▶ (freccia destra)
Premere la parte superiore del pad direzionale	▲ (freccia su)
Premere la parte inferiore del pad direzionale	▼ (freccia giù)

Protezione dei dati

Per un corretto funzionamento, il software del vostro TV Loewe utilizza dati personali. Ciò avviene naturalmente con la massima cura e riservatezza in conformità con l'ordinamento giuridico vigente. Questo è stato confermato e certificato a Loewe Technology GmbH dal fornitore di servizi di test indipendente attivo a livello internazionale TÜV Rheinland Group (TÜV Rheinland).



Loewe si impegna a proteggere i dati degli utenti e segue il principio della «raccolta minima dei dati» per limitarla allo stretto necessario.

Prendiamo sul serio le preoccupazioni relative alla protezione dei dati e vogliamo assicurarci che la privacy sia tutelata durante l'uso dei nostri dispositivi e siti web. Per questo abbiamo redatto informative sulla privacy che spiegano come gestiamo i dati. Ci riserviamo il diritto di aggiornare periodicamente i contenuti. È quindi consigliabile consultare regolarmente le nostre informazioni sul trattamento dei dati.

Le informative sulla protezione dei dati visualizzate durante la prima installazione del dispositivo o quando si visita un sito web Loewe spiegano i dettagli. Per un utilizzo ottimale di tutte le funzioni software è necessario fornire il consenso.

Sicurezza/Avvertenza

Per la vostra sicurezza e per evitare danni inutili all'apparecchio, leggete e seguite le istruzioni di sicurezza riportate di seguito.

Legenda



Questo simbolo indica rischi dovuti ad alta tensione.



Questo simbolo avverte l'utente di altri rischi più specifici.



Questo simbolo indica pericoli dovuti allo sviluppo di incendio.



Questo simbolo indica pericoli dovuti a spigoli vivi.

Non rimuovere il pannello posteriore dell'apparecchio

Avvertenza: aprendo o rimuovendo il pannello posteriore sussiste il pericolo di scossa elettrica e il rischio di gravi lesioni dovute ad alta tensione.

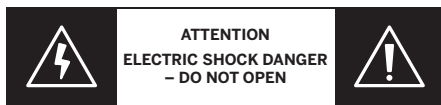

Non aprite mai da soli il pannello posteriore. Fate eseguire riparazioni e manutenzione del TV da tecnici televisivi qualificati e autorizzati.

Contattate il vostro rivenditore o il nostro servizio clienti.

Uso previsto e condizioni ambientali



Questo televisore è destinato esclusivamente alla ricezione e alla riproduzione di segnali audio e video.



Il televisore è progettato per ambienti asciutti (soggiorni e uffici). Non deve essere utilizzato in ambienti con elevata umidità (ad es. bagno, sauna) o all'aperto.

Umidità elevata e alta concentrazione di polvere possono causare correnti di dispersione nell'apparecchio. Ciò può comportare rischio di lesioni e danni all'apparecchio a causa di tensione elettrica o incendio.

Se avete portato l'apparecchio da un ambiente freddo a uno caldo, lasciatelo spento per circa un'ora a causa della condensa.

Non collocate oggetti pieni di liquidi sopra l'apparecchio. Proteggete l'apparecchio da gocce e spruzzi d'acqua.

Tenete sempre candele e altre fiamme libere lontane dall'apparecchio per evitare la propagazione di incendi.



I materiali utilizzati in questo apparecchio soddisfano tutti i requisiti di legge. Tuttavia non si può escludere la migrazione di sostanze. Si consiglia quindi di evitare il contatto permanente tra alimenti e il televisore.

Trasporto



Una manipolazione non corretta durante il trasporto può causare danni allo schermo e rischio di lesioni.



Lo schermo è in vetro o plastica e può rompersi se maneggiato in modo improprio.

Per il trasporto dell'apparecchio sono necessarie almeno due persone. Trasportate l'apparecchio solo in posizione verticale.

Durante il trasporto non esercitate pressione sul vetro o sulla plastica.

Il corretto disimballaggio dell'apparecchio è mostrato nelle istruzioni per l'uso 1.

Per evitare danni alla struttura meccanica del televisore e al supporto da pavimento, rimuovete il televisore dal supporto e trasportate separatamente le due parti. Per il montaggio nella nuova posizione sono necessarie almeno 2 persone.

Cavo di alimentazione/Alimentazione



Scollegate immediatamente la spina di alimentazione se notate qualcosa di insolito o se l'apparecchio presenta ripetutamente anomalie.



Tensioni errate possono danneggiare l'apparecchio.

Questo apparecchio deve essere collegato alla rete elettrica solo con il cavo di alimentazione in dotazione e con la tensione e la frequenza indicate sulla targhetta. ncy indicated on the rating plate using the enclosed mains cable.

La spina di alimentazione del TV deve essere facilmente accessibile, in modo che l'apparecchio possa essere scollegato dalla rete in qualsiasi momento.

Quando estraete la spina, non tirate il cavo ma l'involucro della spina. I conduttori nella spina possono danneggiarsi e causare un cortocircuito al successivo inserimento.

Un cavo di alimentazione con isolamento danneggiato può causare scossa elettrica e rappresenta un pericolo di incendio. Non utilizzate mai un cavo di alimentazione danneggiato.

Se utilizzate una multipresa mobile per collegare il TV, non collegate più multiprese in serie.

Circolazione dell'aria e alte temperature



Come qualsiasi apparecchio elettronico, il vostro TV ha bisogno di aria per il raffreddamento. Se la circolazione dell'aria è ostacolata, può svilupparsi un incendio.

Le feritoie di ventilazione sul pannello posteriore dell'apparecchio devono quindi rimanere libere. Non coprite l'apparecchio.

Montaggio a parete: lasciate almeno 10 cm di spazio libero intorno all'apparecchio sui lati, sopra e sotto.

Supporto da tavolo/piedistallo: lasciate almeno 10 cm di spazio libero intorno all'apparecchio sui lati e sopra.

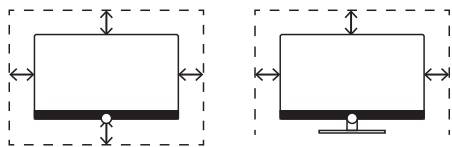

Corpi estranei



Corpi estranei nell'apparecchio possono causare cortocircuito e incendio.

Esiste pericolo di lesioni e danni.

Impedite quindi che parti metalliche, aghi, graffette, liquidi, cera o simili penetrino nell'apparecchio attraverso le feritoie di ventilazione del pannello posteriore.

Se comunque qualcosa entra nell'apparecchio, scollegate immediatamente la spina di alimentazione e contattate il servizio clienti per un controllo.

Installazione



Un televisore può ribaltarsi causando gravi lesioni o la morte. Molti infortuni, soprattutto nei bambini, possono essere evitati adottando semplici precauzioni, come:

- Utilizzate SEMPRE mobili, supporti o metodi di montaggio consigliati dal produttore del televisore.
- Utilizzate SEMPRE mobili in grado di sostenere il televisore in modo sicuro.
- Assicurate SEMPRE che il televisore non sporga oltre il bordo del mobile di supporto.
- Informate SEMPRE i bambini sui pericoli di arrampicarsi sui mobili per raggiungere il televisore o i comandi.
- Sistemate SEMPRE cavi e cordoni collegati al televisore in modo che non si possa inciampare e che non possano essere tirati o afferrati.
- NON collocate MAI un televisore in una posizione instabile.
- NON collocate MAI il televisore su mobili alti (ad es. credenze o librerie) senza fissare sia il mobile sia il televisore a un supporto idoneo.
- NON collocate MAI il televisore su un tappeto o altri materiali che possano trovarsi tra il televisore e il mobile di supporto.
- NON collocate MAI oggetti che potrebbero invogliare i bambini ad arrampicarsi, come giocattoli e telecomandi, sopra il televisore o sul mobile su cui è appoggiato.

Se il televisore esistente viene mantenuto e spostato, si devono applicare le stesse considerazioni di cui sopra.

I TV Loewe sono ottimizzati per gli accessori Loewe. Consigliamo vivamente di utilizzare soluzioni di posizionamento originali Loewe.

Seguite le istruzioni di montaggio per le diverse soluzioni di posizionamento possibili. Ogni prodotto Loewe è corredato dalla relativa documentazione.

La posizione d'uso normale del TV deve essere rispettata. Il TV deve essere utilizzato solo in verticale orizzontale (A). In caso di montaggio a parete, l'inclinazione massima è di 10 gradi (B). Il TV non deve mai essere utilizzato in verticale (ritratto) (C), in orizzontale (D) o capovolto sul soffitto (E).

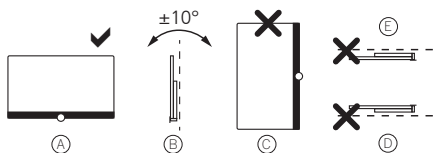

Posizionate l'apparecchio in modo che non sia esposto alla luce solare diretta e a calore aggiuntivo proveniente da radiatori.

Se utilizzate accessori di terze parti, assicuratevi di poter regolare facilmente il TV sulla soluzione di installazione corrispondente.

Durante la regolazione del TV, fate attenzione a non esercitare una pressione eccessiva sulla cornice. Soprattutto con grandi dimensioni dello schermo, esiste il rischio di danneggiare il pannello.



Per montare un TV su un supporto secondo lo standard VESA è obbligatorio utilizzare i bulloni adattatori VESA Loewe. In caso contrario il TV potrebbe subire danni.

I bulloni adattatori VESA Loewe devono essere fissati al TV con una coppia di serraggio di circa 4 Nm. Potete acquistarli presso il vostro rivenditore Loewe (maggiori informazioni nel manuale utente online).

Assicuratevi che, dopo il disimballaggio e l'installazione del TV, i materiali d'imballaggio non finiscano incustoditi nelle mani dei bambini.

Osservate anche le istruzioni di smaltimento per imballaggio e scatola (vedere capitolo Ambiente/Smaltimento/Licenze).

Sorveglianza



Non lasciate che i bambini utilizzino il televisore senza supervisione e non permettete loro di giocare nelle immediate vicinanze del TV.

L'apparecchio potrebbe ribaltarsi, spostarsi o essere tirato giù dal supporto, causando ferite alle persone.

Non lasciate il TV incustodito quando è acceso.

Volume



La musica ad alto volume può causare danni all'udito. Evitate volumi sonori estremi, soprattutto per lunghi periodi e quando usate cuffie.

Temporale



Le sovratensioni dovute ai fulmini possono danneggiare l'apparecchio, sia tramite l'impianto d'antenna sia tramite l'alimentazione di rete.

Durante un temporale, scollegate la spina di alimentazione e tutti i cavi d'antenna collegati al TV.

Se avete collegato un cavo di rete alla porta LAN, scollegatelo anch'esso.

Anche in caso di assenza prolungata, la spina di alimentazione e tutti i cavi d'antenna collegati devono essere scollegati dal TV.

Pulizia e manutenzione/Sostanze chimiche



Scollegate il TV dalla rete prima di pulirlo.



I danni causati da sostanze chimiche possono provocare effetti nocivi e sviluppo di incendi.

Non esponete mai l'apparecchio o gli accessori a sostanze chimiche aggressive (ad es. caustiche) come basi o acidi.

Pulite il TV, lo schermo frontale e il telecomando solo con un panno umido, morbido, pulito e a colore neutro, senza detergenti aggressivi o abrasivi.

Il pannello altoparlanti del vostro TV è rivestito in tessuto. Aspirate regolarmente la superficie con una bocchetta a spazzola morbida.

In caso di sporco o macchie:

Inumidite un panno morbido e a colore neutro con una soluzione detergente o con un prodotto smacchiante disponibile in commercio e strofinate delicatamente la macchia. In alternativa potete trattare la macchia direttamente con uno spray smacchiante secco (poi aspirare il tessuto).

Non bagnate direttamente il tessuto di rivestimento con soluzione detergente o smacchiante (rischio di aloni). Non usate solventi per pulire il tessuto.

Quando usate uno smacchiante, seguite le istruzioni del produttore.

Durante la pulizia di pannelli altoparlanti esposti alla nicotina, aumenta il rischio di aloni.

Telecomando

A seconda della serie e della versione del vostro TV, può essere fornito un diverso tipo di telecomando.

Preparare il telecomando

Le seguenti istruzioni si applicano a **[Loewe remote alu]** e **[We. SEE remote]**, forniti con batterie preinstallate. Il vano batterie si apre dalla parte superiore del telecomando.

Questi telecomandi possono essere utilizzati con le seguenti serie di TV:

- Loewe stellar (opzionale)
- Loewe inspire (opzionale)
- Loewe callas
- Loewe vega (opzionale)
- We. SEE oled dc
- We. SEE oled
- We. SEE lcd dc
- We. SEE lcd

Rimuovere la protezione della batteria

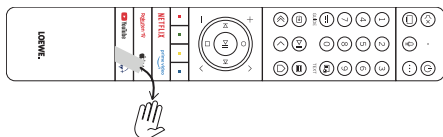

Il telecomando viene fornito con batterie già inserite. Prima dell'uso, rimuovete la linguetta di protezione in plastica come mostrato nell'immagine.

Inserire o sostituire le batterie

Premete e fate scorrere il coperchio del vano batterie nella parte superiore del telecomando per aprirlo.

Utilizzate solo microcelle a tenuta del tipo LR 03 (AAA) alcaline al manganese. Non utilizzate tipi di batterie diversi e non mescolate batterie nuove e usate.

Assicuratevi che le batterie non finiscano nelle mani dei bambini. Le batterie usate non devono essere esposte a calore eccessivo come luce solare, fuoco o simili.

Nota:

La posizione delle batterie è indicata nel vano (in direzione opposta). Durante l'inserimento, rispettate la corretta polarità + e -. Non fatevi guidare dai contatti (molle), ma dall'illustrazione sul fondo del vano batterie.

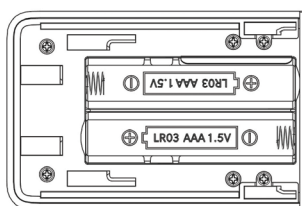

Smaltite le batterie usate in modo ecologico (vedere capitolo Ambiente/Informazioni legali).

Dopo aver inserito le batterie, fate scorrere nuovamente il coperchio in posizione.

Preparare il telecomando (nuova generazione)

Le seguenti istruzioni si applicano a **[Loewe remote vi]**, fornito con batterie separate da inserire dall'utente.

Questo telecomando può essere utilizzato con le seguenti serie di TV:

- Loewe stellar (opzionale)
- Loewe inspire (opzionale)
- Loewe vega (opzionale)

Inserire o sostituire le batterie

Aprire il vano batterie sul retro del telecomando. Fate scorrere il coperchio verso il basso e poi sollevatelo. Il vano batterie è ora accessibile.



Utilizzate solo microcelle a tenuta del tipo LR 03 (AAA) alcaline al manganese. Non utilizzate tipi di batterie diversi e non mescolate batterie nuove e usate.

Assicuratevi che le batterie non finiscano nelle mani dei bambini. Le batterie usate non devono essere esposte a calore eccessivo come luce solare, fuoco o simili.

Nota:

La posizione delle batterie è indicata nel vano (in direzione opposta). Durante l'inserimento, rispettate la corretta polarità + e -. Non fatevi guidare dai contatti (molle), ma dall'illustrazione sul fondo del vano batterie.



Smaltite le batterie usate in modo ecologico (vedere capitolo Ambiente/Informazioni legali).

Dopo aver inserito le batterie, fate scorrere nuovamente il coperchio in posizione.

Disposizione dei tasti del telecomando

A seconda dell'applicazione (TV/video/audio/foto/app) e della funzione (ad es. EPG, teletext, HbbTV ecc.) la disposizione dei tasti può differire da quella descritta qui.

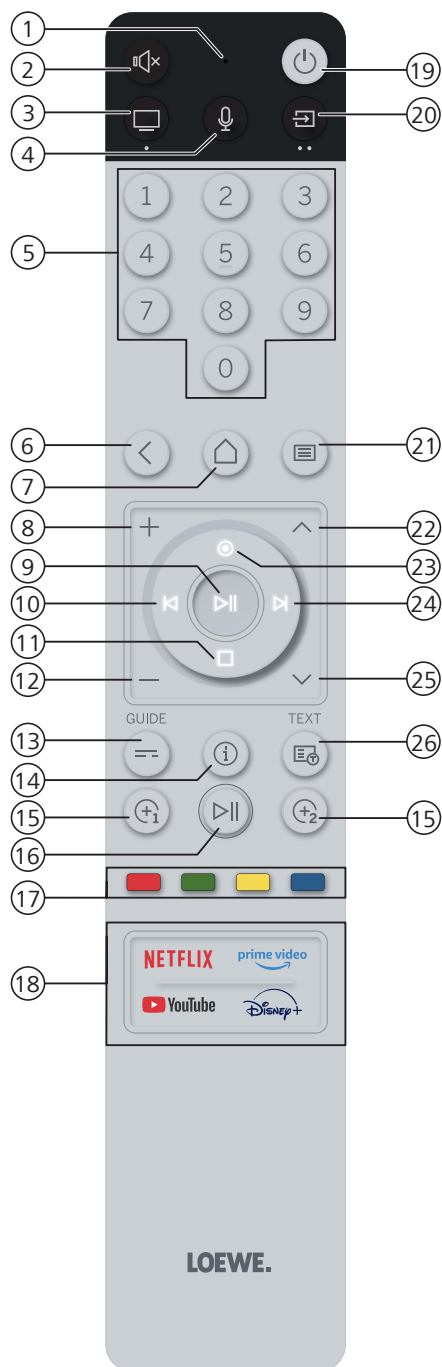

1. Microfono.
2. Audio muto / attivo.
3. Aprire la modalità TV.
4. Tenere premuto per parlare con l'assistente vocale.
5. Selezionare i canali direttamente con i tasti numerici.
6. Tornare indietro di un passo/livello nel menu. Durante la visione della TV, passare al canale visto in precedenza. Tenere premuto: chiudere il menu/l'app visualizzata.
7. Aprire il menu Home.
8. Aumenta il volume.
9. Non illuminato: mostra l'elenco canali.
Illuminato: riproduci/pausa contenuti multimediali oppure avvia/metti in pausa/riprendi il Timeshift.
Nel menu: tasto **OK** (conferma selezione).
10. Non illuminato: nel menu spostarsi a sinistra o aprire il pannello info del programma corrente. Durante una registrazione: aprire il pannello di controllo della registrazione.
Illuminato: riavvolgimento.
11. Non illuminato: nel menu spostarsi in basso.
Illuminato: arresta/termina Timeshift (ritorno al live).
12. Riduce il volume.
13. Pressione breve: EPG (guida elettronica ai programmi) on/off.
Pressione lunga: mostra l'elenco registrazioni.
14. Durante la visione premere per mostrare informazioni dettagliate sul programma.
15. Alla prima pressione si apre la finestra di programmazione. Selezionare quale azione assegnare al tasto (ad es. passare direttamente a un ingresso, a un'app o a un menu).
Pressione breve: avvia la funzione programmata.
Pressione lunga: apre la finestra di programmazione per assegnare una nuova funzione.
16. Pressione breve: riproduci/pausa contenuti multimediali oppure avvia/metti in pausa/riprendi il Timeshift.
Pressione lunga: mostra i tasti multimediali illuminati.
17. Tasti colorati: esegue la funzione corrispondente.
18. Accesso a media e video on demand.
19. Accende il TV o lo mette in standby.
Pressione breve mentre il TV è acceso: il TV e tutti i dispositivi compatibili CEC collegati alle porte HDMI vengono messi in standby (standby di sistema).
20. Mostra il menu sorgenti.
Pressione lunga: tasto Dispositivo. Questo tasto consente di controllare altri dispositivi con il telecomando Loewe.
21. Pressione breve: apre le impostazioni di sistema.
Pressione lunga: associa il telecomando al TV tramite Bluetooth.
22. Canale successivo.
23. Non illuminato: nel menu spostarsi in alto.
Illuminato: apre il menu registrazione.
24. Non illuminato: nel menu spostarsi a destra o aprire il pannello info del programma corrente. Durante una registrazione: aprire il pannello di controllo della registrazione.
Illuminato: avanzamento rapido.
25. Canale precedente.
26. Teletext/MediaText on/off.

Nota: la disposizione dei tasti può variare a seconda della versione software o hardware.

Disposizione dei tasti del telecomando

A seconda dell'applicazione (TV/video/audio/foto/app) e della funzione (ad es. EPG, teletext, HbbTV ecc.) la disposizione dei tasti può differire da quella descritta qui.

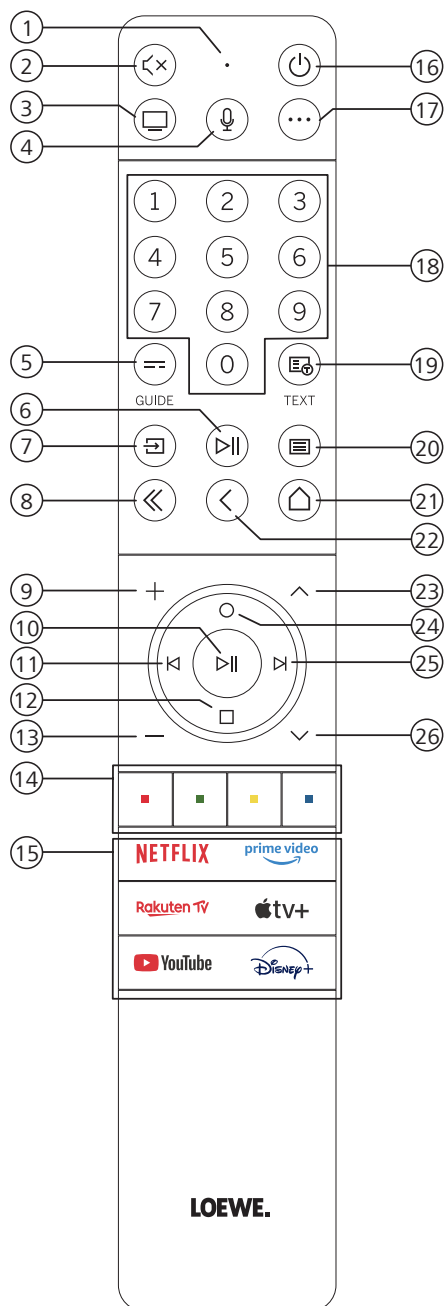

1. Microfono
2. Audio muto / attivo.
3. Aprire la modalità TV.
4. Tenere premuto per parlare con l'assistente vocale.
5. Pressione breve: EPG (guida elettronica ai programmi) on/off. Pressione lunga: mostra l'elenco registrazioni.
6. Pressione breve: riproduci/pausa contenuti multimediali oppure avvia/metti in pausa/riprendi il Timeshift. Pressione lunga: mostra i tasti multimediali illuminati.
7. Mostra il menu sorgenti.
8. Uscire dal menu/dall'app visualizzata.
9. Aumenta il volume.
10. Non illuminato: mostra l'elenco canali. Illuminato: riproduci/pausa contenuti multimediali oppure avvia/metti in pausa/riprendi il Timeshift. Nel menu: tasto **OK** (conferma selezione).
11. Non illuminato: nel menu spostarsi a sinistra o aprire il pannello info del programma corrente. Durante una registrazione: aprire il pannello di controllo della registrazione. Illuminato: riavvolgimento.
12. Non illuminato: nel menu spostarsi in basso. Illuminato: arresta/termina Timeshift (ritorno al live).
13. Riduce il volume.
14. Tasti colorati: esegue la funzione corrispondente.
15. Accesso a media e video on demand.
16. Accende il TV o lo mette in standby. Pressione breve mentre il TV è acceso: il TV e tutti i dispositivi compatibili CEC collegati alle porte HDMI vengono messi in standby (standby di sistema).
17. Tasto Dispositivo. Questo tasto consente di controllare altri dispositivi con il telecomando Loewe.
18. Selezionare i canali direttamente con i tasti numerici.
19. Teletext/MediaText on/off.
20. Pressione breve: apre le impostazioni di sistema. Pressione lunga: associa il telecomando al TV tramite Bluetooth.
21. Aprire il menu Home.
22. Tornare indietro di un passo/livello nel menu. Durante la visione della TV, passare al canale visto in precedenza.
23. Canale successivo.
24. Non illuminato: nel menu spostarsi in alto. Illuminato: apre il menu registrazione.
25. Non illuminato: nel menu spostarsi a destra o aprire il pannello info del programma corrente. Durante una registrazione: aprire il pannello di controllo della registrazione. Illuminato: avanzamento rapido.
26. Canale precedente.

Nota: la disposizione dei tasti può variare a seconda della versione software o hardware.

Disposizione dei tasti del telecomando

A seconda dell'applicazione (TV/video/audio/foto/app) e della funzione (ad es. EPG, teletext, HbbTV ecc.) la disposizione dei tasti può differire da quella descritta qui.

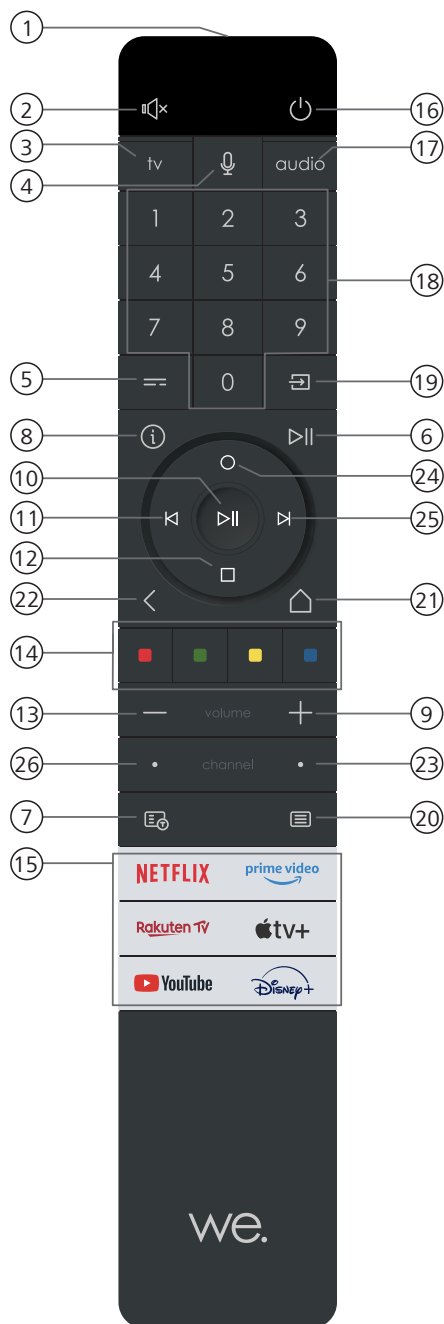

1. Microfono
2. Audio muto / attivo.
3. Aprire la modalità TV.
4. Tenere premuto per parlare con l'assistente vocale.
5. Pressione breve: EPG (guida elettronica ai programmi) on/off. Pressione lunga: mostra l'elenco registrazioni.
6. Pressione breve: riproduci/pausa contenuti multimediali oppure avvia/metti in pausa/riprendi il Timeshift. Pressione lunga: mostra i tasti multimediali illuminati.
7. Teletext/MediaText on/off.
8. Durante la visione premere per mostrare informazioni dettagliate sul programma.
9. Aumenta il volume.
10. Non illuminato: mostra l'elenco canali. Illuminato: riproduci/pausa contenuti multimediali oppure avvia/metti in pausa/riprendi il Timeshift. Nel menu: tasto **OK** (conferma selezione).
11. Non illuminato: nel menu spostarsi a sinistra o aprire il pannello info del programma corrente. Durante una registrazione: aprire il pannello di controllo della registrazione. Illuminato: riavvolgimento.
12. Non illuminato: nel menu spostarsi in basso. Illuminato: arresta/termina Timeshift (ritorno al live).
13. Riduce il volume.
14. Tasti colorati: esegue la funzione corrispondente.
15. Accesso a media e video on demand.
16. Accende il TV o lo mette in standby. Pressione breve mentre il TV è acceso: il TV e tutti i dispositivi compatibili CEC collegati alle porte HDMI vengono messi in standby (standby di sistema).
17. Apre la modalità audio.
18. Selezionare i canali direttamente con i tasti numerici.
19. Mostra il menu sorgenti.
20. Pressione breve: apre le impostazioni di sistema. Pressione lunga: associa il telecomando al TV tramite Bluetooth.
21. Aprire il menu Home. I up the Home menu.
22. Tornare indietro di un passo/livello nel menu. Durante la visione della TV, passare al canale visto in precedenza. Tenere premuto: chiudere il menu/l'app visualizzata.
23. Canale successivo.
24. Non illuminato: nel menu spostarsi in alto. Illuminato: apre il menu registrazione.
25. Non illuminato: nel menu spostarsi a destra o aprire il pannello info del programma corrente. Durante una registrazione: aprire il pannello di controllo della registrazione. Illuminato: avanzamento rapido.
26. Canale precedente.

Nota: la disposizione dei tasti può variare a seconda della versione software o hardware.

Associazione del telecomando / Bluetooth

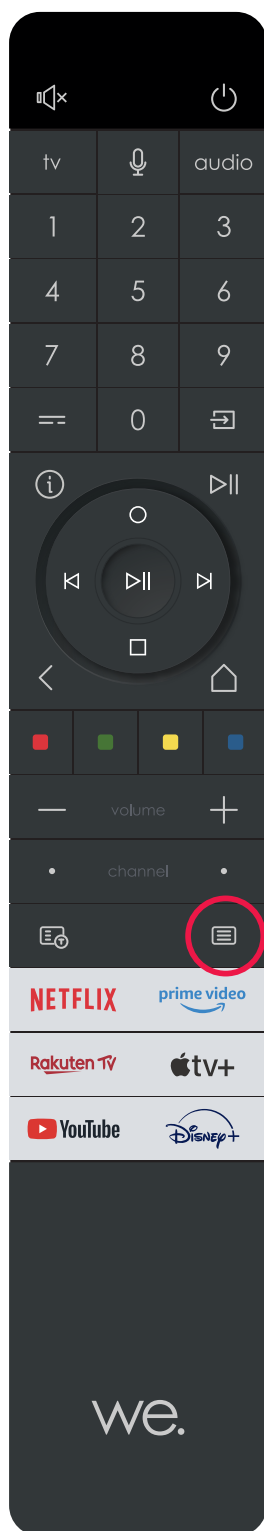
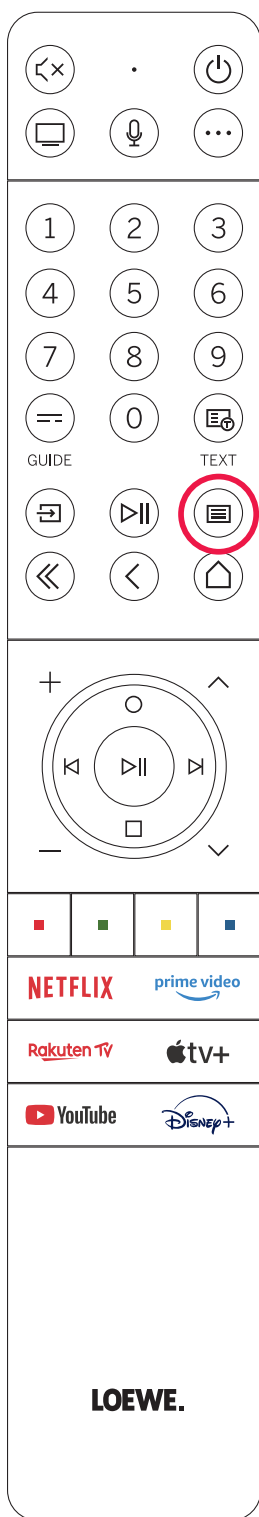

Potete collegare il telecomando al vostro TV Loewe tramite Bluetooth. A tale scopo, tenete premuto il tasto Menu (☰) per almeno tre secondi. Seguite le istruzioni sullo schermo per completare l'associazione.

Per annullare l'associazione, aprite il menu e selezionate: **[Impostazioni] -> [Connessione] -> [Bluetooth] -> [Dispositivo Bluetooth]**. Quindi selezionate Smart TV Remote e premete il tasto Disassocia.

Nota: il microfono integrato non effettua registrazioni permanenti. Il microfono viene attivato solo per il controllo vocale e non ascolta in modo continuo.

Collegare il TV

Prima di collegare dispositivi esterni, assicuratevi che il TV e il dispositivo siano scollegati dalla rete elettrica.

La maggior parte dei collegamenti del TV è nascosta sotto la copertura posteriore. Per accedervi, rimuovete la copertura tirando dall'alto e dal basso come mostrato nell'immagine. I due pezzi sono tenuti solo da magneti; non sono necessari strumenti e non occorre rimuovere viti.

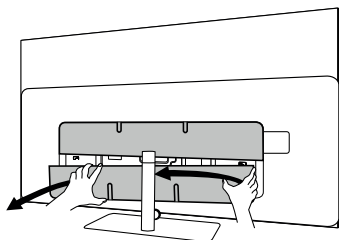

Quando collegate dispositivi esterni a questi collegamenti interni, collegate prima il cavo alla presa del TV. Poi fate uscire il cavo dal TV con il sistema di gestione cavi integrato e quindi attraverso il collo del supporto (se utilizzate il supporto da tavolo in dotazione).

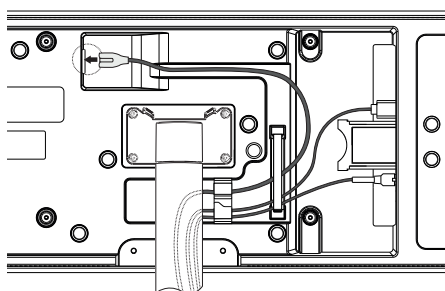

Rimettete la copertura posteriore dopo aver collegato tutti i dispositivi esterni.

Collegamento delle antenne (tuner satellitare singolo)

Antenna terrestre / cavo analogico / DVB-T/T2/C HD:

Collegate il cavo antenna, il cavo della rete via cavo o l'antenna interna alla presa ANT TV.

Se desiderate usare insieme un collegamento cavo analogico/DVB-C e un'antenna DVB-T, utilizzate un commutatore antenna esterno (disponibile presso il rivenditore).

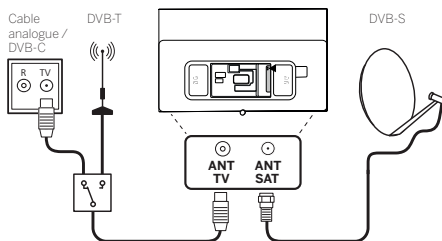

Antenna satellitare DVB-S/S2 HD:

Collegate un cavo di collegamento dall'LNB alla presa ANT SAT del TV.

Collegamento delle antenne (tuner satellitare doppio)

Nota: si applica solo ai modelli con doppio tuner

Antenna terrestre / cavo analogico / DVB-T/T2/C HD:

Collegate il cavo antenna, il cavo della rete via cavo o l'antenna interna alla presa ANT TV.

Se desiderate usare insieme un collegamento cavo analogico/DVB-C e un'antenna DVB-T, utilizzate un commutatore antenna esterno (disponibile presso il rivenditore).

Antenna satellitare DVB-S/S2 HD:

A seconda del sistema satellitare utilizzato, collegate un cavo di collegamento dal multiswitch o direttamente dall'LNB alle prese ANT SAT MAIN e/o ANT SAT SUB del TV.

Se collegate il TV a un impianto comune single-cable, collegate ANT SAT MAIN e ANT SAT SUB direttamente alla corrispondente presa a muro SAT.

Se collegate il TV a un'antenna DiSEqC, collegate ANT SAT MAIN direttamente alla corrispondente presa a muro SAT.

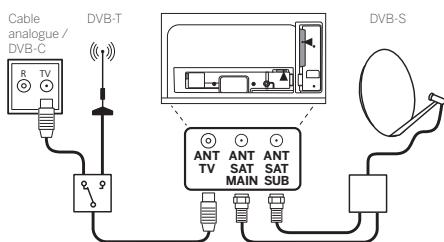

Collegare un dispositivo esterno tramite cavo HDMI

I collegamenti HDMI (High Definition Multimedia Interface) consentono di trasferire segnali video e audio digitali da un lettore (ad es. lettore DVD, lettore Blu-ray, videocamera, set-top box) tramite un unico cavo.

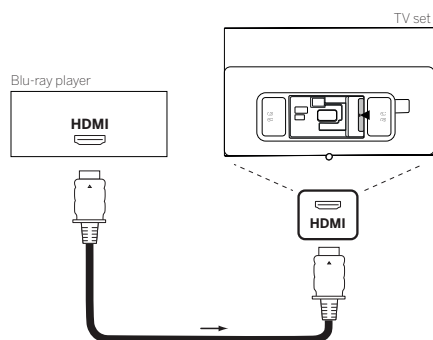

Collegate il dispositivo a una delle prese HDMI del TV con un cavo HDMI con connettore di tipo A (non fornito). Usate un cavo con la dicitura "Premium High-Speed HDMI Cable" o superiore per sfruttare appieno le capacità del TV.

Collegamento a un sistema audio tramite HDMI eARC

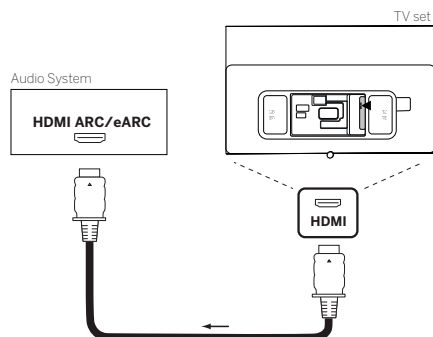

Usate un cavo HDMI (non fornito) per collegare la presa HDMI eARC del TV alla presa HDMI ARC/eARC di un sistema audio o soundbar. Si consiglia di utilizzare un cavo con connettore di tipo A con la dicitura "Ultra High-Speed HDMI Cable".

I cavi HDMI Ultra High Speed sono progettati per supportare, oltre alle modalità video con le risoluzioni più elevate, anche la nuova funzione eARC. Anche i cavi HDMI Standard with Ethernet e High Speed with Ethernet supportano eARC.

Collegamento a un sistema audio tramite cavo audio ottico

Per questo collegamento è necessario un cavo ottico digitale (non fornito) con connettore Mini-TOSLINK da un lato e connettore TOSLINK standard dall'altro. In alternativa potete usare un cavo TOSLINK standard con un adattatore Mini-TOSLINK.

Assicuratevi di aver rimosso i cappucci di protezione in plastica dai connettori del cavo prima di effettuare questo collegamento.

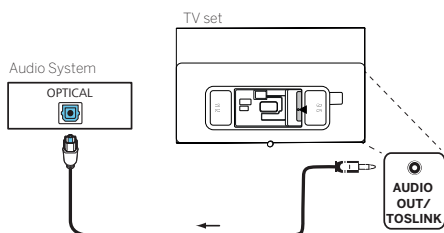

Collegate l'uscita audio del TV contrassegnata AUDIO OUT TOSLINK all'ingresso audio digitale di un sistema audio.

Collegamento a un sistema audio tramite cavo audio analogico

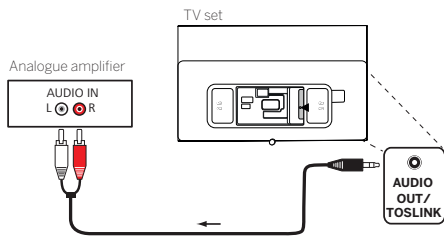

Usate un cavo adattatore stereo cinch/jack per collegare l'uscita audio AUDIO OUT TOSLINK all'ingresso audio analogico del sistema audio.

Collegamento alla rete elettrica

Collegate il TV a una presa di corrente 220–240 V.

Collegate il cavo di alimentazione alla presa di alimentazione (AC IN) del TV e fate uscire il cavo dal TV come mostrato nell'immagine seguente.

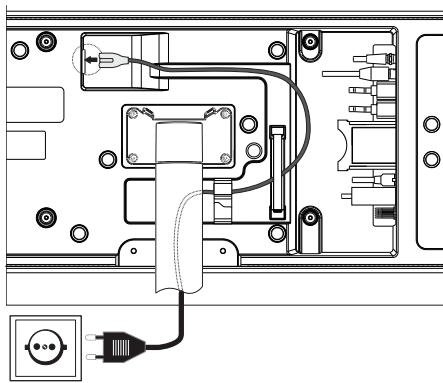

Inserite la spina del cavo di alimentazione in una presa di corrente.

Cuffie

Collegare cuffie cablate

Per collegare cuffie cablate al TV, inserite il connettore nell'uscita audio da 3,5 mm contrassegnata "AUDIO OUT" o "AUDIO OUT/TOSLINK".

Collegare cuffie Bluetooth

Premete il tasto  (Menu) e andate a **[Tutte le impostazioni] -> [Connessione] -> [Bluetooth]**.

Assicuratevi che l'opzione **[Bluetooth]** sia attivata.

Mettete le cuffie Bluetooth in modalità di associazione. Consultate il manuale delle cuffie.

Aprire il menu **[Dispositivo Bluetooth]**.

Le cuffie dovrebbero comparire nell'elenco **[Dispositivi disponibili]**.

Selezionatele e confermate con **OK** per associare le cuffie al TV.

Nota: a seconda del produttore/tipo del dispositivo Bluetooth, il volume potrebbe essere regolabile direttamente sul dispositivo di riproduzione.

Nota: se riscontrate problemi con la qualità della connessione Bluetooth (interruzioni, disconnessioni), provate a ridurre la distanza tra cuffie e TV.

Disassociare cuffie Bluetooth:

Premete il tasto  (Menu) e andate a **[Tutte le impostazioni] -> [Connessione] -> [Bluetooth] -> [Dispositivo Bluetooth]**.

Selezionate nell'elenco dei dispositivi Bluetooth quello che desiderate disassociare e premete **OK**.

Impostazioni cuffie

Nota: le seguenti impostazioni sono disponibili solo quando sono collegati auricolari/cuffie.

Modificare le impostazioni di uscita audio:

Premete  (Menu) e selezionate nel menu rapido in basso **[Uscita audio]**.

Potete anche aprire il menu Impostazioni e andare a **[Suono] -> [Uscita audio]**.

In questo menu potete scegliere due opzioni per le cuffie.

[Solo cuffie]: l'audio viene riprodotto tramite le cuffie collegate (Bluetooth o cablate).

[Uscita audio con altoparlanti]: l'audio viene riprodotto tramite le cuffie collegate (Bluetooth o cablate) e gli altoparlanti interni del TV.

Regolare il volume delle cuffie:

Se è selezionata la modalità **[Solo cuffie]**, potete regolare il volume delle cuffie direttamente con i tasti volume del telecomando.

Potete regolare il volume anche tramite il menu rapido: premete  (Menu), selezionate **[Volume cuffie]** e confermate con **OK**. Usate le frecce sinistra/destra per regolare il volume.

Se è selezionata la modalità **[Uscita audio con altoparlanti]**, il telecomando regola solo il volume degli altoparlanti interni del TV.

Per modificare il volume delle cuffie, utilizzate il controllo del volume sulle cuffie stesse (se disponibile). Se le cuffie non hanno un controllo volume integrato, in questa modalità il volume delle cuffie non può essere regolato.e.

Significato dei colori del LED

Sotto lo schermo è presente un piccolo LED che fornisce informazioni di base sullo stato del TV.

Colore LED	Stato del TV
Bianco	Modalità standby.
Verde	Acceso.
Blu	Calibrazione automatica del pannello OLED in standby.
Rosso	Registrazione in corso.

Joystick del TV

Si applica solo ai seguenti modelli:

We. SEE oled

We. SEE oled dc

Sul retro del TV è presente un piccolo joystick con cui si possono controllare alcune funzioni di base.

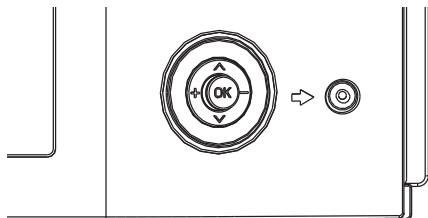

Quando il TV è spento:

- Premete il joystick per accendere il TV.

Quando il TV è acceso:

- Inclinate il joystick a sinistra/destra per regolare il volume.
- Inclinate il joystick su/giù per cambiare canale su/giù.
- Premendo il joystick appare un semplice menu in cui potete scegliere le sorgenti di ingresso o spegnere il TV. Navigate nel menu con il joystick e confermate l'opzione selezionata premendo.

Per iniziare - primi passi

Prima di accendere il TV per la prima volta, verificate di aver collegato tutti i dispositivi esterni e che il TV sia alimentato.

1. Premete il tasto  (Standby) sul telecomando per accendere il TV.
2. Appare la procedura guidata di installazione che vi aiuta a configurare il TV in pochi semplici passaggi.

Navigazione nella procedura guidata:

- Usate i tasti freccia per selezionare l'elemento desiderato.
- Premete il tasto **OK** per confermare l'elemento selezionato.
- Premete il tasto  per tornare indietro.

PASSO 1 – Selezionare la lingua

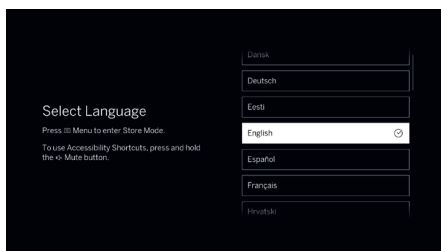

PASSO 2 – Selezionare il Paese

Selezionate il Paese in cui viene utilizzato il TV. Questa scelta consente al TV di installare le funzioni ottimali per il Paese selezionato.

A seconda del Paese selezionato, nel passaggio successivo potrebbe esservi richiesto di inserire il CAP per garantire impostazioni regionali corrette.

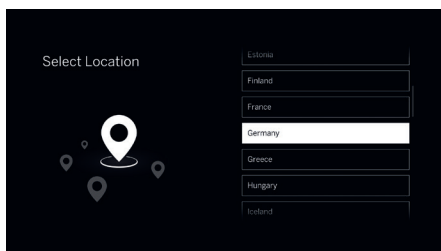

PASSO 3 – Ricerca canali

Se avete collegato un'antenna a uno o entrambi i tuner, potete ora configurare i canali. Selezionate l'opzione **[Ricerca automatica dei canali]** e scegliete dove cercare i canali: **[Satellite]**, **[Antenna]**, **[Cavo]**. A seconda della modalità di ricezione selezionata, sono necessarie impostazioni aggiuntive. I canali vengono configurati in background mentre proseguite con i passaggi successivi della procedura guidata.

Se desiderate saltare la ricerca canali, selezionate l'opzione **[Ignora]**. Potrete cercare i canali in seguito nel menu **[Impostazioni]**.

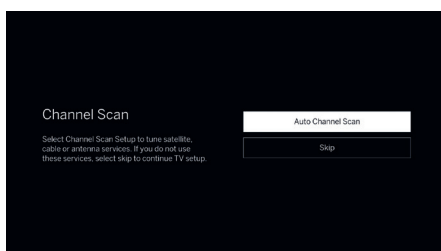

PASSO 4 – Connessione a Internet

Se avete collegato il TV alla rete domestica con un cavo Ethernet e la configurazione di rete consente DHCP, viene stabilita automaticamente una connessione Internet.

Potete anche utilizzare una connessione Wi-Fi. Selezionate prima la rete dall'elenco delle reti disponibili. Successivamente vi verrà richiesto di inserire la password Wi-Fi tramite la tastiera su schermo.

Se desiderate saltare questo passaggio, scorrete verso il basso nell'elenco delle reti e selezionate l'opzione **[Ignora]**.



PASSO 5 – Termini e condizioni

Leggete attentamente tutte le informazioni sui termini e condizioni. Se non selezionate alcune o tutte le caselle, alcune o tutte le funzioni Smart verranno disattivate. Potrete modificare queste impostazioni in seguito nel menu **[Supporto]**.

Passate al passaggio successivo selezionando **[OK e Avanti]**.

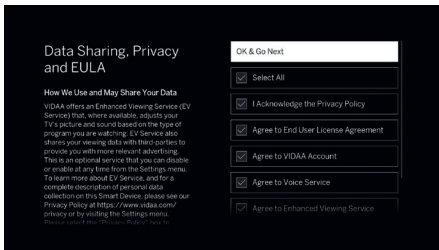

PASSO 6 – CAP

Inserite il CAP della vostra posizione. Questo aiuta a fornire servizi di notizie locali e TV più accurati.

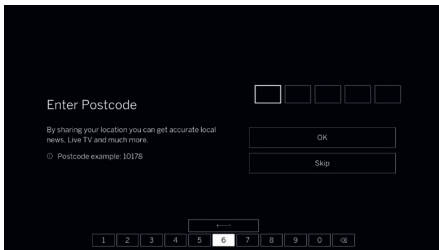

PASSO 7 – Accesso all'account VIDAA

Accedete al vostro account VIDAA esistente o create un nuovo account. Un account VIDAA vi offre le migliori funzioni della vostra Smart TV e le mantiene aggiornate. Se desiderate saltare questo passaggio, selezionate **[Ignora]**.

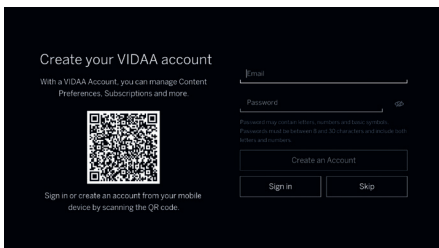

PASSO 8 – Assegnare un nome al TV

Selezionate uno dei nomi TV preimpostati oppure create un nome personalizzato. Questo vi permette di trovare e identificare il TV nelle app di streaming.

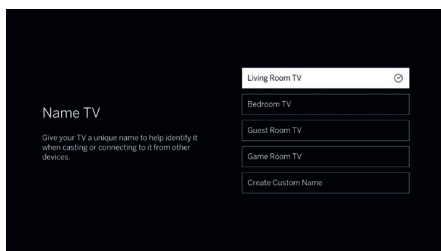

PASSO 9 – Congratulazioni!

Avete completato l'installazione del TV. Sullo schermo potete visualizzare informazioni pubblicitarie. Continuate a premere la freccia destra finché l'installazione non vi porta alla schermata Home o ai risultati della scansione canali.

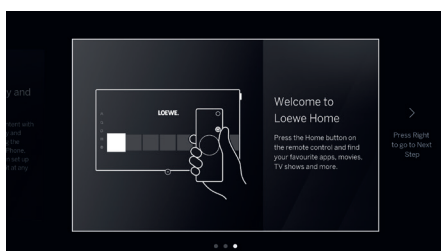

Home menu

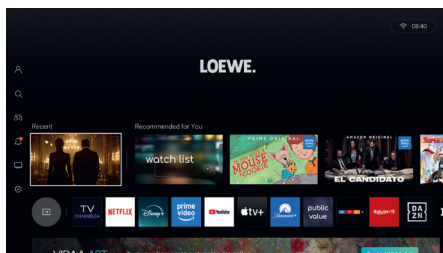

Il menu Home funge da pagina panoramica centrale del vostro TV. Da questo menu potete cercare contenuti, gestire il vostro profilo VIDAA o accedere alle impostazioni di sistema.

Aprirete il menu Home premendo il tasto  (Home).

Usate i tasti freccia per spostare il cursore sullo schermo. Premete **OK** per avviare l'app o il contenuto selezionato.

Potete modificare la posizione delle app. Selezionate l'app di cui volete cambiare la posizione e tenete premuto il tasto **OK** finché lo schermo non si scurisce. Spostate l'app nella posizione desiderata con i tasti freccia. Premete brevemente **OK** per confermare la nuova posizione.

Aggiungere app

Per aggiungere altre app, spostatevi sulla riga delle app e selezionate l'app "App Store". Nell'App Store trovate un elenco di tutte le app disponibili. Le app con un segno di spunta verde sono già installate e disponibili nel menu Home. Selezionate l'app che desiderate installare e premete **OK**. Quindi selezionate **[Installa]** e premete di nuovo **OK**. L'app verrà aggiunta alla fine della riga delle app nel menu Home.

Rimuovere app

Per rimuovere app, spostatevi sulla riga delle app e aprirete l'app "App Store". Nell'App Store cercate l'app che desiderate rimuovere e premete **OK**. Quindi selezionate **[Disinstalla]** e premete **OK** per confermare. L'app verrà rimossa dalla riga delle app. Nota: le app preinstallate non possono essere rimosse.

Menu principale

Per aprire il menu principale dalla schermata Home, premete il tasto  (Home) e poi la freccia sinistra. Si apre il menu sul lato sinistro dello schermo con diversi elementi:

[Account] – Qui potete accedere al vostro account VIDAA o creare un account. Dopo l'accesso potete creare profili aggiuntivi per i membri della famiglia per personalizzare il menu Home e i consigli in base alle loro preferenze. Da questo menu potete passare facilmente da un profilo all'altro.

[Cerca] – Consente di cercare contenuti e app tramite parole chiave.

[Gioco] – Apre una schermata TV ottimizzata per il gaming. Qui potete utilizzare semplici giochi giocabili con il telecomando, servizi di game streaming (richiedono un controller collegato) e contenuti video su giochi e gaming.

[Notifica] – Mostra un elenco di notifiche. Qui potete configurare quali tipi di notifiche desiderate ricevere. Premete il tasto  (Indietro) per uscire dalle impostazioni delle notifiche.







[TV Live] – Se selezionate questa opzione, la sorgente passa alla Live TV.

[Impostazioni] – Apre il menu di configurazione del TV con impostazioni tra cui immagine, audio e rete.







Selezionare gli ingressi

Potete accedere ai dispositivi esterni collegati al TV, inclusi i dispositivi collegati in modalità wireless.

Passare tra le sorgenti di ingresso

1. Premete il tasto  (Ingresso) oppure premete il tasto  (Home) e selezionate l'icona  Ingressi.
2. Premete il tasto  (freccia giù) e poi selezionate con  (freccia sinistra) o  (freccia destra) la sorgente di ingresso desiderata dall'elenco.

Modificare i nomi delle sorgenti di ingresso

1. Premete il tasto  (Ingresso) oppure premete il tasto  (Home) e selezionate l'icona  Ingressi.
2. Premete il tasto  (freccia giù) per passare all'elenco ingressi.
3. Selezionate con  (freccia sinistra) o  (freccia destra) l'ingresso che desiderate rinominare.
4. Tenete premuto il tasto **OK** per modificare il nome dell'ingresso.

Nota: alcune sorgenti di ingresso non possono essere rinominate.

Electronic Programme Guide – EPG

EPG significa Electronic Programme Guide e mostra sullo schermo i dettagli dei programmi. Come una guida TV stampata, potete visualizzare informazioni sul programma corrente. Potete anche contrassegnare programmi e pianificare registrazioni.

Per aprire o chiudere l'EPG, premete il tasto  (EPG).

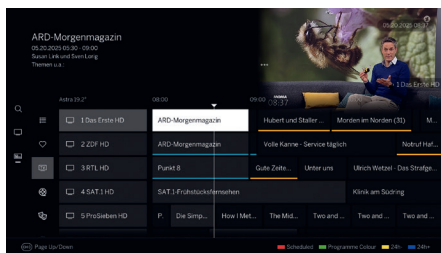

Nota:

- A seconda del Paese e della regione, la visualizzazione e le informazioni possono variare.
- A seconda del numero di canali selezionati per l'EPG, potrebbe volerci un po' prima che vengano mostrati i dati dei programmi.

Controllo EPG

Nella prima colonna trovate le seguenti opzioni:

Ricerca: usate la tastiera su schermo per cercare un canale Live TV o streaming specifico. Selezionate il canale desiderato e premete **OK** per passarvi.

Per te (opzionale, a seconda del Paese): un elenco di canali streaming consigliati.

Guida: Torna alla visualizzazione della guida TV.

La seconda colonna determina quali canali compaiono nella schermata EPG. Include le seguenti opzioni:

Tutti: mostra tutti i canali live e streaming disponibili nell'EPG.

FAV: mostra l'elenco preferiti. Tenete premuto **OK** mentre FAV è selezionato per scegliere uno dei 4 elenchi preferiti disponibili.

Live TV: mostra i canali Live TV attualmente impostati (ad es. antenna, satellite).

Categorie (opzionale, a seconda del Paese): quest'area si trova sotto Live TV e offre canali ordinati per tipo di contenuto (ad es. film, intrattenimento). Ogni categoria mostra canali streaming assegnati a quel genere. È necessaria una connessione Internet.

La terza colonna mostra l'elenco dei canali.

Selezionate un canale e premete **OK** per passarvi.



Per aggiungere un canale Live TV all'elenco preferiti attualmente selezionato, selezionatelo e tenete premuto **OK**. Ripetete per rimuoverlo dai preferiti.

L'ultima sezione dello schermo mostra l'elenco dei programmi.

I programmi in onda al momento sono evidenziati con campi di sfondo più chiari. Una linea verticale bianca indica l'ora corrente nella timeline del programma.

OK: passare al programma selezionato, se è in onda in quel momento.

Tenere premuto OK: mostrare informazioni dettagliate sul programma selezionato.

 (**Menu**): impostazioni di accessibilità. La guida TV mostra solo i programmi che supportano le funzioni di accessibilità selezionate. Selezionate le opzioni desiderate e poi uscite da questo menu con il tasto  (Indietro).

Canale +/-: cambiare pagina nell'elenco canali.

Frecce su/giù: scorrere nell'elenco canali.

Frecce sinistra/destra: sfogliare i programmi.

Tasto rosso: apre la schermata di pianificazione.

Tasto verde: mostra un menu che consente di assegnare colori a determinati contenuti (ad es. notizie, film, sport). Usate i tasti freccia e **OK** per assegnare il tipo di contenuto desiderato a un colore. Uscite da questo menu con il tasto . I programmi che appartengono alle categorie selezionate verranno ora evidenziati a colori nella guida programmi.

Tasto giallo: mostra l'elenco programmi del giorno precedente.

Tasto blu: mostra l'elenco programmi del giorno successivo.

Registrare un programma tramite EPG

Potete programmare facilmente registrazioni timer dei programmi TV tramite l'EPG.

Tenete premuto **OK** per aprire le informazioni dettagliate sul programma selezionato.

Selezionate l'opzione **[Registrazione]** e premete **OK**.

Verificate i dati del timer e modificatevi se necessario (ad es. inizio, fine, tipo registrazione).

Nell'EPG viene mostrato un simbolo di registrazione dopo il titolo del programma.

Impostare un promemoria programma tramite EPG

Un programma che non è ancora iniziato può essere impostato come promemoria. Per i programmi con promemoria, all'inizio il TV chiede se passare a quel canale.

Evidenziate il programma desiderato con i tasti freccia.

Tenete premuto **OK** per aprire le informazioni dettagliate sul programma selezionato.

Selezionate l'opzione **[Promemoria]** e premete **OK**.

Nell'EPG viene mostrato un simbolo di promemoria dopo il titolo del programma.



Account VIDAA

Un account VIDAA vi offre le migliori funzioni della vostra Smart TV e le mantiene sempre aggiornate.

Accedere o creare un nuovo account

Se non avete ancora un account VIDAA, createne uno per utilizzare le migliori funzioni della vostra Smart TV.



Prima di accedere o creare un account, assicuratevi che il TV sia connesso alla rete.

1. Premete il tasto  (Home) sul telecomando e poi  (freccia sinistra) per mostrare il menu principale.
2. Selezionate **[Account]**.
3. Nella schermata successiva selezionate **[Accedi / Crea account]**.
4. Inserite il vostro indirizzo e-mail.
5. Nella schermata successiva inserite la password oppure richiedete un codice di verifica. Il codice di verifica viene inviato al vostro indirizzo e-mail.
6. Dopo l'accesso riuscito, potete creare un profilo per il vostro account.

Creare un profilo

Potete creare più profili all'interno di un account per personalizzare l'esperienza TV per diversi utenti. Per creare un profilo dovete essere connessi al vostro account VIDAA.

Per creare un profilo:

1. Premete il tasto  (Home) sul telecomando e poi  (freccia sinistra) per mostrare il menu principale.
2. Selezionate **[Account]**.
3. Selezionate **[Aggiungi]**.
4. Usate la tastiera su schermo per inserire un nome per il nuovo profilo.
5. Seguite le istruzioni sullo schermo per completare la configurazione del profilo.

Controllo vocale

Potete controllare il TV con comandi vocali configurando un assistente vocale.

Nota:

- Per utilizzare i servizi di controllo vocale, il TV deve essere connesso alla rete e dovete aver effettuato l'accesso al vostro account VIDAA.
- Per questa funzione potrebbe essere necessario accettare il contratto di licenza con l'utente finale e le informative sulla privacy, i termini e le condizioni delle funzioni Smart.
- Lingue e funzioni supportate per l'interazione vocale possono variare a seconda del Paese o della regione.
- I risultati di ricerca potrebbero non essere sempre completi.
- Per controllare il TV tramite voce con il telecomando in dotazione, il telecomando deve essere associato al TV.

Configurare VIDAA Voice

VIDAA Voice funziona subito se sono soddisfatte le seguenti condizioni:

- Il TV è connesso alla rete.
- Avete effettuato l'accesso al vostro account VIDAA sul TV.
- Il telecomando è associato al TV.

Impostazioni per VIDAA Voice

Per aprire le impostazioni di VIDAA Voice:

1. Premete il tasto  (Home) sul telecomando e poi  (freccia sinistra) per mostrare il menu principale.
2. Selezionate **[Impostazioni] -> [Sistema] -> [Servizio vocale] -> [Servizio vocale VIDAA]**.

Se non avete effettuato l'accesso al vostro account VIDAA, selezionate **[Impostare l'assistente vocale su VIDAA Voice]**. Vi verrà chiesto di accedere o creare un nuovo account.

Dopo l'accesso sono disponibili le seguenti opzioni:

[Lingua] – Cambia la lingua utilizzata da VIDAA Voice.



[Risposta vocale] – Scegliete una delle risposte vocali disponibili.

Configurare Alexa

Questo TV supporta Alexa, quindi potete controllarlo con comandi vocali. Per comunicare con Alexa, tenete premuto il tasto  (Microfono) e parlate nel microfono del telecomando.



Nota: Alexa non è disponibile in alcuni Paesi.

Configurare Alexa





1. Premete il tasto  (Home) sul telecomando e poi  (freccia sinistra) per mostrare il menu principale.
2. Selezionate **[Impostazioni] -> [Sistema] -> [Servizio vocale] -> [Amazon Alexa] -> [Impostare Alexa]**.
3. Scegliete un nome per il vostro TV.
4. Scaricate l'app Alexa sul vostro dispositivo mobile, apritela e accedete con il vostro account Amazon.
5. Nell'app Alexa andate alla sezione Skill, cercate VIDAA e attivate la skill VIDAA.
6. Dopo aver attivato la skill, seguite le istruzioni sullo schermo per completare il collegamento del dispositivo tra il vostro TV e la skill VIDAA.

Programmare il telecomando per un set-top box (STB)

Potete programmare il telecomando per controllare determinati set-top box. A tale scopo inserite un codice numerico a tre cifre. Alla fine di questo manuale utente trovate un elenco dei dispositivi supportati e dei relativi codici.

Nota: queste istruzioni fanno riferimento in più punti alla pressione del tasto  (Dispositivo). A seconda del telecomando fornito con il vostro TV, questo tasto potrebbe non essere presente. In tal caso seguite le stesse istruzioni, ma utilizzate invece il tasto  (Ingresso), che funge da sostituto per la programmazione del telecomando.

Procedete come segue:



- Attivate prima la modalità dispositivo tenendo premuto il tasto  (Dispositivo) per tre secondi.
- Poi tenete premuti contemporaneamente il tasto  (Dispositivo) e il tasto  per passare alla modalità set-top box o apprendimento. Il LED lampeggia due volte come conferma.
- Nella modalità STB eseguite quindi i passaggi seguenti:
 1. Per programmare, tenete premuti il tasto  (Dispositivo) e il tasto **OK** per cinque secondi.
 2. Il LED audio lampeggia due volte.
 3. Inserite ora il codice.
 4. Il LED audio lampeggia una volta come conferma.
 5. Premete il tasto  (On/Off) per testare.
 6. Se il set-top box reagisce, una pressione del tasto **OK** completa il processo e il LED lampeggia due volte come conferma. In caso contrario ricominciate dal passo 3. button will complete the process and the LED will flash twice for confirmation. Otherwise, proceed again from step 3.

Se viene inserito un codice errato, il LED si accende per due secondi per indicare l'errore. La modalità continuerà a rimanere attiva.

Se entro dieci secondi dall'inserimento del codice non viene premuto alcun tasto, il processo termina automaticamente. Il LED audio rimane acceso per due secondi per indicare la fine.

Ricerca automatica

Potete anche cercare il dispositivo nell'elenco. Procedete come segue:

1. Tenete premuti il tasto  (Dispositivo) e il tasto **OK** per 5 secondi.
2. Il LED si accende due volte come conferma.
3. Navigare con il pad direzionale su o giù per selezionare un dispositivo dall'elenco.
4. Alla selezione il LED si accende per un secondo.
5. Premete il tasto  (On/Off) per testare.
6. Se lo STB reagisce, una pressione di **OK** termina questa modalità e il LED lampeggia due volte per indicare il successo.

Anche qui vale: 10 secondi dopo l'ultimo input il processo termina. Il LED rimane acceso per due secondi per indicare la fine.



Apprendimento del telecomando

Tutti i tasti, tranne il tasto dispositivo, possono essere appresi per controllare dispositivi non presenti nel database integrato. Le funzioni del tasto selezionato vengono quindi sovrascritte totalmente o parzialmente dai nuovi codici.

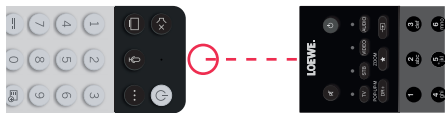

A tal fine il telecomando Loewe deve essere posizionato di fronte al telecomando da sostituire in modo che le finestre a infrarossi siano "a vista" l'una dell'altra, a una distanza di 1-5 cm.



Il processo di apprendimento viene avviato in modalità STB/apprendimento.

- Attivate prima la modalità dispositivo tenendo premuto il tasto  (Dispositivo) per tre secondi.
- Poi tenete premuti il tasto  (Dispositivo) e il tasto  per passare alla modalità set-top box o apprendimento. Il LED lampeggia due volte come conferma.

• Nella modalità STB eseguite quindi i passaggi seguenti:

1. Tenete premuti il tasto  (Dispositivo) e il tasto colore rosso  per cinque secondi.
2. Il LED si illumina due volte come conferma e rimane acceso quando la funzione di apprendimento è attiva.
3. Premete il tasto sul telecomando Loewe che desiderate apprendere. Il LED lampeggia una volta.
4. Premete ora il tasto desiderato sul telecomando originale.
5. Il LED lampeggia due volte come conferma e poi rimane acceso. Se si verifica un errore di apprendimento, il LED lampeggia dieci volte, ma poi rimane acceso.
6. Se necessario ripetete il processo o apprendete altri tasti secondo il passo 3.
7. Infine premete il tasto  (Dispositivo) oppure attendete più di dieci secondi senza premere alcun tasto.

Elenco canali

Usare l'elenco canali

Durante la visione della TV, premete il tasto **OK** sul telecomando per visualizzare l'elenco canali.

Usate i tasti freccia ▲ o ▼ per selezionare un canale.

Premete **OK** per passare al canale selezionato.

Potete uscire dall'elenco canali in qualsiasi momento premendo il tasto ◀ (Indietro).

Selezionare l'elenco canali

Se avete configurato canali su più tuner TV, sono disponibili più elenchi canali. Per passare tra gli elenchi:

1. Durante la visione della TV, premete **OK** per aprire l'elenco canali attivo.
2. Premete ◀ (freccia sinistra) e selezionate uno degli elenchi canali disponibili: **[Antenna]**, **[Cavo]**, **[Satellite]**. Il numero di opzioni dipende dalle sorgenti di segnale disponibili.
3. Confermate la selezione con **OK**.
4. Selezionate un canale dall'elenco scelto. Il sistema imposta questo elenco come predefinito e lo mostra ogni volta che aprite il menu dell'elenco canali.

Modificare l'elenco canali

Seguite le istruzioni seguenti per rimuovere canali dall'elenco canali o dall'elenco preferiti o per spostarli in un'altra posizione:

1. Durante la visione della TV, premete **OK** per aprire l'elenco canali attivo.
2. Premete ◀ (freccia sinistra), scorrete verso il basso e selezionate **[Modifica canale]**.
3. Nel menu appena visualizzato selezionate l'elenco canali o l'elenco preferiti che desiderate modificare.
4. Nell'elenco canali selezionate un canale che desiderate modificare.

Per spostare il canale selezionato in una nuova posizione:

Premete ◀ (freccia sinistra). Usate i tasti freccia ▲ / ▼ per spostare il canale nella nuova posizione e confermate la nuova posizione con il tasto **OK**.

Per eliminare il canale selezionato:

Premete ▶ (freccia destra) per eliminare il canale selezionato.

Modifica di gruppo:

Selezionate più canali da modificare premendo il tasto **OK**. Quando tutti i canali desiderati sono selezionati, premete ▶ (freccia destra) per eliminare tutti i canali selezionati oppure ◀ (freccia sinistra) per raggruppare tutti i canali selezionati e spostarli in una nuova posizione.

Elenco preferiti

Gli elenchi preferiti vi aiutano a organizzare i vostri canali preferiti. Potete creare fino a quattro elenchi diversi.

Aggiungere canali all'elenco preferiti

1. Durante la visione della TV, premete **OK** per aprire l'elenco canali attivo.
2. Premete ◀ (freccia sinistra), scorrete verso il basso e selezionate **[Modifica canale]**.
3. Nel menu appena visualizzato selezionate l'elenco preferiti che desiderate modificare.
4. Selezionate l'opzione **[Aggiungi canali]**.
5. Selezionate con il tasto **OK** tutti i canali che desiderate aggiungere all'elenco preferiti. I canali selezionati sono contrassegnati a destra con un'icona a forma di cuore con un segno di spunta.

Aprire l'elenco preferiti

1. Durante la visione della TV, premete **OK** per aprire l'elenco canali attivo.
2. Premete ◀ (freccia sinistra) e spostate il cursore sull'elenco preferiti contrassegnato con un'icona a forma di cuore.
3. Tenete premuto il tasto **OK** per 2 secondi.
4. Selezionate uno dei quattro elenchi preferiti che desiderate visualizzare.

Nota: se un determinato elenco canali o elenco preferiti deve essere attivo, dovete visualizzarlo nel menu elenco canali e passare a un canale disponibile al suo interno. Successivamente potete passare ai canali dell'elenco canali/elenco preferiti attivo con i tasti numerici del telecomando.

Rinominare l'elenco preferiti

Per impostazione predefinita, gli elenchi preferiti si chiamano FAV1 fino a FAV4. Potete però personalizzare i nomi per una migliore personalizzazione e organizzazione. Per rinominare un elenco preferiti:

1. Durante la visione della TV, premete **OK** per aprire l'elenco canali attivo.
2. Premete ◀ (freccia sinistra) e spostate il cursore sull'elenco preferiti contrassegnato con un'icona a forma di cuore.
3. Tenete premuto il tasto **OK** per 2 secondi.
4. Selezionate l'elenco preferiti che desiderate rinominare.
5. Premete ◀ (freccia sinistra).
6. Inserite un nuovo nome per il vostro elenco preferiti con la tastiera su schermo.

HbbTV

HbbTV (Hybrid Broadcast Broadband TV) offre all'utente vari contenuti multimediali, come mediateche o informazioni aggiuntive sul programma corrente, se l'emittente li mette a disposizione.

Nota:

- Per usare HbbTV, il TV deve essere connesso a Internet.
- Alcune emittenti potrebbero non supportare il servizio HbbTV.
- HbbTV non può essere usato durante Timeshift.

Controllare un'applicazione HbbTV

Tasto rosso – Durante la visione della TV premere per visualizzare un menu HbbTV.

Tasti colorati – Eseguono il comando o la funzione indicati nelle istruzioni sullo schermo.

⏪ (Esci) – Chiude un'applicazione HbbTV.

Aprire un'applicazione HbbTV

Se dopo il passaggio al canale selezionato è disponibile un'applicazione HbbTV, di solito compare un messaggio in un angolo dello schermo. Premete il tasto rosso per aprire un'applicazione HbbTV.

Aspetto, disposizione dei tasti e funzioni disponibili delle applicazioni HbbTV dipendono dal fornitore. Loewe non garantisce raggiungibilità, funzionalità o contenuti delle applicazioni HbbTV.

Disattivare/attivare HbbTV

Se non usate HbbTV o non desiderate ricevere notifiche HbbTV durante lo zapping, potete disattivare HbbTV.

Per disattivare o attivare HbbTV per tutti i canali, aprite il menu e selezionate **[Impostazioni] -> [Canale] -> [HbbTV]**.

Potete anche attivare o disattivare HbbTV per il canale che state guardando. Per farlo dovete prima aggiungere la voce **[HbbTV]** al menu rapido. Procedete come segue:

1. Premete  (Menu) per aprire il menu rapido.
2. Scorrete completamente a destra e selezionate **[Modifica]**, quindi confermate con **OK**.
3. Nella nuova riga superiore cercate e selezionate **[HbbTV]** e confermate con **OK**.
4. Spostate la voce **[HbbTV]** nella posizione desiderata nella riga inferiore del menu rapido.

Dopo aver aggiunto **[HbbTV]** al menu rapido, passate al canale desiderato, premete  (Menu) e selezionate **[HbbTV]**. Usate i tasti freccia per attivare o disattivare HbbTV per il canale corrente. e HbbTV for the current channel.

Teletext

Premete il tasto  (Teletext) per aprire il teletext. Premete il tasto  (Esci) per uscire dal teletext.

Pannello di controllo del teletext

Quando aprite il teletext, a destra compare un pannello di controllo. Dopo alcuni secondi di inattività scompare. Potete chiuderlo manualmente premendo il tasto  (Indietro). Potete riaprirlo in qualsiasi momento premendo **OK**.

Selezionate un elemento nel pannello di controllo con i tasti freccia e confermate la selezione con **OK**.

[Televideo] – Cambia la visualizzazione del teletext:

- Prima pressione – Rende trasparente lo sfondo del teletext e mostra dietro l'immagine della Live TV.
- Seconda pressione – Passa alla schermata divisa (teletext/immagine TV).
- Terza pressione – Chiude il teletext.

[Indice] – Salta alla pagina indice del teletext.

[Pagina su] – Mostra la pagina teletext successiva.

[Pagina giù] – Mostra la pagina teletext precedente.

[Tieni premuto] – Se una pagina teletext contiene più sottopagine, queste scorrono automaticamente. Blocca interrompe lo scorrimento sulla sottopagina attualmente visualizzata. Quando Blocca è attivo, nella parte superiore dello schermo appare una lettera "H" verde.

[Mostra] – Mostra o nasconde informazioni nascoste nella pagina teletext. Quando Rivela è attivo, nella parte superiore dello schermo appare una lettera "R" verde.

[sotto pagina] – Usate i tasti numerici (0–9) per andare a una sottopagina specifica inserendo un numero a quattro cifre.

[Annulla] – Nasconde il pannello di controllo del teletext.

Controllo diretto con i tasti

Quando il pannello di controllo è nascosto, potete controllare il teletext direttamente con i tasti del telecomando:

0–9 – Inserite direttamente il numero della pagina desiderata.



 /  – Con freccia sinistra/destra andare alla pagina precedente/successiva.

 /  – Con freccia su/giù andare alla sottopagina successiva/precedente (se disponibile).

Tasti colorati – Il testo colorato in basso nella pagina teletext indica quale tasto colore premere per selezionare un argomento o una pagina.

Karaoke

Collegare un microfono per registrare l'audio

1. Collegate un microfono alla presa da 3,5 mm AUDIO IN oppure a una porta USB. Il metodo di collegamento può variare a seconda del microfono.
2. Premete il tasto  (Home), poi premete  (freccia sinistra) e selezionate **[Impostazioni] -> [Connessione] -> [Modalità karaoke]** e attivate **[Modalità karaoke]**. Dopo l'attivazione, l'audio del microfono viene acquisito.
3. Aprite un'app TV, riproducete audio dal vostro dispositivo mobile o cercate video karaoke su YouTube per divertirvi con il karaoke a casa.

Nota:

- L'ingresso da 3,5 mm AUDIO IN è disponibile solo su alcuni modelli.
- Le cuffie non sono supportate.

Impostazioni modalità karaoke

Premete il tasto  (Home), poi premete  (freccia sinistra) e selezionate

[Impostazioni] -> [Connessione] -> [Modalità karaoke]. Sono disponibili le seguenti opzioni:

[Modalità karaoke] – Attiva o disattiva la modalità karaoke. Quando è attiva, può essere utilizzato un microfono collegato via USB o all'ingresso AUDIO IN.

[Apparecchiatura microfonica] – Passa tra i microfoni collegati.

[Volume microfono] – Regola il volume del microfono. Se il vostro microfono dispone di propri controlli del volume, queste impostazioni potrebbero non essere sincronizzate con questo menu.

Registrazione su HDD esterno o USB

Se desiderate utilizzare un supporto di memoria esterno per le registrazioni, dovete formattarlo su un computer o laptop con file system NTFS o FAT32. Per i dettagli consultate la documentazione del vostro sistema operativo.

Potete anche formattare l'unità direttamente tramite il menu del TV. Procedete come segue:

1. Collegate al TV il supporto di memoria che desiderate formattare.
2. Premete il tasto  (Menu) e andate su **[Tutte le impostazioni] -> [Canale] -> [Registrazione e timeshift] -> [Formatta il disco rigido]**.
3. Appare una tabella con tutte le unità collegate. Selezionate l'unità che desiderate formattare.
4. Confermate la selezione con il tasto **OK**.

Avvertenza: durante la formattazione del disco rigido, tutti i dati memorizzati su di esso vengono eliminati in modo permanente. Fate un backup dei file importanti prima di procedere con la formattazione.

Dopo aver formattato un supporto di memoria esterno, dovete indicare al TV che questa unità deve essere usata per le registrazioni:

1. Collegate un supporto di memoria al TV.
2. Premete il tasto  (Menu) e andate su **[Tutte le impostazioni] -> [Canale] -> [Registrazione e timeshift] -> [Impostazioni]**.
3. Selezionate nell'elenco l'unità che desiderate usare per le registrazioni.

L'unità selezionata verrà ora usata per le registrazioni. Se desiderate usare un'altra unità per le registrazioni, ripetete i passaggi sopra.

Registrazione

Registratore digitale (DR+)

Con il registratore digitale integrato potete registrare i programmi che desiderate guardare in un secondo momento.

La registrazione può essere avviata/arrestata manualmente; può anche essere programmata facilmente tramite la guida elettronica ai programmi (EPG).

Se in una trasmissione DVB vengono trasmesse lingue aggiuntive, anche queste vengono registrate. Anche i sottotitoli DVB possono essere registrati.

Durante la registrazione di un programma TV potete guardare registrazioni precedenti, passare a un altro ingresso oppure avviare un'app. Tuttavia, se passate a un altro canale sul tuner con cui state registrando, la registrazione deve essere interrotta. Se il vostro modello di TV è dotato di doppio tuner satellitare, potete guardare un canale mentre ne registrate un altro.

Nota: è possibile registrare solo i canali TV digitali.

Registrazione tramite informazioni sul programma

Durante la Live TV premete il tasto ► (freccia destra). Nelle informazioni sul programma visualizzate selezionate l'icona di registrazione  e confermate con **OK**. Si apre il menu **[Programma registrazione]**.

Registrazione tramite la guida programmi

Aprire l'EPG premendo il tasto . Nella guida selezionate il programma che desiderate registrare. Tenete premuto **OK** per aprire le informazioni dettagliate. Selezionate **[Registrazione]** e premete **OK** per aprire il menu **[Programma registrazione]**.

Menu [Programma registrazione]

In questo menu potete impostare il tipo di registrazione e avviare la registrazione.

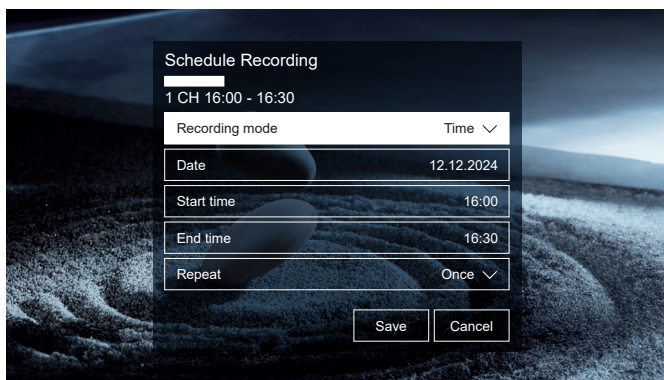

Sono disponibili le seguenti opzioni:

[Modalità registrazione] – Selezionate il tipo di registrazione.

[Interruzione manuale] – La registrazione inizia immediatamente dopo il completamento della configurazione. Non è impostata un'ora di fine. La registrazione si ferma solo manualmente o quando il disco rigido è pieno.

[Ora] – La registrazione inizia e termina agli orari impostati dall'utente.

[Data] – Impostate la data di inizio della registrazione.

[Ora inizio] – Impostate l'ora di inizio della registrazione.

[Ora fine] – Impostate l'ora di fine della registrazione.

[Programma] – Registra il programma selezionato. La registrazione inizia e termina automaticamente in base alle informazioni temporali dell'EPG.

[Ripeti] – Scegliete se la registrazione è unica o ricorrente. Questa opzione è disponibile solo per le modalità **[Ora]** e **[Programma]**.

[Una volta] – Registrazione singola.

[Giornalmente] – Ripete la registrazione ogni giorno all'orario selezionato.

[Da lun a ven] – Ripete la registrazione nei giorni feriali.

[Da sabato a domenica] – Ripete la registrazione nel fine settimana.

[Ogni settimana] – Consente di selezionare giorni specifici della settimana in cui la registrazione viene ripetuta.

Quando avete terminato le impostazioni di registrazione, selezionate **[Salva]** per salvarle.

Registrazione in standby

Quando premete il tasto  (Standby) per spegnere il TV mentre è in corso una registrazione, il TV entra in standby ma la registrazione continua. Una registrazione in corso è indicata dal LED rosso nella parte inferiore del TV.

Se una registrazione è programmata per iniziare mentre il TV è spento, la registrazione si avvia automaticamente anche quando il TV è in standby. Il TV rimane in standby e il LED rosso nella parte inferiore del TV indica che è in corso una registrazione.

Nota: durante una registrazione non scollegate mai la spina del TV. Potreste perdere i contenuti registrati o danneggiare il supporto di memoria.

Impostare tempo extra di avvio/fine registrazione

Potete far iniziare una registrazione programmata in anticipo o prolungarne l'ora di fine per compensare eventuali ritardi nelle trasmissioni dovuti alla pubblicità.

Premete il tasto  (Menu) per aprire il menu e selezionate **[Tutte le impostazioni] -> [Canale] -> [Registrazione e timeshift]**. Regolate le seguenti opzioni per definire i tempi extra di avvio e fine delle registrazioni: (Menu) button to open the menu and select **[All Settings] -> [Channel] -> [Recording & Time Shift]**. Adjust the following options to define the recording start and end time extension:

[Inizia in anticipo] – Imposta di quanti minuti prima deve iniziare una registrazione programmata.



[Ritardare la fine] – Imposta di quanti minuti una registrazione programmata deve proseguire oltre l'ora di fine prevista. La pubblicità può far terminare un programma più tardi rispetto a quanto indicato nell'EPG. Il tempo extra garantisce che tutti i contenuti desiderati vengano registrati.

Risoluzione dei conflitti di registrazione

Quando impostate una nuova registrazione programmata, può verificarsi un conflitto se l'orario si sovrappone parzialmente o totalmente a una registrazione già programmata. In tal caso viene visualizzata una schermata informativa.

A seconda del modello di TV, il TV può registrare solo uno o due canali alla volta. Il conflitto deve quindi essere risolto eliminando la registrazione già programmata oppure quella appena creata.

Pannello di controllo della registrazione

Durante una registrazione potete aprire il pannello di controllo della registrazione premendo il tasto  (freccia sinistra) o  (freccia destra). Una registrazione in corso è indicata dal LED rosso nella parte inferiore del TV.

Usate i tasti freccia e il tasto **OK** per navigare tra le opzioni nel pannello di controllo e confermarle.

Premete  (Indietro) per nascondere il pannello di controllo della registrazione. Nascondere il pannello non interrompe la registrazione.

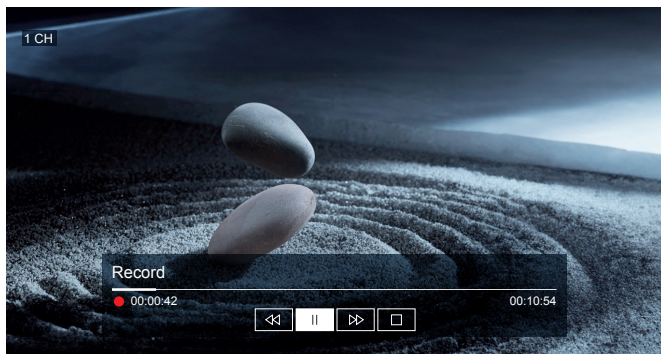

Sono disponibili le seguenti opzioni:

- Riavvolge la registrazione. Premete più volte per cambiare la velocità di riavvolgimento. Potete riavvolgere e guardare la registrazione mentre è ancora in corso.
- Mette in pausa l'immagine corrente mentre la registrazione continua in background.
- Riprende la riproduzione della registrazione.
- Avanza nella registrazione. Premete più volte per cambiare la velocità di riproduzione.
- Interrompe la registrazione. Vi viene chiesto se salvare o eliminare la registrazione.

Archivio DR+

L'**[Archivio DR+]** è il luogo in cui potete accedere a tutte le registrazioni. Da qui potete riprodurle, eliminarle e modificare le registrazioni programmate. Se avete registrazioni su un supporto esterno, assicuratevi che sia collegato al TV.

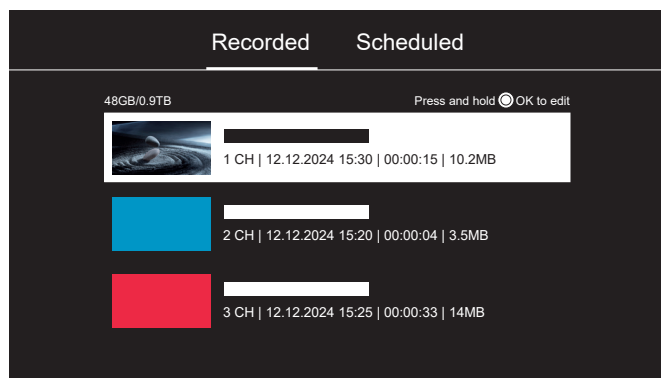

Elenco registrazioni

Durante la Live TV tenete premuto il tasto  (Guida) per mostrare l'elenco registrazioni.

Selezionate una registrazione e premete **OK** per avviare la riproduzione.

Durante la riproduzione premete  (Indietro) per tornare all'elenco registrazioni.

Eliminare registrazioni



Per eliminare una singola registrazione:

1. Selezionate la registrazione che desiderate eliminare.
2. Tenete premuto il tasto **OK** button.
3. Premete il tasto  (freccia destra) per eliminare la registrazione.

Per eliminare più registrazioni contemporaneamente:

1. Tenete premuto **OK** mentre una registrazione è selezionata.
2. Selezionate le registrazioni che desiderate eliminare e premete **OK** per contrassegnarle.
3. Le registrazioni selezionate sono contrassegnate a destra con un segno di spunta.
4. Premete il tasto  (freccia destra) per eliminare tutte le registrazioni contrassegnate.

Elenco pianificazione

Durante la Live TV tenete premuto il tasto  (Guida) per mostrare l'elenco registrazioni. Poi premete il tasto  (freccia destra) per passare all'elenco di pianificazione.

In questo elenco vedete tutte le registrazioni future. Selezionate una registrazione programmata e premete **OK** per modificarne le opzioni.

Eliminare registrazioni programmate

Per eliminare una singola registrazione programmata:

1. Selezionate la registrazione che desiderate eliminare.
2. Tenete premuto il tasto **OK**.
3. Premete il tasto  (freccia destra) per eliminare la registrazione.

Per eliminare più registrazioni programmate contemporaneamente:

1. Tenete premuto **OK** mentre una registrazione è selezionata.
2. Selezionate le registrazioni che desiderate eliminare e premete **OK** per contrassegnarle. to mark them.
3. Le registrazioni selezionate sono contrassegnate a destra con un segno di spunta.
4. Premete il tasto  (freccia destra) per eliminare tutte le registrazioni contrassegnate.

Guardare la TV con Timeshift

Con Timeshift potete mettere in pausa una trasmissione TV in diretta o un programma radio DVB che state guardando. Durante la pausa, il programma viene salvato in un buffer Timeshift temporaneo. Il ritardo massimo è di tre ore.

Quando riprendete la visione dopo un po' di tempo, potete guardare il programma memorizzato e usare le funzioni di riavvolgimento e avanzamento dal momento in cui Timeshift è stato attivato fino alla trasmissione live attuale.

Per Timeshift è necessario un supporto di memoria. Nei TV con memoria integrata, il buffer viene salvato sul disco rigido interno. Nei TV senza disco interno è necessario un dispositivo di memoria USB esterno.

Nota: non potete cambiare canale mentre Timeshift è attivo. Se desiderate continuare a usare il TV mentre registrate un programma, consigliamo di usare il registratore digitale. Questo registra in background e permette di cambiare ingresso o usare app TV. Le registrazioni effettuate con il registratore digitale possono essere riavvolte e avanzate anche durante la registrazione.

Usare Timeshift

Premete il tasto **(▶||)** per attivare Timeshift. L'immagine live si blocca e compare il pannello di controllo Timeshift.

Il pannello di controllo scompare automaticamente dopo alcuni secondi di inattività. Premete il tasto **◀** (freccia sinistra) o **▶** (freccia destra) per mostrarlo di nuovo.

Usate i tasti freccia e il tasto **OK** per navigare tra le opzioni nel pannello di controllo e confermarle.

Premete **(◀)** (Indietro) per nascondere il pannello di controllo Timeshift. Nascondere il pannello non interrompe Timeshift.

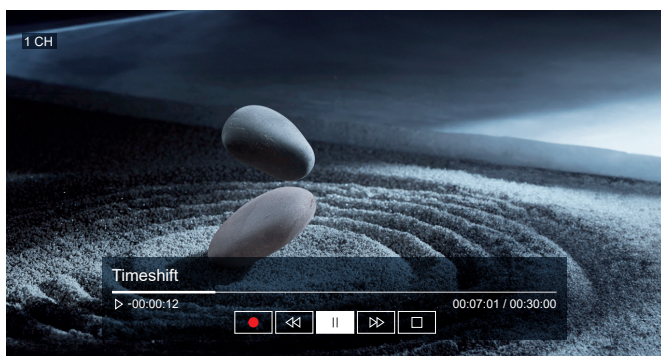

Sono disponibili le seguenti opzioni:

- Convertite i contenuti memorizzati da Timeshift in una registrazione standard che può essere salvata su un supporto di memoria.
- Riavvolge i contenuti memorizzati. Premete più volte per cambiare la velocità di riavvolgimento. Potete riavvolgere e guardare i contenuti mentre il buffering continua.
- Mette in pausa la riproduzione mentre il buffering continua in background.
- Riprende la riproduzione dei contenuti memorizzati.
- Avanza rapidamente nei contenuti memorizzati. Premete più volte per cambiare la velocità di riproduzione.
- Interrompe Timeshift. Vi viene chiesto se salvare o eliminare i contenuti memorizzati.

Impostazioni relative a Timeshift

Premete il tasto **(☰)** (Menu) sul telecomando e selezionate **[Tutte le impostazioni] -> [Canale] -> [Registrazione e timeshift]**. Le seguenti opzioni riguardano Timeshift:

[Timeshift permanente] – Quando è attivo, il TV avvia automaticamente Timeshift ogni volta che iniziate a guardare un canale live. Se cambiate canale, Timeshift riparte dal momento del cambio. Quando è disattivato, Timeshift inizia quando attivate manualmente la funzione.

Nota: questa funzione potrebbe non essere disponibile su alcuni modelli o in alcuni Paesi o regioni.

[Formatta il disco rigido] – Formatta il disco USB esterno in modo che Timeshift sia supportato.

[Impostazioni] – Quando collegate più di un dispositivo di archiviazione USB al TV, quello selezionato in Impostazione viene inizializzato per avviare il Timeshift. Quando avviate il Timeshift, il programma viene registrato temporaneamente sul dispositivo di archiviazione selezionato.

Accessibilità

Le impostazioni di accessibilità sono progettate per rendere l'esperienza di visione più inclusiva e facile da usare per le persone con disabilità visive o uditive.

Per aprire il menu delle impostazioni di accessibilità, premete il tasto  (Menu) e navigate su **[Tutte le impostazioni]** -> **[Accessibilità]**. Questo menu contiene opzioni complete per tutte le funzioni di accessibilità.

Sono disponibili le seguenti opzioni:

[Impostazioni dei sottotitoli] – Impostazioni dei sottotitoli per le trasmissioni.



[Sottotitoli] – Attiva o disattiva i sottotitoli. L'opzione **[Sottotitoli per ipovedenti]** mostra sottotitoli che indicano anche gli effetti sonori. Disponibile solo per trasmissioni che offrono questo servizio.

[Sottotitolo primario] – Imposta la lingua predefinita dei sottotitoli.

[Sottotitolo secondario] – Specifica una lingua secondaria dei sottotitoli da usare quando la lingua primaria non è disponibile.

[Archivio sottotitoli canale] – Abilita la memorizzazione delle impostazioni dei sottotitoli per singoli canali.

[Guida vocale] – Attiva guide vocali che leggono ad alta voce le opzioni del menu per aiutare gli utenti ipovedenti. Con **[Guida vocale]** attiva, il TV fornisce indicazioni vocali per cambio canale, regolazione del volume, informazioni sui programmi attuali e successivi, altre funzioni TV e vari contenuti su Internet e nella ricerca.

[Apprendimento telecomando] – Apre una schermata dedicata all'apprendimento del telecomando, pensata per utenti con disabilità visive. Premete un qualsiasi tasto del telecomando per ascoltarne il nome. Per uscire da questo menu, premete due volte rapidamente il tasto  (Indietro).this menu, press the  (Back) button twice in quick succession.

[Tipo audio] – Configura le impostazioni audio per utenti ipovedenti.

[Tipo audio] – Imposta il tipo audio per i canali TV.

[Normale] – Audio standard senza audiodescrizione.

[Descrizione audio] – Attiva una guida audio che fornisce una descrizione delle scene video per gli utenti ipovedenti. Questa funzione è disponibile solo per trasmissioni che offrono questo servizio.

[Sottotitolaggio vocale] – Ascoltate una versione audio dei sottotitoli. Disponibile solo per trasmissioni che offrono questo servizio.

[Formato audio] – Controlla come l'audio surround viene riprodotto tramite gli altoparlanti del TV.

[Stereo] – Riproduce solo i canali audio sinistro e destro. I canali centrale e surround vengono ignorati.

[Multicanale] – Riproduce i canali audio sinistro, destro e surround tramite gli altoparlanti.

[Controllo fader] – Regola il bilanciamento del volume tra la traccia audio standard e la traccia di audiodescrizione.

[Guida accessibile] – Visualizza la guida programmi in una singola colonna con testo più grande per una lettura più facile.

[Ingrandimento] – Ingrandisce il testo selezionato dal cursore nel menu del TV.

Aggiornamento software

Avete la possibilità di aggiornare il software del vostro TV Loewe. Durante l'aggiornamento software vengono interrogate tutte le versioni software del TV e, se necessario, aggiornate. Potete eseguire un aggiornamento software in due modi:

- Aggiornamento via Internet (consigliato)
- Aggiornamento via USB

Aggiornamento via Internet

Per eseguire un aggiornamento software via Internet, il TV deve essere connesso a una rete con accesso a Internet.

1. Assicuratevi di essere connessi a Internet:

- Premete il tasto  (Menu), poi selezionate **[Tutte le impostazioni] -> [Connessione] -> [Rete] -> [Connessione a Internet] -> [Test di connessione]**. Se il test ha esito positivo, potete procedere con il passo successivo.
- Se ricevete un messaggio che indica che il TV non è riuscito a connettersi a Internet, assicuratevi di configurare correttamente la connessione di rete. Consultate le informazioni su come connettersi più sotto.

2. Eseguire una ricerca manuale di una nuova versione del firmware:

- Premete il tasto  (Menu), poi selezionate **[Tutte le impostazioni] -> [Supporto] -> [Aggiornamento di sistema] -> [Verifica l'aggiornamento]**. Se viene trovato un nuovo software TV, appare una finestra di notifica. Potete quindi confermare per avviare l'aggiornamento oppure rifiutare se desiderate farlo più tardi.
- Nello stesso menu potete anche abilitare **[Aggiornamento automatico]** (attivo per impostazione predefinita). Se questa funzione è abilitata, il TV cercherà regolarmente su Internet nuove versioni del software. Se è disponibile una nuova versione, sullo schermo apparirà una finestra di notifica.

Avvertenza: non spegnete il TV e non scollegatelo dall'alimentazione durante l'aggiornamento. Può causare danni irreversibili al TV.

Connessione alla rete

Premete il tasto  (Menu), poi selezionate **[Tutte le impostazioni] -> [Connessione] -> [Rete] -> [Configurazione rete]**.

Ethernet: se il TV è collegato tramite un cavo LAN, selezionate **[Ethernet]**. Se sul router è abilitato DHCP, il TV si conetterà automaticamente alla rete. Se DHCP non è abilitato, dovrete selezionare **[Impostazioni IP]** e configurare manualmente l'indirizzo IP e le altre impostazioni di rete in base alle impostazioni del router.

Wireless: se vi collegate alla rete in modalità wireless, selezionate **[WLAN]**. Dall'elenco selezionate la vostra rete Wi-Fi e inserite la password.

Aggiornamento via USB

Se non avete accesso a Internet a casa o non desiderate aggiornare il TV via Internet, è possibile aggiornare il TV tramite USB. Sebbene sia possibile in qualsiasi momento, questa procedura dovrebbe essere riservata ai partner specializzati e a casi eccezionali.

Per ottenere il file di aggiornamento USB, dovrete contattare il vostro partner di assistenza Loewe locale. Vi fornirà il file del firmware e le istruzioni su come aggiornare il TV.

Prima di contattare il partner di assistenza, assicuratevi di annotare le informazioni sul software attuale. Potete trovarle premendo il tasto  (Menu) e poi selezionando **[Tutte le impostazioni] -> [Supporto] -> [Informazioni]**.

Chiavetta USB – Requisiti

Se desiderate usare una vostra chiavetta USB, ecco alcuni suggerimenti o requisiti:

- Formattazione in FAT32
- Solo una partizione
- Non usare chiavette crittografate
- Non usare chiavette che si presentano come unità CD-ROM
- Non devono esserci file nascosti
- La forma della chiavetta è importante. Dimensioni massime in mm: 70×20×10
- In caso di dubbio, la chiavetta USB dovrebbe essere formattata come "FAT32" senza "attributi estesi".

Interfaccia comune (CI/CI Plus)

L'Interfaccia comune, detta anche CI, è un'interfaccia nel TV in cui può essere inserito un modulo di accesso condizionato (modulo CA). Il modulo CA e la smart card di un fornitore Pay TV corrispondente consentono la ricezione di canali criptati.

CI Plus è un'evoluzione avanzata dello standard DVB Common Interface. Gli slot CI Plus sono in linea di principio retrocompatibili con il precedente standard CI, cioè i moduli CA e le Smart Card secondo il precedente standard CI possono continuare a essere utilizzati negli slot CI Plus, purché il fornitore del programma lo consenta.

I fornitori di programmi che utilizzano lo standard CI Plus possono assegnare diritti diversi per i loro programmi trasmessi.

Ad esempio, il fornitore del programma può limitare o impedire completamente la registrazione o la visione successiva di un programma codificato.

Se esistono tali regolamenti, essi si applicano di conseguenza anche al Timeshift.

Un messaggio sullo schermo vi informa di questo fatto se desiderate registrare un tale programma. In questo caso la registrazione viene eseguita (nell'elenco registrazioni viene visualizzata una voce corrispondente). Tuttavia, a seconda del fornitore del programma, potrebbe poi non essere più possibile guardare il programma registrato o solo per un periodo di tempo limitato.

Nota: tutte le limitazioni qui menzionate sono responsabilità dell'emittente. Il TV valuta semplicemente in modo neutrale la segnalazione impostata dall'emittente.

Inoltre, il fornitore del programma può impedire la copia esterna dei programmi protetti.

Potrebbe essere necessario inserire il PIN di protezione minori del modulo CA durante la programmazione dei dati, se desiderate registrare un programma protetto CI Plus che è stato protetto contro la visione da parte di minori.

Il PIN del blocco genitori può anche essere memorizzato nel TV. Il codice di accesso del TV è necessario per guardare il programma in un secondo momento.

Aggiornamento software per moduli CA compatibili CI Plus

Di tanto in tanto saranno disponibili nuovi software di sistema per il vostro modulo CA. Esistono due tipi di aggiornamento software.

Aggiornamento consigliato:

Vengono visualizzate informazioni su un aggiornamento disponibile. Potete eseguirlo oppure annullare la procedura. Se non installate l'aggiornamento, l'informazione ricomparirà a intervalli regolari finché l'aggiornamento non sarà stato installato.

Aggiornamento forzato:

Vengono visualizzate informazioni su un aggiornamento disponibile. Il modulo non decodifica più finché l'aggiornamento non è stato implementato con successo.

Modulo di accesso condizionato (modulo CA)

Per ricevere canali digitali codificati, è necessario inserire un modulo di accesso condizionato (modulo CA) e una Smart Card nello slot CI del TV.

Il modulo CA e la Smart Card non fanno parte della dotazione del TV. Di solito sono disponibili presso il rivenditore. Loewe non fornisce alcuna garanzia per il funzionamento del modulo CA.

Durante la prima messa in funzione, il TV deve prima riconoscere e configurare il modulo CA. Pertanto, alla prima messa in funzione possono essere necessari fino a un minuto prima che inizi la decodifica.

Inserire la Smart Card nel modulo CA

Inserite la Smart Card nel modulo CA fino a fine corsa. Il lato della carta con il chip dorato deve essere rivolto verso il lato più spesso della fessura di inserimento (vedere illustrazione). Osservate la direzione della freccia stampata sulla Smart Card.

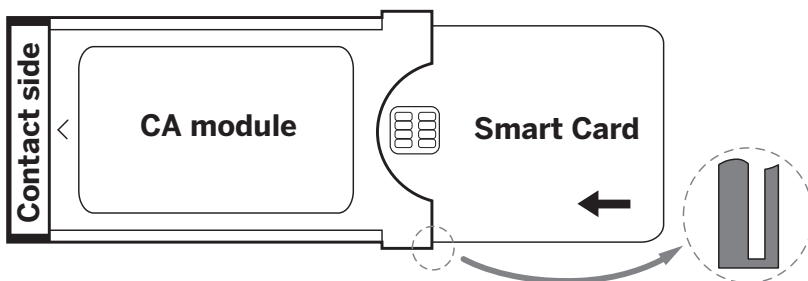

Inserire il modulo CA nello slot CI del TV

Spegnete il TV scollegandolo dalla presa di corrente.

Rimuovete il coperchio dal retro dell'apparecchio.

Inserite con cautela il modulo CA nello slot CI, assicurandovi che il lato dei contatti entri per primo. Non usate forza. Assicuratevi che il modulo non si torca durante l'inserimento. Spingete il modulo CA fino a fine corsa.

Infine, chiudete il coperchio laterale.

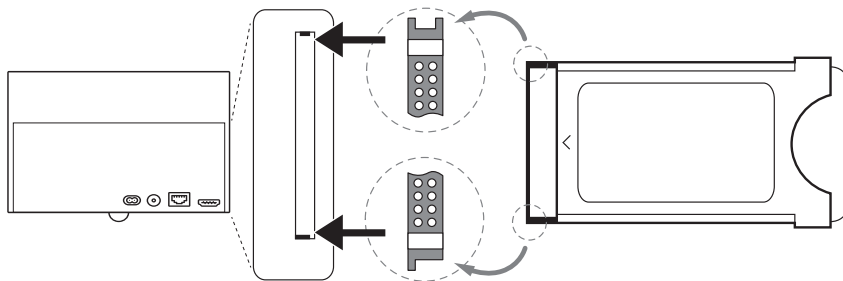

Standard VESA

Istruzioni per l'uso di soluzioni di montaggio di terze parti secondo lo standard VESA. tions according to the VESA standard.

I TV Loewe a schermo piatto sono progettati per gli accessori Loewe. Quando si utilizzano soluzioni di montaggio di terze parti secondo lo standard VESA, devono essere osservate le istruzioni del produttore delle soluzioni di montaggio.

Loewe non si assume alcuna responsabilità per l'uso di opzioni di montaggio di altri produttori.

Sul retro del TV sono presenti quattro punti di fissaggio a vite per inserire i bulloni adattatori VESA.

Il montaggio di un TV Loewe a schermo piatto su un supporto secondo lo standard VESA richiede necessariamente l'uso dei bulloni adattatori VESA Loewe. In caso contrario il TV potrebbe subire danni.

Avvitare i bulloni adattatori VESA Loewe con una coppia di serraggio di circa 4 Nm nei punti di fissaggio sul retro del TV (vedere Fig. 1).

Per prima cosa devono essere rimossi eventuali bulloni già presenti nei quattro punti di fissaggio.

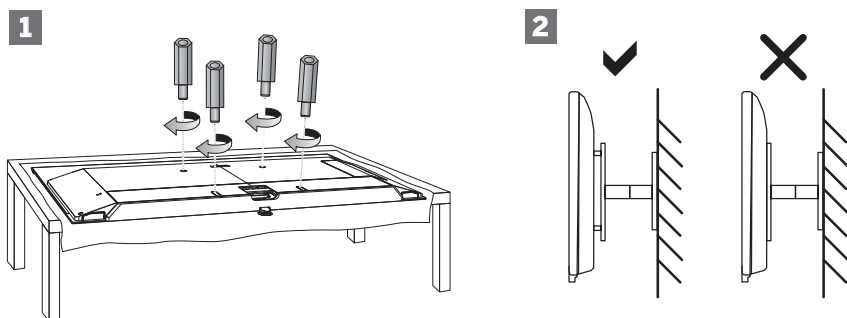

I bulloni adattatori VESA Loewe servono a garantire stabilità e la distanza minima necessaria di 5 mm tra la parete posteriore del TV e il supporto VESA (vedere Fig. 2). Il supporto VESA non deve appoggiarsi sul pannello posteriore.

Durante il montaggio del TV, verificate sempre che vengano utilizzati tutti e quattro i bulloni adattatori VESA Loewe. Per ogni punto di fissaggio può essere utilizzato un solo bullone adattatore VESA. Non è consentito avvitare più bulloni adattatori VESA o prolungare singoli bulloni adattatori.

Misurate la distanza tra i fori dei punti di fissaggio del vostro TV. Una distanza tra i fori di 400 x 400 mm sul retro del TV corrisponde allo standard VESA 400.

Di conseguenza, anche un supporto adatto deve corrispondere allo standard VESA 400. Se lo standard VESA del vostro TV corrisponde allo standard del supporto desiderato, il supporto deve anche essere approvato per il peso e le dimensioni del TV (per peso e dimensioni del TV vedere il capitolo Dati tecnici).

Loewe non è responsabile della capacità di carico ammessa e del fissaggio professionale del supporto.

Osservate inoltre e in ogni caso i punti descritti nel capitolo sulle istruzioni di sicurezza.

Menu rapido

Il menu rapido appare nella parte inferiore dello schermo quando premete il tasto  (Menu). È disponibile su tutte le sorgenti di ingresso e all'interno delle app, ma non è disponibile nella schermata Home.

Il menu rapido offre scorciatoie alle impostazioni usate più spesso, consentendo un accesso veloce senza dover navigare nell'intero menu Impostazioni.

Modifica del menu rapido

Aggiungere un elemento al menu rapido

1. Premete  (Menu) per aprire il menu rapido.
2. Scorrete completamente a destra e selezionate **[Modifica]**, quindi confermate con **OK**.
3. Nella nuova riga superiore visualizzata, trovate e selezionate l'elemento che desiderate aggiungere al menu rapido, quindi confermate con **OK**.
4. Usate i tasti freccia per spostare l'elemento nella posizione desiderata nella riga inferiore, quindi confermate con **OK**.

Rimuovere un elemento dal menu rapido



1. Premete  (Menu) per aprire il menu rapido.
2. Scorrete completamente a destra e selezionate **[Modifica]**, quindi confermate con **OK**.
3. Selezionate l'elemento nella riga inferiore che desiderate rimuovere e confermate con **OK**.
4. Spostate l'elemento nella riga superiore e confermate con **OK**.

Nota:

- Alcuni elementi non possono essere rimossi dal menu rapido.
- Le opzioni disponibili nel menu rapido dipendono dalla sorgente corrente. Ad esempio, HbbTV non è disponibile quando è selezionata una sorgente HDMI.

Menu Impostazioni

Il menu Impostazioni è accessibile premendo il tasto  (Menu) e selezionando **[Tutte le impostazioni]**.

In alternativa, potete accedere al menu Impostazioni dalla schermata Home premendo il tasto  (Home). Quindi premete  (freccia sinistra) e selezionate **[Impostazioni]**.

Usate i tasti freccia sul telecomando per spostare il cursore all'interno del menu.

Premete **OK** per confermare un elemento del menu selezionato.

Premete il tasto  (Indietro) per tornare al menu precedente.

Premete il tasto  (Esci) oppure tenete premuto il tasto  (Indietro) per uscire dal menu.

Nota:

Le descrizioni dei menu seguenti sono fornite come guida e possono variare in base a modello di TV, Paese, ingresso corrente, tipo di segnale e impostazioni del TV.

Le opzioni di menu disponibili e l'aspetto dell'interfaccia utente possono cambiare tramite aggiornamenti software.

Immagine

[Modalità immagine] – Selezionate una delle modalità immagine preimpostate:

[Standard] – Un'opzione bilanciata adatta alla maggior parte dei contenuti.

[Cinema] – Ottimizzata per guardare film con colori e contrasto accurati.

[Dinamica] – Fornisce l'immagine più luminosa ma può ridurre la precisione dei colori; consigliata per ambienti molto luminosi in cui le altre modalità risultano troppo scure.

[Sport] – Migliora movimento e colori per un'esperienza di visione ottimale durante gli eventi sportivi.

Nota:

Quando il TV è in modalità HDR, queste opzioni vengono sostituite dalle corrispondenti modalità immagine specifiche per HDR.

[Impostazioni della modalità immagine] – configurazione delle impostazioni avanzate dell'immagine:

[Applica le impostazioni di immagine] – applica la modalità immagine corrente alla sorgente di ingresso corrente oppure a tutte le sorgenti.

[Luce OLED] – Regola la luminosità del pannello TV.

[Luminosità] – Regola l'impostazione della luminosità dell'immagine.

[Contrasto] – Regola il livello di contrasto dell'immagine.

[Saturazione del colore] – Regola l'intensità dei colori dell'immagine.

[Nitidezza] – Rende i bordi degli oggetti nell'immagine più nitidi o più morbidi.

[Impostazioni avanzate] – Impostazioni dettagliate dei parametri dell'immagine. Consultate la spiegazione alla fine di questo capitolo.

[Ripristina modalità corrente] – Se avete modificato le impostazioni della modalità immagine corrente e volete ripristinare quelle originali, usate questa opzione.

[Impostazioni di gioco] - Questo menu offre opzioni per migliorare prestazioni e reattività nel gaming.

[Modalità gioco] – Attiva la modalità gioco sull'ingresso selezionato. Opzione consigliata quando si usa il TV con una console. Questa modalità:

- Disattiva tutte le funzioni di post-elaborazione dell'immagine per ridurre al minimo l'input lag e migliorare la risposta ai comandi del gamepad.
- Riduce la sfocatura del movimento.
- Elabora in modo accurato i segnali in formato YUV 4:4:4 per riprodurre colori dell'immagine fedeli.
- Quando **[Modalità gioco]** è impostata su 'On', il TV ottimizza automaticamente il segnale e passa alla modalità gioco a bassa latenza (ALLM).

Nota:

Questa funzione potrebbe non essere applicabile in alcune sorgenti di ingresso o applicazioni.

[Impostazioni della modalità intelligente] - Impostazioni per miglioramenti basati su IA per ottimizzare la qualità dell'immagine.

[Ottimizzazione dell'immagine AI] - Riconosce la scena corrente e migliora la qualità dell'immagine.

[Proporzioni] – Il rapporto d'aspetto di un'immagine è il rapporto tra la sua larghezza e la sua altezza. Usate questa opzione per cambiare il rapporto d'aspetto e trovare l'opzione ottimale per la visione dei contenuti.

[Automatico] – Il TV tenta di trovare il rapporto d'aspetto ottimale per adattare l'immagine allo schermo.

[16:9] – L'opzione ottimale per contenuti 16:9. Allarga un'immagine 4:3 a schermo intero.

[4.3] – L'opzione ottimale per visualizzare contenuti creati con rapporto 4:3.

[21:9] – Allarga l'immagine orizzontalmente.

[Zoom film] – Alcuni film sono registrati con un rapporto d'aspetto tale che sul TV compaiono barre nere sopra e sotto. Questa opzione ingrandisce l'immagine per rimuovere le barre nere, ma taglia anche parte dell'immagine ai lati.

[Punto a punto] – Nota anche come punto-a-punto, visualizza l'immagine nel suo formato originale senza alcuna alterazione.

Nota:

La disponibilità delle opzioni di rapporto d'aspetto dipende dalla sorgente corrente. Non tutte le opzioni sono disponibili per tutti gli ingressi.

[Impostazioni avanzate]

Per accedere alle impostazioni avanzate dell'immagine, andate su **[Impostazioni]** -> **[Immagine]** -> **[Impostazioni della modalità immagine]** -> **[Impostazioni avanzate]**. Questo menu consente di ottimizzare finemente varie opzioni di visualizzazione per una visione ottimale in base alle vostre preferenze.

[Luminosità] – Impostazioni per regolare luminosità e contrasto dello schermo.

[Gamma dinamica della luminosità picca] – Analizza in tempo reale i livelli di luminosità dell'immagine e regola la luminosità di ogni parte dello schermo per ottenere un contrasto ottimale.

[Impostazioni del sensore di luce] – Opzione per attivare o disattivare il sensore di luce. Quando è attivo, regola automaticamente la luminosità dello schermo in base alle condizioni di illuminazione ambientale per ottimizzare la visibilità. When on, it automatically adjusts the screen brightness based on ambient lighting conditions to optimize visibility.

[Contrasto adattivo] – Rende più scure le aree scure dell'immagine e più chiare le aree luminose, in modo da visualizzare più dettagli.

[Range Dinamico HDMI] – Regola l'intervallo colore per l'ingresso HDMI.

[Automatico] – Il TV seleziona automaticamente la migliore opzione di intervallo colore in base alle informazioni EDID del dispositivo collegato.

[Limite] – Il segnale RGB viene visualizzato nell'intervallo 16–235, necessario per una corretta visualizzazione di film e video, preservando i corretti livelli di nero e bianco.

[Intero] – Il segnale RGB viene visualizzato nell'intervallo 0–255, tipicamente usato dai computer.

[Dettaglio ombre migliorato] – Migliora i dettagli nelle aree scure dell'immagine regolando automaticamente la luminosità, consentendovi di vedere più dettagli nelle ombre senza sovraesporre le aree più luminose.

[Miglioramento HDR] – Migliora contrasto e colore dei contenuti SDR fino a una qualità d'immagine simile all'HDR.

[Regolazione della gamma] – Regola i mezzitoni dell'immagine, consentendovi di ottimizzare luminosità e contrasto per un aspetto più naturale. In condizioni di scarsa luce ambientale selezionate un valore gamma più alto per ombre più profonde; in condizioni di luce ambientale più intensa scegliete un valore più basso per un contrasto più bilanciato. L'impostazione predefinita 2.2 è consigliata per la maggior parte delle condizioni di visione.

[Calibratura della gamma] – Menu per calibrare la curva gamma e garantire una riproduzione tonale accurata e un contrasto bilanciato su tutte le sfumature.

[Colore] – Impostazioni per regolare profondità e gamma dei colori.

[Temperatura colore] – Regola quanto le aree bianche di un'immagine appaiono calde (rosse) o fredde (blu).

[Gamma di colore] – Seleziona lo spazio colore usato per la visualizzazione, influenzando la gamma di colori che il TV può riprodurre.

[Impostazioni colore] – Consente regolazioni precise dei singoli colori (rosso, verde, blu) per una riproduzione dei colori più accurata e vivace.

[Bilanciamento del bianco] – Regola l'equilibrio complessivo dei canali rosso, verde e blu per garantire che l'immagine abbia una temperatura colore corretta.

[Luce blu bassa] – Riduce la quantità di luce blu emessa dallo schermo per ridurre l'affaticamento degli occhi e migliorare il comfort di visione, soprattutto in ambienti bui.

[Chiarezza] – Impostazioni per aumentare nitidezza e dettaglio dell'immagine riducendo il rumore.

[Riduzione del rumore] – Rimuove artefatti dell'immagine/granulosità.

[Riduzione del rumore digitale] – Riduce il rumore a blocchi e il rumore "mosquito" causati dalla compressione video.

[Immagine liscia e sfumata] – Uniforma le transizioni di colore nell'immagine, prevenendo il banding e creando un effetto di gradiente più naturale.

[Risoluzione massima] – Migliora i contenuti a bassa risoluzione aumentando dettaglio e nitidezza, facendoli apparire più chiari e più vicini alla qualità HD.

[Movimento] – Impostazioni di movimento per migliorare la fluidità dei video.

[Ultra Smooth Motion] – Inserisce fotogrammi interpolati aggiuntivi tra i fotogrammi originali per aumentare il frame rate del contenuto visualizzato e migliorare la fluidità complessiva del movimento, soprattutto per oggetti in rapido movimento.

[Sovrascansione] – Alcuni contenuti possono presentare rumore ai bordi dell'immagine. Questa opzione ingrandisce leggermente l'immagine per rimuovere il rumore.

Suono

[Modalità suono] – Selezionate una delle modalità audio preimpostate:

[Standard] – Opzione standard adatta alla maggior parte dei contenuti. Preserva le caratteristiche del suono originale.

[Teatro] – Consigliata quando si guardano film. Questa modalità migliora l'effetto surround e mette in risalto i suoni a bassa frequenza, come le esplosioni.

[Musica] – Consigliata quando si ascolta musica.

[Dialogo] – Impostazione per migliorare l'intelligibilità del parlato, consigliata ad esempio quando si guardano le notizie.

[Notte fonda] – Normalizza il volume dei suoni forti e deboli allo stesso livello.

[Sport] – Consigliata quando si guardano eventi sportivi.

[Impostazioni modalità audio] – Personalizza e ottimizza l'uscita audio del TV. Sono disponibili le seguenti opzioni:

[Applica impostazioni audio] - Applica la modalità audio corrente alla sorgente di ingresso corrente oppure a tutte le sorgenti.

[Dolby Atmos] – Dolby Atmos crea un suono surround dagli altoparlanti del vostro TV e lo migliora rendendolo più ricco. Offre una vera esperienza di intrattenimento premium.

Nota: questa funzione è applicabile solo ai contenuti Dolby Atmos.

[Equalizzatore] – Visualizza un menu per modificare il volume delle diverse frequenze. Questa impostazione influisce solo sugli altoparlanti del TV.

[Installazione di montaggio a parete] – Ottimizza le impostazioni audio per il TV montato a parete.

[Controllo automatico del volume] – Regola automaticamente il volume di tutti i canali allo stesso livello, così non ci sono differenze di volume quando si passa da un canale all'altro.

[Ripristina modalità corrente] – Se avete modificato le impostazioni della modalità audio corrente e desiderate ripristinare quelle originali, usate questa opzione.

[Uscita audio] – Selezionate da dove proviene l'audio:

[Altoparlante TV] – Altoparlanti interni del TV.

[ARC] – Soundbar o ricevitore AV collegato tramite HDMI alle prese contrassegnate ARC o eARC.

[Altoparlante Bluetooth] – Soundbar Bluetooth.

[SPDIF] – Dispositivo audio esterno collegato tramite cavo audio ottico.

[Solo cuffie] – Cuffie collegate (Bluetooth o cablate). Disponibile solo quando sono collegate cuffie.

[Uscita audio con altoparlanti] – Cuffie collegate (Bluetooth o cablate) e altoparlanti interni del TV. Disponibile solo quando sono collegate cuffie.

[Impostazioni dell'uscita audio] – Regolate le impostazioni per il dispositivo di uscita audio selezionato.

[Bilanciamento] – Regola il volume degli altoparlanti sinistro e destro del TV per ottimizzare l'audio per una posizione specifica.

Nota: questa funzione non è applicabile quando Dolby Atmos è attivato.

[Lip Sync] – Se l'audio degli altoparlanti interni del TV non è sincronizzato con l'immagine, usate questa opzione per ridurre il ritardo tra audio e video.

[Formato uscita audio digitale] – Quando volete usare un dispositivo audio esterno collegato al TV tramite HDMI o cavo audio ottico, dovete selezionare se l'audio viene decodificato dal TV o dal dispositivo esterno. Questo menu serve a tale scopo. Alcuni dispositivi potrebbero non supportare tutti i codec audio necessari per decodificare l'audio. Con impostazioni errate, potreste non sentire alcun suono dal dispositivo esterno.

[Automatico] – L'impostazione automatica cerca di selezionare l'opzione ottimale per l'uscita audio. Se non sentite audio da un dispositivo esterno, provate a selezionare altre opzioni in questo menu.

[Passthrough] – Il TV invia la traccia audio originale senza elaborazione a un dispositivo esterno che la decodifica.

[PCM] – Il TV decodifica la traccia audio e invia la traccia decodificata a un dispositivo audio esterno.

[Dolby Audio - Dolby Digital] – Il TV invia audio compresso Dolby Digital con supporto fino a 5.1 canali a un dispositivo esterno. Questa opzione è consigliata solo per dispositivi collegati tramite cavo audio ottico.

[Dolby Audio - Dolby Digital Plus] – Il TV invia audio compresso Dolby Digital Plus con supporto fino a 7.1 canali al dispositivo esterno. Questa opzione funziona solo per dispositivi collegati tramite HDMI ARC/eARC.

[Ritardo Audio Digit] – Se l'audio degli altoparlanti esterni non è sincronizzato con l'immagine, usate questa opzione per ridurre il ritardo tra audio e video.

[HDMI-eARC] – Attiva la funzione eARC, necessaria se volete inviare l'audio dal TV a un dispositivo esterno tramite cavo HDMI.

[DTS Play-Fi] – Menu di configurazione per la connessione tramite DTS Play-Fi. Questa funzione consente esperienze audio wireless flessibili. Le opzioni disponibili includono:

[Audio TV DTS Play-Fi] – Trasmette l'audio del TV a altoparlanti wireless DTS Play-Fi compatibili.

[DTS Play-Fi TV Music] – Trasmette musica da un dispositivo mobile al TV e a altoparlanti wireless compatibili.

[DTS Play-Fi TV Headphones] – Ascolta l'audio del TV tramite cuffie collegate al tuo dispositivo mobile.

[DTS Play-Fi TV Home Theatre] – Crea un sistema home theater wireless con soundbar DTS Play-Fi, subwoofer, altoparlanti frontali e surround oppure un Play-Fi Receiver.

[Ottimizzazione del dialogo] – Rende più chiaro il parlato.

[Sintonia acustica automatica] – Consente al TV di adattare automaticamente l'audio alla stanza. È necessario un telecomando associato via Bluetooth, poiché il suo microfono integrato viene utilizzato per questo processo.

Nota: questa opzione è disponibile solo quando come uscita audio sono selezionati gli altoparlanti TV.en TV Speakers are selected as the audio output.

[Regolazione dell'acustica dell'ambiente] – Abilita o disabilita i risultati dell'ottimizzazione.

[Impostazione della regolazione acustica] – Seguite i passaggi sullo schermo, quindi selezionate **[Inizio]** per iniziare l'ottimizzazione automatica.

Connessione

[Nome della TV] – Selezionate un nome del TV che sarà visibile a dispositivi esterni e app.

[Rete] – Impostazioni della connessione a Internet.

[Configurazione rete] – Selezionate il tipo di connessione a Internet e configuratelo.

[Spento] – Disconnette il TV da Internet.

[Ethernet] – Selezionate questa opzione se il TV è collegato tramite cavo LAN. Se il DHCP è abilitato sul router, il TV si conetterà automaticamente a Internet. Per abilitare il DHCP sul router, consultate la guida utente del router.

[Impostazioni IP] – Usate questa opzione per assegnare manualmente un indirizzo IP al TV. Cambiate **[Modalità configurazione IP]** da **[DHCP]** a **[Manuale]**. Inserite i dati della connessione di rete: indirizzo IP, netmask, gateway, server DNS. Quindi selezionate **[Salva]** per applicare le modifiche.

[WLAN] – Selezionate questa opzione se volete connettere il TV alla rete in modalità wireless. Selezionate una rete wireless dall'elenco delle reti disponibili e inserite la password.

[Cerca] – Se non vedete la vostra rete wireless nell'elenco, usate questa opzione per aggiornare la lista.

[Impostazioni avanzate] – Impostazioni avanzate della rete wireless.

[PIN] – Metodo alternativo per connettersi a una rete wireless. Il TV genera un codice PIN che deve essere inserito nell'interfaccia web del router. Di solito si trova nel menu WPS dell'interfaccia del router. Per ulteriori informazioni, consultate la guida utente del router.

[PBC] – Metodo alternativo per connettersi a una rete wireless. Selezionate questa opzione e poi premete il pulsante WPS fisico sul router. Tenete presente che non tutti i router hanno un pulsante WPS. Se il vostro router non dispone di questo pulsante, usate un'altra opzione di connessione.

[Impostazioni IP] – Usate questa opzione per assegnare manualmente un indirizzo IP al TV. Cambiate **[Modalità configurazione IP]** da **[DHCP]** a **[Manuale]**. Inserite i dati della connessione di rete: indirizzo IP, netmask, gateway, server DNS. Quindi selezionate **[Salva]** per applicare le modifiche.

[Aggiungi] – Se avete configurato la vostra rete wireless come nascosta, potete aggiungerla all'elenco digitandone il nome (SSID) in questo menu.

[Connessione a Internet] – Menu per verificare la connessione a Internet.

[Test di connessione] – Verifica la connessione del TV a Internet.

[Informazioni rete] – Mostra informazioni dettagliate sulla rete.

[Riattiva Cast] – Questa funzione consente di accendere da standby un TV collegato in modalità wireless. È possibile farlo utilizzando un'app abilitata al screencast dal vostro telefono.

[Funzione Wake On Rete Wireless] – Questa funzione consente di accendere da standby un TV collegato in modalità wireless.

[Wake on LAN] – Questa funzione consente di accendere da standby un TV collegato tramite cavo LAN. È possibile farlo utilizzando un'app abilitata al screencast dal vostro telefono.

[AirPlay e HomeKit] – Condividete contenuti in modalità wireless con questo TV tramite AirPlay e controllate questo TV con l'app Casa su iPhone, iPad o Mac.

[Collegamento dispositivo multimediale] – Impostazioni per condividere schermi o contenuti da dispositivi nella rete locale.

[Condivisione dei contenuti] – Quando abilitata, video, musica e altri contenuti possono essere condivisi da un altro dispositivo nella rete locale sul vostro TV.

[Condivisione dello schermo] – Normalmente, per condividere lo schermo del vostro dispositivo mobile sul TV dovete selezionare **[Condivisione dello schermo]** dall'elenco delle sorgenti. Solo allora il TV sarà visibile al vostro dispositivo. Quando questa funzione è attiva, il TV è sempre visibile alle app di condivisione schermo.

[HDMI & CEC] – Impostazioni per ingressi HDMI e dispositivi collegati tramite HDMI.

[Formato HDMI] – Imposta il formato HDMI in base alla versione EDID. Il formato corretto assicura che il TV riceva le informazioni corrette su immagine e audio dai dispositivi collegati. Se non vedete un'immagine dal dispositivo, provate a cambiare questa impostazione.

[Formato standard] – Per dispositivi che supportano fino alla risoluzione Full HD.

[Formato potenziato] – Per dispositivi che supportano risoluzione UHD/4K e HDR.

[Avanzato 144Hz/240Hz] – Per dispositivi (ad es. console di gioco) che supportano alte frequenze di aggiornamento.

[Automatico] – Seleziona automaticamente l'opzione ottimale.

[Controllo CEC] – Consente ai dispositivi HDMI di controllarsi a vicenda.

[Spegnimento automatico del dispositivo] – Quando il TV viene spento, tutti i dispositivi HDMI collegati vengono spenti automaticamente.

[Accensione automatica del dispositivo] – Quando il TV viene acceso, un dispositivo collegato tramite HDMI ARC/eARC (ad es. una soundbar) viene acceso automaticamente.

[Accensione automatica della TV] – Quando un dispositivo esterno collegato tramite HDMI viene acceso, il TV si accende automaticamente.

[Lista dispositivi compatibili col CEC] – Mostra l'elenco dei dispositivi collegati tramite HDMI.

[Bluetooth] – Impostazioni Bluetooth.

[Bluetooth] – Attiva o disattiva il Bluetooth sul TV.

Nota: il Bluetooth deve essere abilitato se volete usare il controllo vocale con il telecomando.

[Accoppiamento automatico telecomando] – Quando abilitata, il telecomando si associa al TV quando si preme qualsiasi tasto. Se il telecomando perde l'associazione, questa impostazione lo riconnetterà.

[Dispositivo Bluetooth] – Mostra un elenco dei dispositivi Bluetooth disponibili. Potete connettere o disconnettere dispositivi come una soundbar o cuffie.

[Condivisione della musica] – Riproducete musica dal vostro telefono tramite gli altoparlanti del TV via Bluetooth. Assicuratevi che il Bluetooth sia abilitato sia sul TV sia sul telefono, quindi connettetevi al TV dal menu Bluetooth del telefono. Durante la riproduzione potete selezionare **[Spegni schermo]** per risparmiare energia. Per riaccendere lo schermo, premete qualsiasi tasto sul telecomando tranne il tasto Standby.

[Guida alla connessione Bluetooth] – Mostra istruzioni per collegare dispositivi Bluetooth al TV.

[Modalità karaoke] – Gestisce le impostazioni Karaoke e microfono.

[Modalità karaoke] – Attiva o disattiva la modalità karaoke. Quando abilitata, è possibile usare un microfono collegato tramite USB o porta AV.

[Apparecchiatura microfonica] – Passa tra i microfoni collegati.

[Volume microfono] – Regola il volume del microfono. Se il microfono dispone di propri controlli del volume, le impostazioni potrebbero non essere sincronizzate con questo menu.

[Download dell'applicazione mobile] – Mostra un codice QR. Scansionatelo con telefono o tablet per scaricare l'app companion, che consente di controllare il TV dal vostro dispositivo mobile.

Canale

[Scansione automatica] – Consente di sintonizzare i canali TV tramite il tuner del TV. L'opzione **[Effettua nuovamente la scansione]** esegue la scansione di tutti i canali nella modalità corrente. Selezionate **[Modifica impostazione]** per sintonizzare i canali nella modalità desiderata: Antenna, Cavo o Satellite.

Sintonizzazione canali antenna

Dal menu principale, selezionate **[Impostazioni]** -> **[Canale]** -> **[Scansione automatica]** -> **[Modifica impostazione]** e scegliete **[Antenna]**. Andate alla schermata successiva selezionando **[Successivo]**. Scegliete le opzioni desiderate per la sintonizzazione:

[Canale] – Selezionate **[Tutti i canali]** per sintonizzare canali liberi e criptati. Selezionate **[Canali Gratuiti]** per sintonizzare solo canali liberi.

[Modalità scansione] – Selezionate DTV per sintonizzare solo canali digitali, ATV per canali analogici oppure ATV+DTV per entrambi.

[Potenza dell'antenna] – Se siete collegati a un'antenna passiva standard, usate **[Spento]**. Se usate un'antenna amplificata o attiva che richiede alimentazione, potete alimentarla direttamente dall'ingresso antenna impostando questa opzione su **[Accesso]**.

Nota: questa opzione è disponibile solo su alcuni modelli di TV.

Dopo aver completato le impostazioni, selezionate **[Avvia scansione]** per iniziare il processo di sintonizzazione.

Sintonizzazione canali via cavo

Dal menu principale, selezionate **[Impostazioni]** -> **[Canale]** -> **[Scansione automatica]** -> **[Modifica impostazione]** e scegliete **[Cavo]**. Andate alla schermata successiva selezionando **[Successivo]**. Scegliete le opzioni desiderate per la sintonizzazione:

[Canale] – Selezionate **[Tutti i canali]** per sintonizzare canali liberi e criptati. Selezionate **[Canali Gratuiti]** per sintonizzare solo canali liberi.

[Modalità scansione] – Selezionate DTV per sintonizzare solo canali digitali, ATV per canali analogici oppure ATV+DTV per entrambi.

[Modalità ricerca] – **[Scansione frequenza]** cerca i canali su tutte le frequenze disponibili (più lenta). **[Scansione di rete]** sintonizza prima il canale di riferimento, poi sintonizza rapidamente gli altri in base alle informazioni di rete.

[ID di rete] – Disponibile solo per **[Scansione di rete]**. Inserite il numero di identificazione fornito dal vostro operatore via cavo.

[Inizio di frequenza] – Disponibile solo per **[Scansione di rete]**. Inserite la frequenza fornita dal vostro operatore via cavo.

[LCN] – Se impostato su On, i canali sono ordinati secondo la preferenza dell'operatore (il riordino manuale potrebbe non essere possibile). Se impostato su Off, i canali sono ordinati per frequenza e possono essere riorganizzati manualmente. (manual reordering may not be possible). If set to Off, channels are sorted by frequency and can be rearranged manually.

Dopo aver completato le impostazioni, selezionate **[Avvia scansione]** per iniziare il processo di sintonizzazione.

Sintonizzazione canali satellitari

Dal menu principale, selezionate **[Impostazioni]** -> **[Canale]** -> **[Scansione automatica]** -> **[Modifica impostazione]** e scegliete **[Satellite]**. Andate alla schermata successiva selezionando **[Successivo]**.

PASSO 1

Selezionate il vostro provider satellitare dall'elenco oppure scegliete **[Standard]** per sintonizzare manualmente. Proseguite con **[Successivo]**.

PASSO 2

Nota: questo passaggio è disponibile solo sui modelli con doppio tuner satellitare.

Selezionate il numero di cavi collegati agli ingressi satellitari del TV. Proseguite con **[Successivo]**.

PASSO 3

[Dispositivo satellitare] – Selezionate il vostro sistema satellitare.

[Singolo satellite] – Per un solo satellite collegato.

[DiSEqC 1.0] – Per dispositivi DiSEqC (supporta fino a 4 satelliti).

[DiSEqC 1.2] – Per dispositivi DiSEqC con parabola motorizzata.

[Unicable] – Per distribuzione satellitare Unicable. Assicuratevi di conoscere banda e frequenza Unicable; potete trovarle sull'etichetta del dispositivo o chiederle al proprietario.

[JESS] – Per sistemi di distribuzione satellitare JESS.

A seconda dell'opzione selezionata, vengono visualizzate opzioni di configurazione aggiuntive. Regolate queste impostazioni in base al vostro sistema satellitare.

Dopo aver completato le impostazioni, selezionate **[Avvia scansione]** per iniziare il processo di sintonizzazione.

Modificare l'elenco canali

Dal menu principale, aprite **[Impostazioni]** -> **[Canale]** -> **[Modifica canale]** e selezionate l'elenco canali o l'elenco preferiti che desiderate modificare.

Selezionate uno o più canali con **OK**. Appare un segno di spunta.

Sposta: premete ◀ (freccia sinistra) e poi usate i tasti freccia su/giù per spostare i canali in una nuova posizione.

Elimina: premete ▶ (freccia destra) e confermate l'eliminazione.

Ripristina canali eliminati: premete il tasto rosso. Selezionate i canali con **OK** e poi premete ◀ (freccia sinistra) per ripristinarli.

Filtro: premete il tasto giallo per filtrare i canali per tipo.

Ricerca: premete il tasto blu per cercare un canale inserendone il nome.

Esportare / importare elenco canali tramite USB

Esportazione: collegate un dispositivo di archiviazione USB. Dal menu principale aprite **[Impostazioni] -> [Canale] -> [Modifica canale]** e selezionate **[Esportare su USB]**. L'elenco canali verrà salvato sul dispositivo USB.

Importazione: collegate un dispositivo di archiviazione USB su cui è salvato un elenco canali. Dal menu principale aprite **[Impostazioni] -> [Canale] -> [Modifica canale]** e selezionate **[Importazione modulo USB]**. L'elenco canali verrà importato.

[Registrazione e timeshift] – Impostazioni per le funzioni di registrazione e Timeshift.

[Impostazioni] – Seleziona il supporto di memoria da usare per le registrazioni.

[Inizia in anticipo] – Imposta quanti minuti prima deve iniziare una registrazione programmata.

[Ritardare la fine] – Imposta quanti minuti dopo deve terminare una registrazione programmata per evitare tagli prematuri (ad es. a causa della pubblicità).

[Timeshift permanente] – Quando è attivato, Timeshift si avvia automaticamente ogni volta che guardate la TV in diretta. Quando cambiate canale, si riavvia. Quando è disattivato, Timeshift deve essere avviato manualmente.

[Formatta il disco rigido] – Formatta un disco USB collegato o il disco interno (se presente) per Timeshift e registrazione.

Avvertenza: la formattazione del disco elimina tutti i dati sul supporto selezionato. Se usate un disco USB personale, fate prima un backup dei vostri file. Se sul disco sono presenti registrazioni, tutte le registrazioni verranno eliminate in modo permanente.

[HbbTV] – Offre servizi aggiuntivi per canali TV supportati. Richiede una connessione Internet. Durante la visione di un canale compatibile HbbTV, premete il tasto rosso sul telecomando per aprire il menu HbbTV. Se questa opzione è disattivata, i servizi HbbTV non sono disponibili.

[Impostazioni avanzate] – Opzioni avanzate per le impostazioni dei canali TV.

[Scansione manuale] – Cerca un singolo multiplex digitale o un canale analogico.

[Aggiornamento automatico dell'elenco dei canali] – Consente o blocca gli aggiornamenti automatici dell'elenco canali.

[Aggiornamento automatico della Guida programmi] – Aggiorna automaticamente la guida TV durante la notte in standby.

[Impostazioni modulo CI+] – Impostazioni per modulo CAM / scheda CI+.

[Teletext digitale] – Selezionate il set di caratteri corretto se il teletext mostra caratteri errati o mancanti.

Accessibilità

Le impostazioni di accessibilità sono progettate per rendere l'esperienza di visione più inclusiva e facile da usare per le persone con disabilità visive o uditive.

Per aprire il menu delle impostazioni di accessibilità, premete il tasto  (Menu) e navigate su **[Tutte le impostazioni]** -> **[Accessibilità]**. Questo menu contiene opzioni complete per tutte le funzioni di accessibilità.

Sono disponibili le seguenti opzioni:

[Impostazioni dei sottotitoli] – Impostazioni dei sottotitoli per le trasmissioni.

[Sottotitoli] – Attiva o disattiva i sottotitoli. L'opzione **[Sottotitoli per ipovedenti]** mostra sottotitoli che indicano anche gli effetti sonori. Disponibile solo per trasmissioni che offrono questo servizio.

[Sottotitolo primario] – Imposta la lingua predefinita dei sottotitoli.

[Sottotitolo secondario] – Specifica una lingua secondaria dei sottotitoli da usare quando la lingua primaria non è disponibile.

[Archivio sottotitoli canale] – Abilita la memorizzazione delle impostazioni dei sottotitoli per singoli canali.

[Guida vocale] – Attiva guide vocali che leggono ad alta voce le opzioni del menu per aiutare gli utenti ipovedenti. Con **[Guida vocale]** attiva, il TV fornisce indicazioni vocali per cambio canale, regolazione del volume, informazioni sui programmi attuali e successivi, altre funzioni TV e vari contenuti su Internet e nella ricerca.

[Apprendimento telecomando] – Apre una schermata speciale di apprendimento del telecomando, progettata per utenti ipovedenti. Premete qualsiasi tasto sul telecomando per far leggere il nome del tasto. Per uscire da questo menu, premete rapidamente due volte il tasto  (Indietro).

[Tipo audio] – Configura le impostazioni audio per utenti ipovedenti.

[Tipo audio] – Imposta il tipo audio per i canali TV.

[Normale] – Audio standard senza audiodescrizione.

[Descrizione audio] – Attiva una guida audio che fornisce una descrizione delle scene video per gli utenti ipovedenti. Questa funzione è disponibile solo per trasmissioni che offrono questo servizio.

[Sottotitolaggio vocale] – Ascoltate una versione audio dei sottotitoli. Disponibile solo per trasmissioni che offrono questo servizio.

[Formato audio] – Controlla come l'audio surround viene riprodotto tramite gli altoparlanti del TV.

[Stereo] – Riproduce solo i canali audio sinistro e destro. I canali centrale e surround vengono ignorati.

[Multicanale] – Riproduce i canali audio sinistro, destro e surround tramite gli altoparlanti.

[Controllo fader] – Regola il bilanciamento del volume tra la traccia audio standard e la traccia di audiodescrizione.

[Guida accessibile] – Visualizza la guida programmi in una singola colonna con testo più grande per una lettura più facile.

[Ingrandimento] – Ingrandisce il testo selezionato dal cursore nel menu del TV.

Sistema

Per aprire il menu delle impostazioni di sistema, premete il tasto impostazioni  e navigate su **[Tutte le impostazioni]** -> **[Sistema]**. Sono disponibili le seguenti opzioni:

[Ora] – Imposta l'orologio interno del TV. Un'ora corretta è importante per promemoria o registrazioni pianificate.

[Formato ora] – Seleziona se il TV mostra l'ora in formato 12 o 24 ore.

[Data/Ora] – Quando **[Sincronizzazione automatica]** è attiva, il TV riceve data e ora automaticamente dalle trasmissioni TV digitali o da Internet. Quando è disattivata, potete impostare data e ora manualmente.

[Fuso orario] – Assicuratevi che sia selezionato il fuso orario corretto; altrimenti il TV potrebbe mostrare un'ora errata.

[Ora legale] – Attiva o disattiva manualmente l'ora legale. La funzione **[Sincronizzazione da DTV]** imposta automaticamente l'ora legale in base alle informazioni nel segnale TV digitale.

[Impostazioni del timer] – Impostazioni per vari timer del TV.

[Timer di spegnimento] – Spegne automaticamente il TV dopo un tempo impostato.

[Timer di accensione] – Imposta un orario in cui il TV si accende automaticamente. Selezionate **[Una volta]** per accendere il TV una sola volta all'orario impostato oppure **[Ogni settimana]** per scegliere i giorni in cui il TV si accende ripetutamente.

[Timer di spegnimento] – Imposta un orario in cui il TV si spegne automaticamente. Selezionate **[Una volta]** per lo spegnimento singolo oppure **[Ogni settimana]** per scegliere i giorni in cui il TV si spegne ripetutamente. the week when the TV should shut down repeatedly.

[Timeout del menu] – Imposta per quanto tempo il menu resta visibile dopo l'ultima pressione di un tasto sul telecomando.

[Standby automatico] – Imposta dopo quanto tempo il TV si spegne automaticamente se non viene premuto alcun tasto sul telecomando.

[Lingua e Localione] – Impostazioni lingua e Paese del vostro TV.

[Posizione] – Influisce sulle opzioni di scansione e sulla disponibilità di alcune funzioni, come l'app Alexa.

[Codice postale] – Inserite il CAP della vostra posizione. Questo aiuta a fornire servizi di notizie locali e TV più accurati.

[Menu lingua] – Imposta la lingua dei menu del TV.

[Lingua audio] – Imposta la lingua audio predefinita per le trasmissioni.

[Audio primario] – Lingua audio predefinita per le trasmissioni TV digitali.

[Audio secondario] – Lingua audio alternativa usata se la lingua primaria non è disponibile.

[Servizio vocale] – Impostazioni per le funzioni di controllo vocale del TV.

[Parental Control] – Imposta opzioni di sicurezza per impedire l'uso non autorizzato del TV e proteggere i bambini da contenuti inappropriati. Canali o contenuti bloccati possono essere aperti inserendo il PIN corretto.

[Blocca] – Attiva la funzione di blocco bambini.

Nota:

- Se non è stato impostato un PIN, appare una finestra che vi chiede di creare e confermare un nuovo PIN con il telecomando.
- Se un PIN è già stato impostato, appare una finestra che vi chiede di inserire il PIN.

[Ora di blocco] – Imposta l'intervallo di tempo e i giorni della settimana in cui i canali TV sono bloccati.

[Blocco Canale] – Blocca canali TV selezionati.

[Blocco contenuto] – Blocca contenuti in base alle classificazioni per età.

[Inserisci blocco] – Blocca ingressi TV selezionati.

[Blocco app] – Blocca l'accesso a specifiche app. Se un'app che volete limitare non è elencata qui, controllate le impostazioni di blocco bambini all'interno dell'app stessa.

Nota: in alcuni Paesi/regioni, browser e app store sono bloccati per impostazione predefinita. Per sbloccarli, andate su **[Impostazioni]** -> **[Sistema]** -> **[Parental Control]**, inserite il PIN, selezionate Browser e App Store in **[Blocco app]** e premete **OK**. L'icona "Bloccato" scompare.

[Blocco siti web] – Imposta l'intervallo di URL a cui il browser può accedere.

[PIN per il Parental Control] – Impostate o modificate qui il vostro PIN. Il PIN è necessario per blocco bambini e protezione del sistema. 0000 non è consentito.

[Ripristina le impostazioni predefinite] – Ripristina le impostazioni del blocco bambini ai valori predefiniti.

[Impostazioni app] – Impostazioni per app e funzioni.

[Cancella cache] – Cancella cache, dati utente e file temporanei del browser, delle app e di HbbTV.

[Elimina i cookie] – Rimuove i cookie memorizzati da browser e app.

[Non tracciare] – Invia a siti web e alcune app una richiesta di non tracciare i vostri dati di navigazione.

[Prime Video] – Disconnette questo TV dal vostro account Prime Video.

[Netflix] – Disconnette questo TV dal vostro account Netflix.

[Impostazioni avanzate] – Altre impostazioni relative al sistema.

[Modalità Inizializzazione automatica] – Consente al TV di inicializzarsi automaticamente in background dopo l'accensione. Aiuta a ridurre i tempi di avvio.

[Accensione rapida] – Consente un avvio più rapido, ma aumenta il consumo in standby.

[Modalità di accensione] – Determina il comportamento del TV quando l'alimentazione viene ripristinata dopo lo scollegamento o un'interruzione di corrente:

[Accensione] – Il TV si accende automaticamente.

[Standby] – Il TV resta in standby.

[Ricorda] – Il TV ripristina l'ultimo stato di alimentazione (on o standby).

[Indicatore d'alimentazione] – Seleziona se il LED di stato resta acceso in standby.

[Unità di rotazione] – Controllo del supporto da pavimento motorizzato (disponibile solo se installato).

[Configurazione illuminazione] – Regola l'illuminazione LED nella parte inferiore del TV (solo per modelli che supportano questa funzione).

[Pagina di avvio predefinita] – Seleziona cosa viene visualizzato quando il TV viene acceso:

[Ultima fonte di accesso] – Mostra l'ultima sorgente usata.

[Casa] – Mostra la schermata Home.

[Tendina di spegnimento] – Regola la durata dell'effetto visivo mostrato quando il TV entra in standby.

[Rilevamento automatico modalità sport] – Passa automaticamente a modalità sport per immagine e audio durante trasmissioni sportive.

[Modalità d'utilizzo] – Selezionate la modalità che corrisponde all'uso del TV.

[Modalità casa] – Per uso domestico.

[Modalità negozio] – Per dimostrazione in negozio. Aumenta la luminosità dello schermo e attiva la modalità demo.

[Impostazioni di visualizzazione avanzate] – Consente di acconsentire alla raccolta automatica di dati del TV e di visione per abilitare consigli e pubblicità personalizzate. Leggete attentamente la descrizione sullo schermo prima di accettare.

[Annunci personalizzati] – Quando attivata, gli annunci vengono adattati alla cronologia di ricerca e alle abitudini di visione. La disattivazione di questa opzione non riduce il numero di annunci.

[Raccomandazioni personalizzate] – Quando attivata, i consigli sui contenuti vengono adattati alla cronologia di ricerca e alle abitudini di visione.

Supporto

[Informazioni] – Mostra informazioni dettagliate sul TV.

[Aggiornamento di sistema] – Impostazioni relative all'aggiornamento del software del TV.

[Aggiornamento automatico] – Quando è attivata, il TV verifica regolarmente via Internet se sono disponibili nuove versioni software. Se è disponibile una nuova versione, appare una notifica sullo schermo.

[Verifica l'aggiornamento] – Cerca immediatamente una nuova versione software.

[Aggiornamento da USB] – Aggiornate il software del TV da un supporto di memoria collegato.

Avvertenza: il processo di aggiornamento richiede alcuni minuti. Non scollegate la spina e non spegnete il TV; durante l'aggiornamento non rimuovete la chiavetta USB e non disconnettete la rete. In caso contrario il TV potrebbe essere danneggiato.

[my Loewe] – Mostra un codice QR. Scansionatelo con il vostro smartphone per scaricare l'app "my Loewe". L'app fornisce accesso a tutti i manuali utente dei vostri prodotti Loewe ed è la porta d'ingresso all'ecosistema Loewe.

[Autodiagnosi] – Una serie di test per verificare se il TV funziona correttamente. Se c'è un problema, potete eseguire questi test per determinare se la causa è nel TV o in un dispositivo esterno.

[Test di immagine] – Mostra un pattern colore per testare l'immagine del TV.

[Test audio] – Testa gli altoparlanti del TV.

[Stato della connessione di rete] – Mostra informazioni dettagliate sulla connessione di rete.

[Test di prova di connessione alla rete] – Verifica se il TV è connesso a Internet.

[Test della velocità internet] – Apre nel browser un test di velocità Internet. Usate i tasti freccia sul telecomando per controllare il cursore e avviare il test.

[Test della connessione di ingresso] – Mostra informazioni sul segnale ricevuto dall'ingresso selezionato.

[Controllo dello stato] – Mostra il tempo totale di utilizzo del TV.

[Info segnale] – Mostra informazioni sul segnale dell'ingresso corrente.

[Manutenzione pannello] – Procedure di manutenzione per preservare le prestazioni del pannello. Disponibile solo sui modelli OLED.

[Aggiornamento Pannello] – Riduce effetti di burn-in/ritenzione. Il processo richiede circa 2 minuti. Durante il refresh lo schermo si spegne e al termine il TV passa in standby.

Nota: a causa delle proprietà ottiche dei display OLED, dopo un uso prolungato può verificarsi ritenzione dell'immagine. **[Aggiornamento Pannello]** è consigliato per risolvere problemi di qualità dell'immagine e prevenire la ritenzione. Non scollegate la spina quando spegnete il TV: usate invece il tasto On/Off del telecomando. In questo modo il refresh pannello viene eseguito automaticamente in standby.

Avvertenza: non eseguite **[Aggiornamento Pannello]** più di una volta all'anno, poiché potrebbe ridurre la durata del TV.

[Manutenzione pannello] – Eseguite un breve processo di manutenzione per correggere problemi di qualità dell'immagine che possono verificarsi dopo un uso prolungato. Il processo richiede circa 10 minuti. Durante questo processo lo schermo è spento.

Avvertenza: non toccate lo schermo durante il processo di manutenzione.

[Dichiarazione di non responsabilità e privacy] – Visualizza i termini e condizioni. Deselezionare una o più caselle disattiva le corrispondenti funzioni Smart.

[Ripristina le impostazioni di fabbrica] – Reimposta tutte le impostazioni del TV ai valori di fabbrica.

Modalità hotel

Per aprire la modalità hotel, premete il tasto  (Menu) e andate su **[Tutte le impostazioni]** -> **[Suono]** -> **[Impostazioni dell'uscita audio]** -> **[Bilanciamento]**. Quando il cursore è su **[Bilanciamento]**, inserite il PIN con il telecomando. Potete richiedere il PIN della modalità hotel al centro assistenza.

[Modalità hotel] – Attiva o disattiva la modalità hotel.

[Blocco tastiera] – Blocca i tasti o il joystick sul TV. Si applica solo ai modelli con questo tipo di controllo.

[Blocco ricerca] – Quando è attivo, gli utenti non possono sintonizzare o cercare canali. n enabled, users cannot tune or search for channels.

[Blocco sottomenu] – Quando è attivo, gli utenti possono modificare solo impostazioni di base tramite il menu principale.

[Blocco canale preferito] – Quando è attivo, gli elenchi preferiti vengono bloccati.

[Blocca le impostazioni correnti] – Quando è attivo, le modifiche effettuate dall'utente non vengono salvate quando il TV viene spento.

[Blocco app] – Selezionate app da disabilitare e rimuovere dal menu Home. Anche i consigli sui contenuti delle app selezionate vengono nascosti.

[Blocco USB] – Impedisce agli utenti di riprodurre contenuti propri da dispositivi USB.

[Volume massimo] – Limita il livello massimo del volume che l'utente può impostare.

[Volume minimo] – Limita il livello minimo del volume che l'utente può impostare.

[Accensione di volume] – Imposta il livello volume predefinito quando il TV viene acceso.

[Sorgente On] – Imposta la sorgente di ingresso predefinita all'avvio del TV.

[Canale On] – Imposta il canale predefinito quando il TV viene acceso. Questa opzione è disponibile solo se la sorgente predefinita è impostata su TV.

[Modalità di accensione] – Determina il comportamento del TV quando l'alimentazione viene collegata o ripristinata dopo un'interruzione di corrente:

[Accensione] – Il TV si accende automaticamente quando viene collegata l'alimentazione.

[Standby] – Il TV entra in standby quando viene collegata l'alimentazione.

[Ricorda] – Il TV ritorna allo stesso stato di prima dell'interruzione di corrente.

[Standby automatico] – Quando è attivo, il TV entra in standby dopo 15 minuti senza attività sul telecomando.

[Blocco sorgente] – Selezionate le sorgenti di ingresso che non devono essere accessibili all'utente.

[Logo] – Impostazioni del logo di avvio:

[Spento] – Il TV si avvia senza schermata di avvio.

[Locale] – Mostra il logo Loewe all'avvio.

[Benvenuto] – Mostra il testo "Welcome" all'avvio.

[Ingresso USB] – Mostra un'immagine personalizzata importata da un supporto USB. Importate un file JPG (1920 × 1080 pixel, max 512 kB) dalla cartella root di un supporto USB collegato. Dopo la selezione, l'immagine viene salvata nella memoria interna del TV e usata come schermata di avvio.

[Selezione lingua] – Quando è attiva, appare il menu di selezione lingua all'accensione del TV.

[Visualizzazione delle informazioni sull'albergo] – Mostra fino a tre immagini informative per gli ospiti all'avvio. Importate file JPG (1920 × 1080 pixel, max 512 kB) dalla cartella root di un supporto USB collegato. Le immagini vengono salvate nella memoria interna del TV. Impostate **[Tempo di intervallo]** per determinare per quanto tempo ogni immagine viene visualizzata. Premete  (Indietro) per tornare al menu modalità hotel.

[Clone] – Copia tutte le impostazioni del TV su un supporto USB oppure ripristina le impostazioni da un supporto USB.

[Pagina web] – Mostra la pagina iniziale dell'hotel all'avvio. Prima che la pagina possa essere visualizzata, l'ospite deve accettare il contratto di licenza con l'utente finale e l'informativa sulla privacy.

Contenu

Merci	183
À propos de ce manuel d'utilisation	184
Protection des données	185
Sécurité/Avertissement	186
Télécommande	189
Raccordement du téléviseur	195
Casque.....	198
Signification des couleurs de la LED	199
Joystick du téléviseur	200
Prise en main - premières étapes	201
Home menu.....	204
Sélectionner les entrées.....	205
Electronic Programme Guide – EPG	206
Compte VIDAA	208
Commande vocale.....	209
Programmer la télécommande pour un décodeur (STB)	210
Liste des chaînes	212
HbbTV.....	214
Télétexte	215
Karaoké.....	216
Enregistrement sur disque dur externe ou USB.....	217
Enregistrement	218
Archive DR+	220
Regarder la TV avec le timeshift	221
Accessibilité	222
Mise à jour logicielle	223
Interface commune (CI/CI Plus)	224
Norme VESA.....	226
Menu rapide	227
Menu Paramètres	228
Image	229
Audio.....	231
Connexion	233
Chaînes.....	235
Accessibilité	237
Système.....	238
Assistance	240
Mode hôtel	241

Avertissement

Les graphismes d'écran affichés ne sont donnés qu'à titre d'exemple. Selon le type d'appareil, les composants matériels et logiciels disponibles peuvent différer.

Toutes les informations de ce document sont correctes au moment de la mise sous presse. En raison du développement continu des téléviseurs et des logiciels, des écarts entre le téléviseur et le manuel d'utilisation sont possibles.

Aucune revendication ne peut être déduite des différentes informations, illustrations ou descriptions.

Les informations contenues dans ce document peuvent être modifiées sans préavis et ne constituent aucune obligation de la part de Loewe Technology GmbH.

Tous droits réservés, y compris ceux relatifs aux traductions, aux modifications techniques et aux erreurs.

Merci

d'avoir choisi Loewe et de nous accorder votre confiance.

Avec Loewe, vous avez choisi non seulement un téléviseur moderne et techniquement innovant, mais aussi un design intemporel, une qualité d'image d'une grande netteté, un son brillant pour profiter des films et de la musique, ainsi qu'une utilisation intuitive avec la télécommande Loewe, un smartphone ou une tablette. En bref : Loewe est synonyme de divertissement à domicile parfait.

Nous vous souhaitons de profiter pleinement du divertissement à domicile haut de gamme de Loewe et nous réjouissons de vous accueillir parmi nos clients.

De nombreuses fonctions, un seul résultat : un divertissement à domicile parfait.

Encore plus de divertissement.

L'interface utilisateur Loewe os est intuitive et optimisée graphiquement.

Vous trouvez ainsi rapidement le contenu que vous souhaitez, de la TV aux services en ligne.

Parfaitement connecté.

Grâce à de nombreuses connexions, votre téléviseur Loewe devient votre centre de divertissement.

Connectez-le à Internet, à des lecteurs DVD/Blu-Ray, à des enceintes externes et à bien plus encore.

Disque dur pour votre archive TV.

Enregistrez le programme TV ou mettez-le en pause et reprenez-le plus tard.

Selon le type d'appareil, enregistrez sur un disque dur USB connecté en externe ou sur le disque dur intégré au téléviseur.

Avec DR+ (Digital Recording), ce n'est pas un problème pour votre téléviseur Loewe.

Votre contact.

Nous serons ravis de vous aider pour toute question concernant votre produit Loewe.

Vous pouvez contacter le Centre de service clientèle au +33 2 51 25 27 40

Horaires de service : lun-ven de 9:00 à 17:00.

Emplacement de l'étiquette

Vous trouverez l'étiquette avec le numéro de modèle et la tension de fonctionnement à l'arrière du téléviseur.

À propos de ce manuel d'utilisation

Dans l'intérêt d'une utilisation sûre et durable du téléviseur, veuillez lire le chapitre Consignes de sécurité/Avertissement avant de mettre le téléviseur en service.

Ce manuel d'utilisation peut être utilisé pour les séries de téléviseurs suivantes :

- Loewe stellar
- Loewe inspire
- Loewe callas
- Loewe vega
- We. SEE oled dc
- We. SEE oled
- We. SEE lcd dc
- We. SEE lcd

Certaines fonctions peuvent être décrites alors que votre téléviseur ne les possède pas, ou qu'elles ne sont disponibles que dans certains pays.

Les paragraphes commençant par le symbole indiquent des remarques importantes, des conseils ou des conditions préalables pour les réglages suivants.

Selon les appareils supplémentaires connectés, les menus du téléviseur peuvent différer de ceux décrits ici. Les graphismes d'écran affichés ne sont donnés qu'à titre d'exemple. Les composants matériels et logiciels disponibles peuvent différer selon le type d'appareil et/ou la version du logiciel.

Tous les noms de chaînes, contenus de programmes ainsi que les photos, titres musicaux, albums et jaquettes d'albums présentés dans ce manuel d'utilisation sont fournis à titre d'exemples.

En plus de la télécommande, un clavier PC peut être connecté à l'un des ports USB de votre téléviseur et utilisé pour le piloter.

Remarque :

Ce manuel d'utilisation est conçu pour être imprimable, mais ce n'est pas sa finalité principale. Il vise plutôt à présenter rapidement et sans délai les nouvelles fonctions ou les ajustements logiciels et à vous fournir une source d'information aussi actuelle que possible. Alors que les éditions imprimées sont toujours liées à des versions et à des échéances d'impression, les informations de ce document peuvent être intégrées presque en temps réel. À cette fin, le manuel s'enrichit en continu et selon les besoins.

Descriptions des touches de la télécommande dans ce manuel

La télécommande Loewe dispose d'un pavé directionnel composé de deux cercles concentriques. L'anneau extérieur sert au déplacement du curseur (haut, bas, gauche et droite), tandis que le cercle intérieur sert à confirmer une sélection.

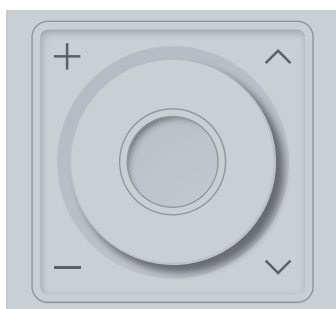

Comme ces cercles ne comportent aucun repère, la terminologie suivante est utilisée dans tout ce manuel afin de simplifier les instructions :

Action sur la télécommande	Description dans ce manuel
Appuyer sur le cercle intérieur	OK
Appuyer sur le côté gauche du pavé directionnel	◀ (Flèche gauche)
Appuyer sur le côté droit du pavé directionnel	▶ (Flèche droite)
Appuyer sur le côté supérieur du pavé directionnel	▲ (Flèche haut)
Appuyer sur le côté inférieur du pavé directionnel	▼ (Flèche bas)

Protection des données

Pour fonctionner correctement, le logiciel de votre téléviseur Loewe utilise des données personnelles. Celles-ci sont naturellement traitées avec le plus grand soin et la plus stricte confidentialité, conformément à la législation applicable. Cela a été confirmé et certifié à Loewe Technology GmbH par l'organisme d'essais indépendant, actif à l'international, TÜV Rheinland Group (TÜV Rheinland).



Loewe met l'accent sur la protection des données des utilisateurs et suit le principe de « collecte minimale de données » afin de réduire celles-ci au strict minimum.

Nous prenons les préoccupations relatives à la protection des données au sérieux et souhaitons garantir que la vie privée est protégée lors de l'utilisation de nos appareils et de nos sites web. Nous avons donc créé des déclarations de confidentialité expliquant comment nous traitons les données. Nous nous réservons le droit d'en adapter le contenu de temps à autre. Il est donc conseillé de consulter à nouveau régulièrement nos informations sur le traitement des données.

Les déclarations de protection des données affichées lors de la première configuration de l'appareil ou lors de la visite d'un site web Loewe expliquent les faits en détail. Pour une utilisation optimale de toutes les fonctions du logiciel, un consentement est nécessaire.

Sécurité/Avertissement

Pour votre sécurité et afin d'éviter tout dommage inutile à votre appareil, veuillez lire et respecter les consignes de sécurité ci-dessous.

Légende



Ce symbole indique des risques liés à des tensions élevées.



Ce symbole alerte l'utilisateur sur d'autres risques plus spécifiques.



Ce symbole indique des dangers liés au déclenchement d'un incendie.



Ce symbole indique des dangers liés à des arêtes vives.

Ne pas retirer le panneau arrière de l'appareil

Avertissement : en ouvrant ou en retirant le panneau arrière, il existe un risque d'électrocution et de blessures graves dues à des tensions élevées.

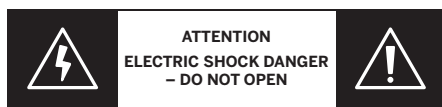

N'ouvrez jamais vous-même le panneau arrière. Confiez les réparations et les opérations de maintenance de votre téléviseur à des techniciens TV qualifiés et autorisés.

Veuillez contacter votre revendeur ou notre service clientèle.

Utilisation prévue et conditions environnementales



Ce téléviseur est exclusivement destiné à la réception et à la lecture de signaux d'image et de son.



Le téléviseur est conçu pour des pièces sèches (salons et bureaux). Il ne doit pas être utilisé dans des pièces à forte humidité (par exemple salle de bains, sauna) ni à l'extérieur.

Une forte humidité et une concentration élevée de poussière entraînent des courants de fuite dans l'appareil. Cela peut provoquer des blessures, des dommages à l'appareil dus à des tensions électriques ou un incendie.

Si vous avez apporté l'appareil du froid vers un environnement chaud, laissez-le éteint pendant environ une heure en raison de la formation de condensation.

Ne placez pas d'objets remplis de liquide sur l'appareil. Protégez l'appareil contre les gouttes et les éclaboussures.

Les bougies et autres flammes nues doivent être tenues à l'écart de l'appareil à tout moment afin d'éviter la propagation d'un incendie.



Les matériaux utilisés dans cet appareil respectent toutes les exigences réglementaires. Toutefois, une migration de substances ne peut pas être exclue. Nous vous recommandons donc d'éviter tout contact permanent entre des aliments et le téléviseur.

Transport



Une manipulation incorrecte lors du transport peut endommager l'écran et entraîner des risques de blessure.



L'écran est en verre ou en plastique et peut se briser en cas de mauvaise manipulation.

Au moins deux personnes sont nécessaires pour transporter l'appareil. Ne transportez l'appareil qu'en position verticale.

Aucune pression ne doit être exercée sur le verre ou le plastique pendant le transport.

Le déballage correct de l'appareil est présenté dans le manuel d'utilisation 1.

Pour éviter d'endommager la structure mécanique du téléviseur et le pied de sol, retirez le téléviseur de sa base et déplacez les deux pièces séparément. Lors de l'installation du téléviseur à son nouvel emplacement, au moins deux personnes sont nécessaires pour le remonter.

Câble secteur/alimentation



Débranchez immédiatement la prise secteur de la prise murale si vous remarquez quelque chose d'inhabituel ou si l'appareil présente des dysfonctionnements répétés.



Des tensions incorrectes peuvent endommager l'appareil.

Cet appareil ne peut être raccordé à une alimentation secteur portant la tension et la fréquence indiquées sur la plaque signalétique qu'au moyen du câble secteur fourni. ncy indicated on the rating plate using the enclosed mains cable.

La prise secteur du téléviseur doit être facilement accessible afin que l'appareil puisse être déconnecté du secteur à tout moment.

Lorsque vous retirez la fiche secteur, ne tirez pas sur le câble mais sur le boîtier de la fiche. Les conducteurs dans la fiche secteur pourraient être endommagés et provoquer un court-circuit lors du rebranchement.

Un câble secteur dont l'isolation est endommagée peut provoquer une électrocution et présente un risque d'incendie. N'utilisez jamais un câble secteur endommagé.

Si vous utilisez une multiprise mobile pour connecter le téléviseur, ne chaînez pas plusieurs multiprises.

Circulation d'air et températures élevées



Comme tout appareil électronique, votre téléviseur a besoin d'air pour se refroidir. Si la circulation d'air est entravée, cela peut entraîner un incendie.

Les fentes de ventilation du panneau arrière de l'appareil doivent donc rester dégagées. Veuillez ne pas couvrir l'appareil.

Montage mural : laissez au moins 10 cm d'espace tout autour de l'appareil sur les côtés, au-dessus et en dessous.

Table/pied : laissez au moins 10 cm d'espace libre autour de l'appareil sur les côtés et au-dessus.

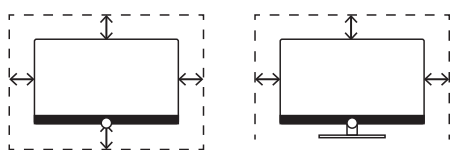

Corps étrangers



Des corps étrangers à l'intérieur de l'appareil peuvent provoquer des courts-circuits et des incendies.

Il existe un risque de blessure et de dommages.

Évitez donc que des pièces métalliques, aiguilles, trombones, liquides, cire ou éléments similaires ne passent par les fentes de ventilation du panneau arrière vers l'intérieur de l'appareil.

Si quelque chose pénètre à l'intérieur de l'appareil, débranchez immédiatement la fiche secteur du téléviseur et informez le service clientèle afin qu'il procède à un contrôle.

Installation



Un téléviseur peut tomber et provoquer des blessures graves ou mortelles. De nombreuses blessures, en particulier chez les enfants, peuvent être évitées en prenant des précautions simples telles que :

- Utilisez TOUJOURS des meubles, supports ou méthodes de montage recommandés par le fabricant du téléviseur.
- Utilisez TOUJOURS un meuble capable de supporter le téléviseur en toute sécurité.
- Assurez-vous TOUJOURS que le téléviseur ne dépasse pas du bord du meuble de support.
- Informez TOUJOURS les enfants des dangers liés au fait de grimper sur les meubles pour atteindre le téléviseur ou ses commandes.
- Faites TOUJOURS passer les cordons et câbles reliés à votre téléviseur de sorte qu'ils ne puissent pas faire trébucher, être tirés ou saisis.
- Ne placez JAMAIS un téléviseur dans un endroit instable.
- Ne placez JAMAIS le téléviseur sur des meubles hauts (par exemple des armoires ou des bibliothèques) sans ancrer à la fois le meuble et le téléviseur à un support approprié.
- Ne placez JAMAIS le téléviseur sur un tissu ou d'autres matériaux susceptibles de se trouver entre le téléviseur et le meuble de support.
- Ne placez JAMAIS des objets susceptibles d'inciter les enfants à grimper, tels que des jouets et des télécommandes, sur le dessus du téléviseur ou sur le meuble sur lequel le téléviseur est placé.

Si le téléviseur existant doit être conservé et déplacé, les mêmes considérations que ci-dessus doivent être appliquées.

Les téléviseurs Loewe sont conçus pour les accessoires Loewe. Nous recommandons vivement l'utilisation de solutions d'installation originales Loewe.

Respectez les instructions de montage relatives aux différentes solutions d'installation possibles. Une documentation correspondante est incluse avec chaque produit Loewe.

La position d'utilisation habituelle du téléviseur doit être respectée. Le téléviseur ne peut être utilisé qu'en position horizontale et verticale (A). L'inclinaison peut atteindre au maximum 10 degrés en montage mural (B). Le téléviseur ne doit jamais être utilisé en orientation portrait (C), à l'horizontale (D) ou suspendu au plafond (E).

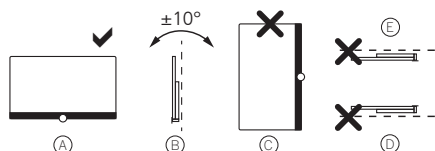

Placez l'appareil de sorte qu'il ne soit pas exposé à la lumière directe du soleil et à une chaleur supplémentaire provenant de radiateurs.

Lors de l'utilisation d'accessoires de fabricants tiers, assurez-vous de pouvoir régler facilement le téléviseur pour la solution d'installation concernée.

Lors du réglage du téléviseur, veillez à ce que la pression exercée sur le cadre de l'appareil ne soit pas trop importante. En particulier pour les écrans grand format, il existe un risque d'endommager l'écran.

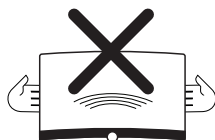

Le montage d'un téléviseur sur un support conforme à la norme VESA nécessite obligatoirement l'utilisation des boulons d'adaptation VESA Loewe. Sinon, le téléviseur peut être endommagé.

Les boulons d'adaptation VESA Loewe doivent être fixés au téléviseur avec un couple d'environ 4 Nm. Vous pouvez les obtenir auprès de votre revendeur Loewe (vous trouverez des informations complémentaires dans le manuel d'utilisation en ligne).

Veillez à ce qu'après le déballage et l'installation du téléviseur, les matériaux d'emballage ne tombent pas négligemment entre les mains des enfants.

Veillez également respecter les consignes d'élimination de l'emballage et du carton (voir chapitre Environnement/Élimination/Licences).

Surveillance



Ne laissez pas des enfants manipuler le téléviseur sans surveillance et ne les laissez pas jouer à proximité immédiate du téléviseur.

L'appareil pourrait être renversé, déplacé ou tiré de son support et blesser des personnes.

Ne laissez pas le téléviseur allumé sans surveillance.

Volume



La musique à volume élevé peut entraîner des lésions auditives. Évitez des niveaux sonores extrêmes, en particulier sur de longues périodes et lors de l'utilisation d'un casque.

Orages



Les surtensions électriques dues à la foudre peuvent endommager l'appareil via le système d'antenne ainsi que via l'alimentation secteur.

En cas d'orage, débranchez la fiche secteur et tous les câbles d'antenne raccordés du téléviseur.

Si vous avez connecté un câble réseau au port LAN, retirez-le également.

Même en cas d'absence prolongée, la fiche secteur et tous les câbles d'antenne raccordés doivent être déconnectés du téléviseur.

Nettoyage et entretien/produits chimiques



Débranchez le téléviseur du secteur avant de le nettoyer.



Les dommages causés par des produits chimiques peuvent entraîner des effets indésirables et le déclenchement d'un incendie.

N'exposez jamais l'appareil ou les accessoires à des produits chimiques agressifs (par exemple corrosifs) tels que des bases ou des acides.

Nettoyez le téléviseur, l'écran frontal et la télécommande uniquement avec un chiffon humide, doux, propre et de couleur neutre, sans produits de nettoyage agressifs ou abrasifs.

La grille des haut-parleurs de votre téléviseur est recouverte de textile. Aspirez régulièrement la surface avec une brosse douce.

En cas de salissures ou de taches :

Humidifiez un chiffon doux et de couleur neutre avec une solution détergente ou un détachant du commerce et frottez délicatement la tache. Vous pouvez aussi traiter la tache directement avec un spray détachant à sec du commerce (aspirez ensuite la poussière).

N'humidifiez pas directement le tissu de revêtement avec une solution détergente ou un détachant (risque de formation d'auréoles). N'utilisez pas de solvants pour nettoyer le tissu.

Respectez les instructions d'utilisation du fabricant lors de l'emploi d'un détachant.

Lors du nettoyage de grilles de haut-parleurs exposées à la nicotine, le risque de formation d'auréoles est accru.

Télécommande

Selon la série et la version de votre téléviseur, un autre type de télécommande peut être fourni.

Préparation de la télécommande

Les instructions suivantes s'appliquent à la **[Loewe remote alu]** et à la **[We. SEE remote]**, fournies avec des piles préinstallées. Le compartiment des piles est accessible par le haut de la télécommande.

Ces télécommandes peuvent être utilisées avec les séries de téléviseurs suivantes :

- Loewe stellar (en option)
- Loewe inspire (en option)
- Loewe callas
- Loewe vega (en option)
- We. SEE oled dc
- We. SEE oled
- We. SEE lcd dc
- We. SEE lcd

Retrait de la languette de protection des piles

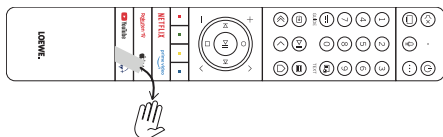

La télécommande est fournie avec des piles déjà insérées. Pour la préparer à l'utilisation, retirez la languette de protection en plastique comme indiqué sur l'illustration.

Insertion ou remplacement des piles

Appuyez sur le couvercle du compartiment des piles situé sur le dessus de la télécommande et faites-le coulisser pour l'ouvrir.

N'utilisez que des micro-piles étanches de type LR 03 (AAA) alcaline-manganèse. N'utilisez pas différents types de piles et ne mélangez pas piles neuves et usagées.

Veillez à ce que les piles ne tombent pas entre les mains des enfants. Les piles utilisées ne doivent pas être exposées à une chaleur excessive telle que la lumière du soleil, le feu ou similaire.

Remarque :

La position des piles est indiquée dans le compartiment (dans des sens opposés). Veillez à respecter la polarité correcte + et – lors de l'insertion. Ne vous fiez pas aux contacts (ressorts) mais à l'illustration au fond du compartiment.

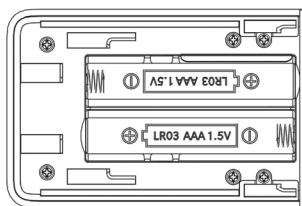

Éliminez les piles usagées de manière respectueuse de l'environnement (voir chapitre Environnement/Informations légales).

Remettez le couvercle en place après avoir inséré les piles.

Préparation de la télécommande (nouvelle génération)

Les instructions suivantes s'appliquent à la **[Loewe remote vi]**, fournie avec des piles livrées séparément et à installer par l'utilisateur.

Cette télécommande peut être utilisée avec les séries de téléviseurs suivantes :

- Loewe stellar (en option)
- Loewe inspire (en option)
- Loewe vega (en option)

Insertion ou remplacement des piles

Ouvrez le compartiment des piles à l'arrière de la télécommande. Faites coulisser le couvercle du compartiment vers le bas, puis soulevez-le pour le retirer. Le compartiment des piles est maintenant accessible.



N'utilisez que des micro-piles étanches de type LR 03 (AAA) alcaline-manganèse. N'utilisez pas différents types de piles et ne mélangez pas piles neuves et usagées.

Veillez à ce que les piles ne tombent pas entre les mains des enfants. Les piles utilisées ne doivent pas être exposées à une chaleur excessive telle que la lumière du soleil, le feu ou similaire.

Remarque :

La position des piles est indiquée dans le compartiment (dans des sens opposés). Veillez à respecter la polarité correcte + et – lors de l'insertion. Ne vous fiez pas aux contacts (ressorts) mais à l'illustration au fond du compartiment.



Éliminez les piles usagées de manière respectueuse de l'environnement (voir chapitre Environnement/Informations légales).

Remettez le couvercle en place après avoir inséré les piles.

Affectation des touches de la télécommande

Selon l'application (TV/vidéo/audio/photo/apps) et la fonction (par exemple EPG, Télétexte, HbbTV, etc.), l'affectation des touches peut différer de celle décrite ici.

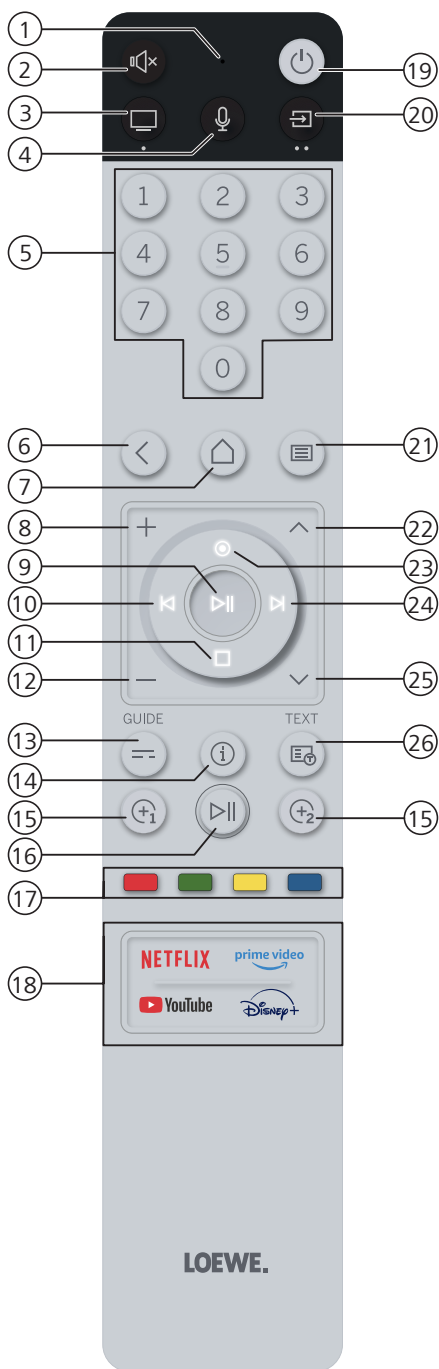

1. Microphone.
2. Son muet/actif.
3. Accéder au mode TV.
4. Maintenir appuyé pour parler à l'assistant vocal.
5. Sélectionner directement les chaînes avec les touches numériques.
6. Revenir d'un pas ou d'un niveau dans le menu. Pendant le visionnage, revenir à la chaîne précédemment regardée.
Appui long : quitter le menu ou l'application affichée.
7. Ouvrir le menu Accueil.
8. Augmenter le volume.
9. Si non rétroéclairé : afficher la liste des chaînes.
Si rétroéclairé : lire / mettre en pause les médias ou démarrer / mettre en pause / reprendre la TV en différé.
Dans le menu : touche **OK** (confirmer la sélection).
10. Si non rétroéclairé : se déplacer vers la gauche dans le menu ou ouvrir le panneau d'informations sur l'émission en cours. En cas d'enregistrement : ouvrir le panneau de commande d'enregistrement.
Si rétroéclairé : revenir en arrière.
11. Si non rétroéclairé : se déplacer vers le bas dans le menu.
Si rétroéclairé : arrêter / terminer le timeshift (retour à l'image en direct).
12. Baisser le volume.
13. Appui bref : EPG (guide électronique des programmes) marche/arrêt.
Appui long : afficher la liste des enregistrements.
14. Pendant le visionnage, appuyer pour afficher les informations détaillées sur l'émission.
15. Au premier appui : la boîte de dialogue de programmation s'ouvre. Choisissez l'action à attribuer à la touche (par ex. basculer directement vers une entrée, une app ou un menu).
Appui bref : lancer la fonction programmée.
Appui long : ouvrir la boîte de dialogue de programmation pour attribuer une nouvelle fonction.
16. Appui bref : lire / pause des médias ou démarrer / mettre en pause / reprendre la TV en différé.
Appui long : afficher les touches de commande média rétroéclairées.
17. Touches de couleur : exécuter la fonction correspondante.
18. Accéder aux médias et à la vidéo à la demande.
19. Allume le téléviseur ou le met en veille.
Appui bref lorsque le téléviseur est allumé : le téléviseur et tous les appareils compatibles CEC connectés aux ports HDMI sont mis en veille (veille système).
20. Afficher le menu Sources.
Appui long : touche Appareil. Cette touche permet de contrôler d'autres appareils avec la télécommande Loewe.
21. Appui bref : ouvrir les paramètres système.
Appui long : associe la télécommande au téléviseur via Bluetooth.
22. Chaîne suivante.
23. Si non rétroéclairé : se déplacer vers le haut dans le menu.
Si rétroéclairé : ouvrir le menu Enregistrement.
24. Si non rétroéclairé : se déplacer vers la droite dans le menu ou ouvrir le panneau d'informations sur l'émission en cours. En cas d'enregistrement : ouvrir le panneau de commande d'enregistrement.
Si rétroéclairé : avancer.
25. Chaîne précédente.
26. Télétexte / MediaText marche/arrêt.

Remarque : l'affectation des touches peut varier selon la version logicielle ou matérielle.

Affectation des touches de la télécommande

Selon l'application (TV/vidéo/audio/photo/apps) et la fonction (par exemple EPG, Télétexte, HbbTV, etc.), l'affectation des touches peut différer de celle décrite ici.

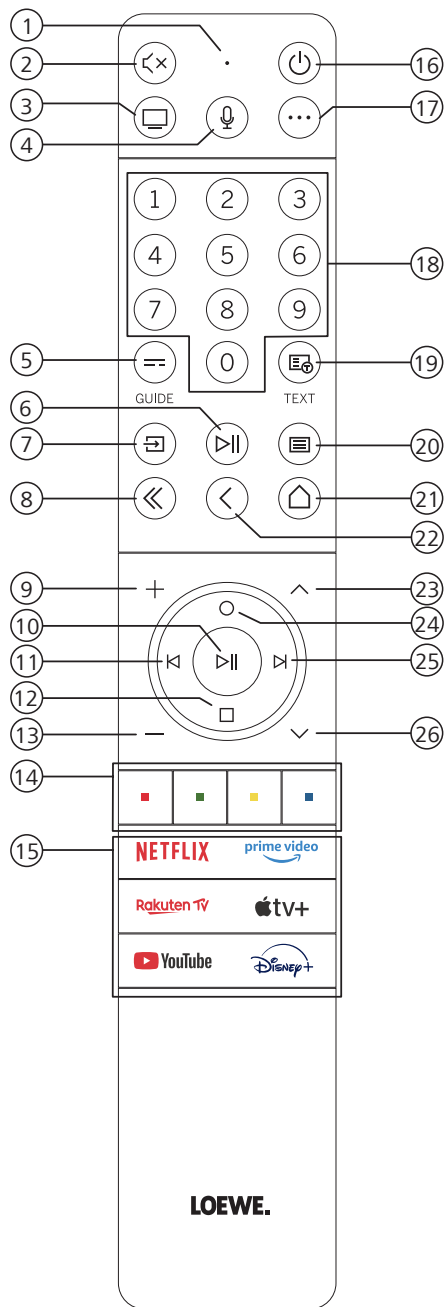

1. Microphone
2. Son muet/actif.
3. Accéder au mode TV.
4. Maintenir appuyé pour parler à l'assistant vocal.
5. Appui bref : EPG (guide électronique des programmes) marche/arrêt.
Appui long : afficher la liste des enregistrements.
6. Appui bref : lire / pause des médias ou démarrer / mettre en pause / reprendre la TV en différé.
Appui long : afficher les touches de commande média rétroéclairées.
7. Afficher le menu Sources.
8. Quitter le menu / l'application affichée(e).
9. Augmenter le volume.
10. Si non rétroéclairé : afficher la liste des chaînes.
Si rétroéclairé : lire / mettre en pause les médias ou démarrer / mettre en pause / reprendre la TV en différé.
Dans le menu : touche **OK** (confirmer la sélection).
11. Si non rétroéclairé : se déplacer vers la gauche dans le menu ou ouvrir le panneau d'informations sur l'émission en cours. En cas d'enregistrement : ouvrir le panneau de commande d'enregistrement.
Si rétroéclairé : revenir en arrière.
12. Si non rétroéclairé : se déplacer vers le bas dans le menu.
Si rétroéclairé : arrêter / terminer le timeshift (retour à l'image en direct).
13. Baisser le volume.
14. Touches de couleur : exécuter la fonction correspondante.
15. Accéder aux médias et à la vidéo à la demande.
16. Allume le téléviseur ou le met en veille.
Appui bref lorsque le téléviseur est allumé : le téléviseur et tous les appareils compatibles CEC connectés aux ports HDMI sont mis en veille (veille système).
17. Touche Appareil. Cette touche permet de contrôler d'autres appareils avec la télécommande Loewe.
18. Sélectionner directement les chaînes avec les touches numériques.
19. Télétexte / MediaText marche/arrêt.
20. Appui bref : ouvrir les paramètres système.
Appui long : associe la télécommande au téléviseur via Bluetooth.
21. Ouvrir le menu Accueil.
22. Revenir d'un niveau dans le menu. En TV, revenir à la chaîne précédemment regardée.
23. Chaîne suivante.
24. Si non rétroéclairé : se déplacer vers le haut dans le menu.
Si rétroéclairé : ouvrir le menu Enregistrement.
25. Si non rétroéclairé : se déplacer vers la droite dans le menu ou ouvrir le panneau d'informations sur l'émission en cours. En cas d'enregistrement : ouvrir le panneau de commande d'enregistrement.
Si rétroéclairé : avancer.
26. Chaîne précédente.

Remarque : l'affectation des touches peut varier selon la version logicielle ou matérielle.

Affectation des touches de la télécommande

Selon l'application (TV/vidéo/audio/photo/apps) et la fonction (par exemple EPG, Télétexte, HbbTV, etc.), l'affectation des touches peut différer de celle décrite ici.

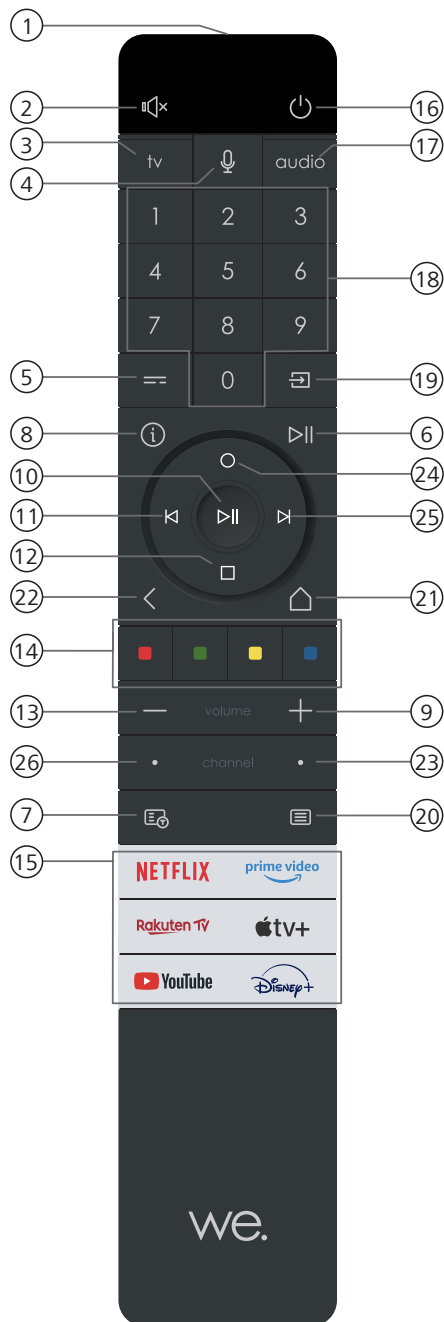

1. Microphone
2. Son muet/actif.
3. Accéder au mode TV.
4. Maintenir appuyé pour parler à l'assistant vocal.
5. Appui bref : EPG (guide électronique des programmes) marche/arrêt.
Appui long : afficher la liste des enregistrements.
6. Appui bref : lire / pause des médias ou démarrer / mettre en pause / reprendre la TV en différé.
Appui long : afficher les touches de commande média rétroéclairées.
7. Télétexte / MediaText marche/arrêt.
8. Pendant le visionnage, appuyer pour afficher les informations détaillées sur l'émission.
9. Augmenter le volume.
10. Si non rétroéclairé : afficher la liste des chaînes.
Si rétroéclairé : lire / mettre en pause les médias ou démarrer / mettre en pause / reprendre la TV en différé.
Dans le menu : touche **OK** (confirmer la sélection).
11. Si non rétroéclairé : se déplacer vers la gauche dans le menu ou ouvrir le panneau d'informations sur l'émission en cours. En cas d'enregistrement : ouvrir le panneau de commande d'enregistrement.
Si rétroéclairé : revenir en arrière.
12. Si non rétroéclairé : se déplacer vers le bas dans le menu.
Si rétroéclairé : arrêter / terminer le timeshift (retour à l'image en direct).
13. Baisser le volume.
14. Touches de couleur : exécuter la fonction correspondante.
15. Accéder aux médias et à la vidéo à la demande.
16. Allume le téléviseur ou le met en veille.
Appui bref lorsque le téléviseur est allumé : le téléviseur et tous les appareils compatibles CEC connectés aux ports HDMI sont mis en veille (veille système).
17. Accéder au mode audio.
18. Sélectionner directement les chaînes avec les touches numériques.
19. Afficher le menu Sources.
20. Appui bref : ouvrir les paramètres système.
Appui long : associe la télécommande au téléviseur via Bluetooth.
21. Ouvrir le menu Accueil. I up the Home menu.
22. Revenir d'un pas ou d'un niveau dans le menu. Pendant le visionnage, revenir à la chaîne précédemment regardée.
Appui long : quitter le menu ou l'application affiché.
23. Chaîne suivante.
24. Si non rétroéclairé : se déplacer vers le haut dans le menu.
Si rétroéclairé : ouvrir le menu Enregistrement.
25. Si non rétroéclairé : se déplacer vers la droite dans le menu ou ouvrir le panneau d'informations sur l'émission en cours. En cas d'enregistrement : ouvrir le panneau de commande d'enregistrement.
Si rétroéclairé : avancer.
26. Chaîne précédente.

Remarque : l'affectation des touches peut varier selon la version logicielle ou matérielle.

Appairage de la télécommande / Bluetooth

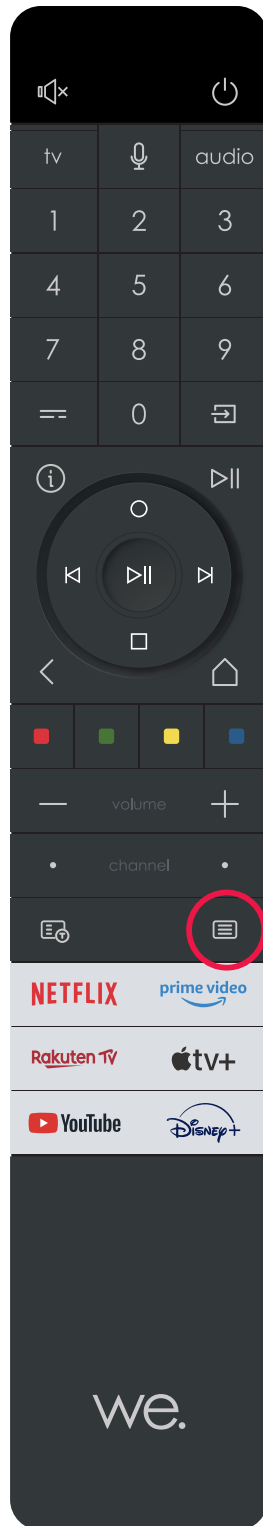
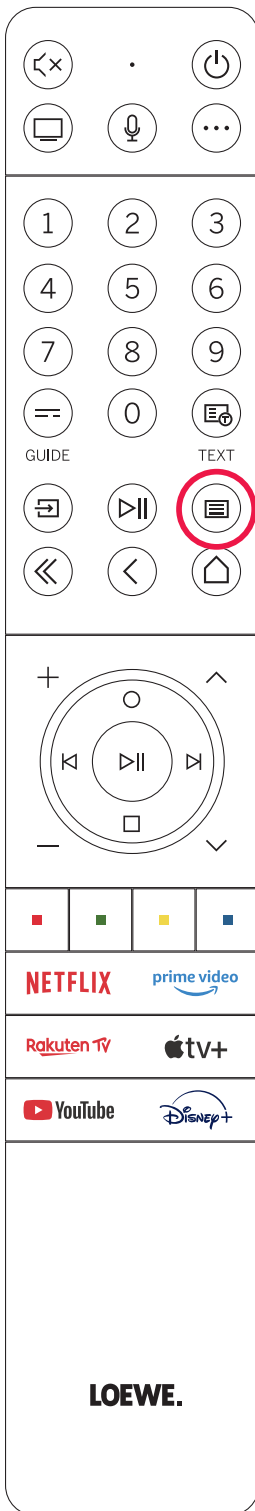

Vous pouvez connecter votre télécommande au téléviseur Loewe via Bluetooth. Pour ce faire, maintenez la touche Menu  enfoncée pendant au moins trois secondes. Suivez les indications à l'écran pour réussir l'appairage.

Pour dissocier, ouvrez le menu puis sélectionnez : **[Réglages]** -> **[Connexion]** -> **[Bluetooth]** -> **[Périphérique Bluetooth]**. Sélectionnez ensuite Smart TV Remote et appuyez sur la touche Dissocier.

Remarque : aucun enregistrement permanent n'est effectué par le microphone intégré. Le microphone n'est activé que pour utiliser la commande vocale et ne reste pas en écoute en permanence.

Raccordement du téléviseur

Avant de connecter des appareils externes, assurez-vous que le téléviseur et l'appareil sont débranchés du secteur.

La plupart des connecteurs du téléviseur sont cachés sous le cache arrière. Pour y accéder, retirez le cache arrière en tirant les parties supérieure et inférieure comme indiqué sur l'illustration. Les deux parties sont uniquement maintenues par des aimants ; aucun outil n'est nécessaire et aucune vis n'a besoin d'être retirée.

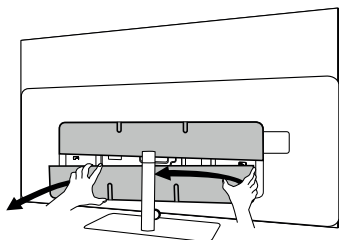

Lors du raccordement d'appareils externes à ces connecteurs internes, branchez d'abord le câble sur le connecteur du téléviseur. Faites ensuite passer le câble hors du téléviseur à l'aide du système de gestion des câbles intégré, puis à travers le col du pied (si vous utilisez la solution de pied de table fournie).

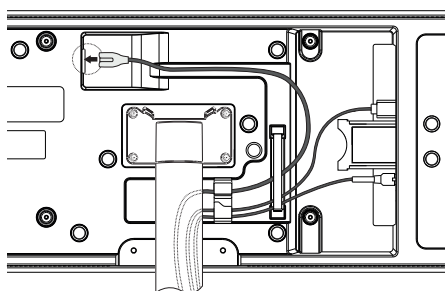

Une fois le raccordement des appareils externes terminé, remettez le cache arrière en place.

Raccordement des antennes (tuner satellite simple)

Antenne terrestre / câble analogique / DVB-T/T2/C HD :

Branchez le câble de l'antenne, du réseau câblé ou de l'antenne intérieure sur la prise ANT TV.

Si vous souhaitez utiliser ensemble une connexion câble analogique/DVB-C et une antenne DVB-T, utilisez un commutateur d'antenne externe (disponible chez votre revendeur).

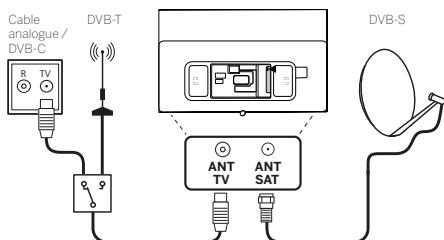

Antenne satellite DVB-S/S2 HD :

Branchez un câble de liaison du LNB sur la prise ANT SAT du téléviseur.

Raccordement des antennes (tuner satellite double)

Remarque : valable uniquement pour les modèles avec double tuner

Antenne terrestre / câble analogique / DVB-T/T2/C HD :

Branchez le câble de l'antenne, du réseau câblé ou de l'antenne intérieure sur la prise ANT TV.

Si vous souhaitez utiliser ensemble une connexion câble analogique/DVB-C et une antenne DVB-T, utilisez un commutateur d'antenne externe (disponible chez votre revendeur).

Antenne satellite DVB-S/S2 HD :

Selon le système satellite utilisé, branchez un câble de liaison depuis le multiswitch ou directement depuis le LNB sur les prises ANT SAT MAIN et/ou ANT SAT SUB du téléviseur.

Lors du raccordement du téléviseur à une installation collective à câble unique, reliez les prises ANT SAT MAIN et ANT SAT SUB direc-

tement à la prise murale SAT correspondante.

Lors du raccordement du téléviseur à une antenne DiSEqC, reliez la prise ANT SAT MAIN directement à la prise murale SAT correspondante.

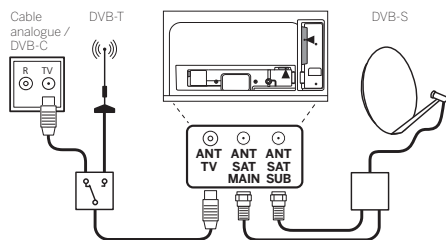

Connexion d'un appareil externe via câble HDMI

Les connexions HDMI (High Definition Multimedia Interface) permettent de transmettre des signaux vidéo et audio numériques d'un lecteur (par ex. lecteur DVD, lecteur Blu-ray, caméscope, décodeur) via un seul câble.

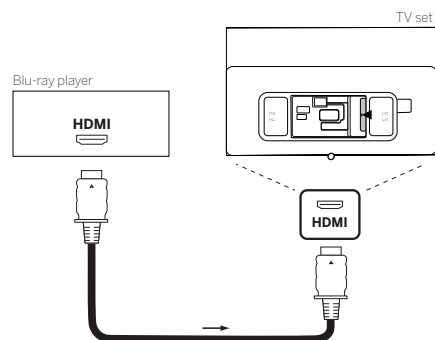

Connectez l'appareil à l'une des prises HDMI du téléviseur à l'aide d'un câble HDMI avec fiche de type A (non fourni). Pour profiter pleinement des possibilités du téléviseur, utilisez un câble portant la mention « Premium High-Speed HDMI Cable » ou mieux.

Connexion à un système audio via HDMI eARC

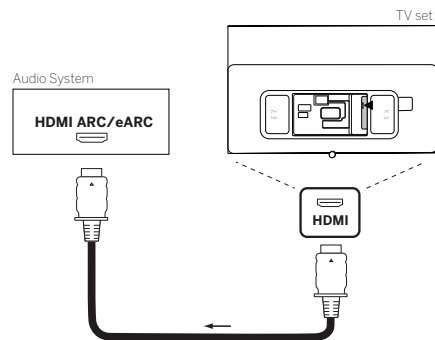

Utilisez un câble HDMI (non fourni) pour relier la prise HDMI eARC du téléviseur à la prise HDMI ARC/eARC d'un système audio ou d'une barre de son. Il est recommandé d'utiliser un câble avec fiche de type A portant la mention « Ultra High-Speed HDMI Cable ».

Les câbles HDMI Ultra High Speed sont conçus pour prendre en charge la nouvelle fonction eARC en plus des modes vidéo aux plus hautes résolutions. Les câbles HDMI Standard with Ethernet et High Speed with Ethernet prennent également en charge eARC.

Connexion à un système audio via câble audio optique

Pour ce type de connexion, vous avez besoin d'un câble optique numérique (non fourni) avec un connecteur Mini-TOSLINK à une extrémité et un connecteur TOSLINK standard à l'autre. Vous pouvez également utiliser un câble TOSLINK standard avec un adaptateur Mini-TOSLINK.

Avant d'effectuer cette connexion, assurez-vous d'avoir retiré les capuchons de protection en plastique des connecteurs du câble.

français

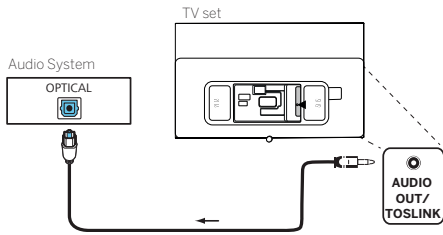

Reliez la sortie audio du téléviseur marquée AUDIO OUT TOSLINK à l'entrée audio numérique d'un système audio.

Connexion à un système audio via câble audio analogique

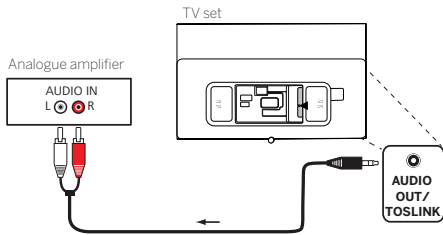

Utilisez un câble adaptateur stéréo cinch/jack pour relier la sortie audio AUDIO OUT TOSLINK à l'entrée audio analogique du système audio.

Raccordement au secteur

Branchez le téléviseur sur une prise secteur 220–240 V.

Branchez le câble d'alimentation sur le connecteur secteur (AC IN) du téléviseur et faites passer le câble hors du téléviseur comme indiqué sur l'illustration ci-dessous.

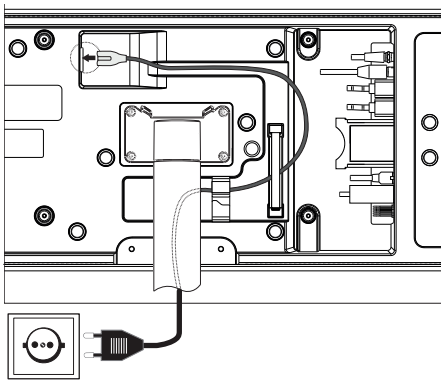

Branchez la fiche du câble d'alimentation sur une prise de courant.

Casque

Raccorder un casque filaire

Pour connecter un casque filaire au téléviseur, branchez-le sur la sortie audio 3,5 mm marquée « AUDIO OUT » ou « AUDIO OUT/TOSLINK ».

Connecter un casque Bluetooth

Appuyez sur la touche  (Menu) et allez à **[Tous les paramètres] -> [Connexion] -> [Bluetooth]**.

Assurez-vous que l'option **[Bluetooth]** est activée.

Mettez le casque Bluetooth en mode appairage. Reportez-vous au manuel d'utilisation du casque.

Ouvrez le menu **[Périphérique Bluetooth]**.

Votre casque doit apparaître dans la liste des **[Appareils disponibles]**.

Sélectionnez-le et validez avec **OK** pour appairer le casque avec le téléviseur.

Remarque : selon le fabricant/type de votre appareil Bluetooth, le volume peut être réglé directement sur l'appareil de lecture.

Remarque : si vous rencontrez des problèmes de qualité de connexion Bluetooth (coupures, déconnexions), essayez de réduire la distance entre le casque et le téléviseur.

Dissocier un casque Bluetooth :

Appuyez sur la touche  (Menu) et allez à **[Tous les paramètres] -> [Connexion] -> [Bluetooth] -> [Périphérique Bluetooth]**.

Dans la liste des appareils Bluetooth, sélectionnez l'appareil que vous souhaitez dissocier et appuyez sur **OK**.

Paramètres du casque

Remarque : les paramètres suivants ne sont disponibles que lorsque des écouteurs/casques sont connectés.

Modifier les paramètres de sortie audio :

Appuyez sur  (Menu) et sélectionnez dans le menu rapide en bas **[Sortie audio]**.

Vous pouvez également ouvrir le menu Paramètres et aller à **[Audio] -> [Sortie audio]**.

Dans ce menu, vous pouvez choisir deux options pour le casque.

[Casque uniquement] : le son est diffusé via le casque connecté (Bluetooth ou filaire).

[Sortie audio avec haut-parleurs] : le son est diffusé via le casque connecté (Bluetooth ou filaire) et les haut-parleurs internes du téléviseur.

Réglage du volume du casque :

Si le mode **[Casque uniquement]** est sélectionné, vous pouvez régler le volume du casque directement avec les touches de volume de la télécommande.

Vous pouvez aussi régler le volume via le menu rapide : appuyez sur  (Menu), sélectionnez **[Volume Casque]** et validez avec **OK**. Utilisez les flèches gauche/droite pour ajuster le volume.

Si le mode **[Sortie audio avec haut-parleurs]** est sélectionné, la télécommande ne règle que le volume des haut-parleurs internes du téléviseur.

Pour modifier le volume du casque, utilisez les commandes de volume du casque lui-même (si disponibles). Si le casque ne dispose pas de commandes de volume intégrées, le volume du casque ne peut pas être réglé dans ce mode.e.

Signification des couleurs de la LED

Sous l'écran se trouve une petite LED qui fournit des informations de base sur l'état du téléviseur.

Couleur de la LED	État du téléviseur
Blanc	Mode veille.
Vert	Allumé.
Bleu	Calibration automatique de la dalle OLED en mode veille.
Rouge	Enregistrement en cours.

Joystick du téléviseur

Applicable uniquement aux modèles suivants :

We. SEE oled

We. SEE oled dc

À l'arrière du téléviseur se trouve un petit joystick qui permet de contrôler quelques fonctions de base.

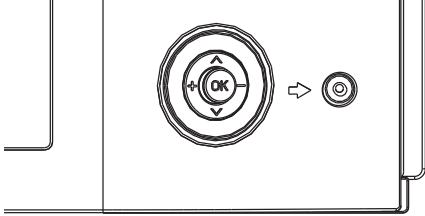

Lorsque le téléviseur est éteint :

- Appuyez sur le joystick pour allumer le téléviseur.

Lorsque le téléviseur est allumé :

- Inclinez le joystick à gauche/droite pour régler le volume.
- Inclinez le joystick vers le haut/bas pour changer de chaîne vers le haut/bas.
- En appuyant sur le joystick, un menu simple s'affiche, dans lequel vous pouvez sélectionner des sources d'entrée ou éteindre le téléviseur. Naviguez dans le menu avec le joystick et validez l'option choisie en appuyant.

Prise en main - premières étapes

Avant d'allumer le téléviseur pour la première fois, assurez-vous d'avoir terminé le raccordement de vos appareils externes et que le téléviseur est alimenté.

1. Appuyez sur la touche  (Veille) de la télécommande pour allumer le téléviseur.
2. L'assistant d'installation s'affiche et vous aide à configurer le téléviseur en quelques étapes simples.

Navigation dans l'assistant d'installation :

- Utilisez les touches fléchées pour sélectionner l'élément souhaité.
- Appuyez sur la touche **OK** pour confirmer l'élément sélectionné.
- Appuyez sur la touche  pour revenir en arrière.

ÉTAPE 1 – Sélectionner la langue

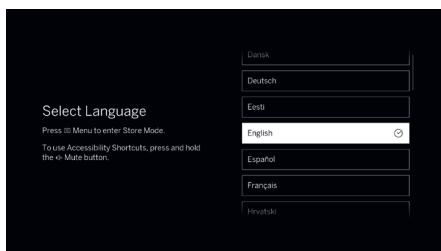

ÉTAPE 2 – Sélectionner le pays

Sélectionnez le pays dans lequel le téléviseur est utilisé. Ce choix permet au téléviseur d'installer des fonctions optimales adaptées au pays sélectionné.

Selon le pays sélectionné, il se peut qu'à l'étape suivante on vous demande de saisir votre code postal afin de garantir des paramètres régionaux corrects.

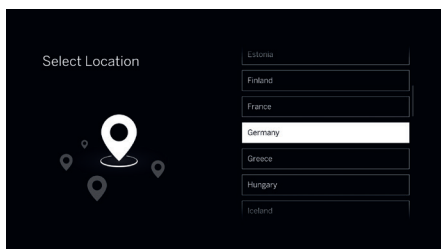

ÉTAPE 3 – Recherche de chaînes

Si vous avez connecté une antenne à l'un ou aux deux tuners, vous pouvez maintenant régler les chaînes. Sélectionnez l'option **[Recherche automatique des chaînes]** et choisissez où rechercher des chaînes : **[Satellite]**, **[Antenne]**, **[Câble]**. Selon le mode de réception choisi, d'autres réglages sont nécessaires. Les chaînes sont réglées en arrière-plan pendant que vous poursuivez les étapes suivantes de l'assistant d'installation.

Si vous souhaitez ignorer la recherche de chaînes, sélectionnez l'option **[Ignorer]**. Vous pourrez rechercher des chaînes plus tard dans le menu **[Réglages]**.

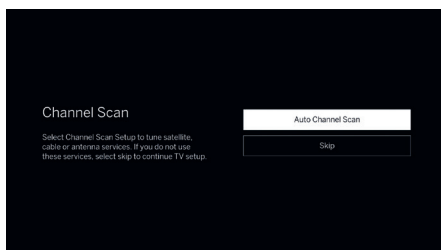

ÉTAPE 4 – Connexion à Internet

Si vous avez connecté le téléviseur à votre réseau domestique avec un câble Ethernet et que votre configuration réseau autorise DHCP, une connexion Internet est établie automatiquement.

Vous pouvez également utiliser une connexion Wi-Fi. Sélectionnez d'abord votre réseau dans la liste des réseaux disponibles. Vous serez ensuite invité à saisir le mot de passe Wi-Fi via le clavier à l'écran.

Si vous souhaitez ignorer cette étape, faites défiler la liste des réseaux vers le bas et sélectionnez l'option **[Ignorer]**.



ÉTAPE 5 – Conditions générales

Lisez attentivement toutes les informations relatives aux conditions générales. Si vous ne cochez pas certaines ou toutes les cases, certaines ou toutes les fonctions Smart seront désactivées. Vous pourrez modifier ces paramètres plus tard dans le menu **[Assistance]**.

Passez à l'étape suivante en sélectionnant **[OK et Suivant]**.

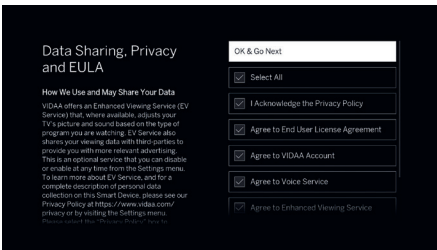

ÉTAPE 6 – Code postal

Saisissez le code postal de votre emplacement. Cela aide à fournir des actualités locales et des services TV plus précis.

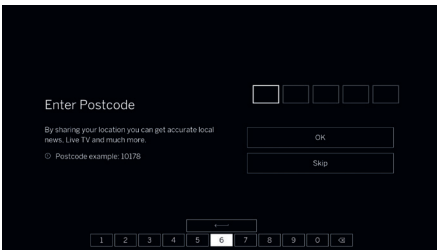

ÉTAPE 7 – Connexion au compte VIDAA

Connectez-vous à votre compte VIDAA existant ou créez-en un nouveau. Un compte VIDAA vous offre les meilleures fonctions de votre Smart TV et le maintient à jour. Si vous souhaitez ignorer cette étape, sélectionnez **[Ignorer]**.

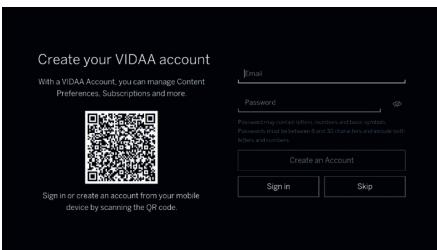

ÉTAPE 8 – Nommer le téléviseur

Sélectionnez l'un des noms prédéfinis du téléviseur ou créez un nom personnalisé. Cela vous permettra de trouver et d'identifier votre téléviseur dans les applications de diffusion.

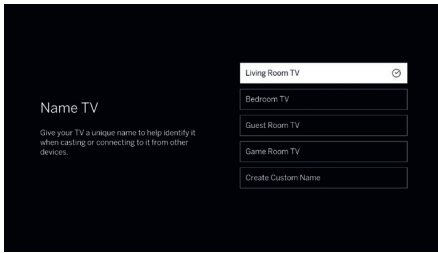

ÉTAPE 9 – Félicitations !

Vous avez terminé la configuration du téléviseur. À l'écran, vous pouvez consulter des informations promotionnelles. Continuez d'appuyer sur la flèche droite jusqu'à ce que la configuration vous amène à l'écran d'accueil ou aux résultats de la recherche des chaînes.

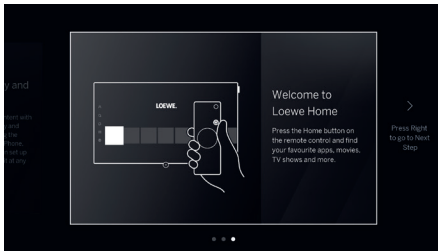

Home menu

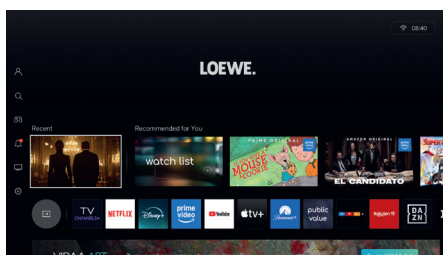

Le menu Accueil sert de page d'aperçu centrale de votre téléviseur. Depuis ce menu, vous pouvez rechercher des contenus, gérer votre profil VIDAA ou accéder aux paramètres système.

Vous pouvez accéder au menu Accueil en appuyant sur la touche  (Accueil).

Utilisez les touches fléchées pour déplacer le curseur à l'écran. Appuyez sur **OK** pour lancer l'application ou le contenu sélectionné.

Vous pouvez personnaliser la position des applications. Sélectionnez l'application dont vous souhaitez modifier la position, puis maintenez la touche **OK** enfoncée jusqu'à ce que l'écran s'assombrisse. Déplacez l'application à l'emplacement souhaité à l'aide des flèches. Appuyez brièvement sur **OK** pour confirmer la nouvelle position.

Ajouter des applications

Pour ajouter d'autres applications, allez sur la rangée d'applications et sélectionnez l'application « App Store ». Dans l'App Store, vous trouverez une liste de toutes les applications disponibles. Les applications avec une coche verte sont déjà installées et disponibles dans le menu Accueil. Sélectionnez l'application à installer et appuyez sur **OK**. Sélectionnez ensuite **[Installer]** et appuyez à nouveau sur **OK**. L'application sera ajoutée à la fin de votre rangée d'applications dans le menu Accueil.

Supprimer des applications

Pour supprimer des applications, allez sur la rangée d'applications et ouvrez l'application « App Store ». Dans l'App Store, trouvez l'application que vous souhaitez supprimer et appuyez sur **OK**. Sélectionnez ensuite **[Désinstaller]** et appuyez sur **OK** pour confirmer. L'application est supprimée de votre rangée d'applications. Veuillez noter que les applications préinstallées ne peuvent pas être supprimées.

Menu principal

Pour ouvrir le menu principal depuis l'écran d'accueil, appuyez sur la touche  (Accueil), puis sur la flèche gauche. Cela ouvre le menu situé à gauche de l'écran, qui contient plusieurs entrées :

[Compte] – Vous permet de vous connecter à votre compte VIDAA ou d'en créer un. Après connexion, vous pouvez créer des profils supplémentaires pour les membres de la famille afin de personnaliser le menu Accueil et les recommandations selon leurs préférences. Ce menu vous permet également de basculer facilement entre les profils.

[Démarrer] – Permet de rechercher des contenus et des applications à l'aide de mots-clés.

[Jeux] – Ouvre un écran TV optimisé pour le jeu. Vous pouvez y accéder à des jeux simples jouables avec la télécommande, à des services de streaming de jeux (nécessitent une manette connectée) ainsi qu'à des contenus vidéo sur les jeux et le gaming.

[Notification] – Affiche une liste de notifications. Vous pouvez configurer ici les types de notifications que vous souhaitez recevoir. Pour quitter les paramètres de notification, appuyez sur la touche  (Retour).







[Diffusion TNT/Satellite/Câble] – En sélectionnant cette option, la source bascule sur la TV en direct.

[Réglages] – Ouvre le menu de configuration du téléviseur, comprenant notamment les réglages d'image, de son et de réseau.







Sélectionner les entrées

Vous pouvez accéder aux appareils externes connectés au téléviseur, y compris les appareils connectés sans fil.

Basculer entre les sources d'entrée

1. Appuyez sur la touche  (Entrée), ou appuyez sur la touche  (Accueil) et mettez en surbrillance l'icône  Entrées.
2. Appuyez sur , puis sélectionnez la source d'entrée souhaitée dans la liste à l'aide de  (flèche gauche) ou  (flèche droite).

Modifier le nom des sources d'entrée

1. Appuyez sur la touche  (Entrée), ou appuyez sur la touche  (Accueil) et mettez en surbrillance l'icône  Entrées.
2. Appuyez sur  (flèche bas) pour accéder à la liste des entrées.
3. Sélectionnez, avec  (flèche gauche) ou  (flèche droite), l'entrée que vous souhaitez renommer.
4. Maintenez la touche **OK** enfoncée pour modifier le nom de l'entrée.

Remarque : certaines sources d'entrée ne peuvent pas être renommées.

Electronic Programme Guide – EPG

EPG signifie Electronic Programme Guide et affiche les détails des programmes à l'écran. Comme un guide TV imprimé, il vous permet de consulter l'émission en cours. Vous pouvez également programmer des rappels et des enregistrements.

Pour ouvrir ou fermer l'EPG, appuyez sur la touche  (EPG).

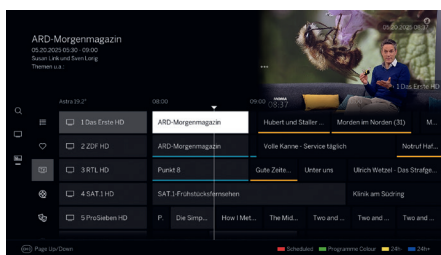

Remarque :

- Selon le pays et la région, l'affichage et les informations peuvent varier.
- Selon le nombre de chaînes sélectionnées pour l'EPG, l'affichage des informations peut prendre un certain temps.

Utilisation de l'EPG

Dans la première colonne, vous trouverez les options suivantes :

Recherche : utilisez le clavier à l'écran pour rechercher une chaîne de TV en direct ou de streaming. Sélectionnez la chaîne souhaitée et appuyez sur **OK** pour y accéder.

Pour vous (optionnel, selon le pays) : une liste de chaînes de streaming recommandées.

Guide : Revient à l'affichage du guide TV.

La deuxième colonne détermine quelles chaînes apparaissent sur l'écran EPG. Elle comprend les options suivantes :

Tous : affiche toutes les chaînes de TV en direct et de streaming disponibles dans l'EPG.

FAV : affiche votre liste de favoris. Maintenez la touche **OK** enfoncée lorsque FAV est sélectionné pour choisir l'une des 4 listes de favoris disponibles.

TV en direct : affiche les chaînes de TV en direct réglées (par ex. antenne, satellite).

Catégories (optionnel, selon le pays) : cette section se trouve sous TV en direct et propose des chaînes classées par type de contenu (par ex. films, divertissement). Chaque catégorie affiche des chaînes de streaming associées à ce genre. Une connexion Internet est requise.

La troisième colonne affiche la liste des chaînes.

Sélectionnez une chaîne et appuyez sur **OK** pour y accéder.



Pour ajouter une chaîne de TV en direct à la liste de favoris actuellement sélectionnée, sélectionnez-la et maintenez la touche **OK** enfoncée. Répétez l'opération pour la retirer des favoris.

La dernière zone de l'écran affiche la liste des programmes.

Les émissions en cours sont mises en évidence par un arrière-plan plus clair. Une ligne verticale blanche indique l'heure actuelle dans la frise horaire des programmes.

OK : Accéder à l'émission sélectionnée si elle est en cours de diffusion.

Maintenir OK enfoncé : Afficher les informations détaillées de l'émission sélectionnée.

 **(Menu)** : Paramètres d'accessibilité. Le guide TV n'affiche que les émissions qui prennent en charge les fonctions d'accessibilité sélectionnées. Choisissez les options souhaitées puis quittez le menu avec la touche  (Retour).

Chaîne +/- : Parcourir la liste des chaînes page par page.

Flèches haut/bas : Faire défiler la liste des chaînes.

Flèches gauche/droite : Parcourir les programmes.

Touche rouge : Ouvre l'écran du planning.

Touche verte : Affiche un menu permettant d'attribuer des couleurs à certains types de contenus (par ex. actualités, films, sport). Utilisez les flèches et **OK** pour associer le type de contenu souhaité à une couleur. Quittez ce menu avec la touche . Les programmes appartenant aux catégories sélectionnées seront ensuite surlignés en couleur dans le guide des programmes.

Touche jaune : Afficher la liste des programmes du jour précédent.

Touche bleue : Afficher la liste des programmes du jour suivant.

Enregistrer un programme via l'EPG

Vous pouvez programmer facilement des enregistrements par minuterie de programmes TV via l'EPG.

Maintenez la touche **OK** enfoncée pour ouvrir les informations détaillées de l'émission sélectionnée.

Sélectionnez l'option **[Enreg]** et appuyez sur **OK**.

Vérifiez les données du minuteur et ajustez-les si nécessaire (par ex. début, fin, type d'enregistrement).

Dans l'EPG, une icône d'enregistrement s'affiche à côté du titre de l'émission.

Rappeler un programme via l'EPG

Vous pouvez programmer un rappel pour une émission qui n'a pas encore commencé. Au début de l'émission, le téléviseur vous demandera s'il doit basculer sur cette chaîne.

Mettez en surbrillance l'émission souhaitée avec les touches fléchées.

Maintenez la touche **OK** enfoncée pour ouvrir les informations détaillées de l'émission sélectionnée.

Sélectionnez l'option **[Rappel]** et appuyez sur **OK**.

Dans l'EPG, une icône de rappel s'affiche à côté du titre de l'émission.



Compte VIDAA

Un compte VIDAA vous offre les meilleures fonctions de votre Smart TV et le maintient toujours à jour.

Se connecter ou créer un nouveau compte

Si vous n'avez pas encore de compte VIDAA, créez-en un pour profiter des meilleures fonctions de votre Smart TV.



Avant de vous connecter ou de créer un compte, assurez-vous que votre téléviseur est connecté au réseau.

1. Appuyez sur la touche  (Accueil) de la télécommande puis sur  (flèche gauche) pour afficher le menu principal.
2. Sélectionnez **[Compte]**.
3. Sur l'écran suivant, sélectionnez **[Se connecter / Créer un compte]**.
4. Saisissez votre adresse e-mail.
5. Sur l'écran suivant, saisissez votre mot de passe ou demandez un code de vérification. Le code de vérification sera envoyé à votre adresse e-mail.
6. Après une connexion réussie, vous pouvez créer un profil pour votre compte.

Créer un profil

Vous pouvez créer plusieurs profils au sein d'un même compte afin de personnaliser l'expérience TV pour différents utilisateurs. Pour créer un profil, vous devez être connecté à votre compte VIDAA.

Pour créer un profil :

1. Appuyez sur la touche  (Accueil) de la télécommande puis sur  (flèche gauche) pour afficher le menu principal.
2. Sélectionnez **[Compte]**.
3. Sélectionnez **[Ajouter]**.
4. Utilisez le clavier à l'écran pour saisir un nom pour le nouveau profil.
5. Suivez les instructions à l'écran pour terminer la configuration du profil.

Commande vocale

Vous pouvez contrôler votre téléviseur par des commandes vocales en configurant un assistant vocal.

Remarque :

- Pour utiliser les services de commande vocale, le téléviseur doit être connecté au réseau et vous devez être connecté à votre compte VIDAA.
- Selon les cas, vous devez accepter le contrat de licence utilisateur final ainsi que la politique de confidentialité, les conditions et les modalités des fonctions Smart.
- Les langues et fonctions prises en charge pour l'interaction vocale peuvent varier selon le pays ou la région.
- Les résultats de recherche peuvent ne pas être toujours complets.
- Pour commander le téléviseur à la voix avec la télécommande fournie, la télécommande doit être appairée avec le téléviseur.



Configurer VIDAA Voice

VIDAA Voice fonctionne immédiatement si les conditions suivantes sont remplies :

- Le téléviseur est connecté au réseau.
- Vous êtes connecté au téléviseur avec votre compte VIDAA.
- La télécommande est appairée avec le téléviseur.

Paramètres de VIDAA Voice

Pour ouvrir les paramètres de VIDAA Voice :

1. Appuyez sur la touche  (Accueil) de la télécommande puis sur  (flèche gauche) pour afficher le menu principal.
2. Sélectionnez **[Réglages] -> [Système] -> [Assistant vocal] -> [VIDAA Voice]**.

Si vous n'êtes pas connecté à votre compte VIDAA, sélectionnez **[Définir l'assistant vocal par défaut : VIDAA Voice]**. Il vous sera demandé de vous connecter ou de créer un nouveau compte.

Après la connexion, les options suivantes sont disponibles :

[Langue] – Modifie la langue utilisée par VIDAA Voice.



[Réponse vocale] – Sélectionne l'une des réponses vocales disponibles.

Configurer Alexa

Ce téléviseur prend en charge Alexa, ce qui vous permet de le contrôler par commande vocale. Pour interagir avec Alexa, maintenez la touche  (Microphone) enfoncée et parlez dans le microphone de la télécommande.

Remarque : Alexa n'est pas disponible dans certains pays.



Configurer Alexa

1. Appuyez sur la touche  (Accueil) de la télécommande puis sur  (flèche gauche) pour afficher le menu principal.
2. Sélectionnez **[Réglages] -> [Système] -> [Assistant vocal] -> [Amazon Alexa] -> [Configurer Alexa]**.
3. Choisissez un nom pour votre téléviseur.
4. Téléchargez l'application Alexa sur votre appareil mobile, ouvrez-la et connectez-vous avec votre compte Amazon.
5. Dans l'application Alexa, allez dans la section Skills, recherchez VIDAA et activez la skill VIDAA.
6. Après avoir activé la skill, suivez les instructions à l'écran pour terminer l'appairage entre votre téléviseur et la skill VIDAA.





Programmer la télécommande pour un décodeur (STB)

Vous pouvez programmer votre télécommande pour contrôler certains décodeurs. Pour cela, saisissez un code numérique à trois chiffres.

Une liste des appareils pris en charge et des codes correspondants se trouve à la fin de ce manuel d'utilisation.

Remarque : ces instructions font référence à plusieurs endroits à l'appui sur la touche  (Appareil). Selon la télécommande fournie avec votre téléviseur, cette touche peut ne pas être présente. Dans ce cas, suivez les mêmes instructions mais utilisez à la place la touche  (Entrée), qui sert de remplacement pour la programmation de la télécommande.

Procédez comme suit :



- Activez d'abord le mode appareil en maintenant la touche  (Appareil) enfoncée pendant trois secondes.
- Maintenez ensuite simultanément les touches  (Appareil) et  pour passer en mode décodeur ou en mode apprentissage. La LED clignote deux fois pour confirmer.
- En mode STB, suivez ensuite les étapes suivantes :
 1. Pour programmer, maintenez les touches  (Appareil) et **OK** enfoncées pendant cinq secondes.
 2. La LED audio clignote deux fois.
 3. Saisissez maintenant le code.
 4. La LED audio clignote une fois pour confirmer.
 5. Appuyez sur la touche  (Marche/Arrêt) pour tester.
 6. Si le décodeur réagit, l'appui sur la touche **OK** termine la procédure et la LED clignote deux fois pour confirmer. Sinon, recommencez à l'étape 3. button will complete the process and the LED will flash twice for confirmation. Otherwise, proceed again from step 3.

Si un code incorrect est saisi, la LED s'allume pendant deux secondes pour indiquer l'erreur. Le mode actuel reste actif.

Si aucune touche n'est pressée dans les dix secondes suivant la saisie du code, la procédure se termine automatiquement. La LED audio s'allume ensuite pendant deux secondes pour indiquer la fin.

Recherche automatique

Vous pouvez également rechercher l'appareil souhaité dans la liste. Procédez comme suit :

1. Maintenez les touches  (Appareil) et **OK** enfoncées pendant 5 secondes.
2. La LED s'allume deux fois pour confirmer.
3. Naviguez avec le pavé directionnel vers le haut ou le bas pour sélectionner un appareil dans la liste.
4. Lors de la sélection, la LED s'allume pendant une seconde.
5. Appuyez sur la touche  (Marche/Arrêt) pour tester.
6. Si le décodeur réagit, un appui sur **OK** termine ce mode et la LED clignote deux fois pour indiquer la réussite.

De même, la procédure se termine 10 secondes après la dernière entrée. La LED s'allume deux secondes pour indiquer la fin.





Apprentissage de la télécommande

Toutes les touches sauf la touche Appareil peuvent être apprises pour contrôler des appareils qui ne figurent pas dans la base de données intégrée. Les fonctions de la touche sélectionnée sont alors entièrement ou partiellement remplacées par les nouveaux codes.

Pour cela, placez la télécommande Loewe et la télécommande à remplacer de manière à ce que les fenêtres infrarouges soient en visibilité directe, à une distance de 1 à 5 cm.



Le processus d'apprentissage démarre en mode STB / apprentissage.

- Activez d'abord le mode appareil en maintenant la touche  (Appareil) enfoncée pendant trois secondes.
- Maintenez ensuite les touches  (Appareil) et  enfoncées pour passer en mode décodeur ou en mode apprentissage. La LED clignote deux fois pour confirmer.
- En mode STB, suivez ensuite les étapes suivantes :
 1. Maintenez les touches  (Appareil) et la touche de couleur rouge  enfoncées pendant cinq secondes.
 2. La LED s'allume deux fois pour confirmer et reste allumée lorsque la fonction d'apprentissage est activée.
 3. Appuyez sur la touche de la télécommande Loewe à apprendre. La LED clignote une fois.
 4. Appuyez maintenant sur la touche souhaitée de la télécommande d'origine.

5. La LED clignote deux fois pour confirmer puis reste allumée. En cas d'erreur d'apprentissage, la LED clignote dix fois mais reste ensuite allumée.
6. Répétez l'opération si nécessaire ou apprenez d'autres touches conformément à l'étape 3.
7. Pour terminer, appuyez sur la touche  (Appareil) ou attendez plus de dix secondes sans appuyer sur une touche.

Liste des chaînes

Utiliser la liste des chaînes

Pendant le visionnage, appuyez sur la touche **OK** de la télécommande pour afficher la liste des chaînes.

Utilisez les flèches ▲ ou ▼ pour sélectionner une chaîne.

Appuyez sur **OK** pour passer à la chaîne sélectionnée.

Vous pouvez quitter la liste des chaînes à tout moment en appuyant sur la touche (◀) (Retour).

Sélectionner une liste de chaînes

Si vous avez réglé des chaînes sur plusieurs tuners TV, plusieurs listes de chaînes sont disponibles. Pour basculer entre les listes :

1. Pendant le visionnage, appuyez sur **OK** pour ouvrir la liste de chaînes active.
2. Appuyez sur ◀ (flèche gauche) et sélectionnez l'une des listes disponibles : **[Antenne]**, **[Câble]**, **[Satellite]**. Le nombre d'options dépend des sources de signal disponibles.
3. Validez la sélection avec **OK**.
4. Sélectionnez une chaîne dans la liste choisie. Le système définit alors cette liste de chaînes comme liste par défaut et l'affiche à chaque ouverture du menu de liste des chaînes.

Modifier la liste des chaînes

Pour supprimer des chaînes de la liste des chaînes ou de la liste des favoris, ou les déplacer vers une autre position, suivez les instructions suivantes :

1. Pendant le visionnage, appuyez sur **OK** pour ouvrir la liste de chaînes active.
2. Appuyez sur ◀ (flèche gauche), faites défiler vers le bas et sélectionnez **[Editer les chaînes]**.
3. Dans le nouveau menu affiché, sélectionnez la liste des chaînes ou la liste des favoris que vous souhaitez modifier.
4. Dans la liste, sélectionnez une chaîne que vous souhaitez modifier.

Pour déplacer la chaîne sélectionnée vers une nouvelle position :

Appuyez sur la touche ◀ (flèche gauche). Utilisez les touches fléchées ▲ / ▼ pour déplacer la chaîne vers la nouvelle position et confirmez la nouvelle position avec la touche **OK**.

Pour supprimer la chaîne sélectionnée :

Appuyez sur la touche ▶ (flèche droite) pour supprimer la chaîne sélectionnée.

Édition de groupe :

Sélectionnez plusieurs chaînes à modifier en appuyant sur la touche **OK**. Lorsque toutes les chaînes à modifier sont sélectionnées, appuyez sur la touche ▶ (flèche droite) pour supprimer toutes les chaînes sélectionnées, ou sur la touche ◀ (flèche gauche) pour regrouper et déplacer toutes les chaînes sélectionnées vers une nouvelle position.

Liste des favoris

Les listes de favoris vous aident à organiser vos chaînes préférées. Vous pouvez créer jusqu'à quatre listes différentes.

Ajouter des chaînes à la liste de favoris

1. Pendant le visionnage, appuyez sur **OK** pour ouvrir la liste de chaînes active.
2. Appuyez sur ◀ (flèche gauche), faites défiler vers le bas et sélectionnez **[Editer les chaînes]**.
3. Dans le menu nouvellement affiché, sélectionnez la liste de favoris que vous souhaitez modifier.
4. Sélectionnez l'option **[Ajoutez des chaînes]**.
5. Appuyez sur la touche **OK** pour sélectionner toutes les chaînes que vous souhaitez ajouter à votre liste de favoris. Les chaînes sélectionnées s'affichent à droite avec un cœur et une coche.

Accéder à une liste de favoris

1. Pendant le visionnage, appuyez sur **OK** pour ouvrir la liste de chaînes active.
2. Appuyez sur la touche ◀ (flèche gauche) et placez le curseur sur la liste de favoris marquée par un symbole de cœur.
3. Maintenez la touche **OK** enfoncée pendant 2 secondes.
4. Sélectionnez l'une des quatre listes de favoris à afficher.

Remarque : si vous souhaitez qu'une liste de chaînes ou une liste de favoris spécifique soit active, vous devez l'afficher dans le menu Liste des chaînes et basculer vers une chaîne disponible dans cette liste. Vous pouvez ensuite utiliser les touches numériques de la télécommande pour passer aux chaînes de la liste de chaînes/liste de favoris active.

Renommer la liste de favoris

Par défaut, les listes de favoris sont nommées FAV1 à FAV4. Toutefois, vous pouvez personnaliser leurs noms pour une meilleure per-

sonnalisation et organisation. Pour renommer une liste de favoris, suivez ces étapes :

1. Pendant le visionnage, appuyez sur **OK** pour ouvrir la liste de chaînes active.
2. Appuyez sur la touche ◀ (flèche gauche) et placez le curseur sur la liste de favoris marquée par un symbole de cœur.
3. Maintenez la touche **OK** enfoncée pendant 2 secondes.
4. Sélectionnez la liste de favoris que vous souhaitez renommer.
5. Appuyez sur la touche ◀ (flèche gauche).
6. Utilisez le clavier à l'écran pour saisir un nouveau nom pour votre liste de favoris.

HbbTV

HbbTV (Hybrid Broadcast Broadband TV) offre à l'utilisateur une variété de contenus multimédias, par exemple des médiathèques ou des informations supplémentaires sur le programme en cours, si la chaîne le propose.

Remarque :

- Pour utiliser HbbTV, le téléviseur doit être connecté à Internet.
- Certaines chaînes peuvent ne pas prendre en charge le service HbbTV.
- HbbTV ne peut pas être utilisé pendant le Timeshift.

Contrôler une application HbbTV

Touche rouge – Pendant que vous regardez la TV, appuyez pour afficher un menu HbbTV.

Touches de couleur – Exécutez la commande ou la fonction correspondante indiquée dans les indications à l'écran.

⏪ (Quitter) – Ferme une application HbbTV.

Ouvrir une application HbbTV

Si une application HbbTV est disponible pour la chaîne choisie après un changement de chaîne, une notification apparaît généralement dans un coin de l'écran. Appuyez sur la touche rouge pour afficher une application HbbTV.

L'apparence, l'affectation des touches et les fonctions disponibles des applications HbbTV dépendent du fournisseur. Loewe ne garantit pas l'accessibilité, la fonctionnalité ni le contenu des applications HbbTV.

Désactiver/activer HbbTV

Si vous ne souhaitez pas utiliser HbbTV ou recevoir des notifications HbbTV lors du changement de chaîne, vous pouvez désactiver HbbTV.

Pour désactiver ou activer HbbTV pour toutes les chaînes, ouvrez le menu et sélectionnez **[Réglages] -> [Chaînes] -> [HbbTV]**.

Vous pouvez aussi activer ou désactiver HbbTV pour la chaîne actuellement regardée. Pour cela, vous devez d'abord ajouter l'élément **[HbbTV]** au menu rapide. Pour ce faire, suivez les étapes ci-dessous :

1. Appuyez sur  (Menu) pour ouvrir le menu rapide.
2. Faites défiler complètement vers la droite et sélectionnez **[Modifier]**, puis validez avec **OK**.
3. Dans la nouvelle rangée supérieure affichée, trouvez et sélectionnez **[HbbTV]**, puis validez avec **OK**.
4. Déplacez l'élément **[HbbTV]** à la position souhaitée dans la rangée inférieure du menu rapide.

Une fois l'élément **[HbbTV]** ajouté au menu rapide, passez sur la chaîne souhaitée, appuyez sur la touche  (Menu) et sélectionnez **[HbbTV]**. Utilisez les touches fléchées pour activer ou désactiver HbbTV pour la chaîne en cours. e HbbTV for the current channel.

Télétexte

Appuyez sur la touche  (Télétexte) pour ouvrir le télétexte. Appuyez sur la touche  (Quitter) pour quitter le télétexte.

Panneau de commande du télétexte

Lorsque vous ouvrez le télétexte, le panneau de commande apparaît à droite de l'écran. Il disparaît après quelques secondes d'inactivité. Vous pouvez le fermer manuellement en appuyant sur la touche  (Retour). Vous pouvez l'ouvrir à tout moment en appuyant sur la touche **OK**.

Utilisez les touches fléchées pour sélectionner un élément dans le panneau de commande et validez votre choix avec **OK**.

[Télétexte] – Modifie l'affichage du télétexte :

- Premier appui – Rend l'arrière-plan du télétexte transparent et affiche l'image TV en direct derrière.
- Deuxième appui – Passe en affichage écran partagé (Télétexte / image TV).
- Troisième appui – Ferme le télétexte.

[Index] – Accède à la page d'index du télétexte.

[Page précédente] – Affiche la page suivante du télétexte.

[Page suivante] – Affiche la page précédente du télétexte.

[Maintenir] – Si une page de télétexte contient plusieurs sous-pages, celles-ci défilent automatiquement. La fonction Pause arrête le défilement sur la sous-page actuellement affichée. Lorsque Pause est active, une lettre verte « H » apparaît en haut de l'écran.

[Révéler] – Affiche ou masque les informations masquées sur la page de télétexte. Lorsque Révéler est actif, une lettre verte « R » apparaît en haut de l'écran.

[Sous page] – Utilisez les touches numériques (0–9) pour accéder à une sous-page spécifique en saisissant un numéro à quatre chiffres.



[Annuler] – Masque le panneau de commande du télétexte.

Commande directe par les touches

Lorsque le panneau de commande est masqué, vous pouvez contrôler le télétexte directement à l'aide des touches de la télécommande :

0–9 – Saisir directement le numéro de page souhaité.



 /  – Utiliser les flèches gauche/droite pour passer à la page précédente/suivante.

 /  – Utiliser les flèches haut/bas pour passer à la sous-page suivante/précédente (si disponible).

Touches de couleur – Le texte coloré au bas de la page de télétexte indique sur quelle touche de couleur appuyer pour sélectionner un thème ou une page.

Karaoké



Connecter un microphone pour capter l'audio

1. Connectez un microphone à la prise AUDIO IN 3,5 mm ou à un port USB. La méthode de connexion peut varier selon le microphone utilisé.
2. Appuyez sur la touche  (Accueil), puis sur  (Flèche gauche) et sélectionnez **[Réglages] -> [Connexion] -> [Mode karaoké]**, puis activez **[Mode karaoké]**. Une fois activé, l'entrée audio du microphone est captée.
3. Ouvrez une application TV, diffusez l'audio depuis votre appareil mobile ou trouvez des vidéos de karaoké sur YouTube pour profiter du karaoké à la maison.

Remarque :

- L'entrée AUDIO IN 3,5 mm n'est disponible que sur certains modèles.
- Les casques-micro ne sont pas pris en charge.

Paramètres du mode karaoké

Appuyez sur la touche  (Accueil), puis sur  (Flèche gauche) et sélectionnez

[Réglages] -> [Connexion] -> [Mode karaoké]. Les options suivantes sont disponibles :

[Mode karaoké] – Active ou désactive le mode karaoké. Lorsqu'il est activé, un microphone connecté via USB ou à l'entrée AUDIO IN peut être utilisé.

[Dispositif de microphone] – Bascule entre les microphones connectés.

[Volume du microphone] – Ajuste le volume du microphone. Si votre microphone dispose de ses propres commandes de volume, ces réglages peuvent ne pas être synchronisés avec ce menu.

Enregistrement sur disque dur externe ou USB

Si vous souhaitez utiliser un support de stockage externe pour les enregistrements, vous devez le formater sur un ordinateur avec le système de fichiers NTFS ou FAT32. Pour plus d'informations, veuillez consulter la documentation de votre système d'exploitation.

Vous pouvez également formater le disque directement via le menu du téléviseur. Procédez comme suit :

1. Connectez au téléviseur le support de stockage que vous souhaitez formater.
2. Appuyez sur la touche  (Menu) et allez à **[Tous les paramètres] -> [Chaînes] -> [Enregistrement et Pause sur le Direct] -> [Formater le disque dur]**.
3. Un tableau affichant tous les disques connectés apparaît à l'écran. Sélectionnez le disque que vous souhaitez formater.
4. Confirmez votre sélection en appuyant sur la touche **OK**.

Avertissement : le formatage du disque dur supprime définitivement toutes les données qui y sont stockées. Sauvegardez vos fichiers importants avant de lancer le processus de formatage.

Après avoir formaté un support de stockage externe, vous devez indiquer au téléviseur d'utiliser ce disque pour l'enregistrement :

1. Connectez un support de stockage au téléviseur.
2. Appuyez sur la touche  (Menu) et allez à **[Tous les paramètres] -> [Chaînes] -> [Enregistrement et Pause sur le Direct] -> [Réglages]**.
3. Dans la liste, sélectionnez le disque que vous souhaitez utiliser pour l'enregistrement.

Le disque sélectionné sera désormais utilisé pour l'enregistrement. Si vous souhaitez utiliser un autre disque pour l'enregistrement, répétez les étapes ci-dessus.

Enregistrement

Enregistreur numérique (DR+)

Vous pouvez enregistrer des émissions que vous souhaitez regarder plus tard grâce à l'enregistreur numérique intégré.

L'enregistrement peut être démarré/arrêté manuellement, ce qui peut être fait facilement via le guide des programmes (EPG).

Si des langues supplémentaires sont transmises lors d'une diffusion DVB, elles seront également enregistrées. Les sous-titres DVB peuvent aussi être enregistrés.

Pendant l'enregistrement d'une émission TV, vous pouvez regarder des enregistrements précédents, passer à une autre source d'entrée ou lancer une application. Toutefois, si vous décidez de passer à une autre chaîne sur le tuner à partir duquel vous enregistrez, l'enregistrement devra être interrompu. Si votre modèle de téléviseur est équipé d'un double tuner satellite, vous pouvez regarder une chaîne tout en enregistrant une autre.

Remarque : seules les chaînes de diffusion numérique peuvent être enregistrées.

Enregistrement via les informations de programme

Pendant que vous regardez la TV en direct, appuyez sur la touche ► (flèche droite). Dans les informations de programme affichées, sélectionnez l'icône d'enregistrement  et confirmez en appuyant sur la touche **OK**. Le menu **[Enregistrement programmé]** s'affiche.

Enregistrement via le guide des programmes

Ouvrez l'EPG en appuyant sur la touche . Dans le guide, sélectionnez l'émission que vous souhaitez enregistrer. Maintenez la touche **OK** enfoncée pour ouvrir les informations détaillées. Sélectionnez **[Enregistrement]** et appuyez sur **OK** pour ouvrir le menu **[Enregistrement programmé]**.

Menu [Enregistrement programmé]

Dans ce menu, vous pouvez définir le type d'enregistrement et le lancer.

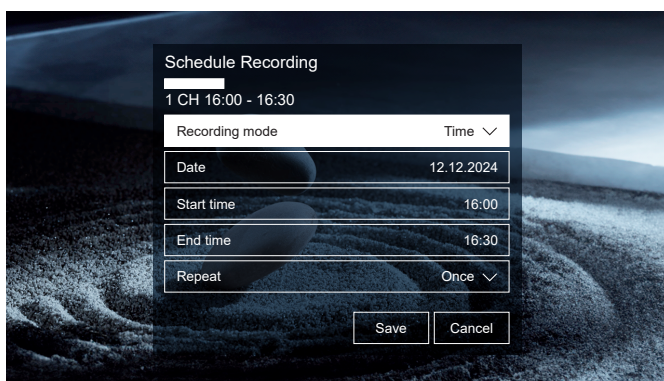

Les options suivantes sont disponibles :

[Type d'enregistrement] – Sélectionner le type d'enregistrement.

[Arrêt manuel] – L'enregistrement démarre immédiatement après la fin de la configuration. L'heure de fin n'est pas définie. L'enregistrement s'arrête uniquement par une intervention manuelle de l'utilisateur ou lorsque le disque dur est plein.

[Temps] – L'enregistrement commence et se termine aux heures définies par l'utilisateur.

[Date] – Définir la date à laquelle l'enregistrement commence.

[Heure de début] – Définir l'heure à laquelle l'enregistrement commence.

[Heure de fin] – Définir l'heure à laquelle l'enregistrement se termine.

[Programme] – Enregistre l'émission sélectionnée. L'enregistrement démarre et s'arrête automatiquement en fonction des informations horaires du guide électronique des programmes (EPG).

[Répéter] – Choisir si l'enregistrement est unique ou récurrent. Cette option n'est disponible que pour les modes **[Temps]** et **[Programme]**.

[Une fois que] – Enregistrement unique.

[Tous les jours] – Répète l'enregistrement chaque jour à l'heure sélectionnée.

[Lundi à Vendredi] – Répète l'enregistrement en semaine.

[Sam. à Dim.] – Répète l'enregistrement le week-end.

[Hebdomadaire] – Permet de sélectionner des jours spécifiques de la semaine auxquels l'enregistrement se répétera.

Lorsque vous avez terminé les réglages d'enregistrement, sélectionnez **[Sauvegardez]** pour les sauvegarder.

Enregistrement en veille

Lorsque vous appuyez sur la touche  (Veille) pour éteindre le téléviseur alors qu'un enregistrement est en cours, le téléviseur passe en mode veille, mais l'enregistrement continue. Un enregistrement en cours est indiqué par la LED rouge située en bas du téléviseur.

Si un enregistrement est programmé pour démarrer alors que le téléviseur est éteint, l'enregistrement commence automatiquement même lorsque le téléviseur est en mode veille. Le téléviseur reste en veille et la LED rouge située en bas du téléviseur indique qu'un enregistrement est en cours.

Remarque : ne débranchez jamais le téléviseur de la prise secteur pendant un enregistrement. Vous pourriez perdre le contenu enregistré ou endommager le support de stockage.

Définir une heure de début/fin d'enregistrement supplémentaire

Vous pouvez démarrer un enregistrement programmé plus tôt ou prolonger son heure de fin afin de compenser d'éventuels retards d'émission dus aux publicités.

Appuyez sur la touche  (Menu) pour ouvrir le menu et sélectionnez **[Tous les paramètres] -> [Chaînes] -> [Enregistrement et Pause sur le Direct]**. Ajustez les options suivantes pour définir l'extension des heures de début et de fin d'enregistrement : (Menu) button to open the menu and select **[All Settings] -> [Channel] -> [Recording & Time Shift]**. Adjust the following options to define the recording start and end time extension:

[Marge de Début d'enregistrement] – Définit de combien de temps un enregistrement programmé commencera plus tôt.



[Marge de fin d'enregistrement] – Définit de combien de temps un enregistrement programmé se poursuivra après l'heure de fin prévue. Les retards d'émission dus aux publicités peuvent faire que le contenu se termine plus tard que ce qui est indiqué dans le guide des programmes. Le temps d'enregistrement supplémentaire garantit que tout le contenu demandé est enregistré.

Résoudre les conflits d'enregistrement

Lors de la configuration d'un nouvel enregistrement programmé, un conflit peut survenir si son horaire chevauche partiellement ou totalement celui d'un enregistrement programmé existant. Dans ce cas, un écran d'information s'affiche.

Selon le modèle de téléviseur, le téléviseur ne peut enregistrer qu'une ou deux chaînes en même temps. Le conflit doit donc être résolu en supprimant soit l'enregistrement programmé existant, soit celui qui vient d'être créé.

Panneau de commande d'enregistrement

Pendant un enregistrement, vous pouvez ouvrir le panneau de commande d'enregistrement en appuyant sur la touche  (flèche gauche) ou  (flèche droite). Un enregistrement en cours est indiqué par la LED rouge située en bas du téléviseur.

Utilisez les touches fléchées et la touche **OK** pour naviguer et confirmer les options dans le panneau de commande.

Appuyez sur  (Retour) pour masquer le panneau de commande. Le masquage du panneau de commande n'arrête pas l'enregistrement.

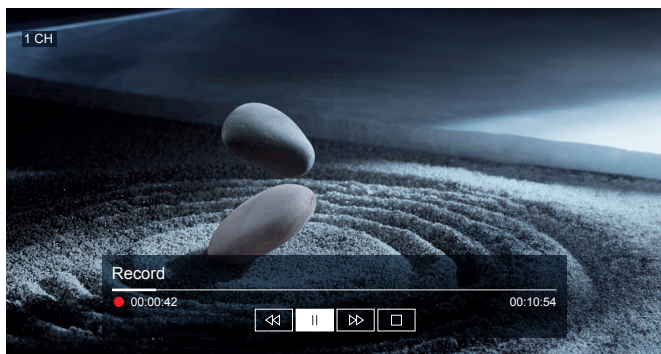

Les options suivantes sont disponibles :

- Rembobine l'enregistrement. Appuyez plusieurs fois pour modifier la vitesse de rembobinage. Vous pouvez rembobiner et regarder l'enregistrement pendant qu'il est toujours en cours.
- Met en pause le contenu actuellement visionné tandis que l'enregistrement continue en arrière-plan.
- Reprend la lecture de l'enregistrement.
- Avance rapide dans l'enregistrement. Appuyez plusieurs fois pour changer la vitesse de lecture.
- Arrête l'enregistrement. Vous serez invité à enregistrer ou supprimer l'enregistrement.

Archive DR+

[Archive DR+] est l'endroit où vous pouvez accéder à tous vos enregistrements. À partir d'ici, vous pouvez les lire, les supprimer et modifier les enregistrements programmés. Si vous avez des enregistrements sur un support de stockage externe, assurez-vous qu'il est connecté au téléviseur.

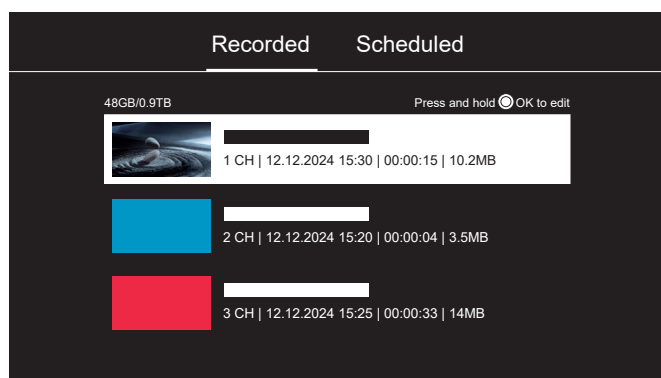

Liste des enregistrements

Pendant que vous regardez la TV en direct, maintenez la touche  (Guide) enfoncée pour afficher la liste des enregistrements.

Pour lancer la lecture d'un enregistrement, sélectionnez-le et appuyez sur la touche **OK**.

Pendant la lecture, appuyez sur  (Retour) pour revenir à la liste des enregistrements.

Suppression des enregistrements

Pour supprimer un seul enregistrement :

1. Sélectionnez l'enregistrement que vous souhaitez supprimer.
2. Maintenez la touche **OK** enfoncée.
3. Appuyez sur la touche  (flèche droite) pour supprimer l'enregistrement.

Pour supprimer plusieurs enregistrements en une fois :

1. Maintenez la touche **OK** enfoncée alors qu'un enregistrement est sélectionné.
2. Sélectionnez les enregistrements à supprimer et appuyez sur **OK** pour les marquer.
3. Les enregistrements sélectionnés sont indiqués par une coche sur le côté droit.
4. Appuyez sur la touche  (flèche droite) pour supprimer tous les enregistrements marqués.

Liste des programmations

Pendant que vous regardez la TV en direct, maintenez la touche  (Guide) enfoncée pour afficher la liste des enregistrements. Appuyez ensuite sur la touche  (flèche droite) pour passer à la liste des programmations.

Dans cette liste, vous pouvez voir tous les enregistrements à venir. Sélectionnez un enregistrement programmé et appuyez sur la touche **OK** pour modifier ses options d'enregistrement.

Suppression des enregistrements programmés

Pour supprimer un seul enregistrement programmé :

1. Sélectionnez l'enregistrement que vous souhaitez supprimer.
2. Maintenez la touche **OK** enfoncée.
3. Appuyez sur la touche  (flèche droite) pour supprimer l'enregistrement.

Pour supprimer plusieurs enregistrements programmés en une fois :

1. Maintenez la touche **OK** enfoncée alors qu'un enregistrement est sélectionné.
2. Sélectionnez les enregistrements à supprimer et appuyez sur **OK** pour les marquer.
3. Les enregistrements sélectionnés sont indiqués par une coche sur le côté droit.
4. Appuyez sur la touche  (flèche droite) pour supprimer tous les enregistrements marqués.

Regarder la TV avec le timeshift

Le timeshift vous permet de mettre en pause une émission TV en direct ou un programme radio DVB que vous regardez actuellement. Pendant la pause, le programme est stocké dans un tampon temporaire de timeshift. Le décalage maximal est de trois heures.



Lorsque vous reprenez la lecture après un certain temps, vous pouvez regarder le programme mis en mémoire tampon et utiliser les fonctions de rebobinage et d'avance rapide depuis le point d'activation du timeshift jusqu'à la diffusion en direct actuelle.

La fonction timeshift nécessite un support de stockage. Sur les téléviseurs avec stockage intégré, le tampon est stocké sur le disque dur interne. Sur les téléviseurs sans lecteur intégré, un périphérique de stockage USB externe est requis.

Remarque : vous ne pouvez pas changer de chaîne pendant que le timeshift est actif. Si vous souhaitez continuer à utiliser le téléviseur pendant l'enregistrement d'une émission, nous recommandons d'utiliser l'enregistreur numérique, qui enregistre en arrière-plan et permet de changer de source d'entrée ou d'utiliser des applications TV. Les enregistrements réalisés avec l'enregistreur numérique peuvent également être rebobinés et avancés pendant l'enregistrement.

Utiliser le timeshift

Appuyez sur la touche  pour activer le timeshift. L'image TV en direct se fige et le panneau de commande du timeshift apparaît.

Le panneau de commande disparaît automatiquement après quelques secondes d'inactivité. Pour l'afficher à nouveau, appuyez sur la touche  (flèche gauche) ou  (flèche droite).

Utilisez les touches fléchées et la touche **OK** pour naviguer et confirmer les options dans le panneau de commande.

Appuyez sur  (Retour) pour masquer le panneau de commande. Le masquage du panneau de commande n'arrête pas le timeshift.

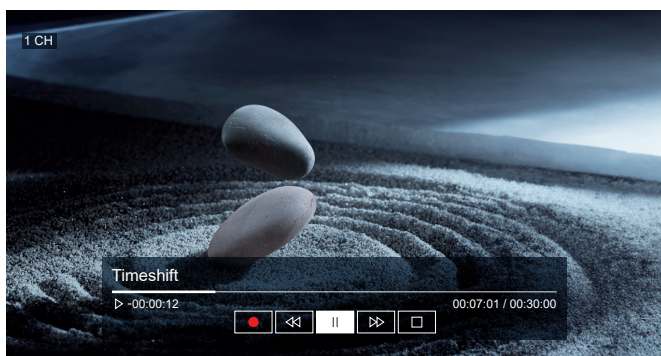

Les options suivantes sont disponibles :

- Convertit le contenu mis en mémoire tampon par le timeshift en un enregistrement standard, pouvant être enregistré sur un support de stockage.
- Rebobine le contenu mis en mémoire tampon. Appuyez plusieurs fois pour modifier la vitesse de rebobinage. Vous pouvez rebobiner et regarder le contenu pendant que la mise en mémoire tampon continue.
- Met en pause la lecture tandis que la mise en mémoire tampon continue en arrière-plan.
- Reprend la lecture du contenu mis en mémoire tampon.
- Avance rapidement dans le contenu mis en mémoire tampon. Appuyez plusieurs fois pour changer la vitesse de lecture.
- Arrête le timeshift. Vous serez invité à enregistrer ou supprimer le contenu mis en mémoire tampon.

Paramètres liés au timeshift

Appuyez sur la touche  (Menu) de la télécommande et sélectionnez **[Tous les paramètres] -> [Chaînes] -> [Enregistrement et Pause sur le Direct]**. Les options suivantes concernent le timeshift :

[Contrôle du Direct] – Lorsqu'il est activé, le téléviseur démarre automatiquement le timeshift chaque fois que vous commencez à regarder une chaîne TV en direct. Si vous changez de chaîne, le timeshift redémarre à partir du moment du changement. Lorsque le timeshift permanent est désactivé, le timeshift démarre au moment où vous lancez la fonction.

Remarque : cette fonction peut ne pas être disponible sur certains modèles ou dans certains pays ou régions.

[Formater le disque dur] – Formater le disque USB externe pour prendre en charge le timeshift.

[Réglages] – Lorsque vous connectez plus d'un périphérique de stockage USB au téléviseur, celui sélectionné dans **[Réglages]** est initialisé pour le lancement du timeshift. Lors du lancement du timeshift, le programme est enregistré temporairement sur le support de stockage sélectionné.

Accessibilité

Les paramètres d'accessibilité sont conçus pour rendre l'expérience de visionnage plus inclusive et plus conviviale pour les personnes ayant des déficiences visuelles ou auditives.

Pour ouvrir le menu des paramètres d'accessibilité, appuyez sur la touche  (Menu) et accédez à **[Tous les paramètres]** -> **[Accessibilité]**. Ce menu contient des options complètes pour toutes les fonctionnalités d'accessibilité.

Les options suivantes sont disponibles :

[Paramètres Sous-titres] – Paramètres des sous-titres pour les diffusions.



[Sous-titre] – Active ou désactive les sous-titres. L'option **[Sous-titres Malentendants]** affiche des sous-titres qui indiquent également les effets sonores. Disponible uniquement pour les diffusions qui proposent ce service.

[Sous-titres préférés] – Définir la langue de sous-titres par défaut.

[Sous-titres Secondaires] – Définir une langue de sous-titres secondaire à utiliser lorsque la langue principale n'est pas disponible.

[Stockage des sous-titres par chaîne] – Activer la mémorisation des paramètres de sous-titres pour chaque chaîne.

[Guide vocal] – Active un guide vocal qui lit les options de menu à voix haute pour aider les personnes malvoyantes. Lorsque **[Guide vocal]** est activé, le téléviseur fournit des annonces vocales pour le changement de chaîne, le réglage du volume, les informations sur les programmes en cours et à venir, d'autres fonctions TV ainsi que divers contenus sur Internet et dans la Recherche.

[Apprentissage de la télécommande] – Ouvre un écran dédié à l'apprentissage de la télécommande, conçu pour les utilisateurs malvoyants. Appuyez sur n'importe quelle touche de la télécommande pour entendre son nom prononcé. Pour quitter ce menu, appuyez deux fois rapidement sur la touche  (Retour).this menu, press the  (Back) button twice in quick succession.

[Paramètres Langue Audio] – Configurer les paramètres audio pour les personnes malvoyantes.

[Paramètres Langue Audio] – Définir le type audio pour les chaînes TV.

[Normal] – Audio standard sans commentaire audio.

[Audio Description] – Active une description audio des scènes vidéo pour les personnes malvoyantes. Cette fonction n'est disponible que pour les diffusions qui proposent ce service.

[Sous titrage pour malentendant] – Écouter une version audio des sous-titres. Disponible uniquement pour les diffusions qui proposent ce service.

[Format audio] – Contrôle la manière dont le son surround est reproduit via les haut-parleurs du téléviseur.

[Stéréo] – Ne lit que les canaux audio gauche et droit. Les canaux central et surround seront ignorés.

[Multi chaînes] – Lit les canaux audio gauche, droit et surround via les haut-parleurs.

[Contrôle des Faders] – Ajuste l'équilibre de volume entre la piste audio standard et la piste d'audiodescription.

[Guide accessible] – Affiche le guide des programmes dans une seule colonne avec un texte plus grand pour une lecture plus facile.

[Agrandissement] – Agrandit le texte sélectionné par le curseur dans le menu du téléviseur.

Mise à jour logicielle

Vous avez la possibilité de mettre à jour le logiciel de votre téléviseur Loewe. Pendant la mise à jour logicielle, toutes les versions logicielles du téléviseur sont interrogées et mises à jour si nécessaire. Vous pouvez effectuer une mise à jour logicielle de deux manières :

- Mise à jour via Internet (recommandé)
- Mise à jour via USB

Mise à jour via Internet

Pour effectuer une mise à jour logicielle via Internet, votre téléviseur doit être connecté à un réseau ayant accès à Internet.

1. Assurez-vous d'être connecté à Internet :

- Appuyez sur la touche  (Menu), puis sélectionnez **[Tous les paramètres] -> [Connexion] -> [Réseau] -> [Connexion Internet] -> [Test de connexion]**. Si le test réussit, vous pouvez passer à l'étape suivante.
- Si vous recevez un message indiquant que le téléviseur n'a pas réussi à se connecter à Internet, assurez-vous d'avoir correctement configuré votre connexion réseau. Voir les informations sur la connexion plus bas.

2. Effectuer une recherche manuelle d'une nouvelle version du micrologiciel :

- Appuyez sur la touche  (Menu), puis sélectionnez **[Tous les paramètres] -> [Assistance] -> [Mise à jour du système] -> [Vérifier les mises à jour]**. Si un nouveau logiciel TV est trouvé, une fenêtre de notification apparaît. Vous pouvez alors confirmer pour démarrer la mise à jour logicielle ou refuser si vous souhaitez la faire plus tard.
- Dans le même menu, vous pouvez également activer **[Mise à jour automatique]** (activée par défaut). Si cette fonction est activée, le téléviseur recherchera régulièrement sur Internet de nouveaux logiciels. Si une nouvelle version est disponible, une fenêtre de notification apparaîtra à l'écran.

Avertissement : n'éteignez pas le téléviseur et ne le débranchez pas de l'alimentation pendant la mise à jour. Cela peut entraîner des dommages irréversibles au téléviseur.

Connexion au réseau

Appuyez sur la touche  (Menu), puis sélectionnez **[Tous les paramètres] -> [Connexion] -> [Réseau] -> [Configuration réseau]**.

Ethernet : si votre téléviseur est connecté via un câble LAN, sélectionnez **[Ethernet]**. Si DHCP est activé sur votre routeur, le téléviseur se connectera automatiquement au réseau. Si DHCP n'est pas activé, vous devrez sélectionner **[Paramètres IP]** et configurer manuellement l'adresse IP et les autres paramètres réseau en fonction des réglages de votre routeur.

Sans fil : si vous vous connectez au réseau sans fil, sélectionnez **[Wi-Fi]**. Dans la liste, sélectionnez votre réseau Wi-Fi et saisissez le mot de passe.

Mise à jour via USB

Si vous n'avez pas d'accès à Internet à la maison ou ne souhaitez pas mettre à jour le téléviseur via Internet, vous pouvez effectuer une mise à jour via USB. Bien que cela soit possible à tout moment, cette méthode doit être réservée aux partenaires de vente spécialisés et aux cas exceptionnels.

Pour obtenir le fichier de mise à jour USB, vous devez contacter votre partenaire de service Loewe local. Il vous fournira le fichier du micrologiciel et les instructions pour mettre à jour votre téléviseur.

Avant de contacter le partenaire de service, notez les informations concernant votre logiciel actuel. Vous pouvez les trouver en appuyant sur la touche  (Menu), puis en sélectionnant **[Tous les paramètres] -> [Assistance] -> [A propos]**.

Clé USB – Exigences

Si vous souhaitez utiliser votre propre clé USB, voici quelques conseils ou exigences :

- Formatage en FAT32
- Une seule partition
- Ne pas utiliser de clés chiffrées
- Ne pas utiliser de clés qui se présentent comme un lecteur CD-ROM
- Il ne doit pas y avoir de fichiers cachés
- La forme de la clé est importante. Dimensions maximales en mm : 70 x 20 x 10
- En cas de doute, la clé USB doit être formatée en « FAT32 » sans « attributs étendus ».

Interface commune (CI/CI Plus)

L'interface commune, également appelée CI, est une interface du téléviseur dans laquelle un module d'accès conditionnel (module CA) peut être inséré. Le module CA et la carte à puce d'un fournisseur de TV payante correspondant permettent de recevoir des chaînes cryptées.

CI Plus est une évolution avancée de la norme DVB Common Interface. Les emplacements CI Plus sont en principe rétrocompatibles avec la norme CI précédente, c'est-à-dire que les modules CA et les cartes à puce selon l'ancienne norme CI peuvent continuer d'être utilisés dans les emplacements CI Plus, dans la mesure où le fournisseur de programmes l'autorise.

Les fournisseurs de programmes qui utilisent la norme CI Plus peuvent attribuer différents droits à leurs programmes diffusés.

Par exemple, le fournisseur de programmes peut restreindre ou empêcher totalement l'enregistrement ou le visionnage ultérieur d'un programme crypté.

S'il existe de telles règles, elles s'appliquent également en conséquence au timeshift.

Un message à l'écran vous en informe si vous souhaitez enregistrer un tel programme. Dans ce cas, l'enregistrement est effectué (une entrée correspondante est affichée dans la liste des enregistrements). Il n'est ensuite, toutefois, plus possible de regarder l'enregistrement, ou seulement pendant une durée limitée, selon le fournisseur de programmes.

Remarque : toutes les restrictions mentionnées ici relèvent de la responsabilité du diffuseur. Le téléviseur se contente d'appliquer de manière neutre la signalisation définie par le diffuseur.

De plus, le fournisseur de programmes peut empêcher la copie externe des programmes protégés.

Il peut être nécessaire de saisir le code PIN de protection de la jeunesse du module CA lors de la programmation, si vous souhaitez enregistrer un programme protégé CI Plus qui est verrouillé pour les mineurs.

Le code PIN du contrôle parental peut également être mémorisé dans le téléviseur. Le code d'accès du téléviseur est alors requis pour regarder le programme ultérieurement.

Mise à jour logicielle des modules CA compatibles CI Plus

De temps à autre, de nouveaux logiciels système seront disponibles pour votre module CA. Il existe deux types de mises à jour logicielles.

Mise à jour recommandée :

Une information sur une mise à jour disponible est affichée. Vous pouvez soit l'exécuter, soit annuler la procédure. Si vous n'installez pas la mise à jour, l'information réapparaîtra à intervalles réguliers jusqu'à ce que la mise à jour soit installée.

Mise à jour forcée :

Une information sur une mise à jour disponible est affichée. Le module ne décode plus tant que la mise à jour n'a pas été mise en œuvre avec succès.

Module d'accès conditionnel (module CA)

Pour recevoir des chaînes numériques cryptées, un module d'accès conditionnel (module CA) et une carte à puce doivent être insérés dans l'emplacement CI de votre téléviseur.

Le module CA et la carte à puce ne font pas partie des accessoires fournis avec le téléviseur. Ils sont généralement disponibles chez votre revendeur. Loewe ne fournit aucune garantie quant au bon fonctionnement du module CA.

Le téléviseur doit d'abord reconnaître et configurer le module CA lors de la première mise en service. Il peut donc s'écouler jusqu'à une minute avant que le décodage ne démarre lors de la première utilisation.

Insertion de la carte à puce dans le module CA

Insérez la carte à puce dans le module CA jusqu'en butée. Le côté de la carte portant la puce dorée doit être orienté vers le côté le plus épais de la fente d'insertion (voir l'illustration). Respectez le sens de la flèche imprimée sur la carte à puce.

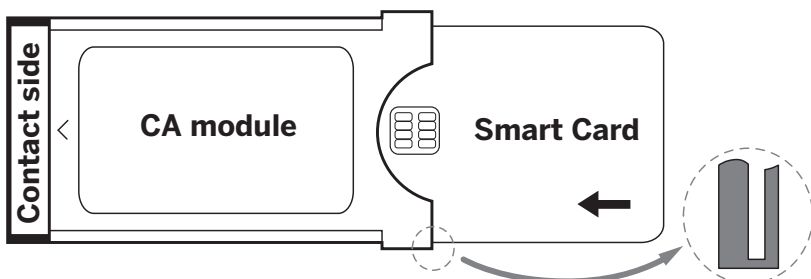

Insertion du module CA dans l'emplacement CI du téléviseur

Éteignez le téléviseur en le débranchant de la prise secteur.

Retirez le cache à l'arrière de l'appareil.

Insérez soigneusement le module CA dans l'emplacement CI, en veillant à introduire d'abord le côté des contacts. N'utilisez pas de force. Assurez-vous que le module ne se tord pas pendant l'insertion. Poussez le module CA jusqu'en butée.

Enfin, refermez le cache latéral.

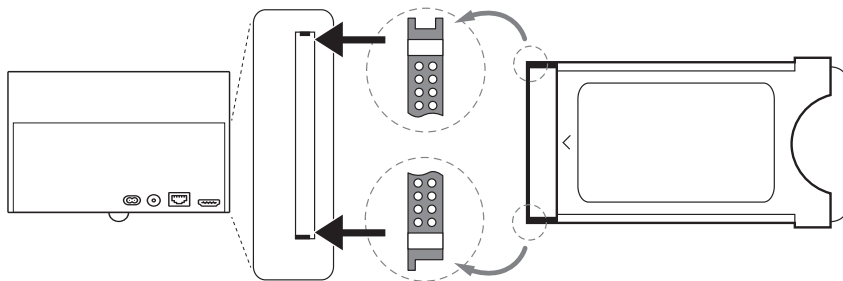

Norme VESA

Instructions pour l'utilisation de solutions de montage tierces conformément à la norme VESA. tions according to the VESA standard.

Les téléviseurs à écran plat Loewe sont conçus pour les accessoires Loewe. Lorsque vous utilisez des solutions de montage tierces conformes à la norme VESA, vous devez respecter les instructions du fabricant de la solution de montage.

Loewe n'assume aucune responsabilité quant à l'utilisation de solutions de montage d'autres fabricants.

Au dos du téléviseur, quatre points de fixation à vis sont prévus pour recevoir les boulons de l'adaptateur VESA.

Le montage d'un téléviseur à écran plat Loewe sur un support conforme à la norme VESA nécessite impérativement l'utilisation des boulons d'adaptateur VESA Loewe. Dans le cas contraire, le téléviseur peut être endommagé.

Vissez les boulons d'adaptateur VESA Loewe avec un couple d'environ 4 Nm dans les points de vissage du panneau arrière du téléviseur (voir fig. 1).

Tout d'abord, les éventuelles vis présentes dans les quatre points de vissage doivent être retirées.

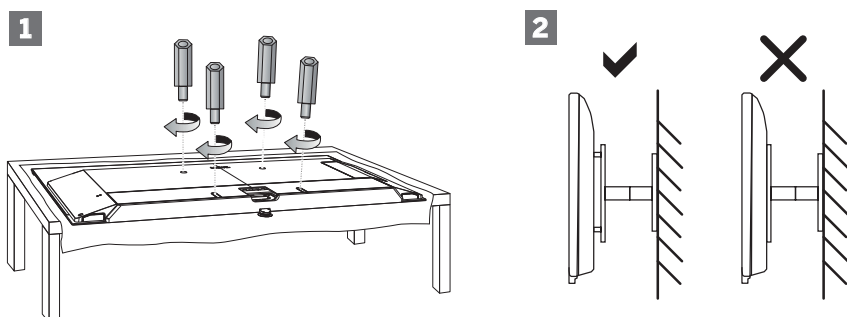

Les boulons d'adaptateur VESA Loewe servent à garantir la stabilité et la distance minimale nécessaire de 5 mm entre la paroi arrière du téléviseur et le support VESA (voir fig. 2). Le support VESA ne doit pas reposer sur le panneau arrière.

Lors du montage du téléviseur, vérifiez toujours que les quatre boulons d'adaptateur VESA Loewe sont utilisés. Pour chaque point de fixation, un seul boulon d'adaptateur VESA peut être utilisé. Il est interdit de visser plusieurs boulons d'adaptateur VESA ou de rallonger des boulons individuels.

Mesurez l'entraxe des trous entre les points de vissage de votre téléviseur. Un entraxe de 400 x 400 mm au dos du téléviseur correspond à la norme VESA 400.

Un support de montage adapté doit donc également correspondre à la norme VESA 400. Si la norme VESA de votre téléviseur correspond à celle du support souhaité, le support doit aussi être homologué pour le poids et la taille du téléviseur (pour le poids et la taille du téléviseur, voir le chapitre Données techniques).

Loewe n'est pas responsable de la charge admissible ni de la fixation professionnelle du support.

Veillez également respecter impérativement les points décrits dans le chapitre des consignes de sécurité.

Menu rapide

Le menu rapide apparaît en bas de l'écran lorsque vous appuyez sur la touche  (Menu). Il est disponible sur toutes les sources d'entrée et dans les applications, mais il n'est pas disponible sur l'écran d'accueil.

Le menu rapide fournit des raccourcis vers les réglages fréquemment utilisés, permettant un accès rapide sans parcourir l'ensemble du menu Paramètres.

Modifier le menu rapide

Ajouter un élément au menu rapide

1. Appuyez sur  (Menu) pour ouvrir le menu rapide.
2. Faites défiler complètement vers la droite et sélectionnez **[Modifier]**, puis validez avec **OK**.
3. Dans la rangée supérieure nouvellement affichée, trouvez et sélectionnez l'élément que vous souhaitez ajouter au menu rapide, puis confirmez avec **OK**.
4. Utilisez les touches fléchées pour déplacer l'élément vers la position souhaitée dans la rangée inférieure, puis confirmez avec **OK**.

Retirer un élément du menu rapide



1. Appuyez sur  (Menu) pour ouvrir le menu rapide.
2. Faites défiler complètement vers la droite et sélectionnez **[Modifier]**, puis validez avec **OK**.
3. Sélectionnez l'élément de la rangée inférieure que vous souhaitez retirer et confirmez avec **OK**.
4. Déplacez l'élément vers la rangée supérieure et confirmez avec **OK**.

Remarque :

- Certains éléments ne peuvent pas être retirés du menu rapide.
- Les options disponibles dans le menu rapide dépendent de la source actuelle. Par exemple, HbbTV n'est pas disponible lorsqu'une source HDMI est sélectionnée.

Menu Paramètres



Le menu Paramètres est accessible en appuyant sur la touche  (Menu) et en sélectionnant **[Tous les paramètres]**.

Vous pouvez également accéder au menu Paramètres depuis l'écran d'accueil en appuyant sur la touche  (Accueil). Appuyez ensuite sur la touche  (flèche gauche) et sélectionnez **[Réglages]**.

Utilisez les touches fléchées de la télécommande pour déplacer le curseur dans le menu.

Appuyez sur la touche **OK** pour confirmer l'élément de menu sélectionné.

Appuyez sur la touche  (Retour) pour revenir au menu précédent.

Appuyez sur la touche  (Quitter) ou maintenez la touche  (Retour) enfoncée pour quitter le menu.

Remarque :

Les descriptions de menu suivantes sont fournies uniquement à titre indicatif. Les éléments de menu réels et les fonctions disponibles peuvent varier selon le modèle de téléviseur, le pays, l'entrée actuelle, le type de signal et les réglages du téléviseur.

Les options de menu disponibles et l'aspect de l'interface utilisateur peuvent être modifiés par des mises à jour logicielles.

Image

[Mode Image] – Sélectionnez l'un des modes d'image pré-réglés :

[Standard] – Une option équilibrée adaptée à la plupart des contenus.

[Cinéma] – Optimisé pour regarder des films avec des couleurs et un contraste fidèles.

[Dynamique] – Offre l'image la plus lumineuse mais peut réduire la précision des couleurs. Recommandé uniquement pour des environnements très lumineux où les autres modes paraissent trop sombres.

[Sports] – Améliore les mouvements et les couleurs pour une expérience optimale lors d'événements sportifs.

Remarque :

Lorsque le téléviseur est en mode HDR, ces options sont remplacées par des modes d'image HDR correspondants.

[Paramètres Mode Image] – configuration des réglages d'image avancés :

[Modifiez les paramètres Image] – appliquer le mode d'image actuel à la source d'entrée actuelle ou à toutes les sources.

[Eclairage OLED] – Ajuste la luminance de la dalle TV.

[Luminosité] – Ajuste le réglage de luminosité de l'image.

[Contraste] – Ajuste le niveau de contraste de l'image.

[Saturation couleur] – Ajuste l'intensité des couleurs de l'image.

[Netteté] – Rend les contours des objets dans l'image plus nets ou plus fins.

[Paramètres Avancés] – Réglages détaillés des paramètres d'image. Voir l'explication à la fin de ce chapitre.

[Réinitialiser le mode actuel] – Si vous avez modifié les réglages du mode d'image actuel et souhaitez rétablir ses réglages d'origine, utilisez cette option.

[Paramètres Mode Jeu] – Ce menu propose des options pour améliorer les performances et la réactivité en jeu.

[Mode Jeu] – Active le mode jeu sur l'entrée sélectionnée. Option recommandée lors de l'utilisation du téléviseur avec une console de jeux. Ce mode va :

- Désactiver toutes les fonctions de post-traitement de l'image afin de minimiser la latence d'entrée et d'améliorer la réactivité aux pressions sur les boutons de la manette.
- Réduire le flou de mouvement.
- Traiter avec précision les signaux au format YUV 4:4:4 afin d'afficher des couleurs d'image fidèles.
- Lorsque **[Mode Jeu]** est réglé sur « Activé », le téléviseur est optimisé pour un mode jeu à faible latence. Lorsque **[Mode Jeu]** est réglé sur « Auto », le téléviseur détecte le signal de jeu et bascule automatiquement en mode jeu à faible latence (ALLM).

Remarque :

Cette fonction peut ne pas être applicable à certaines sources d'entrée ou applications.

[Réglages mode intelligent] – Réglages des améliorations pilotées par l'IA pour optimiser la qualité d'image.

[Optimisation de l'image avec la fonction IA] – Reconnaît la scène en cours et améliore la qualité d'image.

[Format d'image] – Le format d'image d'un contenu correspond au rapport entre sa largeur et sa hauteur. Les contenus que vous regardez peuvent avoir des formats d'image différents. Un écran TV a un format 16:9 ; des bandes noires peuvent apparaître en haut/bas ou sur les côtés si un contenu d'un autre format est affiché. À l'inverse, une partie de l'image peut être rognée. Dans ce cas, utilisez ce menu pour modifier le format d'image et trouver l'option optimale.

[Automatique] – Le téléviseur tente de trouver le format d'image optimal pour adapter l'image à l'écran.

[16:9] – Option optimale pour les contenus 16:9. Étire une image 4:3 en plein écran.

[4:3] – Option optimale pour afficher des contenus créés au format 4:3.

[21:9] – Étire l'image horizontalement.

[Zoom] – Certains films sont enregistrés dans un format d'image qui entraîne des bandes noires en haut et en bas. Dans ce cas, utilisez cette option pour effectuer un zoom, ce qui supprime les bandes noires mais rogne également une partie de l'image sur les côtés.

[Point à point] – Aussi appelé point-par-point, affiche l'image dans son format d'origine sans aucune modification.

Remarque :

La disponibilité des options de format d'image dépend de la source actuelle. Toutes les options ne sont pas disponibles pour toutes les entrées.

[Paramètres Avancés]

Pour accéder aux réglages d'image avancés, allez à **[Réglages]** -> **[Image]** -> **[Paramètres Mode Image]** -> **[Paramètres Avancés]**. Ce menu permet d'affiner diverses options d'affichage pour une visualisation optimale selon vos préférences.

[Luminosité] – Réglages pour ajuster la luminosité et le contraste de l'écran.

[Gamme dynamique de luminosité] – Analyse en temps réel les niveaux de luminance de l'image et ajuste la luminosité de

chaque zone de l'écran afin d'obtenir un contraste optimal.

[Paramètres de capteur de luminosité] – Option pour activer ou désactiver le capteur de lumière. Lorsqu'il est activé, la luminosité de l'écran s'ajuste automatiquement en fonction de l'éclairage ambiant afin d'optimiser la visibilité. sensor on or off. When on, it automatically adjusts the screen brightness based on ambient lighting conditions to optimize visibility.

[Contraste adaptatif] – Assombrit les zones sombres et éclaircit les zones claires de l'image afin de faire apparaître davantage de détails.

[Plage dynamique HDMI] – Ajuste la plage de couleurs pour l'entrée HDMI.

[Automatique] – Le téléviseur sélectionne automatiquement la meilleure option de plage de couleurs en fonction des informations EDID de l'appareil connecté.

[Limite] – Le signal RVB est affiché dans la plage 16–235, nécessaire pour une bonne restitution des films et vidéos, en préservant des niveaux de noir et de blanc corrects.

[Plein écran] – Le signal RVB est affiché dans la plage 0–255, généralement utilisée par les ordinateurs.

[Amélioration du détail des ombres] – Améliore les détails dans les zones sombres de l'image en ajustant automatiquement la luminosité, ce qui permet de distinguer davantage de détails dans les ombres sans surexposer les zones plus claires.

[Système d'amélioration HDR] – Améliore le contraste et les couleurs des contenus SDR pour une qualité d'image de type HDR.

[Réglage du ton (gamma)] – Ajuste les tons moyens de l'image, ce qui permet d'affiner la luminosité et le contraste pour un rendu plus naturel. En faible lumière ambiante, sélectionnez une valeur gamma plus élevée pour des ombres plus profondes, tandis qu'en lumière ambiante plus vive, choisissez une valeur plus faible pour un contraste plus équilibré. Le réglage par défaut 2.2 est recommandé pour la plupart des conditions de visionnage.

[Calibration gamma] – Menu permettant de calibrer la courbe gamma afin d'assurer une reproduction tonale précise et un contraste équilibré sur toutes les nuances.

[Couleur] – Réglages pour ajuster la profondeur et la plage des couleurs.

[Température Couleur] – Ajuste si les zones blanches de l'image paraissent plus chaudes (rouge) ou plus froides (bleu).

[Colorimétrie (Gamut)] – Sélectionne l'espace colorimétrique utilisé pour l'affichage, ce qui influence l'étendue des couleurs que le téléviseur peut reproduire.

[Réglages Couleur] – Permet des ajustements précis des couleurs individuelles (rouge, vert, bleu) pour une reproduction des couleurs plus précise et plus vive.

[Balance des blancs] – Ajuste l'équilibre global des canaux rouge, vert et bleu afin de garantir une température de couleur précise.

[Faible lumière bleue] – Réduit la quantité de lumière bleue émise par l'écran afin de diminuer la fatigue oculaire et d'améliorer le confort de visionnage, en particulier dans les environnements sombres.

[Clarté] – Réglages pour améliorer la netteté et le détail de l'image en réduisant le bruit.

[Réduction du bruit] – Supprime les artefacts et la granularité de l'image.

[Réduction du bruit numérique] – Réduit le bruit en blocs et le bruit de moustiques causés par la compression vidéo.

[Dégradé de couleurs] – Lisse les transitions de couleurs dans l'image, évite les effets de bandes et crée un dégradé plus naturel.

[Super résolution] – Améliore les contenus de faible résolution en augmentant le niveau de détail et la netteté, pour une image plus claire et plus proche de la qualité HD.

[Mouvement] – Réglages de mouvement pour améliorer la fluidité des vidéos.

[Compensation de Mouvement] – Insère des images interpolées supplémentaires entre les images d'origine afin d'augmenter la fréquence d'images du contenu affiché et d'améliorer la fluidité du mouvement, surtout pour les objets se déplaçant rapidement.

[Overscan] – Certains contenus peuvent présenter du bruit aux bords de l'image. Cette option effectue un léger zoom afin de supprimer ce bruit.

Audio

[Mode Audio] – Sélectionnez l'un des modes sonores pré-réglés :

[Standard] – Option standard adaptée à la plupart des contenus. Préserve les caractéristiques du son d'origine.

[Théâtre] – Recommandé pour regarder des films. Ce mode renforce l'effet surround et met en valeur les sons de basse fréquence, comme les explosions.

[Musique] – Recommandé pour écouter de la musique.

[Voix] – Réglage visant à améliorer l'intelligibilité des voix, recommandé par exemple pour regarder les informations.

[Mode Nuit] – Uniformise le volume des sons forts et faibles au même niveau.

[Sports] – Recommandé pour regarder des événements sportifs.

[Paramètres mode son] – Personnaliser et optimiser la sortie audio du téléviseur. Les options suivantes sont disponibles :

[Modifier les paramètres Audio] – Appliquer le mode sonore actuel à la source d'entrée actuelle ou à toutes les sources.

[Dolby Atmos] – Dolby Atmos crée un son surround à partir des haut-parleurs du téléviseur et l'enrichit pour un rendu plus ample. Cela offre une expérience de divertissement réellement premium.

Remarque : Cette fonction s'applique uniquement aux contenus Dolby Atmos.

[Égaliseur] – Affiche un menu permettant de modifier le volume de différentes fréquences. Ce réglage n'affecte que les haut-parleurs du téléviseur.

[Configuration pour fixation murale] – Optimise les réglages sonores pour un téléviseur monté au mur.

[Contrôle automatique du Volume] – Ajuste automatiquement le volume de toutes les chaînes au même niveau, afin d'éviter les écarts lors du changement de chaîne.

[Réinitialiser le mode actuel] – Si vous avez modifié les paramètres du mode sonore actuel et souhaitez restaurer les réglages d'origine, utilisez cette option.

[Sortie audio] – Sélectionnez d'où provient le son :

[Haut-Parleur] – Haut-parleurs internes du téléviseur.

[ARC] – Barre de son ou amplificateur AV connecté via HDMI aux connecteurs marqués ARC ou eARC.

[Enceinte Bluetooth] – Barre de son Bluetooth.

[SPDIF] – Appareil audio externe connecté via un câble audio optique.

[Casque uniquement] – Casque connecté (Bluetooth ou filaire). Disponible uniquement lorsqu'un casque est connecté.

[Sortie audio avec haut-parleurs] – Casque connecté (Bluetooth ou filaire) et haut-parleurs internes du téléviseur. Disponible uniquement lorsqu'un casque est connecté.

[Paramètres de sortie audio] – Ajustez les paramètres du périphérique de sortie audio sélectionné.

[Balance] – Ajuste le volume des haut-parleurs gauche et droit du téléviseur afin d'optimiser le son pour une position d'écoute donnée.

Remarque : cette fonction n'est pas applicable lorsque Dolby Atmos est activé.

[Sync. Audio / Vidéo] – Si le son des haut-parleurs internes du téléviseur n'est pas synchronisé avec l'image, utilisez cette option pour réduire le décalage entre le son et l'image.

[Format de sortie audio numérique] – Lorsque vous souhaitez utiliser un appareil audio externe connecté au téléviseur via HDMI ou un câble audio optique, vous devez choisir si le téléviseur ou l'appareil externe décode l'audio. Ce menu sert à cela. Certains appareils peuvent ne pas prendre en charge tous les codecs audio nécessaires au décodage. Avec des réglages incorrects, il se peut qu'aucun son ne soit émis par l'appareil externe.

[Automatique] – Le réglage automatique tente de sélectionner l'option optimale pour la sortie audio. Si vous n'avez pas de son sur un appareil externe, essayez d'autres options de ce menu.

[Transmission] – Le téléviseur transmet la piste audio d'origine sans traitement à un appareil externe qui la décode.

[PCM] – Le téléviseur décode la piste audio et envoie la piste décodée à un appareil audio externe.

[Dolby Audio - Dolby Digital] – Le téléviseur envoie un audio Dolby Digital compressé, prenant en charge jusqu'à 5.1 canaux, vers un appareil externe. Cette option est recommandée uniquement pour les appareils connectés via un câble audio optique.

[Dolby Audio - Dolby Digital Plus] – Le téléviseur envoie un audio Dolby Digital Plus compressé, prenant en charge jusqu'à 7.1 canaux, vers l'appareil externe. Cette option fonctionne uniquement pour les appareils connectés via HDMI ARC/eARC.

[Délai audio numérique] – Si le son des haut-parleurs externes n'est pas synchronisé avec l'image, utilisez cette option pour réduire le décalage entre le son et l'image.

[HDMI-eARC] – Active la fonction eARC, requise si vous souhaitez envoyer l'audio du téléviseur vers un appareil externe via un câble HDMI.

[DTS Play-Fi] – Menu de configuration pour la connexion via DTS Play-Fi. Cette fonction permet des expériences audio sans fil flexibles. Options disponibles :

[Son de téléviseur DTS Play-Fi] – Diffuser le son du téléviseur vers des enceintes sans fil DTS Play-Fi compatibles.

[DTS Play-Fi TV Music] – Diffuser de la musique depuis un appareil mobile vers votre téléviseur et des enceintes sans fil compatibles.

[DTS Play-Fi TV Headphones] – Écouter le son du téléviseur via un casque connecté à votre appareil mobile.

[DTS Play-Fi TV Home Theatre] – Créer un système home cinéma sans fil avec des barres de son, caissons de basses, enceintes avant et surround DTS Play-Fi, ou un récepteur Play-Fi.

[Amélioration des dialogues] – Rend les voix plus claires.

[Réglage acoustique automatique] – Laissez le téléviseur ajuster automatiquement le son à votre pièce. Une télécommande appairée en Bluetooth est requise, car son microphone intégré est utilisé pour ce processus.

Remarque : cette option n'est disponible que lorsque les haut-parleurs du téléviseur sont sélectionnés comme sortie audio. en TV Speakers are selected as the audio output.

[Réglage acoustique de la pièce] – Activer ou désactiver les résultats du réglage.

[Configuration du réglage acoustique] – Suivez les étapes à l'écran, puis sélectionnez **[Démarrer]** pour lancer le réglage automatique.

Connexion

[Nom du TV] – Sélectionnez un nom de téléviseur visible pour les appareils et applications externes.

[Réseau] – Paramètres de connexion Internet.

[Configuration réseau] – Sélectionnez le type de connexion Internet et configurez-le.

[Désactivé] – Déconnecte le téléviseur d'Internet.

[Ethernet] – Sélectionnez cette option si le téléviseur est connecté via un câble LAN. Si DHCP est activé sur le routeur, le téléviseur se connecte automatiquement à Internet. Pour activer DHCP sur le routeur, reportez-vous au guide d'utilisation du routeur.

[Paramètres IP] – Utilisez cette option pour attribuer manuellement une adresse IP au téléviseur. Remplacez **[Mode de configuration IP]** de **[DHCP]** à **[Manuel]**. Renseignez les données de connexion réseau : adresse IP, masque de sous-réseau, passerelle, serveur DNS. Sélectionnez ensuite **[Sauvegardez]** pour appliquer les modifications.

[Wi-Fi] – Sélectionnez cette option si vous souhaitez connecter le téléviseur au réseau sans fil. Sélectionnez un réseau sans fil dans la liste des réseaux disponibles et saisissez le mot de passe.

[Démarrer] – Si votre réseau sans fil n'apparaît pas, utilisez cette option pour actualiser la liste.

[Paramètres avancés] – Paramètres avancés du réseau sans fil.

[Code PIN] – Méthode alternative de connexion à un réseau sans fil. Le téléviseur génère un code PIN qui doit être saisi dans l'interface web du routeur. Cette option se trouve généralement dans le menu WPS de l'interface du routeur. Pour plus d'informations, reportez-vous au guide d'utilisation du routeur.

[PBC (Bouton WPS)] – Méthode alternative de connexion à un réseau sans fil. Sélectionnez cette option puis appuyez sur le bouton WPS physique du routeur. Tous les routeurs ne disposent pas d'un bouton WPS. Si votre routeur n'en a pas, utilisez une autre option de connexion.

[Paramètres IP] – Utilisez cette option pour attribuer manuellement une adresse IP au téléviseur. Remplacez **[Mode de configuration IP]** de **[DHCP]** à **[Manuel]**. Renseignez les données de connexion réseau : adresse IP, masque de sous-réseau, passerelle, serveur DNS. Sélectionnez ensuite **[Sauvegardez]** pour appliquer les modifications.

[Ajouter] – Si vous avez configuré votre réseau sans fil comme masqué, vous pouvez l'ajouter à la liste en saisissant son nom (SSID) dans ce menu.

[Connexion Internet] – Menu pour vérifier la connexion Internet.

[Test de connexion] – Teste la connexion du téléviseur à Internet.

[Information réseau] – Affiche des informations réseau détaillées.

[Wake-on-Cast] – Cette fonction permet d'allumer depuis le mode veille un téléviseur connecté sans fil. Cela peut se faire à l'aide d'une application compatible screencast sur votre téléphone.

[Wake-on-Wi-Fi] – Cette fonction permet d'allumer depuis le mode veille un téléviseur connecté sans fil.

[Wake-on-LAN] – Cette fonction permet d'allumer depuis le mode veille un téléviseur connecté par câble LAN. Cela peut se faire à l'aide d'une application compatible screencast sur votre téléphone.

[AirPlay et HomeKit] – Partagez du contenu sans fil avec ce téléviseur via AirPlay et contrôlez-le avec l'app Maison sur votre iPhone, iPad ou Mac.

[Connexion à un appareil multimédia] – Paramètres pour partager des écrans ou du contenu depuis des appareils du réseau local.

[Partage de contenu] – Lorsque cette option est activée, des vidéos, de la musique et d'autres contenus peuvent être partagés depuis un autre appareil du réseau local vers votre téléviseur.

[Partage d'écran] – Normalement, pour partager l'écran de votre appareil mobile sur le téléviseur, vous devez sélectionner **[Partage d'écran]** dans la liste des sources. Ce n'est qu'alors que le téléviseur est visible pour votre appareil. Lorsque cette fonction est activée, le téléviseur est toujours visible pour les applications de partage d'écran.

[HDMI et CEC] – Paramètres des entrées HDMI et des appareils connectés via HDMI.

[Format HDMI] – Définit le format HDMI en fonction de la version EDID. Le bon format garantit que le téléviseur reçoit les informations d'image et de son correctes des appareils connectés. Si aucune image n'apparaît, essayez de modifier ce réglage.

[Format standard] – Pour les appareils prenant en charge jusqu'à la résolution Full HD.

[Format amélioré] – Pour les appareils prenant en charge la résolution UHD/4K et le HDR.

[Amélioré 144 Hz/240 Hz] – Pour les appareils (par ex. consoles de jeux) prenant en charge des taux de rafraîchissement élevés.

[Automatique] – Sélectionne automatiquement l'option optimale.

[Contrôle CEC] – Permet aux appareils HDMI de se contrôler mutuellement.

[Extinction automatique des périphériques] – Lorsque le téléviseur est éteint, tous les appareils HDMI connectés sont automatiquement éteints.

[Mise en route automatique de l'appareil] – Lorsque le téléviseur est allumé, un appareil connecté via HDMI ARC/eARC (par ex. une barre de son) est automatiquement allumé.

[Mise en marche automatique du TV] – Lorsqu'un appareil externe connecté via HDMI est allumé, le téléviseur s'allume automatiquement.

[Listes des périphériques compatibles CEC] – Affiche la liste des appareils connectés via HDMI.

[Bluetooth] – Paramètres Bluetooth.

[Bluetooth] – Activer ou désactiver le Bluetooth sur votre téléviseur.

Remarque : Le Bluetooth doit être activé si vous souhaitez utiliser la commande vocale avec la télécommande.

[Appairage automatique de la télécommande] – Lorsqu'il est activé, la télécommande s'appaire avec le téléviseur dès qu'une touche est pressée. Si la télécommande perd l'appairage, ce réglage rétablit la connexion.

[Périphérique Bluetooth] – Affiche une liste d'appareils Bluetooth disponibles. Vous pouvez connecter ou déconnecter des appareils tels qu'une barre de son ou un casque.

[Partage de musique] – Écoutez la musique de votre téléphone via les haut-parleurs du téléviseur en Bluetooth. Assurez-vous que le Bluetooth est activé sur le téléviseur et sur votre téléphone, puis connectez-vous au téléviseur depuis le menu Bluetooth du téléphone. Pendant la lecture, vous pouvez sélectionner **[Désactiver Écran]** pour économiser de l'énergie. Pour rallumer l'écran, appuyez sur n'importe quelle touche de la télécommande sauf la touche Veille.

[Guide de connexion Bluetooth] – Affiche des instructions pour connecter des appareils Bluetooth à votre téléviseur.

[Mode karaoké] – Gérer les paramètres du karaoké et du microphone.

[Mode karaoké] – Activer ou désactiver le mode karaoké. Lorsqu'il est activé, un microphone connecté via USB ou le port AV peut être utilisé.

[Dispositif de microphone] – Basculer entre les microphones connectés.

[Volume du microphone] – Ajuster le volume du microphone. Si votre microphone dispose de ses propres commandes de volume, les réglages peuvent ne pas se synchroniser avec ce menu.

[Téléchargement de l'application mobile] – Affiche un code QR. Scannez-le avec votre téléphone ou tablette pour télécharger l'application compagnon, qui vous permet de contrôler le téléviseur depuis votre appareil mobile.

Chaînes

[Recherche automatique des chaînes] – Permet de régler les chaînes TV via le tuner du téléviseur. L'option **[Nouvelle Recherche]** scanne toutes les chaînes du mode actuel. Sélectionnez **[Configurer]** pour régler les chaînes du mode souhaité : Antenne, Câble ou Satellite.

Réglage des chaînes par antenne

Dans le menu principal, sélectionnez **[Réglages]** -> **[Chaînes]** -> **[Recherche automatique des chaînes]** -> **[Configurer]** puis choisissez **[Antenne]**. Passez à l'écran suivant en sélectionnant **[Suivant]**. Choisissez les options souhaitées pour le réglage :

[Chaînes] – Sélectionnez **[Toutes les chaînes]** pour régler les chaînes gratuites et cryptées. Sélectionnez **[Chaînes gratuites]** pour ne régler que les chaînes gratuites.

[Mode de recherche] – Sélectionnez DTV pour ne régler que les chaînes numériques, ATV pour les chaînes analogiques, ou ATV+DTV pour les deux.

[Alimentation antenne] – Si vous êtes connecté à une antenne passive standard, utilisez **[Désactivé]**. Si vous utilisez une antenne amplifiée ou active nécessitant une alimentation, vous pouvez l'alimenter directement via l'entrée antenne en réglant cette option sur **[Activé]**.

Remarque : cette option n'est disponible que sur certains modèles de téléviseur.

Une fois les réglages terminés, sélectionnez **[Début de la recherche]** pour lancer le processus de réglage.

Réglage des chaînes câblées

Dans le menu principal, sélectionnez **[Réglages]** -> **[Chaînes]** -> **[Recherche automatique des chaînes]** -> **[Configurer]** puis choisissez **[Câble]**. Passez à l'écran suivant en sélectionnant **[Suivant]**. Choisissez les options souhaitées pour le réglage :

[Chaînes] – Sélectionnez **[Toutes les chaînes]** pour régler les chaînes gratuites et cryptées. Sélectionnez **[Chaînes gratuites]** pour ne régler que les chaînes gratuites.

[Mode de recherche] – Sélectionnez DTV pour ne régler que les chaînes numériques, ATV pour les chaînes analogiques, ou ATV+DTV pour les deux.

[Type de recherche] – **[Recherche Fréquence]** recherche les chaînes sur toutes les fréquences disponibles (plus lent). **[Recherche réseau]** règle d'abord la chaîne de référence, puis règle rapidement le reste à partir des informations réseau.

[ID réseau] – Disponible uniquement pour **[Recherche réseau]**. Saisissez le numéro d'identification fourni par votre opérateur câble.

[Fréquence de départ] – Disponible uniquement pour **[Recherche réseau]**. Saisissez la fréquence fournie par votre opérateur câble.

[LCN] – Si cette option est réglée sur **Activé**, les chaînes sont triées selon la préférence de l'opérateur (un réordonnement manuel peut être impossible). Si elle est réglée sur **Désactivé**, les chaînes sont triées par fréquence et peuvent être réorganisées manuellement. operator preference (manual reordering may not be possible). If set to Off, channels are sorted by frequency and can be rearranged manually.

Une fois les réglages terminés, sélectionnez **[Début de la recherche]** pour lancer le processus de réglage.

Réglage des chaînes satellite

Dans le menu principal, sélectionnez **[Réglages]** -> **[Chaînes]** -> **[Recherche automatique des chaînes]** -> **[Configurer]** puis choisissez **[Satellite]**. Passez à l'écran suivant en sélectionnant **[Suivant]**.

ÉTAPE 1

Sélectionnez votre opérateur satellite dans la liste, ou sélectionnez **[Standard]** pour effectuer un réglage manuel. Passez à l'écran suivant en sélectionnant **[Suivant]**.

ÉTAPE 2

Remarque : Cette étape est disponible uniquement sur les modèles équipés d'un double tuner satellite.

Sélectionnez le nombre de câbles connectés aux entrées satellite de votre téléviseur. Continuez en sélectionnant **[Suivant]**.

ÉTAPE 3

[Récepteur Satellite] – Sélectionnez votre système satellite.

[LNB Satellite Seul] – Pour un seul satellite connecté.

[DiSEqC 1.0] – Pour les équipements DiSEqC (jusqu'à 4 satellites).

[DiSEqC 1.2] – Pour les équipements DiSEqC avec une antenne motorisée.

[Unicable] – Pour une distribution satellite Unicable. Assurez-vous de connaître la bande et la fréquence Unicable, disponibles sur l'étiquette de l'équipement ou auprès de votre bailleur.

[JESS] – Pour les systèmes de distribution satellite JESS.

Selon l'option sélectionnée, des options de configuration supplémentaires apparaissent. Ajustez ces réglages en fonction de votre système satellite.

Une fois les réglages terminés, sélectionnez **[Début de la recherche]** pour lancer le processus de réglage.

Édition de la liste des chaînes

Dans le menu principal, allez à **[Réglages]** -> **[Chaînes]** -> **[Editer les chaînes]** et sélectionnez la liste de chaînes ou la liste de favoris que vous souhaitez modifier.

Sélectionnez une ou plusieurs chaînes avec **OK**. Une coche s'affiche.

Déplacer : appuyez sur la touche ◀ (flèche gauche), puis utilisez les flèches haut/bas pour déplacer des chaînes vers une nouvelle position.

Supprimer : appuyez sur la touche ▶ (flèche droite), puis confirmez la suppression.

Restaurer des chaînes supprimées : appuyez sur la touche rouge. Sélectionnez des chaînes avec **OK**, puis appuyez sur la touche ◀ (flèche gauche) pour les restaurer.

Filter : appuyez sur la touche jaune pour filtrer les chaînes par type.

Rechercher : appuyez sur la touche bleue pour rechercher une chaîne en saisissant son nom.

Exporter / Importer la liste des chaînes via USB

Exportation : connectez un périphérique de stockage USB. Dans le menu principal, allez à **[Réglages]** -> **[Chaînes]** -> **[Editer les chaînes]** et sélectionnez **[Sauvegarder vers le port USB]**. La liste des chaînes sera enregistrée sur le périphérique USB.

Importation : connectez un périphérique de stockage USB contenant une liste de chaînes enregistrée. Dans le menu principal, allez à **[Réglages]** -> **[Chaînes]** -> **[Editer les chaînes]** et sélectionnez **[Importation depuis le port USB]**. La liste des chaînes sera importée.

[Enregistrement et Pause sur le Direct] – Réglages des fonctions d'enregistrement et de timeshift.

[Réglages] – Sélectionnez le périphérique de stockage à utiliser pour l'enregistrement.

[Marge de Début d'enregistrement] – Définit de combien de minutes un enregistrement programmé doit commencer plus tôt.

[Marge de fin d'enregistrement] – Définit de combien de minutes un enregistrement programmé doit se poursuivre, afin d'éviter une coupure trop tôt (par ex. à cause des publicités).

[Contrôle du Direct] – Lorsqu'il est activé, le timeshift démarre automatiquement à chaque fois que vous regardez la TV en direct. Il redémarre lors d'un changement de chaîne. S'il est désactivé, le timeshift doit être démarré manuellement.

[Formater le disque dur] – Formate un disque USB connecté ou le disque interne (si disponible) pour le timeshift et l'enregistrement.

Avertissement : le formatage du disque effacera toutes les données du périphérique de stockage sélectionné. Si vous utilisez un disque USB personnel, veuillez à sauvegarder vos fichiers au préalable. Si le disque contient des enregistrements, tous les enregistrements seront supprimés définitivement.

[HbbTV] – Fournit des services supplémentaires pour les chaînes compatibles. Nécessite une connexion Internet. Pendant que vous regardez une chaîne compatible HbbTV, appuyez sur la touche rouge de la télécommande pour ouvrir le menu HbbTV. Si cette option est désactivée, les services HbbTV ne seront pas accessibles.

[Paramètres avancés] – Options avancées pour les réglages des chaînes TV.

[Recherche manuelle] – Rechercher un multiplex numérique unique ou une chaîne analogique.

[Mise à jour automatique de la liste des chaînes] – Autorise ou bloque les mises à jour automatiques de la liste des chaînes.

[Menu Mise à jour Auto du Guide des programmes] – Met à jour automatiquement le guide TV pendant la nuit en mode veille.

[Paramètres Module CI+] – Réglages du module CAM / de la carte CI+.

[Télétexte] – Choisissez le jeu de caractères correct si le télétexte affiche des caractères incorrects ou manquants.

Accessibilité

Les paramètres d'accessibilité sont conçus pour rendre l'expérience de visionnage plus inclusive et plus conviviale pour les personnes ayant des déficiences visuelles ou auditives.

Pour ouvrir le menu des paramètres d'accessibilité, appuyez sur la touche  (Menu) et accédez à **[Tous les paramètres]** -> **[Accessibilité]**. Ce menu contient des options complètes pour toutes les fonctionnalités d'accessibilité.

Les options suivantes sont disponibles :

[Paramètres Sous-titres] – Paramètres des sous-titres pour les diffusions.

[Sous-titre] – Active ou désactive les sous-titres. L'option **[Sous-titres Malentendants]** affiche des sous-titres qui indiquent également les effets sonores. Disponible uniquement pour les diffusions qui proposent ce service.

[Sous-titres préférés] – Définir la langue de sous-titres par défaut.

[Sous-titres Secondaires] – Définir une langue de sous-titres secondaire à utiliser lorsque la langue principale n'est pas disponible.

[Stockage des sous-titres par chaîne] – Activer la mémorisation des paramètres de sous-titres pour chaque chaîne.

[Guide vocal] – Active un guide vocal qui lit les options de menu à voix haute pour aider les personnes malvoyantes. Lorsque **[Guide vocal]** est activé, le téléviseur fournit des annonces vocales pour le changement de chaîne, le réglage du volume, les informations sur les programmes en cours et à venir, d'autres fonctions TV ainsi que divers contenus sur Internet et dans la Recherche.

[Apprentissage de la télécommande] – Ouvre un écran dédié à l'apprentissage de la télécommande, conçu pour les utilisateurs malvoyants. Appuyez sur n'importe quelle touche de la télécommande pour entendre son nom. Pour quitter ce menu, appuyez deux fois rapidement sur la touche  (Retour).

[Paramètres Langue Audio] – Configurer les paramètres audio pour les personnes malvoyantes.

[Paramètres Langue Audio] – Définir le type audio pour les chaînes TV.

[Normal] – Audio standard sans commentaire audio.

[Audio Description] – Active une description audio des scènes vidéo pour les personnes malvoyantes. Cette fonction n'est disponible que pour les diffusions qui proposent ce service.

[Sous titrage pour malentendant] – Écouter une version audio des sous-titres. Disponible uniquement pour les diffusions qui proposent ce service.

[Format audio] – Contrôle la manière dont le son surround est reproduit via les haut-parleurs du téléviseur.

[Stéréo] – Ne lit que les canaux audio gauche et droit. Les canaux central et surround seront ignorés.

[Multi chaînes] – Lit les canaux audio gauche, droit et surround via les haut-parleurs.

[Contrôle des Faderns] – Ajuste l'équilibre de volume entre la piste audio standard et la piste d'audiodescription.

[Guide accessible] – Affiche le guide des programmes dans une seule colonne avec un texte plus grand pour une lecture plus facile.

[Agrandissement] – Agrandit le texte sélectionné par le curseur dans le menu du téléviseur.

Systeme

Pour ouvrir le menu des paramètres système, appuyez sur la touche Paramètres  et accédez à **[Tous les paramètres]** -> **[Système]**. Les options suivantes sont disponibles :

[Temps] – Définit l'heure interne du téléviseur. L'heure correcte est importante si vous utilisez des rappels ou des enregistrements programmés.

[Format d'horaire] – Choisissez si le téléviseur affiche l'heure au format 12 heures ou 24 heures.

[Date / Heure] – Lorsque **[Synchronisation automatique]** est activée, le téléviseur reçoit automatiquement la date et l'heure depuis la diffusion TV numérique ou Internet. Si elle est désactivée, vous pouvez régler la date et l'heure manuellement.

[Le Fuseau Horaire] – Assurez-vous que le bon fuseau horaire est sélectionné ; sinon, le téléviseur peut afficher une heure incorrecte.

[HEURE D'ÉTÉ] – Active ou désactive manuellement l'heure d'été. La fonction **[Synchro TNT]** règle automatiquement l'heure d'été à partir des informations du signal TV numérique.

[Minuterie] – Réglages des différents minuteurs du téléviseur.

[Durée avant Mise en Veille] – Éteint automatiquement le téléviseur après une durée définie.

[Allumage programmable] – Définit une heure à laquelle le téléviseur s'allume automatiquement. Sélectionnez **[Une fois que]** pour un allumage unique à l'heure indiquée, ou **[Hebdomadaire]** pour choisir les jours de la semaine où le téléviseur doit s'allumer de manière répétée.

[Mise en veille programmable] – Définit une heure à laquelle le téléviseur s'éteint automatiquement. Sélectionnez **[Une fois que]** pour un arrêt unique, ou **[Hebdomadaire]** pour choisir les jours de la semaine où le téléviseur doit s'éteindre de manière répétée. the week when the TV should shut down repeatedly.

[Temps d'affichage Menu] – Ajuste la durée pendant laquelle le menu reste à l'écran après le dernier appui sur une touche de la télécommande.

[Mise en veille automatique (Economie d'énergie)] – Ajuste le délai après lequel le téléviseur s'éteint automatiquement si aucune touche de la télécommande n'est pressée.

[Langue et Pays] – Réglages de langue et de pays pour votre téléviseur.

[Emplacement] – Influence les options de réglage des chaînes et la disponibilité de certaines fonctions, telles que l'application Alexa.

[Le Code Postal] – Saisissez le code postal de votre emplacement. Cela aide à fournir des actualités locales et des services TV plus précis.

[Langue du menu] – Définit la langue des menus du téléviseur.

[Langue audio] – Définit la langue audio par défaut pour les diffusions.

[Langue préférée] – Langue audio par défaut pour les diffusions TV numériques.

[Langue secondaire] – Langue audio alternative utilisée lorsque la langue principale n'est pas disponible.

[Assistant vocal] – Réglages liés aux fonctions de commande vocale du téléviseur.

[Contrôle parental] – Définissez des options de sécurité pour empêcher l'utilisation non autorisée du téléviseur et protéger les enfants des contenus inadaptés. Les chaînes ou contenus bloqués peuvent être accessibles en saisissant le code PIN correct.

[Verrouillage] – Active la fonction de contrôle parental.

Remarque :

- Si aucun code PIN n'a été défini, une fenêtre s'affiche et vous invite à créer puis confirmer un nouveau code PIN à l'aide de la télécommande.
- Si un code PIN a déjà été défini, une fenêtre s'affiche et vous demande de saisir votre code PIN.

[Blocage Horaire] – Définit la plage horaire et les jours de la semaine pendant lesquels les chaînes TV seront bloquées.

[Blocage de chaînes] – Bloque les chaînes TV sélectionnées.

[Blocage de contenu] – Bloque les contenus en fonction des classifications par âge.

[Blocage par Source] – Bloque les entrées TV sélectionnées.

[Blocage par Application] – Bloque l'accès à certaines applications. Si une application que vous souhaitez restreindre n'est pas répertoriée, vérifiez les réglages de contrôle parental dans l'application elle-même.

Remarque : Dans certains pays/régions, le navigateur et l'App Store sont bloqués par défaut. Pour les déverrouiller, allez à **[Réglages]** -> **[Système]** -> **[Contrôle parental]**, saisissez le code PIN, sélectionnez Navigateur et App Store dans **[Blocage par Application]**, puis appuyez sur **OK**. L'icône de verrouillage disparaîtra.

[Blocage de Sites Web] – Définit la plage d'URL auxquelles le navigateur peut accéder.

[PIN contrôle parental] – Définissez ou modifiez ici votre code PIN. Le code PIN est requis pour le contrôle parental et la protection du système. 0000 n'est pas autorisé.

[Réinitialiser les paramètres] – Restaure les réglages du contrôle parental aux valeurs par défaut.

[Paramètres diffusion de contenu] – Paramètres des applications et des fonctionnalités.

[Vider le cache] – Supprime le cache, les données utilisateur et les fichiers temporaires du navigateur, des applications et de HbbTV.

[Supprimer les cookies] – Supprime les cookies enregistrés par le navigateur et les applications.

[Ne pas suivre] – Envoie aux sites web et à certaines applications une demande de ne pas suivre vos données de navigation.

[Prime Video] – Désenregistre ce téléviseur de votre compte Prime Video.

[Netflix] – Désenregistre ce téléviseur de votre compte Netflix.

[Paramètres avancés] – Autres paramètres liés au système.

[Mode initialisation automatique] – Permet au téléviseur de s'initialiser automatiquement en arrière-plan après la mise sous tension. Aide à réduire le temps de démarrage.

[Démarrage rapide] – Permet un démarrage plus rapide, mais augmente la consommation en veille.

[Mode Marche] – Définit le comportement du téléviseur lorsque l'alimentation est rétablie après une déconnexion ou une coupure de courant :

[Mise en marche] – Le téléviseur s'allume automatiquement.

[Veille] – Le téléviseur reste en mode veille.

[Rappel] – Le téléviseur restaure le dernier état d'alimentation (allumé ou veille).

[Témoin d'alimentation] – Choisissez si la LED d'état s'allume en mode veille.

[Unité de rotation] – Commandes pour le pied de sol motorisé (disponible uniquement lorsqu'il est installé).

[Configuration de l'éclairage] – Ajuste l'illumination LED en bas du téléviseur (uniquement pour les modèles équipés de cette fonction).

[Page de démarrage par défaut] – Sélectionnez ce qui s'affiche lorsque le téléviseur est allumé :

[Dernière page consultée] – Affiche la dernière source utilisée.

[Accueil] – Affiche l'écran d'accueil.

[Effet rideau à l'extinction du téléviseur] – Ajuste la durée de l'effet visuel affiché lorsque le téléviseur passe en veille.

[Détection automatique du mode sport] – Bascule automatiquement l'image et le son en mode sport pour les diffusions sportives.

[mode d'utilisation] – Sélectionnez le mode adapté à votre utilisation du téléviseur.

[Mode domicile] – Pour une utilisation à domicile.

[Mode magasin] – Pour une démonstration en magasin. Augmente la luminosité de l'écran et active le mode démo.

[Paramètres de visionnement amélioré] – Vous permet d'accepter la collecte automatique des données TV et de visionnage afin d'activer des recommandations et des publicités personnalisées. Veuillez lire attentivement la description à l'écran avant d'accepter.

[Annonces personnalisées] – Lorsqu'il est activé, les publicités sont adaptées à votre historique de recherche et à vos habitudes de visionnage. Désactiver cette option ne réduit pas le nombre de publicités.

[Recommandations personnalisées] – Lorsqu'il est activé, les recommandations de contenu sont adaptées à votre historique de recherche et à vos habitudes de visionnage.

Assistance

[A propos] – Affiche des informations détaillées sur le téléviseur.

[Mise à jour du système] – Paramètres liés à la mise à jour du logiciel du téléviseur.

[Mise à jour automatique] – Lorsqu'elle est activée, le téléviseur vérifie régulièrement sur Internet la disponibilité de nouvelles versions du logiciel. Si une nouvelle version est disponible, une notification apparaît à l'écran.

[Vérifier les mises à jour] – Recherche immédiatement une nouvelle version du logiciel.

[Mettre à jour depuis l'USB] – Mettre à jour le logiciel du téléviseur à partir d'un support de stockage connecté.

Avertissement : le processus de mise à jour dure plusieurs minutes. Ne débranchez pas et n'éteignez pas le téléviseur, et ne déconnectez pas la clé USB ou la connexion réseau pendant la mise à jour. Cela pourrait endommager le téléviseur.

[my Loewe] – Affiche un code QR. Scannez-le avec votre smartphone pour télécharger l'application « my Loewe ». L'application donne accès à tous les manuels d'utilisation de vos produits Loewe et constitue votre porte d'entrée vers l'écosystème Loewe.

[Auto-diagnostic] – Ensemble de tests pour vérifier le bon fonctionnement du téléviseur. En cas de problème, vous pouvez exécuter ces tests pour identifier si la cause provient du téléviseur ou d'un appareil externe.

[Test image] – Affiche un motif de couleurs pour tester l'image du téléviseur.

[Test son] – Teste les haut-parleurs du téléviseur.

[État de la connexion réseau] – Affiche des informations détaillées sur la connexion réseau.

[Test de la connexion réseau] – Vérifie si le téléviseur est connecté à Internet.

[Test de débit Internet] – Ouvre un test de débit Internet dans le navigateur. Utilisez les touches fléchées de la télécommande pour contrôler le curseur et démarrer le test.

[Test Connexion Source] – Affiche des informations sur le signal reçu depuis l'entrée sélectionnée.

[Durée d'utilisation] – Affiche le temps total de fonctionnement du téléviseur.

[Info Signal] – Affiche des informations sur le signal de l'entrée actuelle.

[Calibration de la dalle OLED] – Procédures de maintenance pour préserver les performances de la dalle. Disponible uniquement sur les modèles OLED.

[Nettoyage de la dalle] – Réduit les effets de rémanence. Le processus dure environ 2 minutes. Pendant le rafraîchissement, l'écran s'éteint et, une fois terminé, le téléviseur passe en veille.

Remarque : En raison des caractéristiques optiques des écrans OLED, une rémanence peut apparaître après une utilisation prolongée. Le **[Nettoyage de la dalle]** est recommandé pour corriger les problèmes de qualité d'image et prévenir la rémanence. Ne débranchez pas le téléviseur lorsque vous l'éteignez : utilisez plutôt la touche d'alimentation de la télécommande. Le rafraîchissement de la dalle s'exécutera alors automatiquement en mode veille.

Avertissement : n'effectuez pas le **[Nettoyage de la dalle]** plus d'une fois par an, car cela peut réduire la durée de vie du téléviseur.

[Calibration de la dalle OLED] – Effectue un court processus de maintenance pour corriger des problèmes de qualité d'image pouvant apparaître après une utilisation prolongée. Le processus dure environ 10 minutes. Pendant ce temps, l'écran sera éteint.

Avertissement : ne touchez pas l'écran pendant le processus de maintenance.

[Politique de confidentialité] – Consultez les conditions générales. Décochez une ou plusieurs cases désactive les fonctions Smart correspondantes.

[Restaurer les paramètres usine par défaut] – Réinitialise tous les paramètres du téléviseur à leurs valeurs d'usine d'origine.

Mode hôtel

Pour accéder au mode hôtel, appuyez sur la touche  (Menu), puis allez à **[Tous les paramètres] -> [Audio] -> [Paramètres de sortie audio] -> [Balance]**. Lorsque le curseur est positionné sur **[Balance]**, saisissez le code PIN à l'aide de la télécommande. Vous pouvez demander le code PIN du mode hôtel au centre de service.

[Mode hôtel] – Active ou désactive le mode hôtel.

[Verrouillage Clavier] – Verrouille les boutons ou le joystick situés sur le téléviseur. Ceci ne concerne que les modèles équipés de ces commandes.

[Verrouillage Recherche] – Lorsqu'il est activé, les utilisateurs ne peuvent pas régler ni rechercher des chaînes. n enabled, users cannot tune or search for channels.

[Verrouillage Sous-menu] – Lorsqu'il est activé, les utilisateurs ne peuvent modifier que les réglages de base via le menu principal.

[Verrouillage de chaîne préférée] – Lorsqu'il est activé, les listes de chaînes favorites sont bloquées.

[Verrouiller les paramètres actuels] – Lorsqu'il est activé, les modifications de réglages effectuées par l'utilisateur ne sont pas enregistrées lorsque le téléviseur est éteint.

[Verrou application] – Sélectionnez les applications à désactiver et à retirer du menu Accueil. Les recommandations de contenu provenant des applications sélectionnées sont également masquées.

[Verrouillage USB] – Empêche les utilisateurs de lire leur propre contenu depuis des périphériques USB.

[Volume maximum] – Limite le niveau de volume maximal que l'utilisateur peut régler.

[Volume minimum] – Limite le niveau de volume minimal que l'utilisateur peut régler.

[Volume à l'allumage] – Définit le niveau de volume par défaut lorsque le téléviseur est allumé.

[Activer source] – Définit la source d'entrée par défaut au démarrage du téléviseur.

[Activer chaîne] – Définit la chaîne par défaut lorsque le téléviseur est allumé. Cette option n'est disponible que si la source par défaut est réglée sur TV.

[Mode Marche] – Détermine le comportement du téléviseur lorsque l'alimentation est connectée ou rétablie après une coupure de courant :

[Mise en marche] – Le téléviseur s'allume automatiquement lorsque l'alimentation est connectée.

[Veille] – Le téléviseur passe en mode veille lorsque l'alimentation est connectée.

[Rappel] – Le téléviseur revient au même état qu'avant la coupure d'alimentation.

[Mise en veille automatique (Economie d'énergie)] – Lorsqu'elle est activée, le téléviseur passe en mode veille après 15 minutes sans activité de la télécommande.

[Verrouillage des sources] – Sélectionnez les sources d'entrée qui ne doivent pas être accessibles à l'utilisateur.

[Logo] – Paramètres du logo au démarrage :

[Désactivé] – Le téléviseur démarre sans écran d'accueil.

[Local] – Affiche le logo Loewe au démarrage.

[Bienvenue] – Affiche le texte « Welcome » au démarrage.

[Source USB] – Affiche une image personnalisée importée depuis un support de stockage USB. Importez un fichier JPG (1920 × 1080 pixels, 512 kB maximum) depuis le répertoire racine d'un support USB connecté. Après sélection, l'image est enregistrée dans la mémoire interne du téléviseur et utilisée comme écran de démarrage.

[Sélection de la langue] - Lorsqu'elle est activée, le menu de sélection de langue s'affiche lorsque le téléviseur est mis sous tension.

[Page d'Informations sur l'hôtel] – Affiche jusqu'à trois images d'information pour les clients de l'hôtel au démarrage. Importez des fichiers JPG (1920 × 1080 pixels, 512 kB maximum) depuis le répertoire racine d'un support de stockage USB connecté. Les images sont enregistrées dans la mémoire interne du téléviseur. Réglez **[Temps d'intervalle]** pour définir la durée d'affichage de chaque image. Appuyez sur  (Retour) pour revenir au menu du mode hôtel.

[Clone] – Copie tous les paramètres du téléviseur vers un support de stockage USB ou restaure les paramètres depuis un support de stockage USB.

[Page d'accueil de l'hôtel] – Affiche la page d'accueil de l'hôtel au démarrage. Avant de consulter la page, le client doit accepter le contrat de licence utilisateur final et la politique de confidentialité.

Índice

Muchas gracias.....	243
Acerca de este manual de usuario	244
Protección de datos.....	245
Seguridad/Advertencia	246
Mando a distancia.....	249
Conectar el televisor.....	255
Auriculares	258
Significado de los colores del LED.....	259
Joystick del televisor	260
Primeros pasos	261
Home menu.....	264
Seleccionar entradas.....	265
Electronic Programme Guide – EPG.....	266
Cuenta VIDAA.....	268
Control por voz.....	269
Programar el mando a distancia para un decodificador (STB).....	270
Lista de canales	272
HbbTV.....	274
Teletexto	275
Karaoke.....	276
Grabación en HDD externo o USB.....	277
Grabación	278
Archivo DR+	280
Ver TV con Timeshift.....	281
Accesibilidad	282
Actualización de software	283
Interfaz común (CI/CI Plus).....	284
Estándar VESA	286
Menú rápido	287
Menú de ajustes	288
Imagen.....	289
Sonido.....	291
Conexión.....	293
Canal.....	295
Accesibilidad	297
Sistema.....	298
Servicio de asistencia.....	300
Modo hotel	301

Descargo de responsabilidad

Los gráficos de pantalla mostrados son solo ilustrativos. Según el tipo de dispositivo, los componentes de hardware/software disponibles pueden variar.

Toda la información de este documento es correcta en el momento de su impresión. Debido al desarrollo continuo de los televisores y del software, pueden existir diferencias entre el televisor y el manual de usuario.

No se puede derivar ningún derecho de las diferentes informaciones, ilustraciones o descripciones.

La información de este documento puede modificarse sin previo aviso y no representa ninguna obligación por parte de Loewe Technology GmbH.

Todos los derechos reservados, incluidos los de traducción, cambios técnicos y errores.

Muchas gracias

por elegir Loewe y confiar en nosotros.

Con Loewe no solo ha elegido un televisor moderno e innovador desde el punto de vista técnico, sino también un diseño atemporal, una imagen nítida, un sonido brillante para disfrutar de películas y música y un manejo intuitivo mediante mando a distancia Loewe, smartphone o tableta. En resumen: Loewe es sinónimo de entretenimiento doméstico perfecto.

Le deseamos que disfrute del entretenimiento doméstico premium de Loewe y esperamos darle la bienvenida como cliente.

Muchas funciones, un resultado: entretenimiento doméstico perfecto.

Sencillamente más entretenimiento.

La interfaz de usuario de Loewe es intuitiva y está optimizada gráficamente.

Así podrá encontrar rápidamente el contenido que desea, desde la TV hasta lo online.

Perfectamente conectado.

Gracias a las numerosas conexiones, su TV Loewe se convierte en su centro de entretenimiento.

Conéctelo a Internet, reproductores DVD/Blu-ray, altavoces externos y mucho más.

Disco duro para su archivo de TV.

Grabe el programa de TV o póngalo en pausa y reanúdelo más tarde.

Según el tipo de aparato, grabe en un disco duro USB conectado externamente o en el disco duro integrado en el televisor.

Con DR+ (Digital Recording) esto no supone ningún problema para su TV Loewe.

Su contacto.

Estaremos encantados de ayudarle si tiene preguntas sobre su producto Loewe.

Puede contactar con el Centro de atención al cliente llamando al +34 - 917 48 29 60

Horario de servicio: lun-vie 9:00-17:00.

Ubicación de la placa de características

La etiqueta con el número de modelo y la tensión de funcionamiento se encuentra en la parte posterior del televisor.

Acerca de este manual de usuario

Para un uso seguro y duradero sin fallos del televisor, antes de poner el aparato en funcionamiento lea el capítulo Instrucciones de seguridad/Advertencia.

Este manual de usuario puede utilizarse para estas series de TV:

- Loewe stellar
- Loewe inspire
- Loewe callas
- Loewe vega
- We. SEE oled dc
- We. SEE oled
- We. SEE lcd dc
- We. SEE lcd

Es posible que se describan funciones de las que su televisor no disponga o que solo estén disponibles en algunos países.

Los párrafos que comienzan con el símbolo indican notas importantes, consejos o condiciones para los ajustes posteriores.

Según los equipos adicionales conectados, los menús de este manual pueden diferir en función del tipo de aparato y/o de la versión de software.

Todos los nombres de canales, contenidos de programas y fotos, archivos de música y carátulas de álbumes mostrados en este manual son solo ejemplos.

Además del mando a distancia, puede conectar un teclado de PC a uno de los puertos USB del televisor y utilizarlo para el control.

Nota:

Este manual de usuario está concebido para poder imprimirse, pero no se ha diseñado específicamente para ello. Por este motivo, el manual se amplía continuamente según la demanda.

Descripción de las teclas del mando a distancia en este manual

El mando a distancia Loewe dispone de un pad direccional compuesto por un anillo exterior (arriba, abajo, izquierda y derecha), mientras que el círculo interior se utiliza para confirmar una selección.

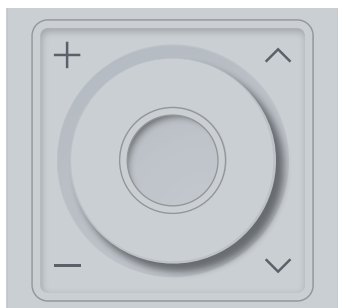

Como estos círculos no tienen marcas, en este manual se utiliza la siguiente terminología para simplificar las instrucciones:

Acción en el mando a distancia	Descripción en este manual
Pulsar el círculo interior	OK
Pulsar el lado izquierdo del pad direccional	◀ (flecha izquierda)
Pulsar el lado derecho del pad direccional	▶ (flecha derecha)
Pulsar la parte superior del pad direccional	▲ (flecha arriba)
Pulsar la parte inferior del pad direccional	▼ (flecha abajo)

Protección de datos

Para un funcionamiento correcto, el software de su TV Loewe utiliza datos personales. Esto se realiza, naturalmente, con el máximo cuidado y confidencialidad conforme al marco legal vigente. Esto ha sido confirmado y certificado a Loewe Technology GmbH por el proveedor de servicios de ensayo independiente y con actividad internacional TÜV Rheinland Group (TÜV Rheinland).



Loewe se compromete a proteger los datos de los usuarios y sigue el principio de «recogida mínima de datos» para limitarla a lo estrictamente necesario.

Nos tomamos en serio las cuestiones de protección de datos y queremos asegurarnos de que su privacidad esté protegida durante el uso de nuestros dispositivos y sitios web. Por ello hemos elaborado políticas de privacidad que explican cómo tratamos los datos. Nos reservamos el derecho de actualizar periódicamente su contenido. Por tanto, es aconsejable consultar regularmente nuestra información sobre el tratamiento de datos.

Las informaciones de protección de datos mostradas durante la primera instalación del dispositivo o al visitar un sitio web de Loewe explican los detalles. Para un uso óptimo de todas las funciones de software es necesario otorgar el consentimiento.

Seguridad/Advertencia

Para su seguridad y para evitar daños innecesarios al aparato, lea y siga las instrucciones de seguridad que se indican a continuación.

Leyenda



Este símbolo indica riesgos debidos a alta tensión.



Este símbolo advierte al usuario de otros riesgos más específicos.



Este símbolo indica peligros por riesgo de incendio.



Este símbolo indica peligros por bordes afilados.

No retire la tapa trasera del aparato

Advertencia: al abrir o retirar la tapa trasera existe peligro de descarga eléctrica y riesgo de lesiones graves por alta tensión.

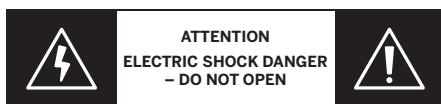

No abra nunca por su cuenta la tapa trasera. Las reparaciones y el mantenimiento del televisor deben ser realizados por técnicos de televisión cualificados y autorizados.

Póngase en contacto con su distribuidor o con nuestro servicio de atención al cliente.

Uso previsto y condiciones ambientales



Este televisor está destinado exclusivamente a la recepción y reproducción de señales de audio y vídeo.



El televisor está diseñado para entornos secos (salones y oficinas). No debe utilizarse en entornos con alta humedad (p. ej., baño, sauna) ni al aire libre.

La alta humedad y la elevada concentración de polvo pueden provocar corrientes de fuga en el aparato. Esto puede conllevar riesgo de lesiones y daños al aparato por tensión eléctrica o incendio.

Si ha trasladado el aparato de un ambiente frío a uno cálido, déjelo apagado durante aproximadamente una hora debido a la condensación.

No coloque objetos llenos de líquidos sobre el aparato. Proteja el aparato contra goteos y salpicaduras de agua.

Mantenga siempre velas y otras llamas abiertas alejadas del aparato para evitar la propagación de incendios.



Los materiales utilizados en este aparato cumplen todos los requisitos legales. No obstante, no puede excluirse la migración de sustancias. Por ello se recomienda evitar el contacto permanente entre alimentos y el televisor.

Transporte



Una manipulación incorrecta durante el transporte puede causar daños en la pantalla y riesgo de lesiones.



La pantalla es de vidrio o plástico y puede romperse si se manipula de forma inadecuada.

Para transportar el aparato se necesitan al menos dos personas. Transporte el aparato solo en posición vertical.

Durante el transporte no ejerza presión sobre el vidrio o el plástico.

El desembalaje correcto del aparato se muestra en las instrucciones de uso 1.

Para evitar daños en la estructura mecánica del televisor y en el soporte de suelo, retire el televisor del soporte y transporte ambas piezas por separado. Para el montaje en la nueva ubicación se necesitan al menos 2 personas.

Cable de alimentación/Alimentación



Desconecte inmediatamente el enchufe de red si observa algo inusual o si el aparato presenta fallos repetidos.



Las tensiones incorrectas pueden dañar el aparato.

Este aparato solo debe conectarse a la red eléctrica con el cable de alimentación suministrado y con la tensión y frecuencia indicadas en la placa de características.ncy indicated on the rating plate using the enclosed mains cable.

El enchufe de red del televisor debe ser fácilmente accesible para que el aparato pueda desconectarse de la red en cualquier momento.

Al desenchufar, no tire del cable, sino de la carcasa del enchufe. Los conductores del enchufe pueden dañarse y provocar un cortocircuito al volver a enchufar.

Un cable de alimentación con el aislamiento dañado puede provocar descarga eléctrica y supone riesgo de incendio. No utilice nunca un cable de alimentación dañado.

Si utiliza una regleta móvil para conectar el televisor, no conecte varias regletas en serie.

Circulación de aire y altas temperaturas



Como cualquier aparato electrónico, su televisor necesita aire para refrigerarse. Si se obstaculiza la circulación de aire, puede producirse un incendio.

Por ello, las ranuras de ventilación del panel trasero del aparato deben permanecer libres. No cubra el aparato.

Montaje en pared: deje al menos 10 cm de espacio libre alrededor del aparato a los lados, arriba y abajo.

Soporte de mesa/peana: deje al menos 10 cm de espacio libre alrededor del aparato a los lados y por arriba.

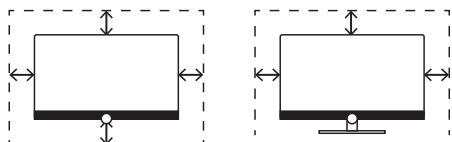

Cuerpos extraños



Los cuerpos extraños dentro del aparato pueden causar un cortocircuito y un incendio.

Existe riesgo de lesiones y daños.

Evite por tanto que piezas metálicas, agujas, clips, líquidos, cera o similares penetren en el aparato a través de las ranuras de ventilación del panel trasero.

Si aun así algo entra en el aparato, desconecte inmediatamente el enchufe de red y contacte con el servicio de atención al cliente para que lo revise.

Instalación



Un televisor puede volcar, provocando lesiones graves o la muerte. Muchos accidentes, especialmente en niños, pueden evitarse tomando precauciones sencillas, como:

- Utilice SIEMPRE muebles, soportes o métodos de montaje recomendados por el fabricante del televisor.
- Utilice SIEMPRE muebles capaces de soportar el televisor de forma segura.
- Asegúrese SIEMPRE de que el televisor no sobresalga del borde del mueble de soporte.
- Enseñe SIEMPRE a los niños los peligros de subirse a los muebles para alcanzar el televisor o sus controles.
- Coloque SIEMPRE los cables conectados al televisor de modo que no se pueda tropezar con ellos y que no puedan tirarse ni agarrarse.
- NO coloque NUNCA un televisor en una ubicación inestable.
- NO coloque NUNCA el televisor sobre muebles altos (p. ej., aparadores o estanterías) sin fijar tanto el mueble como el televisor a un soporte adecuado.
- NO coloque NUNCA el televisor sobre una alfombra u otros materiales que puedan interponerse entre el televisor y el mueble de soporte.
- NO coloque NUNCA objetos que puedan incitar a los niños a trepar, como juguetes y mandos a distancia, sobre el televisor o el mueble en el que está colocado.

Si se conserva el televisor existente y se cambia de ubicación, deben aplicarse las mismas consideraciones anteriores.

Los televisores Loewe están optimizados para los accesorios Loewe. Recomendamos encarecidamente utilizar soluciones de colocación originales Loewe.

Siga las instrucciones de montaje para las distintas soluciones de colocación posibles. Cada producto Loewe incluye la documentación correspondiente.

Debe respetarse la posición normal de uso del televisor. El televisor solo debe utilizarse en vertical horizontal (A). En caso de montaje en pared, la inclinación máxima es de 10 grados (B). El televisor no debe utilizarse nunca en vertical (retrato) (C), en horizontal (D) ni invertido en el techo (E).

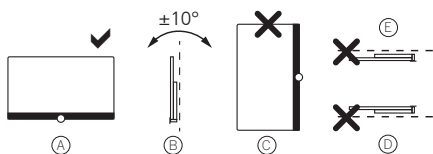

Coloque el aparato de modo que no esté expuesto a la luz solar directa ni a calor adicional procedente de radiadores.

Si utiliza accesorios de terceros, asegúrese de poder ajustar fácilmente el televisor en la solución de instalación correspondiente.

Al ajustar el televisor, tenga cuidado de no ejercer una presión excesiva sobre el marco. Especialmente con tamaños de pantalla grandes, existe riesgo de dañar el panel.

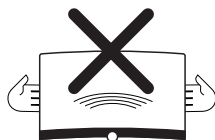

Para montar un televisor en un soporte conforme a la norma VESA es obligatorio utilizar los pernos adaptadores VESA de Loewe. De lo contrario, el televisor podría dañarse.

Los pernos adaptadores VESA de Loewe deben fijarse al televisor con un par de apriete de aprox. 4 Nm. Puede adquirirlos en su distribuidor Loewe (más información en el manual de usuario en línea).

Asegúrese de que, tras desembalar e instalar el televisor, los materiales de embalaje no queden desatendidos al alcance de los niños.

Tenga en cuenta también las instrucciones de eliminación de embalaje y caja (véase el capítulo Medio ambiente/ Eliminación/ Licencias).

Supervisión



No permita que los niños utilicen el televisor sin supervisión y no les deje jugar en las inmediaciones del televisor.

El aparato podría volcar, desplazarse o ser tirado del soporte, causando lesiones.

No deje el televisor sin vigilancia cuando esté encendido.

Volumen



La música a volumen alto puede causar daños auditivos. Evite volúmenes extremos, especialmente durante periodos prolongados y al usar auriculares.

Tormenta



Las sobretensiones debidas a los rayos pueden dañar el aparato, tanto a través de la instalación de antena como a través de la alimentación de red.

Durante una tormenta, desconecte el enchufe de red y todos los cables de antena conectados al televisor.

Si ha conectado un cable de red al puerto LAN, desconéctelo también.

Incluso en caso de ausencia prolongada, deben desconectarse del televisor el enchufe de red y todos los cables de antena conectados.

Limpieza y mantenimiento/Sustancias químicas



Desconecte el televisor de la red antes de limpiarlo.



Los daños causados por sustancias químicas pueden provocar efectos nocivos y riesgo de incendio.

No esponga nunca el aparato ni los accesorios a sustancias químicas agresivas (p. ej., cáusticas) como bases o ácidos.

Limpie el televisor, la pantalla frontal y el mando a distancia solo con un paño húmedo, suave, limpio y de color neutro, sin detergentes agresivos ni abrasivos.

El panel de altavoces de su televisor está recubierto de tela. Aspire regularmente la superficie con una boquilla de cepillo suave.

En caso de suciedad o manchas:

Humedezca un paño suave y de color neutro con una solución de limpieza o un quitamanchas comercial y frote suavemente la mancha. Como alternativa, puede tratar la mancha directamente con un spray quitamanchas en seco (después aspire la tela).

No humedezca directamente la tela de recubrimiento con solución de limpieza o quitamanchas (riesgo de cercos). No utilice disolventes para limpiar la tela.

Al usar un quitamanchas, siga las instrucciones del fabricante.

Al limpiar paneles de altavoces expuestos a nicotina, aumenta el riesgo de cercos.

Mando a distancia

Según la serie y la versión de su televisor, puede suministrarse un tipo de mando a distancia diferente.

Preparar el mando a distancia

Las siguientes instrucciones se aplican a **[Loewe remote alu]** y **[We. SEE remote]**, que se suministran con pilas preinstaladas. El compartimento de las pilas se abre por la parte superior del mando a distancia.

Estos mandos a distancia pueden utilizarse con las siguientes series de TV:

- Loewe stellar (opcional)
- Loewe inspire (opcional)
- Loewe callas
- Loewe vega (opcional)
- We. SEE oled dc
- We. SEE oled
- We. SEE lcd dc
- We. SEE lcd

Retirar la protección de las pilas

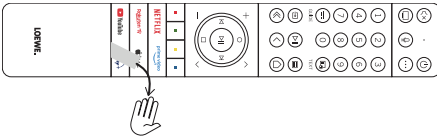

El mando se suministra con las pilas ya insertadas. Antes de usarlo, retire la lengüeta protectora de plástico como se muestra en la imagen.

Insertar o sustituir las pilas

Presione y deslice la tapa del compartimento de las pilas en la parte superior del mando para abrirlo.

Utilice únicamente pilas tipo micro LR 03 (AAA) alcalinas de manganeso, a prueba de fugas. No utilice tipos de pilas diferentes ni mezcle pilas nuevas y usadas.

Asegúrese de que las pilas no lleguen a manos de los niños. Las pilas usadas no deben exponerse a calor excesivo, como luz solar, fuego o similares.

Nota:

La posición de las pilas está indicada en el compartimento (en sentido inverso). Al insertarlas, respete la polaridad correcta + y -. No se guíe por los contactos (muelles), sino por la ilustración en el fondo del compartimento de pilas.

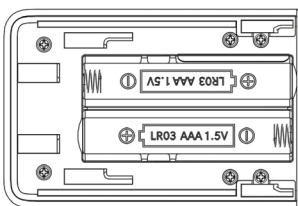

Elimine las pilas usadas de forma respetuosa con el medio ambiente (véase el capítulo Medio ambiente/Información legal).

Después de insertar las pilas, deslice de nuevo la tapa hasta su posición.

Preparar el mando a distancia (nueva generación)

Las siguientes instrucciones se aplican a **[Loewe remote vi]**, que se suministra con las pilas separadas para que las inserte el usuario.

Este mando a distancia puede utilizarse con las siguientes series de TV:

- Loewe stellar (opcional)
- Loewe inspire (opcional)
- Loewe vega (opcional)

Insertar o sustituir las pilas

Abra el compartimento de las pilas en la parte posterior del mando. Deslice la tapa hacia abajo y luego levántela. El compartimento de las pilas queda accesible.



Utilice únicamente pilas tipo micro LR 03 (AAA) alcalinas de manganeso, a prueba de fugas. No utilice tipos de pilas diferentes ni mezcle pilas nuevas y usadas.

Asegúrese de que las pilas no lleguen a manos de los niños. Las pilas usadas no deben exponerse a calor excesivo, como luz solar, fuego o similares.

Nota:

La posición de las pilas está indicada en el compartimento (en sentido inverso). Al insertarlas, respete la polaridad correcta + y -. No se guíe por los contactos (muelles), sino por la ilustración en el fondo del compartimento de pilas.



Elimine las pilas usadas de forma respetuosa con el medio ambiente (véase el capítulo Medio ambiente/Información legal).

Después de insertar las pilas, deslice de nuevo la tapa hasta su posición.

Asignación de teclas del mando a distancia

Según la aplicación (TV / vídeo / audio / foto / app) y la función (p. ej., EPG, teletexto, HbbTV, etc.), la asignación de teclas puede diferir de la descrita aquí.

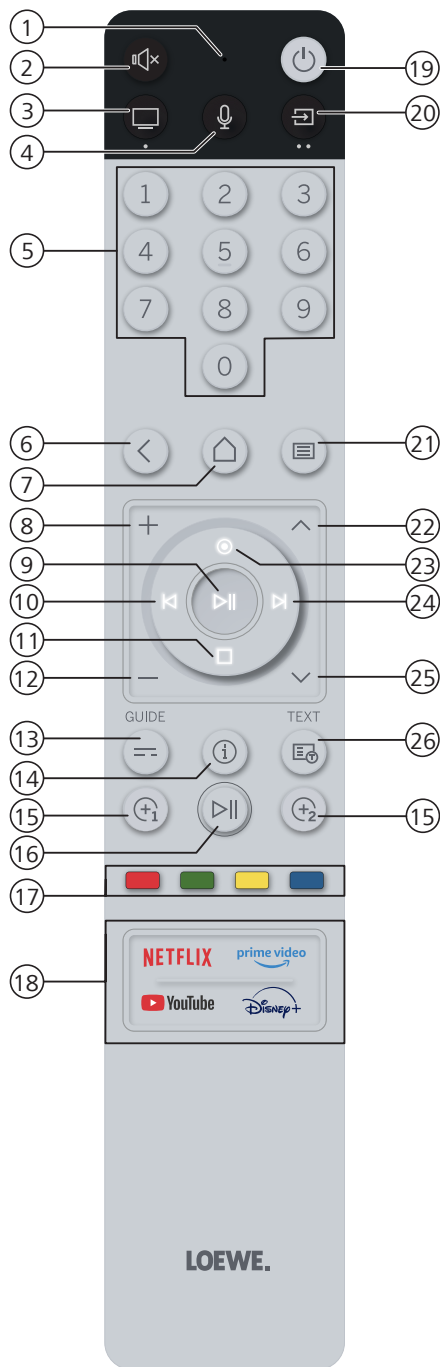

1. Micrófono.
2. Silencio de sonido / activado.
3. Acceder al modo TV.
4. Mantenga pulsado para hablar con el asistente de voz.
5. Seleccione los canales directamente con las teclas numéricas.
6. Retroceder un paso/nivel en el menú. Mientras ve la TV, cambiar al canal visto anteriormente.
Pulsación prolongada: salir del menú/aplicación mostrados.
7. Abrir el menú Home.
8. Subir el volumen.
9. Sin iluminación: mostrar la lista de canales.
Iluminado: reproducir/pausar contenidos multimedia o iniciar/pausar/reanudar Timeshift.
En el menú: tecla **OK** (confirmar selección).
10. Sin iluminación: en el menú desplazarse a la izquierda o abrir el panel de información del programa actual. Durante una grabación: abrir el panel de control de la grabación.
Iluminado: rebobinar.
11. Sin iluminación: en el menú desplazarse hacia abajo.
Iluminado: detener/finalizar Timeshift (volver a la emisión en directo).
12. Bajar el volumen.
13. Pulsación corta: EPG (guía electrónica de programas) activar/desactivar.
Pulsación larga: mostrar la lista de grabaciones.
14. Mientras ve la TV, pulse para mostrar información detallada del programa.
15. Al pulsar por primera vez se abre la ventana de asignación. Seleccione qué acción se asignará a la tecla (p. ej., cambiar directamente a una entrada, una app o un menú).
Pulsación corta: iniciar la función asignada.
Pulsación larga: abrir la ventana de asignación para asignar una nueva función.
16. Pulsación corta: reproducir/pausar contenidos multimedia o iniciar/pausar/reanudar Timeshift.
Pulsación larga: mostrar las teclas multimedia iluminadas.
17. Teclas de colores: ejecuta la función correspondiente.
18. Acceso a medios y vídeo bajo demanda.
19. Enciende el televisor o lo pone en modo de espera.
Pulsación corta mientras el televisor está encendido: el televisor y todos los dispositivos compatibles con CEC conectados a los puertos HDMI pasan a modo de espera (modo de espera del sistema).
20. Mostrar el menú de fuentes.
Pulsación larga: tecla Dispositivo. Esta tecla permite controlar otros dispositivos con el mando a distancia Loewe.
21. Pulsación corta: abrir los ajustes del sistema.
Pulsación larga: emparejar el mando a distancia con el televisor mediante Bluetooth.
22. Canal siguiente.
23. Sin iluminación: en el menú desplazarse hacia arriba.
Iluminado: abrir el menú de grabación.
24. Sin iluminación: en el menú desplazarse a la derecha o abrir el panel de información del programa actual. Durante una grabación: abrir el panel de control de la grabación.
Iluminado: avance rápido.
25. Canal anterior.
26. Teletexto/MediaText activar/desactivar.

Nota: la asignación de teclas puede variar según la versión de software o hardware.

Asignación de teclas del mando a distancia

Según la aplicación (TV / vídeo / audio / foto / app) y la función (p. ej., EPG, teletexto, HbbTV, etc.), la asignación de teclas puede diferir de la descrita aquí.

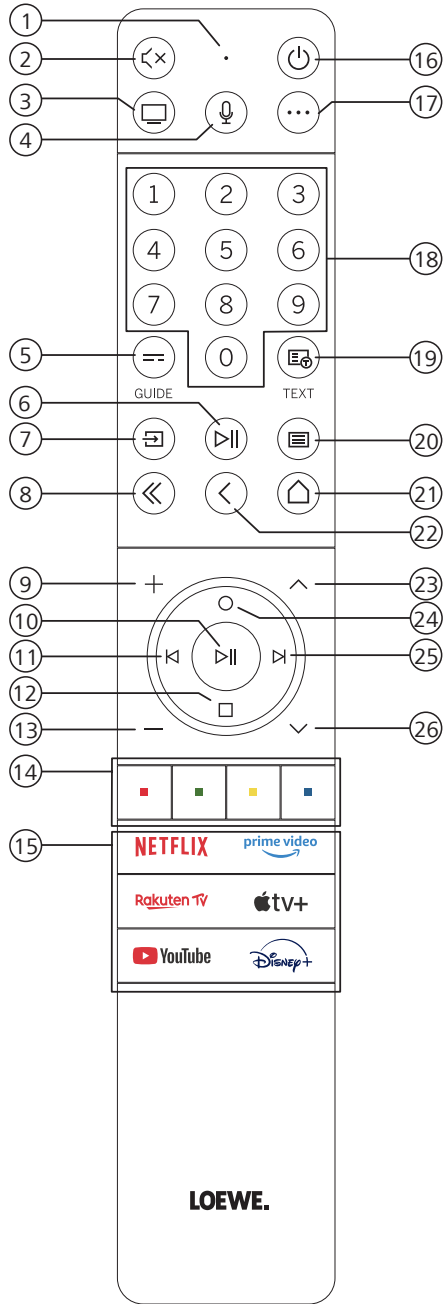

1. Micrófono
2. Silencio de sonido / activado.
3. Acceder al modo TV.
4. Mantenga pulsado para hablar con el asistente de voz.
5. Pulsación corta: EPG (guía electrónica de programas) activar/desactivar. Pulsación larga: mostrar la lista de grabaciones.
6. Pulsación corta: reproducir/pausar contenidos multimedia o iniciar/pausar/reanudar Timeshift. Pulsación larga: mostrar las teclas multimedia iluminadas.
7. Mostrar el menú de fuentes.
8. Salir del menú/aplicación mostrados.
9. Subir el volumen.
10. Sin iluminación: mostrar la lista de canales. Iluminado: reproducir/pausar contenidos multimedia o iniciar/pausar/reanudar Timeshift.
11. Sin iluminación: en el menú desplazarse a la izquierda o abrir el panel de información del programa actual. Durante una grabación: abrir el panel de control de la grabación. Iluminado: rebobinar.
12. Sin iluminación: en el menú desplazarse hacia abajo. Iluminado: detener/finalizar Timeshift (volver a la emisión en directo).
13. Bajar el volumen.
14. Teclas de colores: ejecuta la función correspondiente.
15. Acceso a medios y vídeo bajo demanda.
16. Enciende el televisor o lo pone en modo de espera. Pulsación corta mientras el televisor está encendido: el televisor y todos los dispositivos compatibles con CEC conectados a los puertos HDMI pasan a modo de espera (modo de espera del sistema).
17. Tecla Dispositivo. Esta tecla permite controlar otros dispositivos con el mando a distancia Loewe.
18. Seleccione los canales directamente con las teclas numéricas.
19. Teletexto/MediaText activar/desactivar.
20. Pulsación corta: abrir los ajustes del sistema. Pulsación larga: emparejar el mando a distancia con el televisor mediante Bluetooth.
21. Abrir el menú Home.
22. Retroceder un paso/nivel en el menú. Mientras ve la TV, cambiar al canal visto anteriormente.
23. Canal siguiente.
24. Sin iluminación: en el menú desplazarse hacia arriba. Iluminado: abrir el menú de grabación.
25. Sin iluminación: en el menú desplazarse a la derecha o abrir el panel de información del programa actual. Durante una grabación: abrir el panel de control de la grabación. Iluminado: avance rápido.
26. Canal anterior.

Nota: la asignación de teclas puede variar según la versión de software o hardware.

Asignación de teclas del mando a distancia

Según la aplicación (TV / vídeo / audio / foto / app) y la función (p. ej., EPG, teletexto, HbbTV, etc.), la asignación de teclas puede diferir de la descrita aquí.

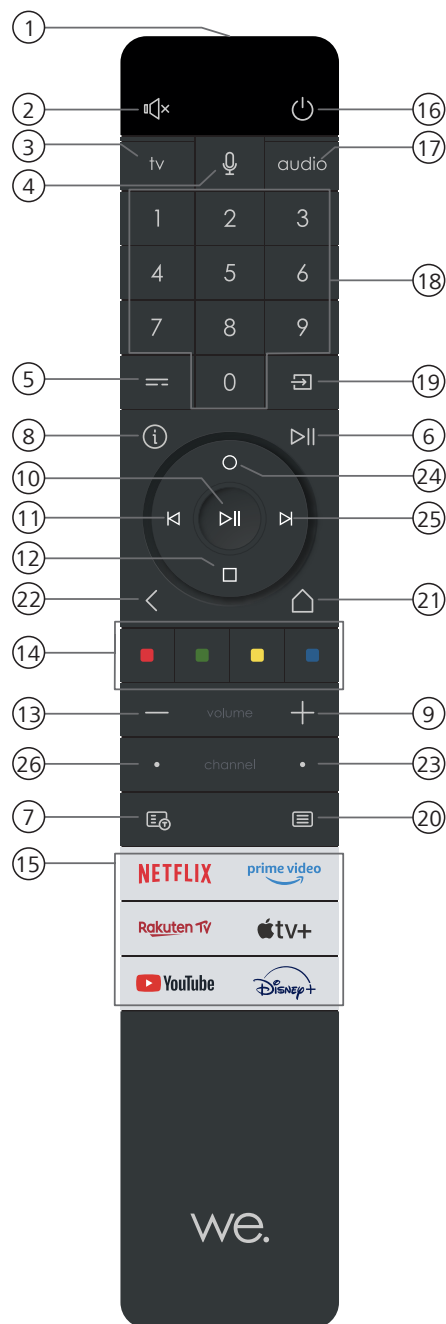

1. Micrófono
2. Silencio de sonido / activado.
3. Acceder al modo TV.
4. Mantenga pulsado para hablar con el asistente de voz.
5. Pulsación corta: EPG (guía electrónica de programas) activar/desactivar. Pulsación larga: mostrar la lista de grabaciones.
6. Pulsación corta: reproducir/pausar contenidos multimedia o iniciar/pausar/reanudar Timeshift. Pulsación larga: mostrar las teclas multimedia iluminadas.
7. Teletexto/MediaText activar/desactivar.
8. Mientras ve la TV, pulse para mostrar información detallada del programa.
9. Subir el volumen.
10. Sin iluminación: mostrar la lista de canales. Iluminado: reproducir/pausar contenidos multimedia o iniciar/pausar/reanudar Timeshift. En el menú: tecla **OK** (confirmar selección).
11. Sin iluminación: en el menú desplazarse a la izquierda o abrir el panel de información del programa actual. Durante una grabación: abrir el panel de control de la grabación. Iluminado: rebobinar.
12. Sin iluminación: en el menú desplazarse hacia abajo. Iluminado: detener/finalizar Timeshift (volver a la emisión en directo).
13. Bajar el volumen.
14. Teclas de colores: ejecuta la función correspondiente.
15. Acceso a medios y vídeo bajo demanda.
16. Enciende el televisor o lo pone en modo de espera. Pulsación corta mientras el televisor está encendido: el televisor y todos los dispositivos compatibles con CEC conectados a los puertos HDMI pasan a modo de espera (modo de espera del sistema).
17. Abrir el modo audio.
18. Seleccione los canales directamente con las teclas numéricas.
19. Mostrar el menú de fuentes.
20. Pulsación corta: abrir los ajustes del sistema. Pulsación larga: emparejar el mando a distancia con el televisor mediante Bluetooth.
21. Abrir el menú Home./ up the Home menu.
22. Retroceder un paso/nivel en el menú. Mientras ve la TV, cambiar al canal visto anteriormente. Pulsación prolongada: salir del menú/aplicación mostrados.
23. Canal siguiente.
24. Sin iluminación: en el menú desplazarse hacia arriba. Iluminado: abrir el menú de grabación.
25. Sin iluminación: en el menú desplazarse a la derecha o abrir el panel de información del programa actual. Durante una grabación: abrir el panel de control de la grabación. Iluminado: avance rápido.
26. Canal anterior.

Nota: la asignación de teclas puede variar según la versión de software o hardware.

Emparejamiento del mando a distancia / Bluetooth

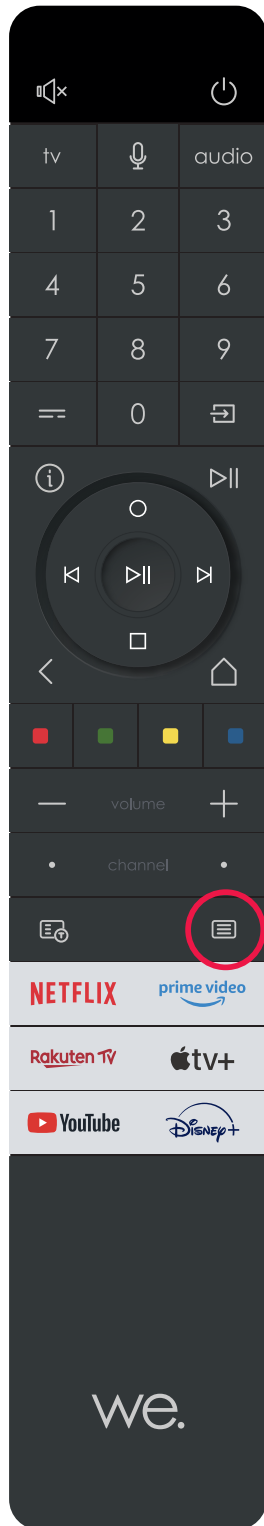
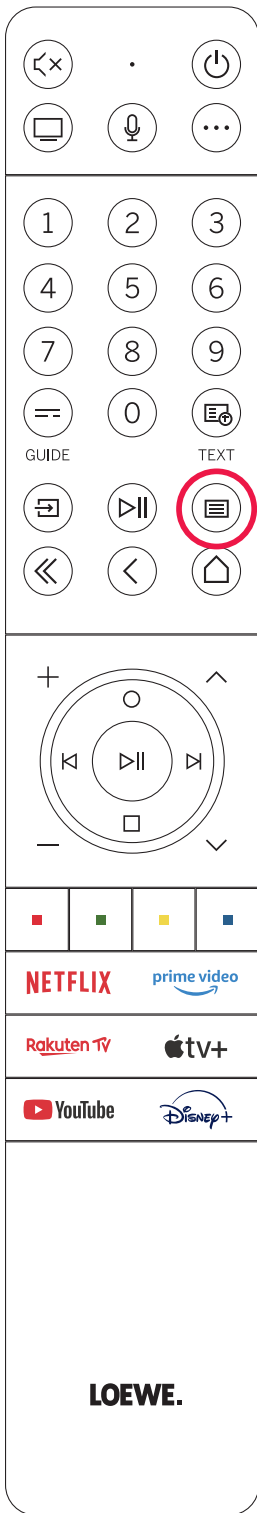

Puede conectar el mando a distancia con su TV Loewe mediante Bluetooth. Para ello, mantenga pulsada la tecla Menú  durante al menos tres segundos. Siga las instrucciones en pantalla para completar el emparejamiento.

Para cancelar el emparejamiento, abra el menú y seleccione: **[Ajustes] -> [Conexión] -> [Bluetooth] -> [Dispositivo Bluetooth]**. A continuación seleccione Smart TV Remote y pulse el botón Desemparejar.

Nota: el micrófono integrado no realiza grabaciones permanentes. El micrófono solo se activa para el control por voz y no está escuchando continuamente.

Conectar el televisor

Antes de conectar dispositivos externos, asegúrese de que el televisor y el dispositivo estén desconectados de la red eléctrica.

La mayoría de conexiones del televisor están ocultas bajo la tapa trasera. Para acceder a ellas, retire la tapa tirando desde arriba y desde abajo como se muestra en la imagen. Las dos piezas solo están sujetas por imanes; no se necesitan herramientas y no es necesario retirar tornillos.

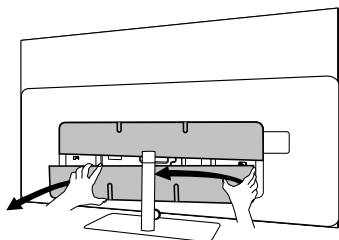

Cuando conecte dispositivos externos a estas conexiones internas, conecte primero el cable a la toma del televisor. Luego saque el cable del televisor mediante el sistema de gestión de cables integrado y, a continuación, páselo por el cuello del soporte (si utiliza el soporte de mesa suministrado).

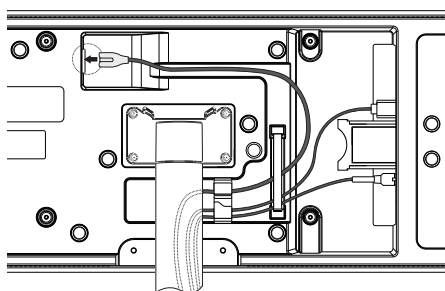

Vuelva a colocar la tapa trasera tras conectar todos los dispositivos externos.

Conectar las antenas (sintonizador satélite simple)

Antena terrestre / cable analógico / DVB-T/T2/C HD:

Conecte el cable de antena, el cable de la red de cable o la antena interior a la toma ANT TV.

Si desea utilizar conjuntamente una conexión de cable analógico/DVB-C y una antena DVB-T, utilice un conmutador de antena externo (disponible en su distribuidor).

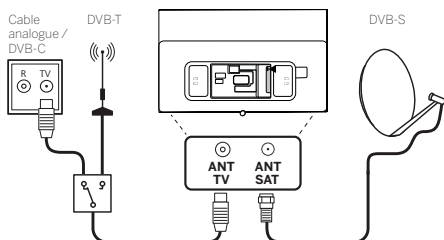

Antena satélite DVB-S/S2 HD:

Conecte un cable desde el LNB a la toma ANT SAT del televisor.

Conectar las antenas (sintonizador satélite doble)

Nota: solo se aplica a modelos con sintonizador doble

Antena terrestre / cable analógico / DVB-T/T2/C HD:

Conecte el cable de antena, el cable de la red de cable o la antena interior a la toma ANT TV.

Si desea utilizar conjuntamente una conexión de cable analógico/DVB-C y una antena DVB-T, utilice un conmutador de antena externo (disponible en su distribuidor).

Antena satélite DVB-S/S2 HD:

Según el sistema satelital utilizado, conecte un cable desde el multiswitch o directamente desde el LNB a las tomas ANT SAT MAIN y/o ANT SAT SUB del televisor.

Si conecta el televisor a una instalación colectiva de cable único, conecte ANT SAT MAIN y ANT SAT SUB directamente a la toma mural

SAT correspondiente.

Si conecta el televisor a una antena DiSEqC, conecte ANT SAT MAIN directamente a la toma mural SAT correspondiente.

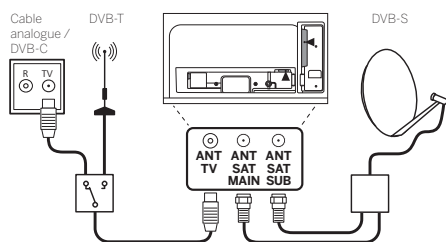

Conectar un dispositivo externo mediante cable HDMI

Las conexiones HDMI (High Definition Multimedia Interface) permiten transferir señales de vídeo y audio digitales desde un reproductor (p. ej., reproductor DVD, reproductor Blu-ray, videocámara, decodificador) a través de un único cable.

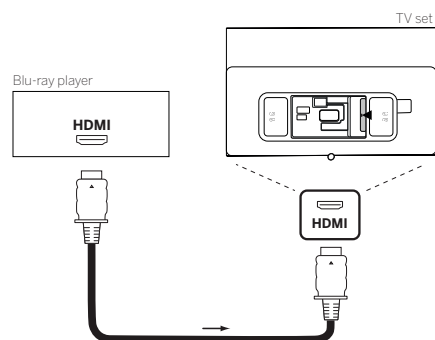

Conecte el dispositivo a una de las tomas HDMI del televisor con un cable HDMI con conector tipo A (no incluido). Utilice un cable con la denominación "Premium High-Speed HDMI Cable" o superior para aprovechar plenamente las capacidades del televisor.

Conexión a un sistema de audio mediante HDMI eARC

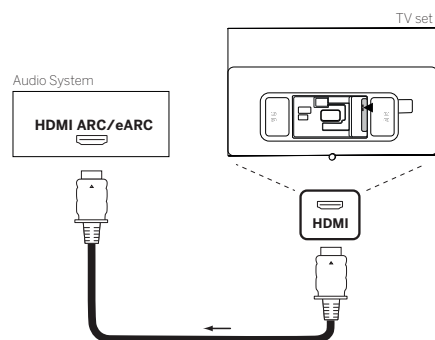

Utilice un cable HDMI (no incluido) para conectar la toma HDMI eARC del televisor a la toma HDMI ARC/eARC de un sistema de audio o barra de sonido. Se recomienda utilizar un cable con conector tipo A con la denominación "Ultra High-Speed HDMI Cable".

Los cables HDMI Ultra High Speed están diseñados para admitir, además de los modos de vídeo con las resoluciones más altas, también la nueva función eARC. Los cables HDMI Standard with Ethernet y High Speed with Ethernet también admiten eARC.

Conectar a un sistema de audio mediante cable de audio óptico

Para esta conexión necesita un cable óptico digital (no incluido) con conector Mini-TOSLINK en un extremo y conector TOSLINK estándar en el otro. Como alternativa, puede usar un cable TOSLINK estándar con un adaptador Mini-TOSLINK.

Asegúrese de haber retirado los capuchones protectores de plástico de los conectores del cable antes de realizar esta conexión.

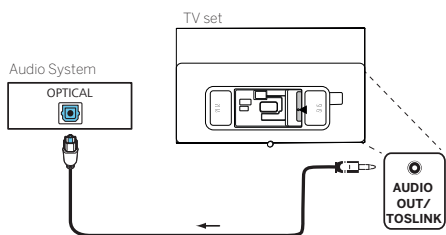

Conecte la salida de audio del televisor marcada AUDIO OUT TOSLINK a la entrada de audio digital de un sistema de audio.

Conectar a un sistema de audio mediante cable de audio analógico

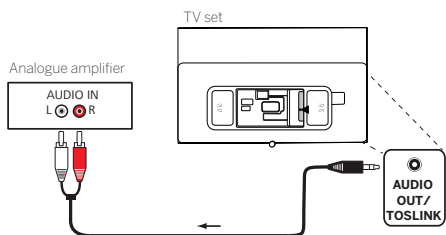

Utilice un cable adaptador estéreo cinch/jack para conectar la salida de audio AUDIO OUT TOSLINK a la entrada de audio analógica del sistema de audio.

Conexión a la red eléctrica

Conecte el televisor a una toma de corriente de 220–240 V.

Conecte el cable de alimentación a la toma de alimentación (AC IN) del televisor y saque el cable del televisor como se muestra en la imagen siguiente.

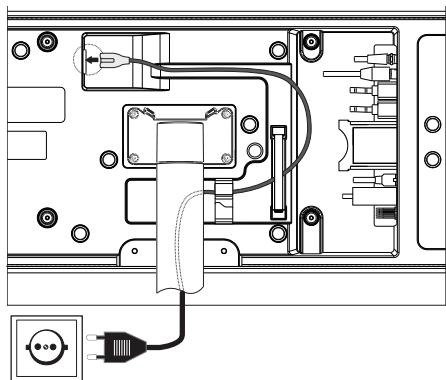

Enchufe el cable de alimentación a una toma de corriente.

Auriculares

Conectar auriculares con cable

Para conectar auriculares con cable al televisor, inserte el conector en la salida de audio de 3,5 mm marcada "AUDIO OUT" o "AUDIO OUT/TOSLINK".

Conectar auriculares Bluetooth

Pulse la tecla  (Menú) y vaya a **[Todas las configuraciones]** -> **[Conexión]** -> **[Bluetooth]**.

Asegúrese de que la opción **[Bluetooth]** esté activada.

Ponga los auriculares Bluetooth en modo de emparejamiento. Consulte el manual de los auriculares.

Abra el menú **[Dispositivo Bluetooth]**.

Los auriculares deberían aparecer en la lista **[Dispositivos disponibles]**.

Selecciónelos y confirme con **OK** para emparejar los auriculares con el televisor.

Nota: según el fabricante/tipo del dispositivo Bluetooth, el volumen puede ajustarse directamente en el dispositivo de reproducción.

Nota: si experimenta problemas con la calidad de la conexión Bluetooth (cortes, desconexiones), intente reducir la distancia entre los auriculares y el televisor.

Desemparejar auriculares Bluetooth:

Pulse la tecla  (Menú) y vaya a **[Todas las configuraciones]** -> **[Conexión]** -> **[Bluetooth]** -> **[Dispositivo Bluetooth]**.

Seleccione en la lista de dispositivos Bluetooth el que desea desemparejar y pulse **OK**.

Ajustes de auriculares

Nota: los siguientes ajustes solo están disponibles cuando hay auriculares/auriculares inalámbricos conectados.

Cambiar los ajustes de salida de audio:

Pulse  (Menú) y seleccione en el menú rápido inferior **[Salida de audio]**.

También puede abrir el menú Ajustes e ir a **[Sonido]** -> **[Salida de audio]**.

En este menú puede elegir dos opciones para los auriculares.

[Solo auriculares]: el audio se reproduce a través de los auriculares conectados (Bluetooth o con cable).

[Salida de audio con altavoces]: el audio se reproduce a través de los auriculares conectados (Bluetooth o con cable) y los altavoces internos del televisor.

Ajustar el volumen de los auriculares:

Si está seleccionada la opción **[Solo auriculares]**, puede ajustar el volumen de los auriculares directamente con las teclas de volumen del mando.

También puede ajustar el volumen mediante el menú rápido: pulse  (Menú), seleccione **[Volumen de los auriculares]** y confirme con **OK**. Utilice las flechas izquierda/derecha para ajustar el volumen.

Si está seleccionada la opción **[Salida de audio con altavoces]**, el mando solo ajusta el volumen de los altavoces internos del televisor.

Para cambiar el volumen de los auriculares, utilice el control de volumen en los propios auriculares (si está disponible). Si los auriculares no tienen control de volumen integrado, en este modo no se puede ajustar el volumen de los auriculares.e.

Significado de los colores del LED

Debajo de la pantalla hay un pequeño LED que proporciona información básica sobre el estado del televisor.

Color del LED	Estado del televisor
Blanco	Modo de espera.
Verde	Encendido.
Azul	Calibración automática del panel OLED en modo de espera.
Rojo	Grabación en curso.

Joystick del televisor

Solo se aplica a los siguientes modelos:

We. SEE oled

We. SEE oled dc

En la parte trasera del televisor hay un pequeño joystick con el que pueden controlarse algunas funciones básicas.

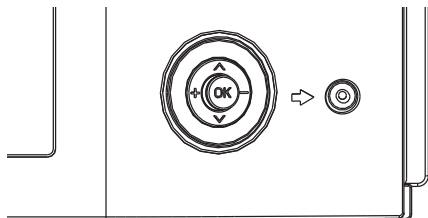

Cuando el televisor está apagado:

- Pulse el joystick para encender el televisor.

Cuando el televisor está encendido:

- Mueva el joystick a la izquierda/derecha para ajustar el volumen.
- Mueva el joystick hacia arriba/abajo para cambiar de canal arriba/abajo.
- Al pulsar el joystick aparece un menú sencillo en el que puede seleccionar las fuentes de entrada o apagar el televisor. Navegue por el menú con el joystick y confirme la opción seleccionada pulsándolo.

Primeros pasos

Antes de encender el televisor por primera vez, compruebe que ha conectado todos los dispositivos externos y que el televisor recibe alimentación.

1. Pulse la tecla  (Standby) del mando para encender el televisor.
2. Aparece el asistente de instalación que le ayuda a configurar el televisor en unos pocos pasos sencillos.

Navegación en el asistente:

- Utilice las teclas de flecha para seleccionar el elemento deseado.
- Pulse la tecla **OK** para confirmar el elemento seleccionado.
- Pulse la tecla  para volver atrás.

PASO 1 – Seleccionar el idioma

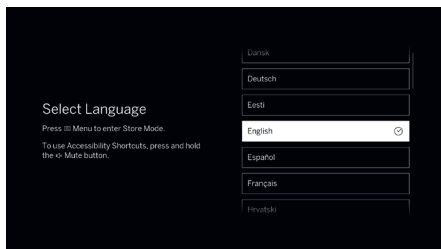

PASO 2 – Seleccionar el país

Seleccione el país en el que se utiliza el televisor. Esta selección permite al televisor instalar las funciones óptimas para el país seleccionado.

Según el país seleccionado, en el siguiente paso puede que se le pida introducir el código postal para garantizar ajustes regionales correctos.

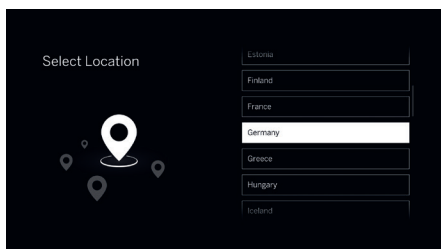

PASO 3 – Búsqueda de canales

Si ha conectado una antena a uno o ambos sintonizadores, ahora puede configurar los canales. Seleccione la opción **[Sintonización automática de canales]** y elija dónde buscar canales: **[Satélite]**, **[Antena]**, **[Cable]**. Según el modo de recepción seleccionado, se requieren ajustes adicionales. Los canales se configuran en segundo plano mientras continúa con los siguientes pasos del asistente.

Si desea omitir la búsqueda de canales, seleccione la opción **[Omitir]**. Podrá buscar canales más adelante en el menú **[Ajustes]**.

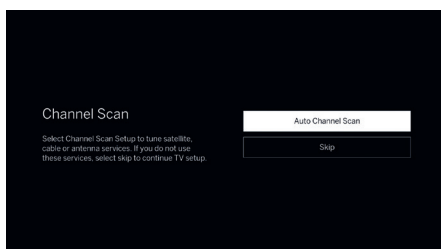

PASO 4 – Conexión a Internet

Si ha conectado el televisor a la red doméstica con un cable Ethernet y la configuración de red permite DHCP, se establece automáticamente una conexión a Internet.

También puede usar una conexión Wi-Fi. Seleccione primero la red de la lista de redes disponibles. A continuación se le pedirá que introduzca la contraseña Wi-Fi mediante el teclado en pantalla.

Si desea omitir este paso, desplácese hacia abajo en la lista de redes y seleccione la opción **[Omitir]**.



PASO 5 – Términos y condiciones

Lea atentamente toda la información sobre términos y condiciones. Si no selecciona algunas o todas las casillas, algunas o todas las funciones Smart se desactivarán. Podrá cambiar estos ajustes más adelante en el menú **[Servicio de asistencia]**.

Continúe al siguiente paso seleccionando **[Aceptar y continuar]**.

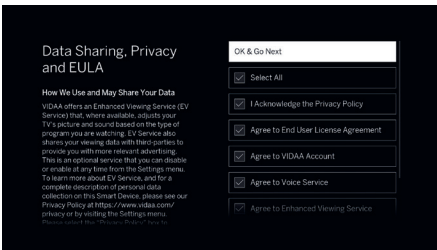

PASO 6 – Código postal

Introduzca el código postal de su ubicación. Esto ayuda a ofrecer servicios de noticias locales y TV más precisos.

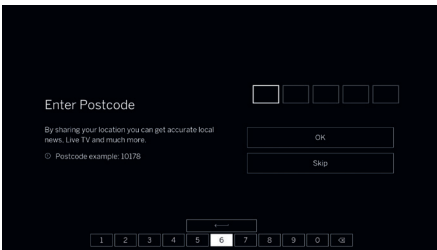

PASO 7 – Inicio de sesión en la cuenta VIDAA

Inicie sesión en su cuenta VIDAA existente o cree una nueva cuenta. Una cuenta VIDAA le ofrece las mejores funciones de su Smart TV y las mantiene actualizadas. Si desea omitir este paso, seleccione **[Omitir]**.

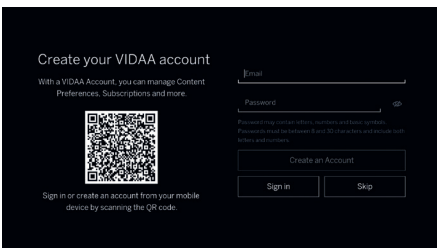

PASO 8 – Nombrar el televisor

Seleccione uno de los nombres de televisor preestablecidos o cree un nombre personalizado. Esto le permite encontrar e identificar el televisor en las apps de streaming.

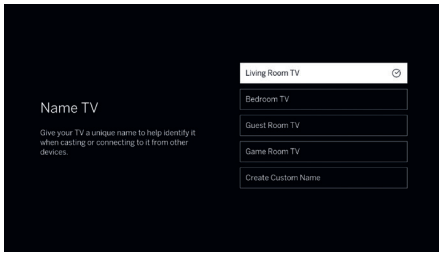

PASO 9 – ¡Enhorabuena!

Ha completado la instalación del televisor. En la pantalla pueden mostrarse informaciones promocionales. Siga pulsando la flecha derecha hasta que la instalación le lleve a la pantalla de inicio o a los resultados de la búsqueda de canales.

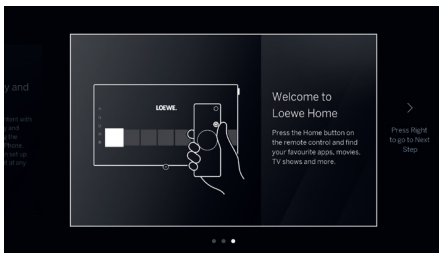

Home menu

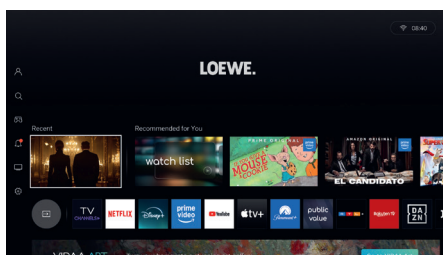

El menú Home actúa como la página de visión general central de su televisor. Desde este menú puede buscar contenido, gestionar su perfil VIDAA o acceder a los ajustes del sistema.

Abra el menú Home pulsando la tecla  (Inicio).

Utilice las teclas de flecha para mover el cursor por la pantalla. Pulse **OK** para iniciar la app o el contenido seleccionado.

Puede cambiar la posición de las apps. Seleccione la app cuya posición desea cambiar y mantenga pulsada la tecla **OK** hasta que la pantalla se oscurezca. Mueva la app a la posición deseada con las teclas de flecha. Pulse brevemente **OK** para confirmar la nueva posición.

Añadir apps

Para añadir más apps, vaya a la fila de apps y seleccione la app "App Store". En la App Store encontrará una lista de todas las apps disponibles. Las apps con una marca de verificación verde ya están instaladas y disponibles en el menú Home. Seleccione la app que desea instalar y pulse **OK**. A continuación seleccione **[Instalar]** y pulse **OK** de nuevo. La app se añadirá al final de la fila de apps del menú Home.

Eliminar apps

Para eliminar apps, vaya a la fila de apps y abra la app "App Store". En la App Store busque la app que desea eliminar y pulse **OK**. A continuación seleccione **[Desinstalar]** y pulse **OK** para confirmar. La app se eliminará de la fila de apps. Nota: las apps preinstaladas no pueden eliminarse.

Menú principal

Para abrir el menú principal desde la pantalla Home, pulse la tecla  (Inicio) y luego la flecha izquierda. Se abre el menú en el lado izquierdo de la pantalla con varios elementos:

[Cuenta] – Aquí puede iniciar sesión en su cuenta VIDAA o crear una cuenta. Tras iniciar sesión puede crear perfiles adicionales para miembros de la familia y personalizar el menú Home y las recomendaciones según sus preferencias. Desde este menú puede cambiar fácilmente entre perfiles.

[Buscar] – Permite buscar contenidos y apps mediante palabras clave.

[Juego] – Abre una pantalla de TV optimizada para juegos. Aquí puede utilizar juegos sencillos jugables con el mando a distancia, servicios de juego en streaming (requieren un mando conectado) y contenidos de vídeo sobre juegos y gaming.

[Notificación] – Muestra una lista de notificaciones. Aquí puede configurar qué tipos de notificaciones desea recibir. Pulse la tecla  (Atrás) para salir de los ajustes de notificaciones.







[TV en vivo] – Si selecciona esta opción, la fuente cambia a Live TV.

[Ajustes] – Abre el menú de configuración del televisor con ajustes como imagen, audio y red.







Seleccionar entradas

Puede acceder a los dispositivos externos conectados al televisor, incluidos los dispositivos conectados de forma inalámbrica.

Cambiar entre fuentes de entrada

1. Pulse la tecla  (Entrada) o pulse la tecla  (Inicio) y seleccione el icono  Entradas.
2. Pulse la tecla  (flecha abajo) y luego seleccione con  (flecha izquierda) o  (flecha derecha) la fuente de entrada deseada de la lista.

Cambiar los nombres de las fuentes de entrada

1. Pulse la tecla  (Entrada) o pulse la tecla  (Inicio) y seleccione el icono  Entradas.
2. Pulse la tecla  (flecha abajo) para ir a la lista de entradas.
3. Seleccione con  (flecha izquierda) o  (flecha derecha) la entrada que desea renombrar.
4. Mantenga pulsada la tecla **OK** para editar el nombre de la entrada.

Nota: algunas fuentes de entrada no pueden renombrarse.

Electronic Programme Guide – EPG

EPG significa Electronic Programme Guide y muestra en pantalla los detalles del programa. Como una guía de TV impresa, puede ver información sobre el programa actual. También puede marcar programas y programar grabaciones.

Para abrir o cerrar la EPG, pulse la tecla  (EPG).

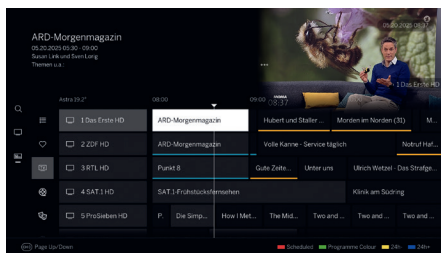

Nota:

- Según el país y la región, la visualización y la información pueden variar.
- Según el número de canales seleccionados para la EPG, puede tardar un poco en mostrarse los datos de los programas.

Control de la EPG

En la primera columna encontrará las siguientes opciones:

Buscar: utilice el teclado en pantalla para buscar un canal específico de Live TV o streaming. Seleccione el canal deseado y pulse **OK** para cambiar a él.

Para ti (opcional, según el país): una lista de canales de streaming recomendados.

Guía: Vuelve a la vista de guía de TV.

La segunda columna determina qué canales aparecen en la pantalla de la EPG. Incluye las siguientes opciones:

Todos: muestra todos los canales de TV en directo y streaming disponibles en la EPG.

FAV: muestra la lista de favoritos. Mantenga pulsada **OK** mientras FAV está seleccionado para elegir una de las 4 listas de favoritos disponibles.

Live TV: muestra los canales de TV en directo configurados actualmente (p. ej., antena, satélite).

Categorías (opcional, según el país): esta área se encuentra debajo de Live TV y ofrece canales ordenados por tipo de contenido (p. ej., cine, entretenimiento). Cada categoría muestra canales de streaming asignados a ese género. Se requiere conexión a Internet.

La tercera columna muestra la lista de canales.

Seleccione un canal y pulse **OK** para cambiar a él.



Para añadir un canal de Live TV a la lista de favoritos seleccionada actualmente, selecciónelo y mantenga pulsada **OK**. Repita para eliminarlo de favoritos.

La última sección de la pantalla muestra la lista de programas.

Los programas que se están emitiendo actualmente se resaltan con campos de fondo más claros. Una línea vertical blanca indica la hora actual en la línea de tiempo del programa.

OK: cambiar al programa seleccionado, si se está emitiendo en ese momento.

Mantener pulsado OK: mostrar información detallada del programa seleccionado.

 **(Menú):** ajustes de accesibilidad. La guía de TV solo muestra los programas que admiten las funciones de accesibilidad seleccionadas. Seleccione las opciones deseadas y salga de este menú con la tecla  (Atrás).

Canal +/-: cambiar de página en la lista de canales.

Flechas arriba/abajo: desplazarse por la lista de canales.

Flechas izquierda/derecha: recorrer los programas.

Tecla roja: abre la pantalla de programación.

Tecla verde: muestra un menú que permite asignar colores a determinados contenidos (p. ej., noticias, cine, deportes). Utilice las teclas de flecha y **OK** para asignar el tipo de contenido deseado a un color. Salga de este menú con la tecla . Los programas que pertenecen a las categorías seleccionadas se resaltarán ahora en colores en la guía de programas.

Tecla amarilla: muestra la lista de programas del día anterior.

Tecla azul: muestra la lista de programas del día siguiente.

Grabar un programa mediante la EPG

Puede programar fácilmente grabaciones temporizadas de programas de TV mediante la EPG.

Mantenga pulsada **OK** para abrir la información detallada del programa seleccionado.

Seleccione la opción **[Grabar]** y pulse **OK**.

Compruebe los datos del temporizador y cámbielos si es necesario (p. ej., inicio, fin, tipo de grabación).

En la EPG se muestra un símbolo de grabación después del título del programa.

Establecer un recordatorio de programa mediante la EPG

Un programa que aún no ha comenzado puede configurarse como recordatorio. En los programas con recordatorio, al comenzar el televisor pregunta si desea cambiar a ese canal.

Resalte el programa deseado con las teclas de flecha.

Mantenga pulsada **OK** para abrir la información detallada del programa seleccionado.

Seleccione la opción **[Recordatorio]** y pulse **OK**.

En la EPG se muestra un símbolo de recordatorio después del título del programa.



Cuenta VIDAA

Una cuenta VIDAA le ofrece las mejores funciones de su Smart TV y las mantiene siempre actualizadas.

Iniciar sesión o crear una nueva cuenta

Si aún no tiene una cuenta VIDAA, cree una para utilizar las mejores funciones de su Smart TV.



Antes de iniciar sesión o crear una cuenta, asegúrese de que el televisor esté conectado a la red.

1. Pulse la tecla  (Inicio) del mando y luego  (flecha izquierda) para mostrar el menú principal.
2. Seleccione **[Cuenta]**.
3. En la pantalla siguiente seleccione **[Iniciar sesión / Crear una cuenta]**.
4. Introduzca su dirección de correo electrónico.
5. En la siguiente pantalla introduzca la contraseña o solicite un código de verificación. El código de verificación se envía a su dirección de correo electrónico.
6. Tras iniciar sesión correctamente, puede crear un perfil para su cuenta.

Crear un perfil

Puede crear varios perfiles dentro de una cuenta para personalizar la experiencia de TV para distintos usuarios. Para crear un perfil debe haber iniciado sesión en su cuenta VIDAA.

Para crear un perfil:

1. Pulse la tecla  (Inicio) del mando y luego  (flecha izquierda) para mostrar el menú principal.
2. Seleccione **[Cuenta]**.
3. Seleccione **[Añadir]**.
4. Utilice el teclado en pantalla para introducir un nombre para el nuevo perfil.
5. Siga las instrucciones en pantalla para completar la configuración del perfil.

Control por voz

Puede controlar el televisor con comandos de voz configurando un asistente de voz.

Nota:

- Para utilizar los servicios de control por voz, el televisor debe estar conectado a la red y debe haber iniciado sesión en su cuenta VIDAA.
- Para esta función puede ser necesario aceptar el acuerdo de licencia de usuario final y las políticas de privacidad, así como los términos y condiciones de las funciones Smart.
- Los idiomas y funciones compatibles para la interacción por voz pueden variar según el país o la región.
- Los resultados de búsqueda pueden no ser siempre completos.
- Para controlar el televisor por voz con el mando suministrado, el mando debe estar emparejado con el televisor.

Configurar VIDAA Voice

VIDAA Voice funciona de inmediato si se cumplen las siguientes condiciones:

- El televisor está conectado a la red.
- Ha iniciado sesión en su cuenta VIDAA en el televisor.
- El mando está emparejado con el televisor.

Ajustes para VIDAA Voice

Para abrir los ajustes de VIDAA Voice:

1. Pulse la tecla  (Inicio) del mando y luego  (flecha izquierda) para mostrar el menú principal.
2. Seleccione **[Ajustes]** -> **[Sistema]** -> **[Servicio de voz]** -> **[VIDAA Voice]**.

Si no ha iniciado sesión en su cuenta VIDAA, seleccione **[Configurar el asistente de voz en VIDAA Voice]**. Se le pedirá iniciar sesión o crear una nueva cuenta.

Tras iniciar sesión están disponibles las siguientes opciones:

[Idioma] – Cambiar el idioma utilizado por VIDAA Voice.



[Respuesta de voz] – Elija una de las respuestas de voz disponibles.

Configurar Alexa

Este televisor es compatible con Alexa, por lo que puede controlarlo con comandos de voz. Para comunicarse con Alexa, mantenga pulsada la tecla  (Micrófono) y hable al micrófono del mando.

Nota: Alexa no está disponible en algunos países.



Configurar Alexa

1. Pulse la tecla  (Inicio) del mando y luego  (flecha izquierda) para mostrar el menú principal.
2. Seleccione **[Ajustes]** -> **[Sistema]** -> **[Servicio de voz]** -> **[Amazon Alexa]** -> **[Configurar Alexa]**.
3. Elija un nombre para su televisor.
4. Descargue la app Alexa en su dispositivo móvil, ábrala e inicie sesión con su cuenta de Amazon.
5. En la app Alexa vaya a la sección de Skills, busque VIDAA y active la skill VIDAA.
6. Tras activar la skill, siga las instrucciones en pantalla para completar la vinculación del dispositivo entre su televisor y la skill VIDAA.





Programar el mando a distancia para un decodificador (STB)

Puede programar el mando a distancia para controlar determinados decodificadores. Para ello introduzca un código numérico de tres dígitos.

Al final de este manual de usuario encontrará una lista de los dispositivos compatibles y sus códigos correspondientes.

Nota: estas instrucciones se refieren en varios puntos a pulsar la tecla  (Dispositivo). Según el mando suministrado con su televisor, esta tecla puede no estar presente. En ese caso siga las mismas instrucciones, pero utilice en su lugar la tecla  (Entrada), que actúa como sustituto para la programación del mando.

Proceda del siguiente modo:



- Active primero el modo dispositivo manteniendo pulsada la tecla  (Dispositivo) durante tres segundos.
- A continuación mantenga pulsadas simultáneamente la tecla  (Dispositivo) y la tecla  para cambiar al modo decodificador o aprendizaje. El LED parpadea dos veces como confirmación.
- En el modo STB realice entonces los pasos siguientes:
 1. Para programar, mantenga pulsadas la tecla  (Dispositivo) y la tecla **OK** durante cinco segundos.
 2. El LED de audio parpadea dos veces.
 3. Introduzca ahora el código.
 4. El LED de audio parpadea una vez como confirmación.
 5. Pulse la tecla  (On/Off) para probar.
 6. Si el decodificador reacciona, una pulsación de la tecla **OK** completa el proceso y el LED parpadea dos veces como confirmación. En caso contrario, vuelva a empezar desde el paso 3. button will complete the process and the LED will flash twice for confirmation. Otherwise, proceed again from step 3.

Si se introduce un código incorrecto, el LED se ilumina durante dos segundos para indicar el error. El modo actual permanece activo.

Si no se pulsa ninguna tecla en los diez segundos posteriores a la introducción del código, el proceso termina automáticamente. El LED de audio permanece encendido durante dos segundos para indicar el final.

Búsqueda automática

También puede buscar el dispositivo en la lista. Proceda del siguiente modo:

1. Mantenga pulsadas la tecla  (Dispositivo) y la tecla **OK** durante 5 segundos.
2. El LED se ilumina dos veces como confirmación.
3. Navegue con el pad direccional hacia arriba o abajo para seleccionar un dispositivo de la lista.
4. Al seleccionar, el LED se ilumina durante un segundo.
5. Pulse la tecla  (On/Off) para probar.
6. Si el STB reacciona, una pulsación de **OK** finaliza este modo y el LED parpadea dos veces para indicar el éxito.

También aquí se aplica: 10 segundos después de la última entrada, el proceso termina. El LED permanece encendido durante dos segundos para indicar el final.





Aprendizaje del mando a distancia

Todas las teclas, excepto la tecla de dispositivo, pueden aprenderse para controlar dispositivos que no estén en la base de datos integrada. Las funciones de la tecla seleccionada se sobrescriben total o parcialmente con los nuevos códigos.

Para ello, el mando Loewe debe colocarse frente al mando que se va a sustituir, de modo que las ventanas infrarrojas estén "a la vista" una de la otra, a una distancia de 1–5 cm.



El proceso de aprendizaje se inicia en el modo STB/aprendizaje.

- Active primero el modo dispositivo manteniendo pulsada la tecla  (Dispositivo) durante tres segundos.
- A continuación mantenga pulsadas la tecla  (Dispositivo) y la tecla  para cambiar al modo decodificador o aprendizaje. El LED parpadea dos veces como confirmación.
- En el modo STB realice entonces los pasos siguientes:
 1. Mantenga pulsadas la tecla  (Dispositivo) y la tecla de color rojo  durante cinco segundos.
 2. El LED se ilumina dos veces como confirmación y permanece encendido mientras la función de aprendizaje esté activa.
 3. Pulse la tecla del mando Loewe que desea aprender. El LED parpadea una vez.
 4. Pulse ahora la tecla deseada en el mando original.

5. El LED parpadea dos veces como confirmación y luego permanece encendido. Si se produce un error de aprendizaje, el LED parpadea diez veces, pero luego permanece encendido.
6. Si es necesario, repita el proceso o aprenda otras teclas según el paso 3.
7. Por último, pulse la tecla  (Dispositivo) o espere más de diez segundos sin pulsar ninguna tecla.

Lista de canales

Usar la lista de canales

Mientras ve la TV, pulse la tecla **OK** del mando para mostrar la lista de canales.

Utilice las teclas de flecha ▲ o ▼ para seleccionar un canal.

Pulse **OK** para cambiar al canal seleccionado.

Puede salir de la lista de canales en cualquier momento pulsando la tecla (◀) (Atrás).

Seleccionar la lista de canales

Si ha configurado canales en varios sintonizadores del televisor, hay disponibles varias listas de canales. Para cambiar entre las listas:

1. Mientras ve la TV, pulse **OK** para abrir la lista de canales activa.
2. Pulse ◀ (flecha izquierda) y seleccione una de las listas de canales disponibles: **[Antena]**, **[Cable]**, **[Satélite]**. El número de opciones depende de las fuentes de señal disponibles.
3. Confirme la selección con **OK**.
4. Seleccione un canal de la lista elegida. El sistema establece esta lista como predeterminada y la muestra cada vez que abre el menú de la lista de canales.

Editar la lista de canales

Siga estas instrucciones para eliminar canales de la lista de canales o de la lista de favoritos o para moverlos a otra posición:

1. Mientras ve la TV, pulse **OK** para abrir la lista de canales activa.
2. Pulse ◀ (flecha izquierda), desplácese hacia abajo y seleccione **[Edición de canales]**.
3. En el menú que aparece, seleccione la lista de canales o la lista de favoritos que desea editar.
4. En la lista de canales, seleccione un canal que desea editar.

Para mover el canal seleccionado a una nueva posición:

Pulse ◀ (flecha izquierda). Utilice las teclas de flecha ▲ / ▼ para mover el canal a la nueva posición y confirme la nueva posición con la tecla **OK**.

Para eliminar el canal seleccionado:

Pulse ▶ (flecha derecha) para eliminar el canal seleccionado.

Edición de grupo:

Seleccione varios canales a editar pulsando la tecla **OK**. Cuando estén seleccionados todos los canales deseados, pulse ▶ (flecha derecha) para eliminar todos los canales seleccionados o ◀ (flecha izquierda) para agrupar todos los canales seleccionados y moverlos a una nueva posición.

Lista de favoritos

Las listas de favoritos le ayudan a organizar sus canales preferidos. Puede crear hasta cuatro listas diferentes.

Añadir canales a la lista de favoritos

1. Mientras ve la TV, pulse **OK** para abrir la lista de canales activa.
2. Pulse ◀ (flecha izquierda), desplácese hacia abajo y seleccione **[Edición de canales]**.
3. En el menú que aparece, seleccione la lista de favoritos que desea editar.
4. Seleccione la opción **[Añadir canales]**.
5. Seleccione con la tecla **OK** todos los canales que desea añadir a la lista de favoritos. Los canales seleccionados se marcan a la derecha con un icono de corazón con una marca de verificación.

Abrir la lista de favoritos

1. Mientras ve la TV, pulse **OK** para abrir la lista de canales activa.
2. Pulse ◀ (flecha izquierda) y mueva el cursor a la lista de favoritos marcada con un icono de corazón.
3. Mantenga pulsada la tecla **OK** durante 2 segundos.
4. Seleccione una de las cuatro listas de favoritos que desea mostrar.

Nota: si una determinada lista de canales o lista de favoritos debe estar activa, tiene que mostrarla en el menú de lista de canales y cambiar a un canal disponible en ella. Después podrá cambiar a los canales de la lista de canales/lista de favoritos activa con las teclas numéricas del mando.

Renombrar la lista de favoritos

Por defecto, las listas de favoritos se llaman FAV1 hasta FAV4. Sin embargo, puede personalizar los nombres para una mejor personalización y organización. Para renombrar una lista de favoritos:

1. Mientras ve la TV, pulse **OK** para abrir la lista de canales activa.
2. Pulse ◀ (flecha izquierda) y mueva el cursor a la lista de favoritos marcada con un icono de corazón.
3. Mantenga pulsada la tecla **OK** durante 2 segundos.
4. Seleccione la lista de favoritos que desea renombrar.
5. Pulse ◀ (flecha izquierda).
6. Introduzca un nuevo nombre para su lista de favoritos con el teclado en pantalla.

HbbTV

HbbTV (Hybrid Broadcast Broadband TV) ofrece al usuario diversos contenidos multimedia, como mediatecas o información adicional sobre el programa actual, si el canal los pone a disposición.

Nota:

- Para usar HbbTV, el televisor debe estar conectado a Internet.
- Algunos canales pueden no admitir el servicio HbbTV.
- HbbTV no puede usarse durante Timeshift.

Controlar una aplicación HbbTV

Tecla roja – Mientras ve la TV, pulse para mostrar un menú HbbTV.

Teclas de colores – Ejecutan el comando o la función indicados en las instrucciones en pantalla.

⏪ (Salir) – Cierra una aplicación HbbTV.

Abrir una aplicación HbbTV

Si tras cambiar al canal seleccionado hay una aplicación HbbTV disponible, normalmente aparece un mensaje en una esquina de la pantalla. Pulse la tecla roja para abrir una aplicación HbbTV.

El aspecto, la asignación de teclas y las funciones disponibles de las aplicaciones HbbTV dependen del proveedor. Loewe no garantiza la accesibilidad, funcionalidad ni contenidos de las aplicaciones HbbTV.

Desactivar/activar HbbTV

Si no utiliza HbbTV o no desea recibir notificaciones HbbTV al cambiar de canal, puede desactivar HbbTV.

Para desactivar o activar HbbTV para todos los canales, abra el menú y seleccione **[Ajustes] -> [Canal] -> [HbbTV]**.

También puede activar o desactivar HbbTV para el canal que está viendo. Para ello debe añadir primero el elemento **[HbbTV]** al menú rápido. Proceda del siguiente modo:

1. Pulse  (Menú) para abrir el menú rápido.
2. Desplácese completamente hacia la derecha y seleccione **[Editar]**, luego confirme con **OK**.
3. En la nueva fila superior busque y seleccione **[HbbTV]** y confirme con **OK**.
4. Mueva el elemento **[HbbTV]** a la posición deseada en la fila inferior del menú rápido.

Tras añadir **[HbbTV]** al menú rápido, cambie al canal deseado, pulse  (Menú) y seleccione **[HbbTV]**. Utilice las teclas de flecha para activar o desactivar HbbTV para el canal actual. e HbbTV for the current channel.

Teletexto

Pulse la tecla  (Teletexto) para abrir el teletexto. Pulse la tecla  (Salir) para salir del teletexto.

Panel de control del teletexto

Cuando abre el teletexto, aparece un panel de control a la derecha. Tras unos segundos de inactividad desaparece. Puede cerrarlo manualmente pulsando la tecla  (Atrás). Puede volver a abrirlo en cualquier momento pulsando **OK**.

Seleccione un elemento en el panel de control con las teclas de flecha y confirme la selección con **OK**.

[Teletexto] – Cambia la visualización del teletexto:

- Primera pulsación – Hace transparente el fondo del teletexto y muestra detrás la imagen de Live TV.
- Segunda pulsación – Cambia a pantalla dividida (teletexto/imagen TV).
- Tercera pulsación – Cierra el teletexto.

[Índice] – Salta a la página índice del teletexto.

[Subir página] – Muestra la página de teletexto siguiente.

[Bajar página] – Muestra la página de teletexto anterior.

[Mantener] – Si una página de teletexto contiene varias subpáginas, estas se desplazan automáticamente. Bloquear detiene el desplazamiento en la subpágina mostrada actualmente. Cuando Bloquear está activo, aparece una letra "H" verde en la parte superior de la pantalla.

[Revelar] – Muestra u oculta información oculta en la página de teletexto. Cuando Revelar está activo, aparece una letra "R" verde en la parte superior de la pantalla.

[Subpágina] – Utilice las teclas numéricas (0–9) para ir a una subpágina específica introduciendo un número de cuatro dígitos.

[Cancelar] – Oculta el panel de control del teletexto.

Control directo con teclas

Cuando el panel de control está oculto, puede controlar el teletexto directamente con las teclas del mando:

0–9 – Introduzca directamente el número de página deseado.



 /  – Con flecha izquierda/derecha ir a la página anterior/siguiente.

 /  – Con flecha arriba/abajo ir a la subpágina siguiente/anterior (si está disponible).

Teclas de colores – El texto coloreado en la parte inferior de la página de teletexto indica qué tecla de color debe pulsar para seleccionar un tema o una página.

Karaoke



Conectar un micrófono para grabar audio

1. Conecte un micrófono a la toma de 3,5 mm AUDIO IN o a un puerto USB. El método de conexión puede variar según el micrófono.
2. Pulse la tecla  (Inicio), luego pulse  (flecha izquierda) y seleccione **[Ajustes]** -> **[Conexión]** -> **[Modo karaoke]** y active **[Modo karaoke]**. Tras activarlo, se captará el audio del micrófono.
3. Abra una app de TV, reproduzca audio desde su dispositivo móvil o busque vídeos de karaoke en YouTube para disfrutar del karaoke en casa.

Nota:

- La entrada de 3,5 mm AUDIO IN solo está disponible en algunos modelos.
- No se admiten auriculares.

Ajustes del modo karaoke

Pulse la tecla  (Inicio), luego pulse  (flecha izquierda) y seleccione

[Ajustes] -> **[Conexión]** -> **[Modo karaoke]**. Están disponibles las siguientes opciones:

[Modo karaoke] – Activa o desactiva el modo karaoke. Cuando está activo, puede utilizarse un micrófono conectado por USB o a la entrada AUDIO IN.

[Dispositivo de micrófono] – Cambia entre los micrófonos conectados.

[Volumen del micrófono] – Ajusta el volumen del micrófono. Si su micrófono tiene controles de volumen propios, estos ajustes pueden no estar sincronizados con este menú.

Grabación en HDD externo o USB

Si desea utilizar un medio de almacenamiento externo para grabaciones, debe formatearlo en un PC o portátil con sistema de archivos NTFS o FAT32. Para más detalles, consulte la documentación de su sistema operativo.

También puede formatear la unidad directamente desde el menú del televisor. Proceda del siguiente modo:

1. Conecte al televisor el medio de almacenamiento que desea formatear.
2. Pulse la tecla  (Menú) y vaya a **[Todas las configuraciones] -> [Canal] -> [Funciones de Grabación y Timeshift] -> [Formatear el disco duro]**.
3. Aparece una tabla con todas las unidades conectadas. Seleccione la unidad que desea formatear.
4. Confirme la selección con la tecla **OK**.

Advertencia: durante el formateo del disco duro se eliminan permanentemente todos los datos almacenados en él. Haga una copia de seguridad de los archivos importantes antes de proceder al formateo.

Después de formatear un medio de almacenamiento externo, debe indicar al televisor que esta unidad debe usarse para las grabaciones:

1. Conecte un medio de almacenamiento al televisor.
2. Pulse la tecla  (Menú) y vaya a **[Todas las configuraciones] -> [Canal] -> [Funciones de Grabación y Timeshift] -> [Configuración]**.
3. Seleccione en la lista la unidad que desea utilizar para las grabaciones.

La unidad seleccionada se utilizará ahora para las grabaciones. Si desea usar otra unidad para las grabaciones, repita los pasos anteriores.

Grabación

Grabador digital (dr+)

Puede grabar los programas que quiera ver más tarde mediante un grabador digital integrado.

La grabación puede iniciarse/detenerse manualmente, lo cual puede hacerse cómodamente a través de la guía de programas (EPG).

Si en una emisión DVB se transmiten idiomas adicionales, también se grabarán. Los subtítulos DVB también pueden grabarse.

Mientras se graba un programa de TV, puede ver grabaciones anteriores, cambiar a otra fuente de entrada o iniciar cualquier aplicación. Sin embargo, si decide cambiar a otro canal en el sintonizador desde el que se está grabando, la grabación tendrá que interrumpirse. Si su modelo de televisor está equipado con un sintonizador satélite doble, puede ver un canal mientras graba otro.

Nota: solo pueden grabarse los canales de emisión digital.

Grabación mediante la información del programa

Mientras ve la TV en directo, pulse el botón  (flecha derecha). En la información del programa mostrada, seleccione el icono de grabación  y confirme pulsando el botón **OK**. Aparecerá el menú **[Registro programado]**.

Grabación mediante la guía de programas

Abra la EPG pulsando el botón . En la guía, seleccione el programa que desea grabar. Mantenga pulsado el botón **OK** para abrir la información detallada. Seleccione **[Grabación]** y pulse **OK** para abrir el menú **[Registro programado]**.

Menú [Registro programado]

En este menú puede definir el tipo de grabación e iniciarla.

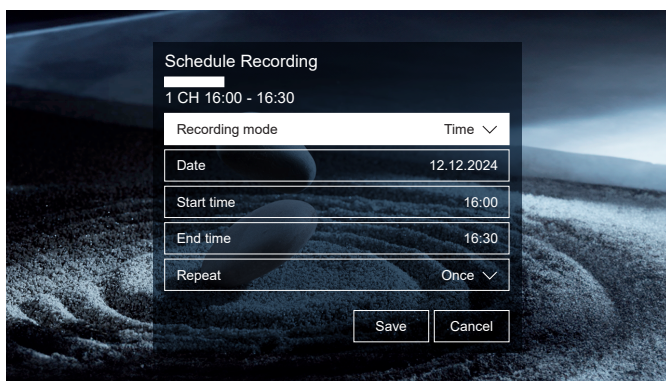

Están disponibles las siguientes opciones:

[Modo Grabación] – Seleccione el tipo de grabación.

[Parada manual] – La grabación comienza inmediatamente después de completar la configuración. La hora de finalización no está definida. La grabación solo se detiene mediante intervención manual del usuario o cuando el disco duro está lleno.

[Hora] – La grabación comienza y termina a las horas definidas por el usuario.

[Fecha] – Establece la fecha en la que comienza la grabación.

[Hora de inicio] – Establece la hora a la que comienza la grabación.

[Hora de fin] – Establece la hora a la que finaliza la grabación.

[Programa] – Graba el programa seleccionado. La grabación comienza y se detiene automáticamente según la información de horarios de la guía electrónica de programas (EPG).

[Repetir] – Elija si la grabación es única o recurrente. La repetición solo está disponible para los modos de grabación **[Hora]** y **[Programa]**.

[Una vez] – Grabación única.

[Diario] – Repite la grabación todos los días a la hora seleccionada.

[De lunes a viernes] – Repite la grabación en días laborables.

[Sáb a Dom] – Repite la grabación los fines de semana.

[Semanal] – Permite seleccionar días concretos de la semana en los que se repetirá la grabación.

Cuando haya completado los ajustes de grabación, seleccione **[Guardar]** para guardar la configuración.

Grabación en modo de espera

Cuando pulse el botón  (Standby) para apagar el televisor mientras una grabación está en curso, el televisor entrará en modo de

espera, pero la grabación continuará. Una grabación en curso se indica mediante el LED rojo en la parte inferior del televisor.

Si una grabación está programada para iniciarse mientras el televisor está apagado, la grabación comenzará automáticamente incluso cuando el televisor esté en modo de espera. El televisor permanecerá en modo de espera y el LED rojo en la parte inferior del televisor indica que hay una grabación en curso.

Nota: no desenchufe nunca el televisor de la toma de corriente mientras se esté grabando. Podría perder el contenido grabado o dañar la unidad de almacenamiento.

Configurar un tiempo adicional de inicio/fin de grabación

Puede iniciar una grabación programada antes o ampliar su hora de finalización para compensar posibles retrasos del programa causados por la publicidad.

Pulse el botón  (Menú) para abrir el menú y seleccione **[Todas las configuraciones] -> [Canal] -> [Funciones de Grabación y Timeshift]**. Ajuste las siguientes opciones para definir el adelanto del inicio y la ampliación del fin de la grabación: (Menu) button to open the menu and select **[All Settings] -> [Channel] -> [Recording & Time Shift]**. Adjust the following options to define the recording start and end time extension:

[Adelantar horario] – Establece cuánto antes comenzará una grabación programada.



[Atrasar horario] – Establece cuánto tiempo más continuará una grabación programada después de la hora de fin programada. Los retrasos del programa causados por la publicidad pueden hacer que el contenido termine más tarde de lo indicado en la guía de programas. El tiempo adicional de grabación garantiza que se grabe todo el contenido solicitado.

Resolver conflictos de grabación

Al configurar una nueva grabación programada, puede producirse un conflicto si su horario se solapa parcial o totalmente con una grabación programada existente. En ese caso, se muestra una pantalla de información.

Según el modelo de televisor, el televisor puede grabar solo uno o dos canales al mismo tiempo. Por lo tanto, el conflicto debe resolverse eliminando la grabación programada existente o la recién creada.

Panel de control de grabación

Durante la grabación, puede abrir el panel de control de grabación pulsando el botón  (flecha izquierda) o  (flecha derecha). Una grabación en curso se indica mediante el LED rojo en la parte inferior del televisor.

Utilice las teclas de flecha y el botón **OK** para desplazarse y confirmar las opciones del panel de control.

Pulse  (Atrás) para ocultar el panel de control. Ocultar el panel de control no detiene la grabación.

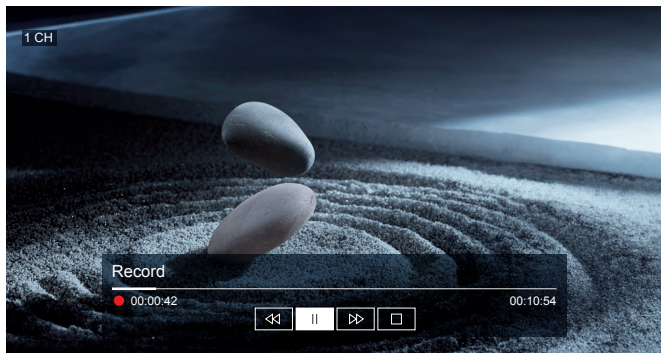

Están disponibles las siguientes opciones:

- Rebobina la grabación. Pulse repetidamente para cambiar la velocidad de rebobinado. Puede rebobinar y ver la grabación mientras la grabación sigue en curso.
- Pausa el contenido que se está viendo actualmente mientras la grabación continúa en segundo plano.
- Reanuda la reproducción de la grabación.
- Avanza rápidamente la grabación. Pulse repetidamente para cambiar la velocidad de reproducción.
- Detiene la grabación. Se le pedirá que guarde o elimine la grabación.

Archivo DR+

[Archivo DR+] es un lugar donde puede acceder a todas sus grabaciones. Desde aquí puede reproducirlas, eliminarlas y editar cualquier grabación programada. Si tiene grabaciones en una unidad de almacenamiento externa, asegúrese de que esté conectada al televisor.

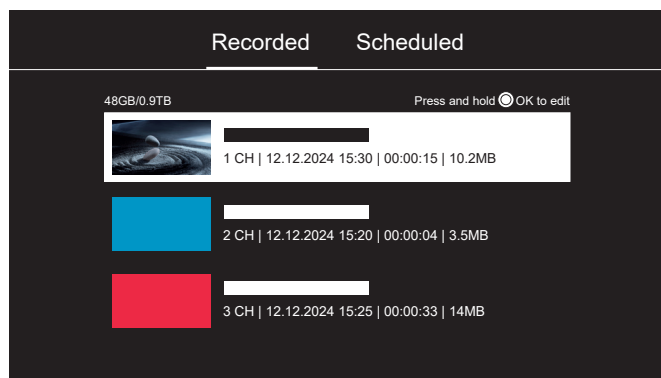

Lista de grabaciones

Mientras ve la TV en directo, mantenga pulsado el botón  (Guía) para mostrar la lista de grabaciones.

Para iniciar la reproducción de una grabación, selecciónela y pulse el botón **OK**.

Durante la reproducción, pulse  (Atrás) para volver a la lista de grabaciones.

Eliminar grabaciones



Para eliminar una grabación individual:

1. Seleccione la grabación que desea eliminar.
2. Mantenga pulsado el botón **OK** button.
3. Pulse el botón  (flecha derecha) para eliminar la grabación.

Para eliminar varias grabaciones a la vez:

1. Mantenga pulsado el botón **OK** mientras haya alguna grabación seleccionada.
2. Seleccione las grabaciones que desea eliminar y pulse **OK** para marcarlas.
3. Las grabaciones seleccionadas se indican con una marca de verificación en el lado derecho.
4. Pulse el botón  (flecha derecha) para eliminar todas las grabaciones marcadas.

Lista programada

Mientras ve la TV en directo, mantenga pulsado el botón  (Guía) para mostrar la lista de grabaciones. Luego pulse el botón  (flecha derecha) para cambiar a la Lista programada.

En esta lista puede ver todas las grabaciones próximas. Seleccione una grabación programada y pulse el botón **OK** para editar sus opciones de grabación.

Eliminar grabaciones programadas

Para eliminar una grabación programada individual:

1. Seleccione la grabación que desea eliminar.
2. Mantenga pulsado el botón **OK**.
3. Pulse el botón  (flecha derecha) para eliminar la grabación.

Para eliminar varias grabaciones programadas a la vez:

1. Mantenga pulsado el botón **OK** mientras haya alguna grabación seleccionada.
2. Seleccione las grabaciones que desea eliminar y pulse **OK** para marcarlas. to mark them.
3. Las grabaciones seleccionadas se indican con una marca de verificación en el lado derecho.
4. Pulse el botón  (flecha derecha) para eliminar todas las grabaciones marcadas.

Ver TV con Timeshift

Timeshift le permite pausar un programa de TV en directo o de radio DVB que está viendo actualmente. Mientras está en pausa, el programa se almacena en un búfer temporal de Timeshift. El retraso máximo es de hasta tres horas.

Cuando reanude la reproducción después de que haya pasado un tiempo, puede ver el programa almacenado en el búfer y usar las funciones de rebobinado y avance rápido desde el punto en el que se activó Timeshift hasta la emisión en directo actual.

La función Timeshift requiere una unidad de almacenamiento. En televisores con una unidad de almacenamiento integrada, el búfer se almacena en el disco duro interno. En televisores sin unidad integrada, se requiere un dispositivo de almacenamiento USB externo.

Nota: no puede cambiar del canal que se está viendo actualmente mientras Timeshift está activo. Si quiere seguir utilizando el televisor mientras graba un programa, recomendamos usar el grabador digital, que graba en segundo plano y le permite cambiar de fuentes de entrada o ejecutar aplicaciones de TV. Las grabaciones realizadas con el grabador digital también pueden rebobinarse y avanzarse rápidamente durante la grabación.

Uso de Timeshift

Pulse el botón **(▶||)** para activar Timeshift. La imagen de TV en directo se congela y aparece el panel de control de Timeshift.

El panel de control desaparece automáticamente tras unos segundos de inactividad. Para volver a mostrarlo, pulse el botón **◀** (flecha izquierda) o **▶** (flecha derecha).

Utilice las teclas de flecha y el botón **OK** para desplazarse y confirmar las opciones del panel de control.

Pulse **(◀)** (Atrás) para ocultar el panel de control. Ocultar el panel de control no detiene Timeshift.

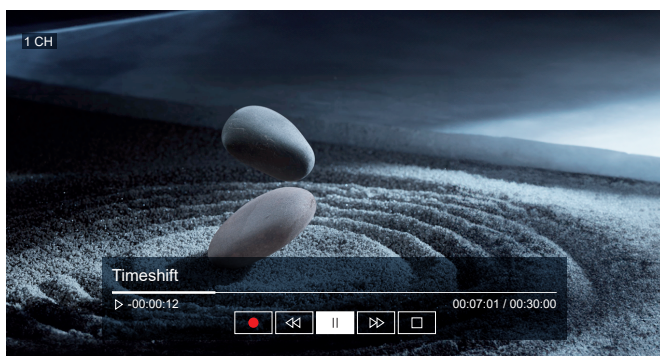

Están disponibles las siguientes opciones:

- Convierte el contenido almacenado en el búfer de Timeshift en una grabación estándar, que puede guardarse en una unidad de almacenamiento.
- Rebobina el contenido almacenado en el búfer. Pulse repetidamente para cambiar la velocidad de reproducción. Puede rebobinar y ver el contenido mientras la grabación continúa.
- Pausa la reproducción mientras el almacenamiento en el búfer continúa en segundo plano.
- Reanuda la reproducción del contenido almacenado en el búfer.
- Avanza rápidamente el contenido almacenado en el búfer. Pulse repetidamente para cambiar la velocidad de reproducción.
- Detiene Timeshift. Se le pedirá que guarde o elimine el contenido del búfer.

Ajustes relacionados con Timeshift

Pulse el botón **(☰)** (Menú) del mando a distancia y seleccione **[Todas las configuraciones] -> [Canal] -> [Funciones de Grabación y Timeshift]**. Las siguientes opciones están relacionadas con Timeshift:

[Timeshift permanente] – Cuando está activado, el televisor iniciará Timeshift automáticamente cada vez que empiece a ver un canal de TV en directo. Si cambia de canal, Timeshift se reinicia desde el momento en que se cambió el canal. Cuando Timeshift permanente está desactivado, Timeshift comenzará desde el momento en que usted inicie la función.

Nota: esta función puede no estar disponible en algunos modelos o en ciertos países o regiones.

[Formatear el disco duro] – Formatee el disco USB externo para admitir Timeshift.

[Configuración] – Cuando conecta más de un dispositivo de almacenamiento USB al televisor, el seleccionado en Configuración se inicializa para iniciar Timeshift. Al iniciar Timeshift, el programa se grabará temporalmente en el dispositivo de almacenamiento seleccionado.

Accesibilidad

Los ajustes de accesibilidad están diseñados para hacer la experiencia de visualización más inclusiva y fácil de usar para personas con discapacidades visuales o auditivas.

Para abrir el menú de ajustes de accesibilidad, pulse la tecla  (Menú) y navegue a **[Todas las configuraciones] -> [Accesibilidad]**. Este menú contiene opciones completas para todas las funciones de accesibilidad.

Están disponibles las siguientes opciones:

[Configuración de los subtítulos] – Ajustes de subtítulos para emisiones.



[Subtítulo] – Activa o desactiva los subtítulos. La opción **[Subtítulos difíciles de escuchar]** muestra subtítulos que también indican efectos sonoros. Solo disponible en emisiones que ofrezcan este servicio.

[Subtítulo primario] – Establece el idioma predeterminado de los subtítulos.

[Subtítulo secundario] – Especifica un segundo idioma de subtítulos para usar cuando el idioma primario no esté disponible.

[Almacenamiento de subtítulos para canales] – Permite guardar los ajustes de subtítulos para canales individuales.

[Guía de voz] – Activa guías por voz que describen las opciones del menú y ayudan a usuarios con baja visión. Cuando **[Guía de voz]** está activada, el televisor proporciona indicaciones por voz para el cambio de canal, el ajuste de volumen, información de los programas actual y siguiente, otras funciones del televisor y diversos contenidos de Internet y de la búsqueda.

[Aprendizaje sobre el mando a distancia] – Abre una pantalla dedicada al aprendizaje del mando, diseñada para usuarios con baja visión. Pulse cualquier tecla del mando para que se lea el nombre de la tecla. Para salir de este menú, pulse dos veces rápidamente la tecla  (Atrás).this menu, press the  (Back) button twice in quick succession.

[Tipo de audio] – Configura los ajustes de audio para personas con discapacidad visual.

[Tipo de audio] – Establece el tipo de audio para los canales de TV.

[Normal] – Audio estándar sin audiodescripción.

[Descripción de audio] – Activa una guía de audio que proporciona una descripción verbal de lo que ocurre en pantalla. Esta función solo está disponible en emisiones que ofrezcan este servicio.

[Subtítulos hablados] – Escuche una versión de audio de los subtítulos. Solo disponible en emisiones que ofrezcan este servicio.

[Formato de audio] – Controla cómo se reproduce el sonido envolvente a través de los altavoces del televisor.

[Estéreo] – Reproduce solo los canales de audio izquierdo y derecho. Se ignorarán los canales central y envolvente.

[Multicanal] – Reproduce los canales de audio izquierdo, derecho y envolvente a través de los altavoces.

[Control de atenuador] – Ajusta el equilibrio de volumen entre la pista de audio estándar y la pista de audiodescripción.

[Guía accesible] – Muestra la guía de programas en una sola columna con texto más grande para facilitar la lectura.

[Ampliación] – Amplía el texto seleccionado por el cursor en el menú del televisor.

Actualización de software

Tiene la opción de actualizar el software de su televisor Loewe. Durante la actualización, se comprueban todas las versiones de software del televisor y se actualizan si es necesario. Puede realizar una actualización de software de dos maneras:

- Actualización por Internet (recomendado)
- Actualización por USB

Actualización por Internet

Para realizar una actualización de software por Internet, su televisor debe estar conectado a una red con acceso a Internet.

1. Asegúrese de estar conectado a Internet:

- Pulse la tecla  (Menú) y seleccione **[Todas las configuraciones] -> [Conexión] -> [Red] -> [Conexión a Internet] -> [Prueba de conexión]**. Si la prueba es correcta, puede pasar al siguiente paso.
- Si recibe un mensaje indicando que el televisor no pudo conectarse a Internet, asegúrese de configurar correctamente su conexión de red. Consulte la información sobre cómo conectarse más abajo.

2. Buscar manualmente una nueva versión de firmware:

- Pulse la tecla  (Menú) y seleccione **[Todas las configuraciones] -> [Servicio de asistencia] -> [Actualización del sistema] -> [Compruebe la actualización]**. Si se encuentra un nuevo software del televisor, aparecerá una ventana de notificación. Puede confirmar para iniciar la actualización o cancelarla si desea hacerlo más tarde.
- En el mismo menú, también puede activar **[Actualización automática]** (activada por defecto). Cuando esta función está activada, el televisor buscará regularmente por Internet nuevo software. Si hay una nueva versión disponible, aparecerá una ventana de notificación en la pantalla.

Advertencia: no apague el televisor ni lo desconecte de la corriente durante la actualización. Puede causar daños irreversibles en el televisor.

Conexión a la red

Pulse la tecla  (Menú) y seleccione **[Todas las configuraciones] -> [Conexión] -> [Red] -> [Configuración de red]**.

Ethernet: si su televisor está conectado mediante un cable LAN, seleccione **[Ethernet]**. Si su router tiene DHCP activado, el televisor se conectará automáticamente a Internet. Si DHCP no está activado, deberá seleccionar **[Configuración de IP]** y configurar manualmente la dirección IP y otros ajustes de red según la configuración del router.

Inalámbrico: si se conecta a la red de forma inalámbrica, seleccione **[Conexión inalámbrica]**. En la lista, seleccione su red Wi-Fi e introduzca la contraseña.

Actualización por USB

Si no tiene acceso a Internet en casa o no desea actualizar el televisor por Internet, existe la opción de actualizarlo mediante USB. Aunque esto es posible en cualquier momento, debería reservarse para socios minoristas especializados y para casos excepcionales.

Para obtener el archivo de actualización por USB, deberá ponerse en contacto con su socio de servicio Loewe local. Ellos le proporcionarán el archivo de firmware y las instrucciones sobre cómo actualizar su televisor.

Antes de ponerse en contacto con el socio de servicio, asegúrese de anotar información sobre su software actual. Puede encontrarla pulsando la tecla  (Menú) y seleccionando **[Todas las configuraciones] -> [Servicio de asistencia] -> [Acerca de]**.

Memoria USB: requisitos

Si desea utilizar su propia memoria USB, aquí tiene algunas indicaciones o requisitos:

- Formateada en FAT32
- Solo una partición
- No utilice memorias cifradas
- No utilice memorias que se hagan pasar por una unidad de CD-ROM
- No debe haber archivos ocultos
- La forma de la memoria es importante. Dimensiones máximas en mm: 70 x 20 x 10
- En caso de duda, la memoria USB debe formatearse como "FAT32" sin "atributos extendidos".

Interfaz común (CI/CI Plus)

La interfaz común, también llamada CI, es una interfaz del televisor en la que se puede insertar un módulo de acceso condicional (módulo CA). El módulo CA y la tarjeta inteligente de un proveedor de TV de pago correspondiente permiten recibir canales cifrados.

CI Plus es un desarrollo avanzado del estándar DVB Common Interface. Las ranuras CI Plus son, en principio, compatibles hacia atrás con el estándar CI anterior; es decir, los módulos CA y las tarjetas inteligentes conforme al estándar CI anterior pueden seguir utilizándose en ranuras CI Plus, siempre que el proveedor del programa lo permita.

Los proveedores de programas que utilizan el estándar CI Plus pueden asignar distintos derechos para sus programas emitidos.

Por ejemplo, el proveedor del programa puede limitar o impedir por completo la grabación o la visualización posterior de un programa codificado.

Si existen dichas normas, también se aplican en consecuencia a la televisión con Timeshift.

Un mensaje en pantalla le informa de ello si desea grabar dicho programa. En ese caso, la grabación se realiza (aparece una entrada correspondiente en la lista de grabaciones). Sin embargo, dependiendo del proveedor del programa, después ya no es posible ver el programa grabado o solo durante un tiempo limitado.

Nota: todas las restricciones mencionadas aquí son responsabilidad del emisor. El televisor simplemente evalúa de forma neutral la señalización establecida por el emisor.

Además, el proveedor del programa puede impedir la copia externa de programas protegidos.

Puede ser necesario introducir el PIN de protección juvenil del módulo CA al programar los datos si desea grabar un programa protegido por CI Plus que esté protegido contra la visualización por menores.

El PIN de bloqueo parental también puede guardarse en el televisor. Para ver el programa más tarde se requiere el código de acceso del televisor.

Actualización de software para módulos CA compatibles con CI Plus

De vez en cuando habrá nuevo software del sistema para su módulo CA. Hay dos tipos de actualización de software.

Actualización recomendada:

Se muestra información sobre una actualización disponible. Puede ejecutarla o cancelar el procedimiento. Si no instala la actualización, la información reaparecerá a intervalos regulares hasta que la actualización se haya instalado.

Actualización obligatoria:

Se muestra información sobre una actualización disponible. El módulo deja de decodificar hasta que la actualización se haya implementado correctamente.

Módulo de acceso condicional (módulo CA)

Para recibir canales digitales codificados, se debe insertar un módulo de acceso condicional (módulo CA) y una tarjeta inteligente en la ranura CI de su televisor.

El módulo CA y la tarjeta inteligente no forman parte del equipamiento suministrado con el televisor. Normalmente están disponibles a través de su distribuidor. Loewe no ofrece ninguna garantía sobre el funcionamiento del módulo CA.

Durante la puesta en marcha inicial, el televisor debe reconocer y configurar primero el módulo CA. Por ello, durante la primera puesta en marcha puede tardar hasta un minuto en iniciarse la decodificación.

Insertar la tarjeta inteligente en el módulo CA

Introduzca la tarjeta inteligente en el módulo CA hasta el tope. El lado de la tarjeta con el chip dorado debe apuntar hacia el lado más grueso de la ranura de inserción (véase la ilustración). Tenga en cuenta la dirección de la flecha impresa en la tarjeta inteligente.

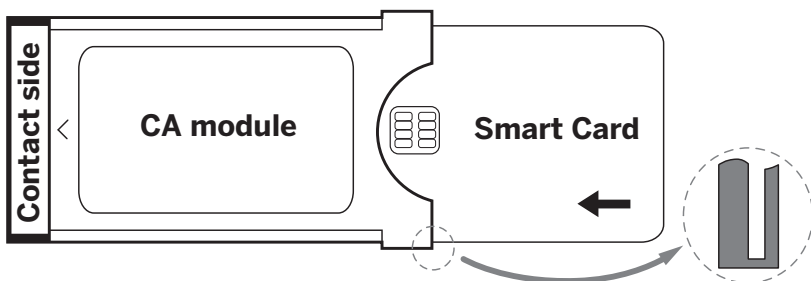

Insertar el módulo CA en la ranura CI del televisor

Apague el televisor desenchufándolo de la toma de corriente.

Retire la cubierta de la parte trasera del aparato.

Inserte cuidadosamente el módulo CA en la ranura CI, asegurándose de que el lado de los contactos entre primero. No use fuerza. Asegúrese de que el módulo no se tuerza durante el proceso. Empuje el módulo CA hasta el tope.

Por último, cierre la tapa lateral.

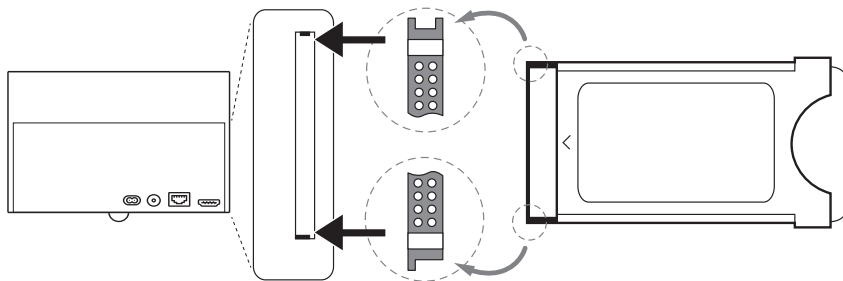

Estándar VESA

Instrucciones para utilizar opciones de montaje de terceros según el estándar VESA. tions according to the VESA standard.

Los televisores Loewe de pantalla plana están especificados para accesorios Loewe. Al utilizar opciones de montaje de terceros según el estándar VESA, deben observarse las instrucciones del fabricante del soporte de montaje.

Loewe no asume ninguna responsabilidad por el uso de opciones de montaje de otros fabricantes.

En la pared trasera del televisor hay cuatro puntos de rosca para alojar los pernos adaptadores VESA.

El montaje de un televisor Loewe de pantalla plana en un soporte según el estándar VESA requiere necesariamente el uso de pernos adaptadores VESA de Loewe. De lo contrario, el televisor puede dañarse.

Atornille los pernos adaptadores VESA de Loewe con un par de apriete de aprox. 4 Nm en los puntos de rosca del panel trasero del televisor (véase la fig. 1).

En primer lugar, deben retirarse los tornillos que pudiera haber en los cuatro puntos de rosca.

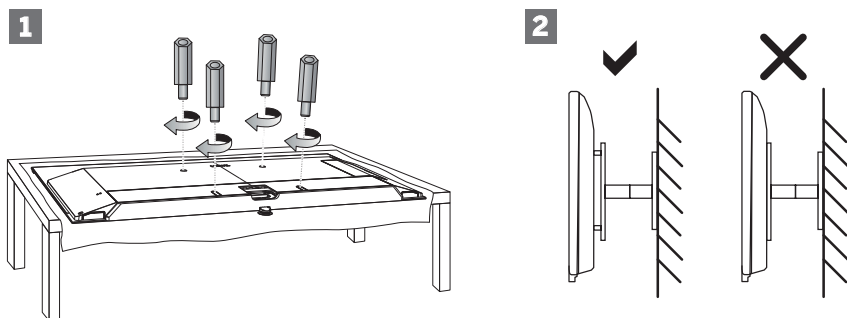

Los pernos adaptadores VESA de Loewe se utilizan para garantizar la estabilidad y la distancia mínima necesaria de 5 mm entre la pared trasera del televisor y el soporte VESA (véase la fig. 2). El soporte VESA no debe apoyarse en el panel trasero.

Al montar el televisor, compruebe siempre que se utilicen los cuatro pernos adaptadores VESA de Loewe. Para cada punto de montaje solo puede utilizarse un perno adaptador VESA. No está permitido atornillar varios pernos adaptadores VESA ni prolongar pernos individuales.

Mida la distancia entre orificios de los puntos de rosca de su televisor. Una distancia de 400 x 400 mm en la parte trasera del televisor significa estándar VESA 400.

Por lo tanto, un soporte de montaje adecuado también debe corresponder al estándar VESA 400. Si el estándar VESA de su televisor se ajusta al estándar del soporte deseado, el soporte también debe estar aprobado para el peso y el tamaño del televisor (para peso y tamaño del televisor, consulte el capítulo Datos técnicos).

Loewe no es responsable de la capacidad de carga permitida ni de la fijación profesional del soporte.

Observe además, y sin falta, los puntos descritos en el capítulo sobre instrucciones de seguridad.

Menú rápido

El menú rápido aparece en la parte inferior de la pantalla cuando pulsa la tecla  (Menú). Está disponible en todas las fuentes de entrada y dentro de las apps, pero no está disponible en la pantalla Home.

El menú rápido ofrece accesos directos a ajustes de uso frecuente, permitiendo un acceso rápido sin navegar por el menú completo de Ajustes.

Editar el menú rápido

Añadir un elemento al menú rápido

1. Pulse  (Menú) para abrir el menú rápido.
2. Desplácese completamente hacia la derecha y seleccione **[Editar]**, luego confirme con **OK**.
3. En la nueva fila superior que aparece, busque y seleccione el elemento que desea añadir al menú rápido y confirme con **OK**.
4. Utilice las teclas de flecha para mover el elemento a la posición deseada en la fila inferior y confirme con **OK**.

Eliminar un elemento del menú rápido



1. Pulse  (Menú) para abrir el menú rápido.
2. Desplácese completamente hacia la derecha y seleccione **[Editar]**, luego confirme con **OK**.
3. Seleccione el elemento de la fila inferior que desea eliminar y confirme con **OK**.
4. Mueva el elemento a la fila superior y confirme con **OK**.

Nota:

- Algunos elementos no pueden eliminarse del menú rápido.
- Las opciones disponibles del menú rápido dependen de la fuente actual. Por ejemplo, HbbTV no está disponible cuando se ha seleccionado una fuente HDMI.

Menú de ajustes

Se puede acceder al menú de Ajustes pulsando la tecla  (Menú) y seleccionando **[Todas las configuraciones]**.

Como alternativa, puede acceder al menú de Ajustes desde la pantalla Home pulsando la tecla  (Inicio). A continuación pulse la tecla  (flecha izquierda) y seleccione **[Ajustes]**.

Utilice las teclas de flecha del mando a distancia para mover el cursor dentro del menú.

Pulse la tecla **OK** para confirmar un elemento del menú seleccionado.

Pulse la tecla  (Atrás) para volver al menú anterior.

Pulse la tecla  (Salir) o mantenga pulsada la tecla  (Atrás) para salir del menú.

Nota:

Las descripciones de los menús siguientes se proporcionan como guía y pueden variar según el modelo de televisor, el país, la entrada actual, el tipo de señal y los ajustes del televisor.

Las opciones de menú disponibles y los elementos visuales de la interfaz de usuario pueden cambiar mediante actualizaciones de software.

Imagen

[Modo de imagen] – Seleccione uno de los modos de imagen preestablecidos:

[Estándar] – Una opción equilibrada adecuada para la mayoría de contenidos.

[Cine] – Optimizado para ver películas con colores y contraste precisos.

[Dinámico] – Proporciona la imagen más brillante, pero puede reducir la precisión del color; se recomienda para entornos muy iluminados en los que otros modos resulten demasiado oscuros.

[Deportes] – Mejora el movimiento y el color para una experiencia de visualización óptima durante eventos deportivos.

Nota:

Cuando el televisor está en modo HDR, estas opciones se sustituyen por los modos de imagen específicos de HDR correspondientes.

[Configuración del modo de imagen] – Configuración de los ajustes avanzados de imagen:

[Aplicar ajustes de imagen] – Aplica el modo de imagen actual a la fuente de entrada actual o a todas las fuentes.

[Luz OLED] – Ajusta la luminancia del panel del televisor.

[Brillo] – Ajusta el brillo de la imagen.

[Contraste] – Ajusta el nivel de contraste de la imagen.

[Saturación de color] – Ajusta la intensidad del color de la imagen.

[Definición] – Hace que los bordes de los objetos en la imagen sean más nítidos o más suaves.

[Configuración avanzada] – Ajustes detallados de los parámetros de imagen. Consulte la explicación al final de este capítulo.

[Restablecer el modo actual] – Si ha realizado cambios en los ajustes del modo de imagen actual y desea restaurar los originales, utilice esta opción.

[Ajuste para Juegos] – Este menú ofrece opciones para mejorar el rendimiento y la capacidad de respuesta en juegos.

[Modo de juego] – Activa el modo juego en la entrada seleccionada. Opción recomendada cuando se utiliza el televisor con una consola. Este modo:

- Desactiva todas las funciones de posprocesado de imagen para minimizar el input lag y mejorar la respuesta a las pulsaciones del mando.
- Reduce el desenfoque de movimiento.
- Procesa con precisión señales en formato YUV 4:4:4 para presentar colores de imagen precisos.
- Cuando **[Modo de juego]** está configurado en 'On', el televisor optimiza automáticamente la señal y cambia al modo de juego de baja latencia (ALLM).

Nota:

Esta función puede no ser aplicable en algunas fuentes de entrada o aplicaciones.

[Configuración del modo Inteligente] – Ajustes para mejoras basadas en IA que optimizan la calidad de imagen.

[Optimización de imagen mediante IA] – Reconoce la escena actual y mejora la calidad de imagen.

[Relación de aspecto] – La relación de aspecto de una imagen es la relación entre su anchura y su altura. Utilice esta opción para cambiar la relación de aspecto y encontrar la opción óptima para ver el contenido.

[Automático] – El televisor intenta encontrar la relación de aspecto óptima para ajustar la imagen a la pantalla.

[16:9] – La opción óptima para contenidos 16:9. Estira una imagen 4:3 a pantalla completa.

[4:3] – La opción óptima para ver contenidos creados en formato 4:3.

[21:9] – Estira la imagen horizontalmente.

[Zoom de película] – Algunas películas se graban con una relación de aspecto que muestra barras negras arriba y abajo en el televisor. Esta opción amplía la imagen para eliminar las barras negras, pero también recorta parte de la imagen en los laterales.

[Punto a punto] – También conocida como punto a punto, muestra la imagen en su formato original sin ninguna alteración.

Nota:

La disponibilidad de opciones de relación de aspecto depende de la fuente actual. No todas las opciones están disponibles para todas las entradas.

[Configuración avanzada]

Para acceder a los ajustes avanzados de imagen, vaya a **[Ajustes]** -> **[Imagen]** -> **[Configuración del modo de imagen]** -> **[Configuración avanzada]**. Este menú permite ajustar con precisión varias opciones de visualización para una visión óptima según sus preferencias.

[Brillo] – Ajustes para ajustar brillo y contraste de la pantalla.

[Rango dinámico de brillo máximo] – Analiza en tiempo real los niveles de luminancia de la imagen y ajusta el brillo de cada parte de la pantalla para lograr un contraste óptimo.

[Configuración del sensor de luz] – Opción para activar o desactivar el sensor de luz. Cuando está activado, ajusta automáticamente el brillo de la pantalla según las condiciones de iluminación ambiental para optimizar la visibilidad. sensor on or off. When on, it automatically adjusts the screen brightness based on ambient lighting conditions to optimize visibility.

[Contraste adaptativo] – Oscurece las áreas oscuras de la imagen y aclara las áreas brillantes para mostrar más detalles.

[Margen dinámico de HDMI] – Ajusta el rango de color para la entrada HDMI.

[Automático] – El televisor selecciona automáticamente la mejor opción de rango de color según la información EDID del dispositivo conectado.

[Límite] – La señal RGB se muestra en el rango 16–235, necesario para una visualización correcta de películas y vídeos, preservando niveles adecuados de negro y blanco.

[Completo] – La señal RGB se muestra en el rango 0–255, que suelen usar los ordenadores.

[Detalle de sombras mejorado] – Mejora los detalles en las áreas oscuras de la imagen ajustando automáticamente el brillo, permitiéndole ver más detalles en sombras sin sobreexponer las áreas más brillantes.

[Intensificador HDR] – Mejora el contraste y el color del contenido SDR hasta una calidad de imagen similar a HDR.

[Ajuste de gamma] – Ajusta los tonos medios de la imagen, permitiéndole optimizar brillo y contraste para un aspecto más natural. En condiciones de poca luz ambiental seleccione un valor gamma más alto para sombras más profundas; en condiciones de mayor luz ambiental elija un valor más bajo para un contraste más equilibrado. El ajuste predeterminado 2.2 se recomienda para la mayoría de condiciones de visualización.

[Calibración gamma] – Menú para calibrar la curva gamma para garantizar una reproducción tonal precisa y un contraste equilibrado en todos los tonos.

[Color] – Ajustes para ajustar la profundidad y el rango de color.

[Temperatura de color] – Ajusta si las áreas blancas de una imagen parecen más cálidas (rojas) o más frías (azules).

[Gama de colores] – Selecciona el espacio de color utilizado para la visualización, afectando el rango de colores que el televisor puede reproducir.

[Sintonizador de color] – Permite ajustes precisos de colores individuales (rojo, verde, azul) para una reproducción de color más precisa y vívida.

[Balance de blancos] – Ajusta el equilibrio general de los canales rojo, verde y azul para garantizar que la imagen tenga una temperatura de color precisa.

[Luz azul baja] – Reduce la cantidad de luz azul emitida por la pantalla para reducir la fatiga ocular y mejorar la comodidad de visualización, especialmente en entornos oscuros.

[Definición] – Ajustes para aumentar la nitidez y el detalle de la imagen reduciendo el ruido.

[Reducción de ruido] – Elimina artefactos/granulado de la imagen.

[Reducción de ruido digital] – Reduce el ruido de bloques y el ruido mosquito causado por la compresión de vídeo.

[Imagen suave y con gradiente] – Suaviza las transiciones de color en la imagen, evitando el banding y creando un efecto de gradiente más natural.

[Súper resolución] – Mejora contenidos de baja resolución aumentando el detalle y la nitidez, haciendo que parezcan más claros y más cercanos a la calidad HD.

[Movimiento] – Ajustes de movimiento para mejorar la fluidez del vídeo.

[Movimiento ultrasuave] – Inserta fotogramas interpolados adicionales entre los fotogramas originales para aumentar la tasa de fotogramas del contenido mostrado y mejorar la fluidez general del movimiento, especialmente en objetos que se mueven rápido.

[Sobreescaneo] – Algunos contenidos pueden tener ruido en los bordes de la imagen. Esta opción amplía ligeramente la imagen para eliminar el ruido.

Sonido

[Modo de sonido] – Seleccione uno de los modos de audio preestablecidos:

[Estándar] – Opción estándar adecuada para la mayoría de contenidos. Conserva las características del sonido original.

[Teatro] – Recomendado al ver películas. Este modo mejora el efecto envolvente y realza los sonidos de baja frecuencia, como explosiones.

[Música] – Recomendado al escuchar música.

[Diálogo] – Ajuste para mejorar la inteligibilidad del habla; recomendado, por ejemplo, al ver las noticias.

[Nocturno] – Normaliza el volumen de sonidos fuertes y débiles al mismo nivel.

[Deportes] – Recomendado al ver eventos deportivos.

[Configuración del modo Sonido] – Personalice y optimice la salida de audio del televisor. Están disponibles las siguientes opciones:

[Aplicar configuración de audio] – Aplica el modo de audio actual a la fuente de entrada actual o a todas las fuentes.

[Dolby Atmos] – Dolby Atmos crea sonido envolvente desde los altavoces del televisor y lo mejora para que suene más rico. Crea una verdadera experiencia de entretenimiento premium.

Nota: esta función solo es aplicable a contenidos Dolby Atmos.

[Ecuador] – Muestra un menú para cambiar el volumen de diferentes frecuencias. Este ajuste solo afecta a los altavoces del televisor.

[Configuración de montaje en pared] – Optimiza los ajustes de sonido para el televisor montado en la pared.

[Control automático de volumen] – Ajusta automáticamente el volumen de todos los canales al mismo nivel, para que no haya diferencias de volumen al cambiar de un canal a otro.

[Restablecer el modo actual] – Si ha realizado cambios en los ajustes del modo de sonido actual y desea restaurar sus ajustes originales, use esta opción.

[Salida de audio] – Seleccione de dónde proviene el sonido:

[Altavoz de TV] – Altavoces internos del televisor.

[ARC] – Barra de sonido o receptor AV conectado mediante HDMI a los conectores etiquetados ARC o eARC.

[Altavoz Bluetooth] – Barra de sonido Bluetooth.

[SPDIF] – Dispositivo de audio externo conectado mediante un cable de audio óptico.

[Solo auriculares] – Auriculares conectados (Bluetooth o con cable). Disponible solo cuando hay auriculares conectados.

[Salida de audio con altavoces] – Auriculares conectados (Bluetooth o con cable) y altavoces internos del televisor. Disponible solo cuando hay auriculares conectados.

[Configuraciones de salida de audio] – Ajuste los parámetros del dispositivo de salida de audio seleccionado.

[Balance] – Ajusta el volumen de los altavoces izquierdo y derecho del televisor para optimizar el sonido para una ubicación concreta.

Nota: esta función no es aplicable cuando Dolby Atmos está activado.

[Sincronización de labios] – Si el sonido de los altavoces internos del televisor no está sincronizado con la imagen, use esta opción para reducir el retardo entre sonido e imagen.

[Formato de salida de audio digital] – Cuando desea utilizar un dispositivo de audio externo conectado al televisor mediante HDMI o un cable de audio óptico, debe seleccionar si el audio se decodifica en el televisor o en el dispositivo externo. Este menú sirve para ello. Algunos dispositivos pueden no admitir todos los códecs de audio necesarios para decodificar el audio. Con ajustes incorrectos, puede que no oiga ningún sonido del dispositivo externo.

[Automático] – El ajuste automático intentará seleccionar la opción óptima para su salida de audio. Si no oye sonido desde un dispositivo externo, intente seleccionar otras opciones en este menú.

[Paso] - El televisor envía la pista de audio original sin procesar a un dispositivo externo que la decodifica.

[PCM] - El televisor decodifica la pista de audio y envía la pista decodificada a un dispositivo de audio externo.

[Dolby Audio - Dolby Digital] - El televisor envía audio comprimido Dolby Digital con soporte de hasta 5.1 canales a un dispositivo externo. Esta opción se recomienda solo para dispositivos conectados mediante un cable de audio óptico.

[Dolby Audio - Dolby Digital Plus] - El televisor envía audio comprimido Dolby Digital Plus con soporte de hasta 7.1 canales al dispositivo externo. Esta opción solo funciona con dispositivos conectados mediante HDMI ARC/eARC.

[Retardo audio digital] – Si el sonido de los altavoces externos no está sincronizado con la imagen, use esta opción para reducir el retardo entre sonido e imagen.

[HDMI-eARC] – Activa la función eARC, necesaria si desea enviar el audio del televisor a un dispositivo externo mediante un cable HDMI.

[DTS Play-Fi] – Menú de configuración para la conexión mediante DTS Play-Fi. Esta función permite experiencias de audio inalámbricas flexibles. Las opciones disponibles incluyen:

[Audio de TV DTS Play-Fi] – Transmite el sonido del televisor a altavoces inalámbricos DTS Play-Fi compatibles.

[DTS Play-Fi TV Music] – Transmite música desde un dispositivo móvil a su televisor y a altavoces inalámbricos compatibles.

[DTS Play-Fi TV Headphones] – Escuche el audio del televisor a través de auriculares conectados a su dispositivo móvil.

[DTS Play-Fi TV Home Theatre] – Cree un sistema de cine en casa inalámbrico con barras de sonido DTS Play-Fi, subwoofers, altavoces frontales y envolventes, o un receptor Play-Fi.

[Mejora del diálogo] – Hace que el habla sea más clara.

[Ajuste acústico automático] – Deje que el televisor ajuste automáticamente el sonido a su sala. Se requiere un mando emparejado por Bluetooth, ya que se utiliza su micrófono integrado para este proceso.

Nota: esta opción solo está disponible cuando se seleccionan los altavoces del televisor como salida de audio. en TV Speakers are selected as the audio output.

[Afinación acústica con el ambiente] – Activa o desactiva los resultados de la optimización.

[Configuración de la afinación acústica] – Siga los pasos en pantalla y luego seleccione **[Iniciar]** para comenzar la optimización automática.

Conexión

[Nombre del televisor] – Seleccione un nombre de televisor que será visible para dispositivos externos y apps.

[Red] – Ajustes de la conexión a Internet.

[Configuración de red] – Seleccione el tipo de conexión a Internet y configúrelo.

[Desactivado] – Desconecta el televisor de Internet.

[Ethernet] – Seleccione esta opción si el televisor está conectado mediante un cable LAN. Si DHCP está activado en el router, el televisor se conectará automáticamente a Internet. Para activar DHCP en el router, consulte la guía de usuario del router.

[Configuración de IP] – Utilice esta opción para asignar manualmente una dirección IP al televisor. Cambie **[Modo Configuración IP]** de **[DHCP]** a **[Manual]**. Rellene los datos de la conexión de red: dirección IP, máscara de red, puerta de enlace, servidor DNS. Luego seleccione **[Guardar]** para aplicar los cambios.

[Conexión inalámbrica] – Seleccione esta opción si desea conectar el televisor a la red de forma inalámbrica. Seleccione una red inalámbrica de la lista de redes disponibles e introduzca la contraseña.

[Buscar] – Si no ve su red inalámbrica en la lista, use esta opción para actualizar la lista.

[Configuración avanzada] – Ajustes avanzados de la red inalámbrica.

[PIN] – Método alternativo para conectarse a una red inalámbrica. El televisor genera un código PIN que debe introducirse en la interfaz web del router. Normalmente se encuentra en el menú WPS de la interfaz del router. Para más información, consulte la guía de usuario del router.

[PBC] – Método alternativo para conectarse a una red inalámbrica. Seleccione esta opción y luego pulse el botón físico WPS del router. Tenga en cuenta que no todos los routers tienen un botón WPS. Si su router no dispone de este botón, use otra opción de conexión.

[Configuración de IP] – Utilice esta opción para asignar manualmente una dirección IP al televisor. Cambie **[Modo Configuración IP]** de **[DHCP]** a **[Manual]**. Rellene los datos de la conexión de red: dirección IP, máscara de red, puerta de enlace, servidor DNS. Luego seleccione **[Guardar]** para aplicar los cambios.

[Añadir] – Si ha configurado su red inalámbrica como oculta, puede añadirla a la lista introduciendo su nombre (SSID) en este menú.

[Conexión a Internet] – Menú para comprobar la conexión a Internet.

[Prueba de conexión] – Comprueba la conexión del televisor a Internet.

[Información de red] – Muestra información detallada de la red.

[Activar Cast] – Esta función le permite encender desde el modo de espera un televisor conectado de forma inalámbrica. Puede hacerlo usando una app compatible con screencast desde su teléfono.

[Red Wake-on-Wireless] – Esta función le permite encender desde el modo de espera un televisor conectado de forma inalámbrica.

[Wake on LAN] – Esta función le permite encender desde el modo de espera un televisor conectado mediante cable LAN. Puede hacerlo usando una app compatible con screencast desde su teléfono.

[AirPlay y HomeKit] – Comparta contenidos de forma inalámbrica con este televisor mediante AirPlay y controle este televisor con la app Casa en su iPhone, iPad o Mac.

[Conexión del dispositivo multimedia] – Ajustes para compartir pantallas o contenidos desde dispositivos en la red local.

[Compartir Contenido] – Cuando está activado, vídeos, música y otros contenidos pueden compartirse desde otro dispositivo en la red local en su televisor.

[Compartir pantalla] – Normalmente, para compartir la pantalla de su dispositivo móvil en el televisor debe seleccionar **[Compartir pantalla]** en la lista de fuentes. Solo entonces el televisor será visible para su dispositivo. Cuando esta función está activada, el televisor es siempre visible para las apps de compartición de pantalla.

[HDMI y CEC] – Ajustes para entradas HDMI y dispositivos conectados mediante HDMI.

[Formato HDMI] – Establece el formato HDMI según la versión EDID. El formato correcto garantiza que el televisor reciba la información correcta de imagen y sonido de los dispositivos conectados. Si no ve imagen del dispositivo, intente cambiar este ajuste.

[Formato estándar] – Para dispositivos que admiten hasta resolución Full HD.

[Formato mejorado] – Para dispositivos que admiten resolución UHD/4K y HDR.

[Mejorado 144Hz/240Hz] – Para dispositivos (p. ej., consolas de juego) que admiten altas frecuencias de actualización.

[Automático] – Selecciona automáticamente la opción óptima.

[Control CEC] – Permite que los dispositivos HDMI se controlen entre sí.

[Apagado automático del dispositivo] – Cuando se apaga el televisor, todos los dispositivos HDMI conectados se apagan automáticamente.

[Encendido automático del dispositivo] – Cuando se enciende el televisor, un dispositivo conectado mediante HDMI ARC/eARC (p. ej., una barra de sonido) se enciende automáticamente.

[Encendido automático del televisor] – Cuando se enciende un dispositivo externo conectado mediante HDMI, el televisor se enciende automáticamente.

[Listas de dispositivos CEC] – Muestra la lista de dispositivos conectados mediante HDMI.

[Bluetooth] – Ajustes Bluetooth.

[Bluetooth] – Activa o desactiva Bluetooth en el televisor.

Nota: Bluetooth debe estar activado si desea usar el control por voz con el mando a distancia.

[Emparejamiento automático del control remoto] – Cuando está activado, el mando a distancia se empareja con el televisor al pulsar cualquier tecla. Si el mando pierde el emparejamiento, este ajuste lo reconectará.

[Dispositivo Bluetooth] – Muestra una lista de dispositivos Bluetooth disponibles. Puede conectar o desconectar dispositivos como una barra de sonido o auriculares.

[Compartir música] – Reproduzca música desde su teléfono a través de los altavoces del televisor mediante Bluetooth. Asegúrese de que Bluetooth esté activado tanto en el televisor como en el teléfono y, a continuación, conéctese al televisor desde el menú Bluetooth del teléfono. Mientras reproduce música, puede seleccionar **[Pantalla apagada]** para ahorrar energía. Para encender de nuevo la pantalla, pulse cualquier tecla del mando a distancia excepto la tecla Standby.

[Guía de conexión mediante Bluetooth] – Muestra instrucciones para conectar dispositivos Bluetooth al televisor.

[Modo karaoke] – Gestiona los ajustes del karaoke y del micrófono.

[Modo karaoke] – Activa o desactiva el modo karaoke. Cuando está activado, puede usarse un micrófono conectado mediante USB o puerto AV.

[Dispositivo de micrófono] – Cambia entre los micrófonos conectados.

[Volumen del micrófono] – Ajusta el volumen del micrófono. Si el micrófono tiene controles de volumen propios, los ajustes pueden no sincronizarse con este menú.

[Descarga de la app móvil] – Muestra un código QR. Escanéelo con su teléfono o tableta para descargar la app complementaria, que le permite controlar el televisor desde su dispositivo móvil.

Canal

[Exploración automática] – Permite sintonizar canales de TV mediante el sintonizador del televisor. La opción **[Volver a explorar]** escanea todos los canales en el modo actual. Seleccione **[Cambiar la configuración]** para sintonizar canales en el modo deseado: Antena, Cable o Satélite.

Sintonizar canales de antena

En el menú principal, seleccione **[Ajustes] -> [Canal] -> [Exploración automática] -> [Cambiar la configuración]** y elija **[Antena]**. Vaya a la siguiente pantalla seleccionando **[Siguiente]**. Elija las opciones deseadas para la sintonización:

[Canal] – Seleccione **[Todos los canales]** para sintonizar canales libres y codificados. Seleccione **[Canales gratuitos]** para sintonizar solo canales libres.

[Modo Exploración] – Seleccione DTV para sintonizar solo canales digitales, ATV para canales analógicos o ATV+DTV para ambos.

[Alimentación de antena] – Si está conectado a una antena pasiva estándar, utilice **[Desactivado]**. Si utiliza una antena amplificada o activa que requiere alimentación, puede alimentarla directamente desde la entrada de antena configurando esta opción en **[Activado]**.

Nota: esta opción solo está disponible en modelos de televisor seleccionados.

Una vez completados los ajustes, seleccione **[Iniciar exploración]** para comenzar el proceso de sintonización.

Sintonizar canales por cable

En el menú principal, seleccione **[Ajustes] -> [Canal] -> [Exploración automática] -> [Cambiar la configuración]** y elija **[Cable]**. Vaya a la siguiente pantalla seleccionando **[Siguiente]**. Elija las opciones deseadas para la sintonización:

[Canal] – Seleccione **[Todos los canales]** para sintonizar canales libres y codificados. Seleccione **[Canales gratuitos]** para sintonizar solo canales libres.

[Modo Exploración] – Seleccione DTV para sintonizar solo canales digitales, ATV para canales analógicos o ATV+DTV para ambos.

[Modo de búsqueda] – **[Exploración de frecuencias]** busca canales en todas las frecuencias disponibles (más lento). **[Exploración de red]** sintoniza primero el canal de referencia y luego sintoniza rápidamente el resto en función de la información de red.

[ID de red] – Disponible solo para **[Exploración de red]**. Introduzca el número de identificación proporcionado por su proveedor de cable.

[Frecuencia de inicio] – Disponible solo para **[Exploración de red]**. Introduzca la frecuencia proporcionada por su proveedor de cable.

[LCN] – Si está configurado en On, los canales se ordenan según la preferencia del operador (puede que no sea posible reordenarlos manualmente). Si está configurado en Off, los canales se ordenan por frecuencia y pueden reorganizarse manualmente. If set to Off, channels are sorted by frequency and can be rearranged manually.

Una vez completados los ajustes, seleccione **[Iniciar exploración]** para comenzar el proceso de sintonización.

Sintonizar canales de satélite

En el menú principal, seleccione **[Ajustes] -> [Canal] -> [Exploración automática] -> [Cambiar la configuración]** y elija **[Satélite]**. Vaya a la siguiente pantalla seleccionando **[Siguiente]**.

PASO 1

Seleccione su operador de satélite de la lista o seleccione **[Estándar]** para sintonizar manualmente. Continúe en la siguiente pantalla seleccionando **[Siguiente]**.

PASO 2

Nota: este paso solo está disponible en modelos con doble sintonizador de satélite.

Seleccione el número de cables conectados a las entradas de satélite del televisor. Continúe seleccionando **[Siguiente]**.

PASO 3

[Dispositivo satélite] – Seleccione su sistema satelital.

[Satélite único] – Para un solo satélite conectado.

[DiSEqC 1.0] – Para equipos DiSEqC (admite hasta 4 satélites).

[DiSEqC 1.2] – Para equipos DiSEqC con una antena motorizada.

[Unicable] – Para distribución satelital Unicable. Asegúrese de conocer la banda y la frecuencia Unicable; puede consultarlas en la etiqueta del equipo o preguntarlas al propietario.

[JESS] – Para sistemas de distribución satelital JESS.

Según la opción seleccionada, aparecerán opciones de configuración adicionales. Ajuste estos parámetros según su sistema satelital.

Una vez completados los ajustes, seleccione **[Iniciar exploración]** para comenzar el proceso de sintonización.

Editar la lista de canales

En el menú principal, vaya a **[Ajustes] -> [Canal] -> [Edición de canales]** y seleccione la lista de canales o la lista de favoritos que desea editar.

Seleccione uno o varios canales con **OK**. Aparecerá una marca de verificación.

Mover: pulse la tecla ◀ (flecha izquierda) y, a continuación, utilice las flechas arriba/abajo para mover los canales a una nueva posición.

Eliminar: pulse la tecla ▶ (flecha derecha) y confirme la eliminación.

Restaurar canales eliminados: pulse la tecla roja. Seleccione los canales con **OK** y luego pulse la tecla ◀ (flecha izquierda) para restaurarlos.

Filtro: pulse la tecla amarilla para filtrar los canales por tipo.

Buscar: pulse la tecla azul para buscar un canal introduciendo su nombre.

Exportar / importar lista de canales mediante USB

Exportación: conecte un dispositivo de almacenamiento USB. En el menú principal, vaya a **[Ajustes] -> [Canal] -> [Edición de canales]** y seleccione **[Exportar a USB]**. La lista de canales se guardará en el dispositivo USB.

Importación: conecte un dispositivo de almacenamiento USB con una lista de canales guardada. En el menú principal, vaya a **[Ajustes] -> [Canal] -> [Edición de canales]** y seleccione **[Importar desde USB]**. Se importará la lista de canales.

[Funciones de Grabación y Timeshift] – Ajustes para las funciones de grabación y Timeshift.

[Configuración] – Seleccione el dispositivo de almacenamiento que se utilizará para la grabación.

[Adelantar horario] – Establece cuántos minutos antes debe comenzar una grabación programada.

[Atrasar horario] – Establece cuántos minutos más debe continuar una grabación programada para evitar cortes prematuros (p. ej., por anuncios).

[Timeshift permanente] – Cuando está activado, Timeshift se inicia automáticamente cada vez que ve la TV en directo. Se reinicia al cambiar de canal. Si está desactivado, Timeshift debe iniciarse manualmente.

[Formatear el disco duro] – Formatea un disco USB conectado o la unidad interna (si está disponible) para Timeshift y grabación.

Advertencia: al formatear el disco se eliminarán todos los datos del dispositivo de almacenamiento seleccionado. Si utiliza una unidad USB personal, asegúrese de hacer una copia de seguridad de sus archivos antes. Si la unidad contiene grabaciones, todas las grabaciones se eliminarán permanentemente.

[HbbTV] – Proporciona servicios adicionales para canales de TV compatibles. Requiere conexión a Internet. Mientras ve un canal con HbbTV, pulse el botón rojo del mando para abrir el menú HbbTV. Si esta opción está desactivada, los servicios HbbTV no estarán accesibles.

[Configuración avanzada] – Opciones avanzadas para los ajustes de canales de TV.

[Exploración manual] – Busca un multiplex digital único o un canal analógico.

[Actualización automática de la lista de canales] – Permite o bloquea actualizaciones automáticas de la lista de canales.

[Actualización automática del programa] – Actualiza la guía de TV automáticamente durante la noche en modo de espera.

[Configuración del módulo CI+] – Ajustes para el módulo CAM / tarjeta CI+.

[Teletexto digital] – Elija el conjunto de caracteres correcto si el teletexto muestra caracteres incorrectos o faltantes.

Accesibilidad

Los ajustes de accesibilidad están diseñados para hacer la experiencia de visualización más inclusiva y fácil de usar para personas con discapacidades visuales o auditivas.

Para abrir el menú de ajustes de accesibilidad, pulse la tecla  (Menú) y navegue a **[Todas las configuraciones] -> [Accesibilidad]**. Este menú contiene opciones completas para todas las funciones de accesibilidad.

Están disponibles las siguientes opciones:

[Configuración de los subtítulos] – Ajustes de subtítulos para emisiones.

[Subtítulo] – Activa o desactiva los subtítulos. La opción **[Subtítulos difíciles de escuchar]** muestra subtítulos que también indican efectos sonoros. Solo disponible en emisiones que ofrezcan este servicio.

[Subtítulo primario] – Establece el idioma predeterminado de los subtítulos.

[Subtítulo secundario] – Especifica un segundo idioma de subtítulos para usar cuando el idioma primario no esté disponible.

[Almacenamiento de subtítulos para canales] – Permite guardar los ajustes de subtítulos para canales individuales.

[Guía de voz] – Activa guías por voz que describen las opciones del menú y ayudan a usuarios con baja visión. Cuando **[Guía de voz]** está activada, el televisor proporciona indicaciones por voz para el cambio de canal, el ajuste de volumen, información de los programas actual y siguiente, otras funciones del televisor y diversos contenidos de Internet y de la búsqueda.

[Aprendizaje sobre el mando a distancia] – Abre una pantalla dedicada al aprendizaje del mando, diseñada para usuarios con discapacidad visual. Pulse cualquier tecla del mando a distancia para escuchar su nombre en voz alta. Para salir de este menú, pulse dos veces rápidamente la tecla  (Atrás).

[Tipo de audio] – Configura los ajustes de audio para personas con discapacidad visual.

[Tipo de audio] – Establece el tipo de audio para los canales de TV.

[Normal] – Audio estándar sin audiodescripción.

[Descripción de audio] – Activa una guía de audio que proporciona una descripción verbal de lo que ocurre en pantalla. Esta función solo está disponible en emisiones que ofrezcan este servicio.

[Subtítulos hablados] – Escuche una versión de audio de los subtítulos. Solo disponible en emisiones que ofrezcan este servicio.

[Formato de audio] – Controla cómo se reproduce el sonido envolvente a través de los altavoces del televisor.

[Estéreo] – Reproduce solo los canales de audio izquierdo y derecho. Se ignorarán los canales central y envolvente.

[Multicanal] – Reproduce los canales de audio izquierdo, derecho y envolvente a través de los altavoces.

[Control de atenuador] – Ajusta el equilibrio de volumen entre la pista de audio estándar y la pista de audiodescripción.

[Guía accesible] – Muestra la guía de programas en una sola columna con texto más grande para facilitar la lectura.

[Ampliación] – Amplía el texto seleccionado por el cursor en el menú del televisor.

Sistema

Para abrir el menú de ajustes del sistema, pulse el botón de ajustes  y vaya a **[Todas las configuraciones]** -> **[Sistema]**. Están disponibles las siguientes opciones:

[Hora] – Ajusta la hora interna del televisor. La hora correcta es importante si utiliza recordatorios o grabaciones programadas.

[Formato de hora] – Seleccione si el televisor muestra la hora en formato de 12 o 24 horas.

[Fecha/Hora] – Cuando **[Sincronización automática]** está activada, el televisor recibe automáticamente la fecha y la hora de la emisión de TV digital o de Internet. Si está desactivada, puede configurar la fecha y la hora manualmente.

[Zona horaria] – Asegúrese de seleccionar la zona horaria correcta; de lo contrario, el televisor puede mostrar una hora incorrecta.

[Horario de verano] – Active o desactive manualmente el horario de verano. La función **[Sincronización desde DTV]** ajusta automáticamente el horario de verano usando la información de la señal de TV digital.

[Configuración de temporizador] – Ajustes para distintos temporizadores del televisor.

[Temporizador Sleep] – Apaga automáticamente el televisor después de un tiempo establecido.

[Temporizador de encendido] – Establece una hora a la que el televisor se enciende automáticamente. Seleccione **[Una vez]** para encender el televisor solo una vez a la hora establecida o **[Semanal]** para elegir los días de la semana en los que el televisor debe encenderse repetidamente.

[Temporizador de apagado] – Establece una hora a la que el televisor se apaga automáticamente. Seleccione **[Una vez]** para un apagado único o **[Semanal]** para elegir los días de la semana en los que el televisor debe apagarse repetidamente. the week when the TV should shut down repeatedly.

[Tiempo de espera del menú] – Ajusta cuánto tiempo permanece visible el menú en pantalla tras la última pulsación de una tecla del mando.

[Suspensión automática] – Ajusta el tiempo tras el cual el televisor se apaga automáticamente si no se pulsa ninguna tecla del mando.

[Idioma y ubicación] – Ajustes de idioma y país de su televisor.

[Ubicación] – Afecta a las opciones de sintonización y a la disponibilidad de ciertas funciones, como la app Alexa.

[Código postal] – Introduzca el código postal de su ubicación. Esto ayuda a proporcionar servicios de noticias locales y TV más precisos.

[Menú de idioma] – Establece el idioma de los menús del televisor.

[Idioma de audio] – Establece el idioma de audio predeterminado para las emisiones.

[Audio primario] – Idioma de audio predeterminado para emisiones de TV digital.

[Audio secundario] – Idioma de audio alternativo utilizado si el idioma primario no está disponible.

[Servicio de voz] – Ajustes relacionados con las funciones de control por voz del televisor.

[Control parental] – Configure opciones de seguridad para evitar el uso no autorizado del televisor y proteger a los niños de contenidos inapropiados. Los canales o contenidos bloqueados pueden abrirse introduciendo el PIN correcto.

[Bloqueos] – Activa la función de bloqueo infantil.

Nota:

- Si no se ha configurado un PIN, aparecerá una ventana solicitando crear y confirmar un nuevo PIN con el mando.
- Si ya se ha configurado un PIN, aparecerá una ventana solicitando introducir el PIN.

[Hora de bloqueo] – Establece el intervalo de tiempo y los días de la semana en los que se bloquearán los canales de TV.

[Bloqueo de canal] – Bloquea canales de TV seleccionados.

[Bloqueo de contenido] – Bloquea contenidos según clasificaciones por edad.

[Bloqueo de entrada] – Bloquea entradas del televisor seleccionadas.

[Bloqueo de apps] – Bloquea el acceso a ciertas apps. Si una app que desea restringir no aparece aquí, compruebe los ajustes de bloqueo infantil dentro de la propia app.

Nota: en algunos países/regiones, el navegador y la tienda de apps están bloqueados por defecto. Para desbloquearlos, vaya a **[Ajustes]** -> **[Sistema]** -> **[Control parental]**, introduzca el PIN, seleccione Navegador y App Store en **[Bloqueo de apps]** y pulse **OK**. El ícono "Bloqueado" desaparecerá.

[Bloqueo de sitio web] – Establece el rango de URL al que el navegador puede acceder.

[Pin de control parental] – Establezca o cambie aquí su PIN. El PIN es necesario para el bloqueo infantil y la protección del sistema. No se permite 0000.

[Restablecer configuración predeterminada] – Restablece los ajustes de bloqueo infantil a los valores predeterminados.

[Configuración de la aplicación] – Ajustes para aplicaciones y funciones.

[Limpiar cache] – Borra la caché, los datos de usuario y los archivos temporales del navegador, de apps y de HbbTV.

[Eliminar cookies] – Elimina las cookies almacenadas por el navegador y las aplicaciones.

[No rastrear] – Envía a sitios web y a algunas apps una solicitud de no rastrear sus datos de navegación.

[Prime Video] – Desvincula este televisor de su cuenta de Prime Video.

[Netflix] – Desvincula este televisor de su cuenta de Netflix.

[Configuración avanzada] – Otros ajustes relacionados con el sistema.

[Modo de inicialización automática] – Permite que el televisor se inicialice automáticamente en segundo plano tras conectarse a la alimentación. Ayuda a reducir el tiempo de arranque.

[Encendido rápido] – Permite un arranque más rápido, pero incrementa el consumo en modo de espera.

[Modo Encendido] – Determina el comportamiento del televisor cuando se restablece la alimentación tras desconectarlo o tras un corte de corriente:

[Encendido] – El televisor se enciende automáticamente.

[En espera] – El televisor permanece en modo de espera.

[Recordar] – El televisor restaura el último estado de alimentación (encendido o espera).

[Indicador de alimentación] – Selecciona si el LED de estado se ilumina en modo de espera.

[Unidad de rotación] – Control del soporte de suelo motorizado (solo disponible si está instalado).

[Configuración de luz] – Ajusta la iluminación LED en la parte inferior del televisor (solo para modelos con esta función).

[Página de inicio predeterminada] – Seleccione lo que se muestra cuando se enciende el televisor:

[Última fuente a la que se accedió] – Muestra la última fuente utilizada.

[Inicio] – Muestra la pantalla Home.

[Pantalla de desconexión] – Ajusta la duración del efecto visual mostrado cuando el televisor entra en modo de espera.

[Detección automática del modo deporte] – Cambia automáticamente la imagen y el sonido al modo deporte durante emisiones deportivas.

[Modo de uso] – Seleccione el modo que corresponda al uso del televisor.

[Modo hogar] – Para uso doméstico.

[Modo tienda] – Para demostración en tienda. Aumenta el brillo de la pantalla y activa el modo demo.

[Ajustes de visualización mejorada] – Permite aceptar la recopilación automática de datos del televisor y de visionado para habilitar recomendaciones de contenido y anuncios personalizados. Lea atentamente la descripción en pantalla antes de aceptar.

[Anuncios personalizados] – Cuando está activada, los anuncios se adaptan al historial de búsqueda y a los hábitos de visualización. Desactivar esta opción no reduce el número de anuncios.

[Recomendaciones personalizadas] – Cuando está activada, las recomendaciones de contenido se adaptan al historial de búsqueda y a los hábitos de visualización.

Servicio de asistencia

[Acerca de] – Muestra información detallada sobre el televisor.

[Actualización del sistema] – Ajustes relacionados con la actualización del software del televisor.

[Actualización automática] – Cuando está activada, el televisor comprobará regularmente en Internet si hay nuevo software. Si hay una nueva versión disponible, aparecerá una notificación en pantalla.

[Compruebe la actualización] – Busca inmediatamente una nueva versión de software.

[Actualice a partir de un USB] – Actualice el software del televisor desde un medio de almacenamiento conectado.

Advertencia: el proceso de actualización requiere varios minutos. No desenchufe ni apague el televisor, ni desconecte el USB ni la conexión de red durante la actualización. De lo contrario, el televisor puede dañarse.

[my Loewe] – Muestra un código QR. Escanéelo con su smartphone para descargar la app "my Loewe". La app proporciona acceso a todos los manuales de usuario de sus productos Loewe y sirve como puerta de entrada al ecosistema Loewe.

[Autodiagnóstico] – Un conjunto de pruebas para comprobar el funcionamiento del televisor. Si tiene un problema, puede ejecutar estas pruebas para identificar si la causa está en el televisor o en un dispositivo externo.

[Prueba de imagen] – Muestra un patrón de color para probar la imagen del televisor.

[Prueba de sonido] – Prueba los altavoces del televisor.

[Estado de conexión de red] – Muestra información detallada sobre la conexión de red.

[Prueba de conexión de red] – Comprueba si el televisor está conectado a Internet.

[Prueba de velocidad de Internet] – Abre una prueba de velocidad de Internet en el navegador. Utilice las teclas de flecha del mando para controlar el cursor e iniciar la prueba.

[Prueba de conexión de entrada] – Muestra información sobre la señal recibida por la entrada seleccionada.

[Comprobación del estado] – Muestra el tiempo total de funcionamiento del televisor.

[Información de señal] – Muestra información sobre la señal de la entrada actual.

[Mantenimiento del panel] – Procedimientos de mantenimiento para preservar el rendimiento del panel. Disponible solo en modelos OLED.

[Actualización del panel] – Reduce los efectos de retención de imagen. El proceso dura aproximadamente 2 minutos. Durante el refresco, la pantalla se apaga y, al finalizar, el televisor pasa a modo de espera.

Nota: debido a las características ópticas de las pantallas OLED, puede producirse retención de imagen tras un uso prolongado. Se recomienda **[Actualización del panel]** para corregir problemas de calidad de imagen y prevenir la retención. No desenchufe el televisor al apagarlo; utilice en su lugar el botón de encendido del mando. De este modo, el refresco del panel se ejecutará automáticamente en modo de espera.

Advertencia: no ejecute **[Actualización del panel]** más de una vez al año, ya que podría reducir la vida útil del televisor.

[Mantenimiento del panel] – Ejecuta un breve proceso de mantenimiento para corregir problemas de calidad de imagen que pueden aparecer tras un uso prolongado. El proceso dura aproximadamente 10 minutos. Durante este tiempo, la pantalla estará apagada.

Advertencia: no toque la pantalla durante el proceso de mantenimiento.

[Descargo de responsabilidad y políticas de privacidad] – Revise los términos y condiciones. Desmarcar algunas o todas las casillas desactivará las funciones Smart correspondientes.

[Restablecer a los valores predeterminados de fábrica] – Restablece todos los ajustes del televisor a sus valores originales de fábrica.

Modo hotel

Para abrir el modo hotel, pulse la tecla  (Menú) y vaya a **[Todas las configuraciones] -> [Sonido] -> [Configuraciones de salida de audio] -> [Balance]**. Cuando el cursor esté en **[Balance]**, introduzca el PIN con el mando. Puede solicitar el PIN del modo hotel al centro de servicio.

[Modo hotel] – Activa o desactiva el modo hotel.

[Bloqueo del botón del panel del televisor] – Bloquea las teclas o el joystick del televisor. Solo se aplica a modelos equipados con este tipo de control.

[Bloqueo de búsqueda] – Cuando está activado, los usuarios no pueden sintonizar ni buscar canales. n enabled, users cannot tune or search for channels.

[Bloqueo de submenú] – Cuando está activado, los usuarios solo pueden cambiar ajustes básicos mediante el menú principal.

[Bloqueo de canal favorito] – Cuando está activado, las listas de favoritos se bloquean.

[Bloquear la configuración actual] – Cuando está activado, los cambios de ajustes realizados por el usuario no se guardan cuando se apaga el televisor.

[Bloqueo de aplicación] – Seleccione las apps que deben deshabilitarse y eliminarse del menú Home. También se ocultan las recomendaciones de contenido de las apps seleccionadas.

[Bloqueo de USB] – Impide que los usuarios reproduzcan sus propios contenidos desde dispositivos USB.

[Volumen máximo] – Limita el nivel máximo de volumen que el usuario puede establecer.

[Volumen mínimo] – Limita el nivel mínimo de volumen que el usuario puede establecer.

[Volumen de encendido] – Establece el nivel de volumen predeterminado cuando se enciende el televisor.

[Entrada de encendido] – Establece la fuente de entrada predeterminada al arrancar el televisor.

[Canal de encendido] – Establece el canal predeterminado cuando se enciende el televisor. Esta opción solo está disponible cuando la fuente predeterminada está configurada en TV.

[Modo Encendido] – Determina el comportamiento del televisor cuando se conecta o se restaura la alimentación tras un corte de corriente:

[Encendido] – El televisor se enciende automáticamente cuando se conecta la alimentación.

[En espera] – El televisor entra en modo de espera cuando se conecta la alimentación.

[Recordar] – El televisor vuelve al mismo estado que tenía antes de desconectarse la alimentación.

[Suspensión automática] – Cuando está activado, el televisor entra en modo de espera tras 15 minutos sin actividad en el mando.

[Bloqueo de fuente] – Seleccione las fuentes de entrada a las que el usuario no debe tener acceso.

[Logotipo] – Ajustes del logo de arranque:

[Desactivado] – El televisor arranca sin pantalla de bienvenida.

[Local] – Muestra el logo de Loewe al arrancar.

[Bienvenido/a] – Muestra el texto "Welcome" al arrancar.

[Entrada de USB] – Muestra una imagen personalizada importada desde un medio de almacenamiento USB. Importe un archivo JPG (1920 × 1080 píxeles, máx. 512 kB) desde la carpeta raíz de un USB conectado. Tras la selección, la imagen se guarda en la memoria interna del televisor y se utiliza como pantalla de inicio.

[Selección de idioma] – Cuando está activada, el menú de selección de idioma se muestra al encender el televisor.

[Pantalla de información del hotel] – Muestra hasta tres imágenes informativas para huéspedes al arrancar. Importe archivos JPG (1920 × 1080 píxeles, máx. 512 kB) desde la carpeta raíz de un USB conectado. Las imágenes se guardan en la memoria interna del televisor. Configure **[Tiempo de intervalo]** para definir cuánto tiempo se muestra cada imagen. Pulse  (Atrás) para volver al menú de modo hotel.

[Clonar] – Copia todos los ajustes del televisor a un medio USB o restaura los ajustes desde un medio USB.

[Página web de información de hotel] – Muestra la página de inicio del hotel al arrancar. Antes de ver la página, el huésped debe aceptar el contrato de licencia de usuario final y la política de privacidad.

Inhoud

Hartelijk dank	303
Over deze gebruikershandleiding	304
Gegevensbescherming	305
Veiligheid/Waarschuwing	306
Afstandsbediening	309
De tv aansluiten	315
Hoofdtelefoon	318
Betekenis van de LED-kleuren	319
Tv-joystick	320
Aan de slag - eerste stappen	321
Home menu	324
Ingangen selecteren	325
Electronic Programme Guide – EPG	326
VIDAA-account	328
Spraakbesturing	329
Afstandsbediening programmeren voor een settopbox (STB)	330
Zenderlijst	332
HbbTV	334
Teletext	335
Karaoke	336
Opnemen op externe HDD of USB	337
Opname	338
DR+-archief	340
Tv kijken met Timeshift	341
Toegankelijkheid	342
Software-update	343
Common Interface (CI/CI Plus)	344
VESA-standaard	346
Snelmenu	347
Menu Instellingen	348
Beeld	349
Geluid	351
Verbinding	353
Zender	355
Toegankelijkheid	357
Systeem	358
Ondersteuning	360
Hotelmodus	361
Code list of Loewe Remote for SAT and CABLE STBs	362
Local Loewe Service partner	370

Disclaimer

De getoonde schermafbeeldingen zijn slechts voorbeelden. Afhankelijk van het apparaattype kunnen de beschikbare hardware-/softwarecomponenten verschillen.

Alle informatie in dit document is correct op het moment van drukken. Door de voortdurende ontwikkeling van tv-toestellen en software kunnen er afwijkingen zijn tussen het tv-toestel en de gebruikershandleiding.

Aan de verschillende informatie, illustraties of beschrijvingen kunnen geen rechten worden ontleend.

De informatie in dit document kan zonder voorafgaande kennisgeving worden gewijzigd en vormt geen verplichting van Loewe Technology GmbH.

Alle rechten voorbehouden, inclusief die van vertalingen, technische wijzigingen en fouten.

Hartelijk dank

dat u voor Loewe hebt gekozen en ons uw vertrouwen schenkt.

Met Loewe hebt u niet alleen gekozen voor een moderne en technisch innovatieve televisie, maar ook voor een tijdloos design, haarscherpe beeldkwaliteit, briljant geluid voor het genieten van films en muziek, en intuïtieve bediening met de Loewe-afstandsbediening, smartphone of tablet. Kortom: Loewe staat voor perfect home entertainment.

Wij wensen u veel plezier met premium home entertainment van Loewe en verheugen ons erop u als klant te mogen verwelkomen.

Veel functies, één resultaat: perfect home entertainment.

Gewoon meer entertainment.

De gebruikersinterface van Loewe os is intuïtief en grafisch geoptimaliseerd.

Zo vindt u snel de content die u wilt – van tv tot online.

Perfect verbonden.

Dankzij talrijke aansluitingen wordt uw Loewe-tv uw entertainmentcentrum.

Verbind hem met internet, dvd-/blu-rayspelers, externe luidsprekers en nog veel meer.

Harde schijf voor uw tv-archief.

Neem het tv-programma op of pauzeer het en hervat het later.

Afhankelijk van het toesteltype neemt u op op een extern aangesloten USB-harde schijf of op de in de tv ingebouwde harde schijf.

Met DR+ (Digital Recording) is dat geen probleem voor uw Loewe-tv.

Uw contact.

Wij helpen u graag bij vragen over uw Loewe-product.

U kunt het Customer Care Center bereiken op +32 - 3 - 2 70 99 30

Service-uren: ma–vr van 9:00–17:00.

Plaats van het typeplaatje

U vindt het label met het modelnummer en de bedrijfsspanning op de achterkant van de televisie.

Over deze gebruikershandleiding

Lees in het belang van veilig en langdurig storingsvrij gebruik van de tv eerst het hoofdstuk Veiligheidsinstructies/Waarschuwing voordat u het toestel in gebruik neemt.

Deze gebruikershandleiding kan worden gebruikt voor deze tv-series:

- Loewe stellar
- Loewe inspire
- Loewe callas
- Loewe vega
- We. SEE oled dc
- We. SEE oled
- We. SEE lcd dc
- We. SEE lcd

Er kunnen functies worden beschreven die uw tv mogelijk niet heeft of die alleen in bepaalde landen beschikbaar zijn.

Alinea's die met het symbool beginnen, geven belangrijke opmerkingen, tips of voorwaarden voor de volgende instellingen aan.

Afhankelijk van de aangesloten extra apparaten kunnen de menu's in deze gebruikershandleiding verschillen, afhankelijk van het toesteltype en/of de softwareversie.

Alle zendernamen, programma-inhoud en de foto's, muziekbestanden en albumhoezen die in deze gebruikershandleiding worden getoond, zijn slechts voorbeelden.

Naast de afstandsbediening kan een pc-toetsenbord op een van de USB-poorten van uw tv worden aangesloten en worden gebruikt om deze te bedienen.

Opmerking:

Deze gebruikershandleiding is bedoeld om afdrukbaar te zijn, maar is daar niet voor bedoeld. Voor dit doel groeit de handleiding continu en afhankelijk van de vraag.

Beschrijving van de afstandsbedieningstoetsen in deze handleiding

De Loewe-afstandsbediening heeft een richtingspad dat bestaat uit een buitenring (omhoog, omlaag, links en rechts), terwijl de binnenste cirkel wordt gebruikt om een selectie te bevestigen.

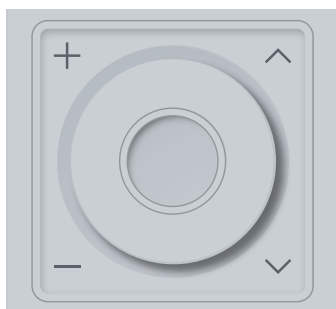

Omdat er geen markeringen op deze cirkels staan, wordt in deze handleiding de volgende terminologie gebruikt om de instructies te vereenvoudigen:

Handeling op de afstandsbediening	Beschrijving in deze handleiding
Druk op de binnenste cirkel	OK
Druk op de linkerkant van het richtingspad	◀ (pijl links)
Druk op de rechterkant van het richtingspad	▶ (pijl rechts)
Druk op de bovenkant van het richtingspad	▲ (pijl omhoog)
Druk op de onderkant van het richtingspad	▼ (pijl omlaag)

Gegevensbescherming

Voor een correcte werking gebruikt de software van uw Loewe-tv persoonsgegevens. Dit gebeurt vanzelfsprekend met de grootst mogelijke zorg en vertrouwelijkheid overeenkomstig het geldende rechtssysteem. Dit is door de internationaal actieve, onafhankelijke testdienstverlener TÜV Rheinland Group (TÜV Rheinland) aan Loewe Technology GmbH bevestigd en gecertificeerd.



Loewe richt zich op de bescherming van gebruikersgegevens en hanteert het principe van „minimale gegevensverzameling“ om dit tot het strikt noodzakelijke te beperken.

Wij nemen zorgen over gegevensbescherming serieus en willen ervoor zorgen dat de privacy beschermd is bij het gebruik van onze apparaten en websites. Daarom hebben wij privacyverklaringen opgesteld die uitleggen hoe wij met gegevens omgaan. Wij behouden ons het recht voor de inhoud van tijd tot tijd aan te passen. Het is daarom raadzaam onze informatie over gegevensverwerking regelmatig opnieuw te raadplegen.

De gegevensbeschermingsverklaringen die worden weergegeven bij de eerste installatie van het apparaat of bij het bezoeken van een Loewe-website leggen de feiten in detail uit. Voor een optimaal gebruik van alle softwarefuncties is toestemming vereist.

Veiligheid/Waarschuwing

Lees en volg voor uw veiligheid en om onnodige schade aan uw toestel te voorkomen de onderstaande veiligheidsinstructies.

Legenda



Dit symbool duidt risico's door hoge spanning aan.



Dit symbool waarschuwt de gebruiker voor andere, meer specifieke risico's.



Dit symbool duidt gevaren door het ontstaan van brand aan.



Dit symbool duidt gevaren door scherpe randen aan.

Verwijder het achterpaneel van het toestel niet

Waarschuwing: bij het openen of verwijderen van het achterpaneel bestaat gevaar voor een elektrische schok en het risico op ernstig letsel door hoge spanning.

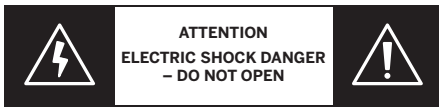

Open het achterpaneel nooit zelf. Laat reparaties en onderhoud aan uw tv-toestel uitvoeren door gekwalificeerde, geautoriseerde televisietechnici.

Neem contact op met uw dealer of onze klantenservice.

Beoogd gebruik en omgevingsomstandigheden



Dit tv-toestel is uitsluitend bedoeld voor de ontvangst en weergave van beeld- en geluidssignalen.



Het tv-toestel is ontworpen voor droge ruimtes (woonkamers en kantoorruimtes). Het mag niet worden gebruikt in ruimtes met een hoge luchtvochtigheid (bijv. badkamer, sauna) of buitenshuis.

Hoge luchtvochtigheid en hoge stofconcentraties leiden tot lekstromen in het toestel. Dit kan gevaar voor letsel en schade aan het toestel veroorzaken door elektrische spanning of brand.

Als u het toestel van een koude naar een warme omgeving hebt gebracht, laat het dan vanwege condensvorming ongeveer een uur uitgeschakeld.

Plaats geen met vloeistof gevulde voorwerpen boven het toestel. Bescherm het toestel tegen druipend en spatwater.

Houd kaarsen en andere open vlammen altijd uit de buurt van het toestel om te voorkomen dat brand zich verspreidt.



De materialen die wij in dit apparaat hebben gebruikt voldoen aan alle wettelijke eisen. Migratie van stoffen kan echter niet worden uitgesloten. Wij raden daarom aan permanent contact tussen voedsel en het tv-toestel te vermijden.

Transport



Onjuiste behandeling tijdens transport kan leiden tot schade aan het scherm en risico op letsel.



Het scherm bestaat uit glas of kunststof en kan bij onjuiste behandeling breken.

Voor het transport van het toestel zijn minstens twee personen nodig. Transporteer het toestel alleen in verticale positie.

Oefen tijdens het transport geen druk uit op het glas of de kunststof.

Het correct uitpakken van het toestel wordt getoond in de gebruiksaanwijzing 1.

Om beschadiging van de mechanische structuur van het tv-toestel en de vloerstandaard te voorkomen, verwijdert u het tv-toestel van de voet en verplaatst u beide delen afzonderlijk. Voor de montage op de nieuwe locatie zijn minstens 2 personen nodig.

Netkabel/voeding



Trek de netstekker onmiddellijk uit het stopcontact als u iets ongewoons opmerkt of als het toestel herhaaldelijk storingen vertoont.



Onjuiste spanningen kunnen het toestel beschadigen.

Dit toestel mag alleen met de meegeleverde netkabel worden aangesloten op een netvoeding met de spanning en frequentie die op het typeplaatje zijn aangegeven. ncy indicated on the rating plate using the enclosed mains cable.

De netstekker van de tv moet gemakkelijk bereikbaar zijn, zodat het toestel op elk moment van het net kan worden losgekoppeld.

Trek bij het uittrekken van de netstekker niet aan de kabel maar aan de stekkerbehuizing. De kabels in de netstekker kunnen beschadigd raken en bij opnieuw insteken kortsluiting veroorzaken.

Een netkabel met beschadigde isolatie kan een elektrische schok veroorzaken en vormt brandgevaar. Gebruik nooit een beschadigde netkabel.

Als u een verplaatsbaar meervoudig stopcontact gebruikt om de tv aan te sluiten, schakel dan niet meerdere meervoudige stopcontacten achter elkaar.

Luchtcirculatie en hoge temperaturen



Net als elk elektronisch apparaat heeft uw tv-toestel lucht nodig voor koeling. Als de luchtcirculatie wordt belemmerd, kan dit tot brand leiden.

De ventilatiesleuven op het achterpaneel van het toestel moeten daarom vrij blijven. Dek het toestel niet af.

Wandmontage: laat rondom het toestel aan de zijkanten, boven en onder minstens 10 cm ruimte vrij.

Tafel-/standvoet: laat rondom het toestel aan de zijkanten en aan de bovenkant minstens 10 cm ruimte vrij.

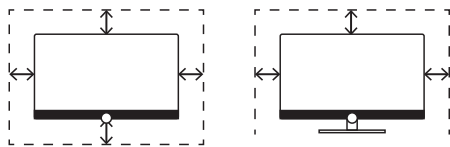

Vreemde voorwerpen



Vreemde voorwerpen in het toestel kunnen kortsluiting en brand veroorzaken.

Er bestaat gevaar voor letsel en schade.

Voorkom daarom dat metalen onderdelen, naalden, paperclips, vloeistoffen, was of dergelijke via de ventilatiesleuven van het achterpaneel in het toestel terechtkomen.

Als er toch iets in het toestel terechtkomt, trek dan onmiddellijk de netstekker van het toestel uit en neem contact op met de klantenservice voor controle.

Installatie



Een televisie kan omvallen en ernstig letsel of de dood veroorzaken. Veel verwondingen, met name bij kinderen, kunnen worden voorkomen door eenvoudige voorzorgsmaatregelen te nemen, zoals:

- Gebruik ALTIJD kasten, standaards of montage methoden die door de fabrikant van de televisie worden aanbevolen.
- Gebruik ALTIJD meubilair dat de televisie veilig kan dragen.
- Zorg ALTIJD dat de televisie niet over de rand van het dragende meubel uitsteekt.
- Informeer kinderen ALTIJD over de gevaren van op meubilair klimmen om bij de televisie of de bediening te komen.
- Leid ALTIJD snoeren en kabels die op uw televisie zijn aangesloten zo dat er niet over gestruikeld kan worden en dat ze niet kunnen worden getrokken of vastgepakt.
- Plaats NOOIT een televisie op een instabiele locatie.
- Plaats de televisie NOOIT op hoog meubilair (bijvoorbeeld kasten of boekenkasten) zonder zowel het meubel als de televisie aan een geschikte ondersteuning te verankeren.
- Plaats de televisie NOOIT op een kleed of andere materialen die zich tussen de televisie en het dragende meubel kunnen bevinden.
- Plaats NOOIT voorwerpen die kinderen kunnen verleiden om te klimmen, zoals speelgoed en afstandsbedieningen, boven op de televisie of op het meubel waarop de televisie staat.

Als de bestaande televisie behouden blijft en wordt verplaatst, moeten dezelfde overwegingen als hierboven worden toegepast.

Loewe-tv's zijn afgestemd op Loewe-accessoires. Wij raden het gebruik van originele Loewe-opstellingsoplossingen sterk aan.

Volg de instructies voor de montage van de verschillende mogelijke opstellingsoplossingen. Bij elk Loewe-product hoort de bijbehorende documentatie.

De gebruikelijke gebruikspositie van de tv moet worden aangehouden. De tv mag alleen horizontaal rechtop worden gebruikt (A). Bij wandmontage mag de helling maximaal 10 graden bedragen (B). De tv mag nooit in portretstand (C), horizontaal (D) of ondersteboven aan het plafond (E) worden gebruikt.

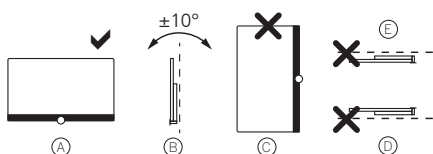

Plaats het toestel zo dat het niet wordt blootgesteld aan direct zonlicht en extra warmte van radiatoren.

Wanneer u accessoires van derden gebruikt, zorg er dan voor dat u de tv eenvoudig op de betreffende opstellingsoplossing kunt afstellen.

Let er bij het afstellen van de tv op dat de uitgeoefende druk op het frame niet te groot is. Vooral bij grote schermformaten bestaat het gevaar dat het scherm beschadigd raakt.

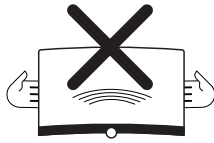

Voor de montage van een tv op een houder volgens de VESA-standaard is het verplicht de Loewe VESA-adapterbouten te gebruiken. Anders kan schade aan de tv ontstaan.

De Loewe VESA-adapterbouten moeten met een aanhaalmoment van ca. 4 Nm aan de tv worden bevestigd. U kunt deze bij uw Loewe-dealer verkrijgen (meer informatie vindt u in het online gebruikershandboek).

Zorg ervoor dat na het uitpakken en opstellen van de tv het verpakkingsmateriaal niet achteloos in handen van kinderen terecht komt.

Let ook op de verwijderingsinstructies voor verpakking en doos (zie hoofdstuk Milieu/Afvoer/Licenties).

Toezicht



Laat kinderen het tv-toestel niet zonder toezicht bedienen en laat ze niet in de directe omgeving van de tv spelen.

Het toestel kan omvallen, worden verschoven of van het standvlak worden getrokken en mensen verwonden.

Laat de tv niet onbeheerd achter wanneer hij is ingeschakeld.

Volume



Luide muziek kan tot gehoorschade leiden. Vermijd extreem geluidsvolume, vooral gedurende langere tijd en bij gebruik van hoofdtelefoons.

Onweer



Overspanningen door blikseminslag kunnen het toestel beschadigen, zowel via het antennesysteem als via de netvoeding.

Trek tijdens onweer de netstekker en alle aangesloten antennekabels uit het tv-toestel.

Als u een netwerkkabel op de LAN-poort hebt aangesloten, verwijder deze dan ook.

Ook bij langdurige afwezigheid moeten de netstekker en alle aangesloten antennekabels van het tv-toestel worden losgekoppeld.

Reiniging en onderhoud/chemicaliën



Koppel de tv los van het net voordat u gaat reinigen.



Schade door chemicaliën kan leiden tot nadelige effecten en brandontwikkeling.

Stel het toestel of accessoires nooit bloot aan agressieve (bijv. bijtende) chemicaliën zoals logen of zuren.

Reinig de tv, het frontscherm en de afstandsbediening uitsluitend met een vochtige, zachte, schone en kleur-neutrale doek, zonder agressieve of schurende reinigingsmiddelen.

Het luidsprekerpaneel van uw tv is met textiel bekleed. Stofzuig het oppervlak regelmatig met een zachte borstelopzet.

Bij vervuiling of vlekken:

Maak een zachte, kleur-neutrale doek vochtig met een reinigungsoplossing of een in de handel verkrijgbare vlekverwijderaar en wrijf de vlek voorzichtig weg. U kunt de vlek ook direct behandelen met een in de handel verkrijgbare droge vlekverwijderaar-spray (stof opzuigen).

Maak de bekledingsstof niet rechtstreeks vochtig met reinigungsoplossing of vlekverwijderaar (risico op vlekkringen). Gebruik geen oplosmiddelen om de stof te reinigen.

Volg bij gebruik van vlekverwijderaar de gebruiksinstructies van de fabrikant.

Bij het reinigen van luidsprekerpanelen die aan nicotine zijn blootgesteld, bestaat een verhoogd risico op vlekkringen.

Afstandsbediening

Afhankelijk van de serie en versie van uw tv kan een ander type afstandsbediening worden meegeleverd.

De afstandsbediening voorbereiden

De volgende instructies gelden voor de **[Loewe remote alu]** en **[We. SEE remote]**, die met vooraf geplaatste batterijen worden geleverd. Het batterijvak wordt vanaf de bovenkant van de afstandsbediening geopend.

Deze afstandsbedieningen kunnen worden gebruikt met de volgende tv-series:

- Loewe stellar (optioneel)
- Loewe inspire (optioneel)
- Loewe callas
- Loewe vega (optioneel)
- We. SEE oled dc
- We. SEE oled
- We. SEE lcd dc
- We. SEE lcd

De batterijbescherming verwijderen

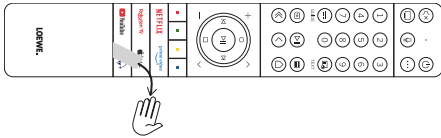

De afstandsbediening wordt geleverd met reeds geplaatste batterijen. Verwijder voor gebruik het kunststof beschermplijpe zoals in de afbeelding wordt getoond.

Batterijen plaatsen of vervangen

Druk en schuif het deksel van het batterijvak aan de bovenkant van de afstandsbediening open.

Gebruik uitsluitend lekvrije microcellen van het type LR 03 (AAA) alkali-mangaan. Gebruik geen verschillende batterijtypen en meng geen oude en nieuwe batterijen.

Zorg ervoor dat batterijen niet in handen van kinderen terechtkomen. De gebruikte batterijen mogen niet worden blootgesteld aan overmatige hitte zoals zonlicht, vuur of dergelijke.

Opmerking:

De positie van de batterijen is in het batterijvak aangegeven (in tegengestelde richting). Let bij het plaatsen op de juiste polariteit van + en -. Laat u niet leiden door de batterijcontacten (veren), maar door de afbeelding onder in het batterijvak.

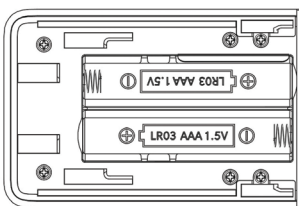

Voer gebruikte batterijen op milieuvriendelijke wijze af (zie hoofdstuk Milieu/Juridische informatie).

Schuif het deksel na het plaatsen van de batterijen weer terug.

De afstandsbediening voorbereiden (nieuwe generatie)

De volgende instructies gelden voor de **[Loewe remote vi]**, die met apart meegeleverde batterijen wordt geleverd en door de gebruiker moet worden geplaatst.

Deze afstandsbediening kan worden gebruikt met de volgende tv-series:

- Loewe stellar (optioneel)
- Loewe inspire (optioneel)
- Loewe vega (optioneel)

Batterijen plaatsen of vervangen

Open het batterijvak aan de achterkant van de afstandsbediening. Schuif het deksel omlaag en til het vervolgens op. Het batterijvak is nu toegankelijk.



Gebruik uitsluitend lekvrije microcellen van het type LR 03 (AAA) alkali-mangaan. Gebruik geen verschillende batterijstypen en meng geen oude en nieuwe batterijen.

Zorg ervoor dat batterijen niet in handen van kinderen terechtkomen. De gebruikte batterijen mogen niet worden blootgesteld aan overmatige hitte zoals zonlicht, vuur of dergelijke.

Opmerking:

De positie van de batterijen is in het batterijvak aangegeven (in tegengestelde richting). Let bij het plaatsen op de juiste polariteit van + en -. Laat u niet leiden door de batterijcontacten (veren), maar door de afbeelding onder in het batterijvak.



Voer gebruikte batterijen op milieuvriendelijke wijze af (zie hoofdstuk Milieu/Juridische informatie).

Schuif het deksel na het plaatsen van de batterijen weer terug.

Toetsindeling van de afstandsbediening

Afhankelijk van de toepassing (tv/video/audio/foto/apps) en de functie (bijvoorbeeld EPG, Teletext, HbbTV enz.) kan de toetsindeling afwijken van de indeling die hier wordt beschreven.

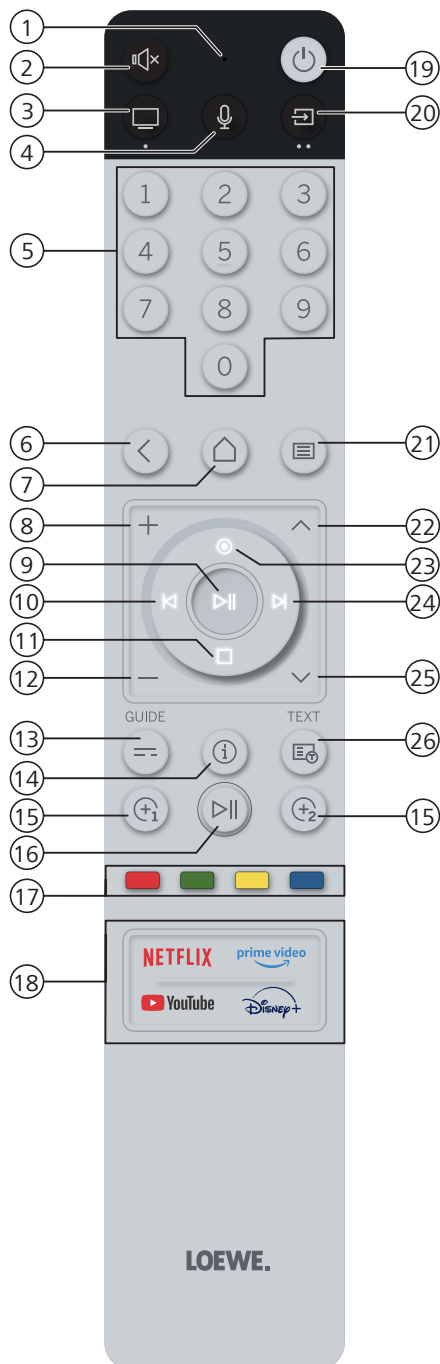

1. Microfoon.
2. Geluid dempen / aan.
3. Tv-modus openen.
4. Ingedrukt houden om met de spraakassistent te spreken.
5. Selecteer zenders direct met de cijferstoetsen.
6. Een stap/niveau terug in het menu. Tijdens tv-kijken schakelen naar de eerder bekeken zender. Lang indrukken: het weergegeven menu/de app sluiten.
7. Het Home-menu openen.
8. Volume verhogen.
9. Niet verlicht: de zenderlijst tonen.
Verlicht: media afspelen/pauzeren of Timeshift starten/pauzeren/hervatten.
In het menu: OK-toets (selectie bevestigen).
10. Niet verlicht: in het menu naar links bewegen of het infopaneel van het huidige programma openen. Bij opname: het opnamebedieningspaneel openen.
Verlicht: terugspoelen.
11. Niet verlicht: in het menu omlaag bewegen.
Verlicht: Timeshift stoppen/beëindigen (terug naar livebeeld).
12. Volume verlagen.
13. Kort indrukken: EPG (elektronische programmagids) aan/uit.
Lang indrukken: de opnamelijst tonen.
14. Tijdens het kijken indrukken om gedetailleerde programma-informatie te tonen.
15. Bij de eerste druk wordt het programmeervenster geopend. Kies welke actie aan de toets wordt toegewezen (bijv. direct schakelen naar een ingang, app of menu).
Kort indrukken: de geprogrammeerde functie starten.
Lang indrukken: het programmeervenster openen om een nieuwe functie toe te wijzen.
16. Kort indrukken: media afspelen/pauzeren of Timeshift starten/pauzeren/hervatten.
Lang indrukken: de verlichte mediabedieningstoetsen tonen.
17. Kleurtoetsen: de overeenkomstige functie uitvoeren.
18. Toegang tot media en video-on-demand.
19. Schakelt de tv in of zet deze in stand-by.
Kort indrukken terwijl de tv aan staat: de tv en alle CEC-compatibele apparaten die op de HDMI-poorten zijn aangesloten, worden in stand-by gezet (systeemstand-by).
20. Het bronnenmenu tonen.
Lang indrukken: Apparaat-toets. Met deze toets kunnen andere apparaten met de Loewe-afstandsbediening worden bediend.
21. Kort indrukken: systeeminstellingen openen.
Lang indrukken: de afstandsbediening via Bluetooth met de tv koppelen.
22. Volgende zender.
23. Niet verlicht: in het menu omhoog bewegen.
Verlicht: het opnamemenu openen.
24. Niet verlicht: in het menu naar rechts bewegen of het infopaneel van het huidige programma openen. Bij opname: het opnamebedieningspaneel openen.
Verlicht: vooruitspoelen.
25. Vorige zender.
26. Teletext/MediaText aan/uit.

Opmerking: de toetsindeling kan variëren afhankelijk van de software- of hardware-reversie.

Toetsindeling van de afstandsbediening

Afhankelijk van de toepassing (tv/video/audio/foto/apps) en de functie (bijvoorbeeld EPG, Teletext, HbbTV enz.) kan de toetsindeling afwijken van de indeling die hier wordt beschreven.

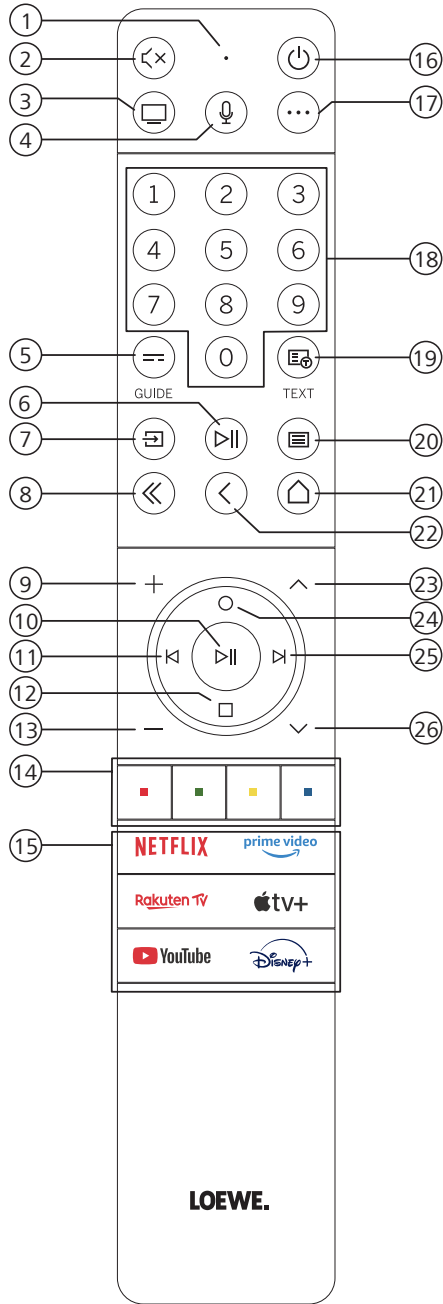

1. Microfoon
2. Geluid dempen / aan.
3. Tv-modus openen.
4. Ingedrukt houden om met de spraakassistent te spreken.
5. Kort indrukken: EPG (elektronische programmagids) aan/uit.
Lang indrukken: de opnamelijst tonen.
6. Kort indrukken: media afspelen/pauzeren of Timeshift starten/pauzeren/hervatten.
Lang indrukken: de verlichte mediabedieningstoetsen tonen.
7. Het bronnenmenu tonen.
8. Het weergegeven menu/de app verlaten.
9. Volume verhogen.
10. Niet verlicht: de zenderlijst tonen.
Verlicht: media afspelen/pauzeren of Timeshift starten/pauzeren/hervatten.
In het menu: OK-toets (selectie bevestigen).
11. Niet verlicht: in het menu naar links bewegen of het infopaneel van het huidige programma openen. Bij opname: het opnamebedieningspaneel openen.
Verlicht: terugspoelen.
12. Niet verlicht: in het menu omlaag bewegen.
Verlicht: Timeshift stoppen/beëindigen (terug naar livebeeld).
13. Volume verlagen.
14. Kleurtoetsen: de overeenkomstige functie uitvoeren.
15. Toegang tot media en video-on-demand.
16. Schakelt de tv in of zet deze in stand-by.
Kort indrukken terwijl de tv aan staat: de tv en alle CEC-compatibele apparaten die op de HDMI-poorten zijn aangesloten, worden in stand-by gezet (systeemstand-by).
17. Apparaat-toets. Met deze toets kunnen andere apparaten met de Loewe-afstandsbediening worden bediend.
18. Selecteer zenders direct met de cijferstoetsen.
19. Teletext/MediaText aan/uit.
20. Kort indrukken: systeeminstellingen openen.
Lang indrukken: de afstandsbediening via Bluetooth met de tv koppelen.
21. Het Home-menu openen.
22. Een stap/niveau terug in het menu. Tijdens tv-kijken schakelen naar de eerder bekeken zender.
23. Volgende zender.
24. Niet verlicht: in het menu omhoog bewegen.
Verlicht: het opnamemenu openen.
25. Niet verlicht: in het menu naar rechts bewegen of het infopaneel van het huidige programma openen. Bij opname: het opnamebedieningspaneel openen.
Verlicht: vooruitspoelen.
26. Vorige zender.

Opmerking: de toetsindeling kan variëren afhankelijk van de software- of hardwareversie.

Toetsindeling van de afstandsbediening

Afhankelijk van de toepassing (tv/video/audio/foto/apps) en de functie (bijvoorbeeld EPG, Teletext, HbbTV enz.) kan de toetsindeling afwijken van de indeling die hier wordt beschreven.

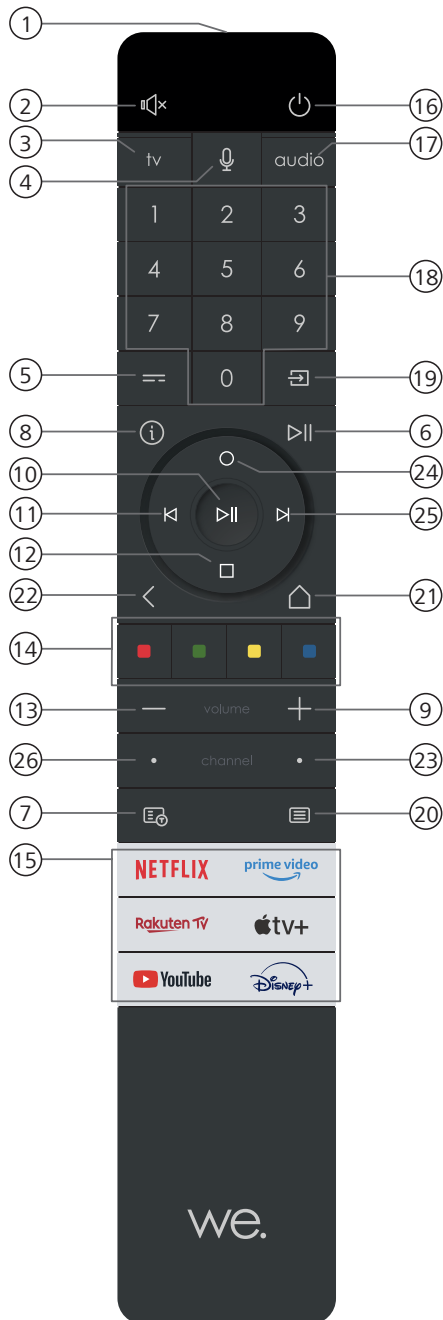

1. Microfoon
2. Geluid dempen / aan.
3. Tv-modus openen.
4. Ingedrukt houden om met de spraakassistent te spreken.
5. Kort indrukken: EPG (elektronische programmagids) aan/uit.
Lang indrukken: de opnamelijst tonen.
6. Kort indrukken: media afspelen/pauzeren of Timeshift starten/pauzeren/hervatten.
Lang indrukken: de verlichte mediabedieningstoetsen tonen.
7. Teletext/MediaText aan/uit.
8. Tijdens het kijken indrukken om gedetailleerde programma-informatie te tonen.
9. Volume verhogen.
10. Niet verlicht: de zenderlijst tonen.
Verlicht: media afspelen/pauzeren of Timeshift starten/pauzeren/hervatten.
In het menu: OK-toets (selectie bevestigen).
11. Niet verlicht: in het menu naar links bewegen of het infopaneel van het huidige programma openen. Bij opname: het opnamebedieningspaneel openen.
Verlicht: terugspoelen.
12. Niet verlicht: in het menu omlaag bewegen.
Verlicht: Timeshift stoppen/beëindigen (terug naar livebeeld).
13. Volume verlagen.
14. Kleurtoetsen: de overeenkomstige functie uitvoeren.
15. Toegang tot media en video-on-demand.
16. Schakelt de tv in of zet deze in stand-by.
Kort indrukken terwijl de tv aan staat: de tv en alle CEC-compatibele apparaten die op de HDMI-poorten zijn aangesloten, worden in stand-by gezet (systeemstand-by).
17. De audiomodus openen.
18. Selecteer zenders direct met de cijfertoetsen.
19. Het bronnenmenu tonen.
20. Kort indrukken: systeeminstellingen openen.
Lang indrukken: de afstandsbediening via Bluetooth met de tv koppelen.
21. Het Home-menu openen. | up the Home menu.
22. Een stap/niveau terug in het menu. Tijdens tv-kijken schakelen naar de eerder bekeken zender. Lang indrukken: het weergegeven menu/de app sluiten.
23. Volgende zender.
24. Niet verlicht: in het menu omhoog bewegen.
Verlicht: het opnamemenu openen.
25. Niet verlicht: in het menu naar rechts bewegen of het infopaneel van het huidige programma openen. Bij opname: het opnamebedieningspaneel openen.
Verlicht: vooruitspoelen.
26. Vorige zender.

Opmerking: de toetsindeling kan variëren afhankelijk van de software- of hardwareversie.

Afstandsbediening koppelen / Bluetooth

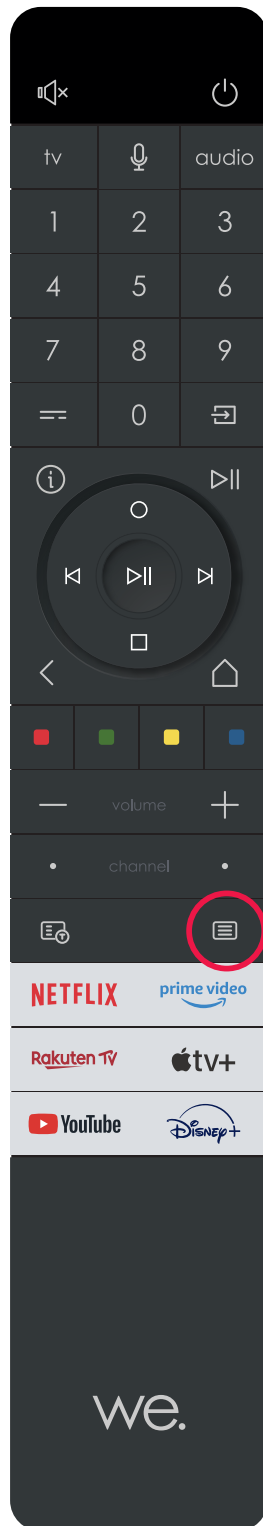
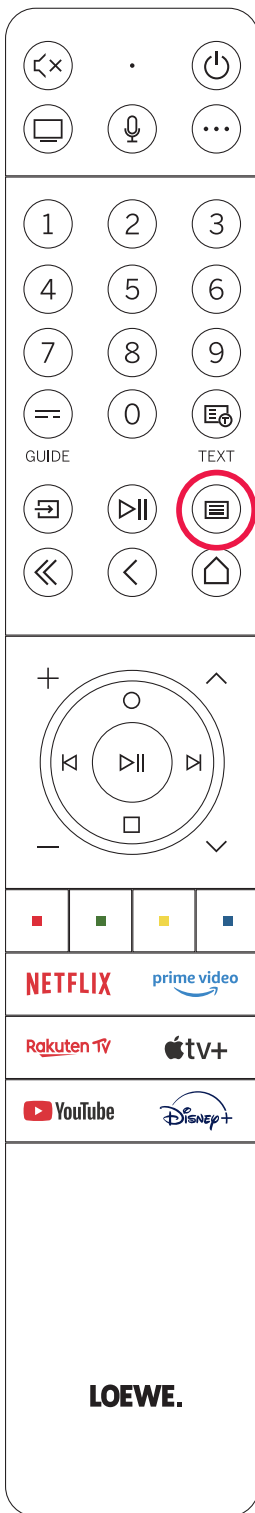

U kunt uw afstandsbediening via Bluetooth verbinden met uw Loewe-tv. Houd hiervoor de Menu-toets  minstens drie seconden ingedrukt. Volg de instructies op het scherm om het koppelen te voltooien.

Om de koppeling te verbreken, opent u het menu en selecteert u: **[Instellingen] -> [Verbinding] -> [Bluetooth] -> [Bluetooth-apparaat]**. Selecteer vervolgens Smart TV Remote en druk op de toets Ontkoppelen.

Opmerking: er worden geen permanente opnamen gemaakt door de ingebouwde microfoon. De microfoon wordt alleen geactiveerd voor spraakbesturing en luistert niet permanent mee.

De tv aansluiten

Voordat u externe apparaten aansluit, zorgt u ervoor dat de tv en het apparaat van het lichtnet zijn losgekoppeld.

De meeste aansluitingen van de tv zijn verborgen onder de achterklep. Om toegang te krijgen, verwijdert u de achterklep door aan de boven- en onderkant te trekken zoals in de afbeelding wordt weergegeven. De twee delen worden alleen door magneten vastgehouden; er is geen gereedschap nodig en er hoeven geen schroeven te worden verwijderd.

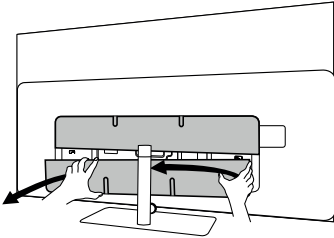

Wanneer u externe apparaten op deze interne aansluitingen aansluit, sluit u eerst de kabel aan op de aansluiting van de tv. Leid de kabel vervolgens met het geïntegreerde kabelmanagementsysteem uit de tv en daarna door de hals van de voet (als u de meegeleverde tafelvoet gebruikt).

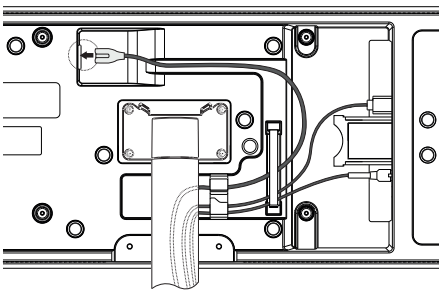

Plaats de achterklep weer terug nadat u alle externe apparaten hebt aangesloten.

Aansluiten van antennes (enkele satelliet tuner)

Terrestrische antenne / analoge kabel / DVB-T/T2/C HD:

Sluit de antennekabel, de kabelnetwerkkabel of de binnenantenne aan op de aansluiting ANT TV.

Als u een analoge kabel/DVB-C-aansluiting en een DVB-T-antenne samen wilt gebruiken, gebruik dan een externe antenneschakelaar (verkrijgbaar bij uw dealer).

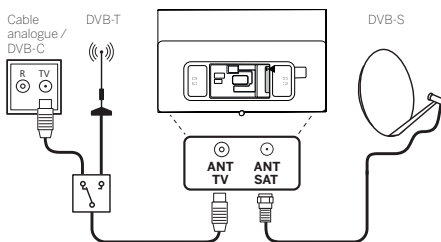

DVB-S/S2 HD satellietantenne:

Sluit een verbindingkabel van de LNB aan op de aansluiting ANT SAT van de tv.

Aansluiten van antennes (dubbele satelliet tuner)

Opmerking: alleen van toepassing op modellen met dubbele tuner

Terrestrische antenne / analoge kabel / DVB-T/T2/C HD:

Sluit de antennekabel, de kabelnetwerkkabel of de binnenantenne aan op de aansluiting ANT TV.

Als u een analoge kabel/DVB-C-aansluiting en een DVB-T-antenne samen wilt gebruiken, gebruik dan een externe antenneschakelaar (verkrijgbaar bij uw dealer).

DVB-S/S2 HD satellietantenne:

Afhankelijk van het gebruikte satellietstelsel sluit u een verbindingkabel vanaf de multiswitch of rechtstreeks vanaf de LNB aan op de aansluitingen ANT SAT MAIN en/of ANT SAT SUB van de tv.

Wanneer u de tv aansluit op een gemeenschappelijke single-cable installatie, sluit dan ANT SAT MAIN en ANT SAT SUB rechtstreeks

aan op de bijbehorende SAT-wandcontactdoos.

Wanneer u de tv aansluit op een DiSeqC-antenne, sluit dan ANT SAT MAIN rechtstreeks aan op de bijbehorende SAT-wandcontactdoos.

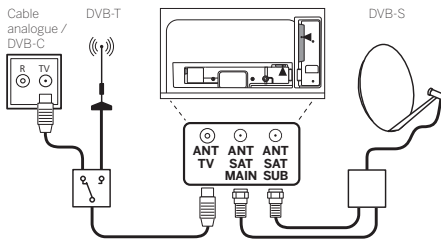

Een extern apparaat via HDMI-kabel aansluiten

HDMI-aansluitingen (High Definition Multimedia Interface) maken overdracht van digitale video- en audiosignalen van een speler (bijv. dvd-speler, Blu-ray-speler, camcorder, settopbox) via één kabel mogelijk.

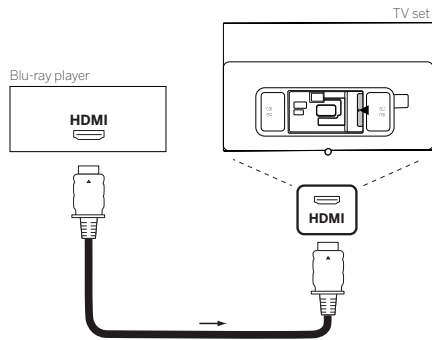

Sluit het apparaat met een HDMI-kabel met type-A-stekker (niet meegeleverd) aan op een van de HDMI-aansluitingen van de tv. Gebruik een kabel met de aanduiding "Premium High-Speed HDMI Cable" of beter om volledig van de mogelijkheden van de tv te profiteren.

Aansluiten op een audiosysteem via HDMI eARC

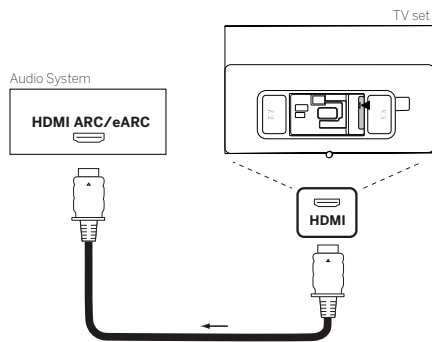

Gebruik een HDMI-kabel (niet meegeleverd) om de HDMI eARC-aansluiting van de tv te verbinden met de HDMI ARC/eARC-aansluiting van een audiosysteem of soundbar. Het wordt aanbevolen een kabel met type-A-stekker met de aanduiding "Ultra High-Speed HDMI Cable" te gebruiken.

Ultra High Speed HDMI-kabels zijn ontworpen om naast videomodi met de hoogste resoluties ook de nieuwe eARC-functie te ondersteunen. HDMI Standard with Ethernet- en High Speed with Ethernet-kabels ondersteunen ook eARC.

Aansluiten op een audiosysteem via optische audiokabel

Voor deze verbinding hebt u een digitale optische kabel (niet meegeleverd) nodig met een Mini-TOSLINK-connector aan de ene kant en een standaard TOSLINK-connector aan de andere kant. U kunt ook een standaard TOSLINK-kabel met een Mini-TOSLINK-adapter gebruiken.

Zorg ervoor dat u vóór het maken van deze verbinding de kunststof beschermkapjes van de kabelconnectoren hebt verwijderd.

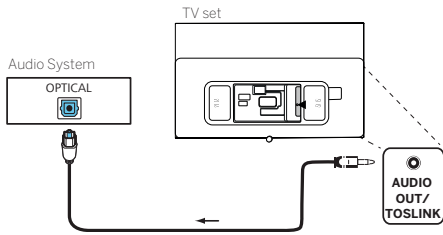

Verbind de audio-uitgang van de tv met de aanduiding AUDIO OUT TOSLINK met de digitale audio-ingang van een audiosysteem.

Aansluiten op een audiosysteem via analoge audiokabel

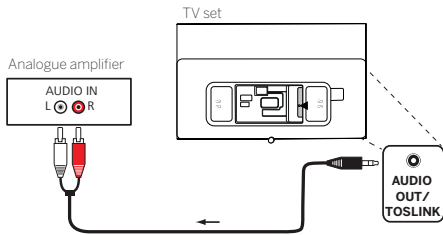

Gebruik een stereo cinch/jack-adapterkabel om de audio-uitgang AUDIO OUT TOSLINK te verbinden met de analoge audio-ingang van het audiosysteem.

Aansluiten op het lichtnet

Sluit de tv aan op een 220–240 V-stopcontact.

Sluit de netkabel aan op de netaansluiting (AC IN) van de tv en leid de kabel uit de tv zoals in de onderstaande afbeelding is weergegeven.

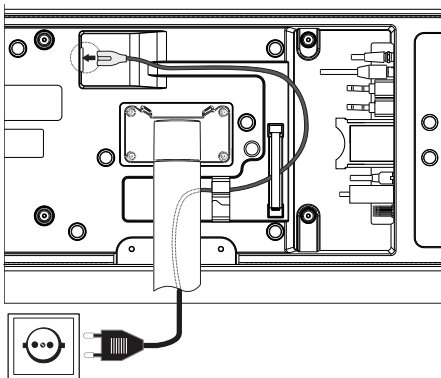

Steek de stekker van de netkabel in een stopcontact.

Hoofdtelefoon

Een bedrade hoofdtelefoon aansluiten

Om een bedrade hoofdtelefoon op de tv aan te sluiten, steekt u de stekker in de 3,5-mm audio-uitgang met de aanduiding "AUDIO OUT" of "AUDIO OUT/TOSLINK".

Een Bluetooth-hoofdtelefoon verbinden

Druk op de toets  (Menu) en ga naar **[Alle instellingen]** -> **[Verbinding]** -> **[Bluetooth]**.

Zorg ervoor dat de optie **[Bluetooth]** is ingeschakeld.

Zet de Bluetooth-hoofdtelefoon in de koppelmodus. Raadpleeg de gebruikershandleiding van de hoofdtelefoon.

Open het menu **[Bluetooth-apparaat]**.

Uw hoofdtelefoon moet in de lijst **[Beschikbare apparaten]** verschijnen.

Selecteer deze en bevestig met **OK** om de hoofdtelefoon met de tv te koppelen.

Opmerking: afhankelijk van de fabrikant/het type van uw Bluetooth-apparaat kan het volume rechtstreeks op het afspeelapparaat worden aangepast.

Opmerking: als u problemen ondervindt met de Bluetooth-verbindingsskwaliteit (haperingen, verbroken verbindingen), probeer dan de afstand tussen de hoofdtelefoon en de tv te verkleinen.

Een Bluetooth-hoofdtelefoon ontkoppelen:

Druk op de toets  (Menu) en ga naar **[Alle instellingen]** -> **[Verbinding]** -> **[Bluetooth]** -> **[Bluetooth-apparaat]**.

Selecteer in de lijst met Bluetooth-apparaten het apparaat dat u wilt ontkoppelen en druk op **OK**.

Hoofdtelefooninstellingen

Opmerking: de volgende instellingen zijn alleen beschikbaar wanneer oortelefoons/hoofdtelefoons zijn aangesloten.

De audio-uitvoerinstellingen wijzigen:

Druk op  (Menu) en selecteer in het snelle menu onderaan **[Audio-uitgang]**.

U kunt ook het menu Instellingen openen en naar **[Geluid]** -> **[Audio-uitgang]** gaan.

In dit menu kunt u twee opties voor de hoofdtelefoon kiezen.

[Alleen hoofdtelefoon]: het geluid wordt via de aangesloten hoofdtelefoon (Bluetooth of bedraad) weergegeven.

[Audio-Uitganguitgang met Luidsprekers]: het geluid wordt via de aangesloten hoofdtelefoon (Bluetooth of bedraad) en de interne tv-luidsprekers weergegeven.

Het hoofdtelefoonvolume aanpassen:

Als de modus **[Alleen hoofdtelefoon]** is geselecteerd, kunt u het hoofdtelefoonvolume rechtstreeks met de volumetoetsen van de afstandsbediening aanpassen.

U kunt het volume ook via het snelle menu aanpassen: druk op  (Menu), selecteer **[Hoofdtelefoonvolume]** en bevestig met **OK**. Gebruik de pijltoetsen links/rechts om het volume aan te passen.

Als de modus **[Audio-Uitganguitgang met Luidsprekers]** is geselecteerd, regelt de afstandsbediening alleen het volume van de interne tv-luidsprekers.

Om het hoofdtelefoonvolume te wijzigen, gebruikt u de volumeregeling op de hoofdtelefoon zelf (indien beschikbaar). Als de hoofdtelefoon geen ingebouwde volumeregeling heeft, kan het hoofdtelefoonvolume in deze modus niet worden aangepast.e.

Betekenis van de LED-kleuren

Onder het scherm bevindt zich een kleine LED die basisinformatie geeft over de status van de tv.

LED-kleur	Tv-status
Wit	Stand-bymodus.
Groen	Aan.
Blauw	Automatische OLED-paneelkalibratie in stand-by.
Rood	Opname bezig.

Tv-joystick

Alleen van toepassing op de volgende modellen:

We. SEE oled

We. SEE oled dc

Aan de achterkant van de tv bevindt zich een kleine joystick waarmee enkele basisfuncties kunnen worden bediend.

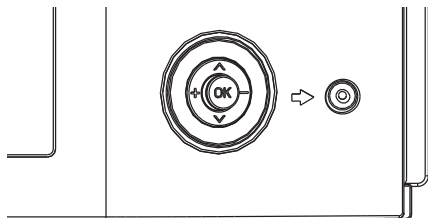

Wanneer de tv is uitgeschakeld:

- Druk op de joystick om de tv in te schakelen.

Wanneer de tv is ingeschakeld:

- Kantel de joystick links/rechts om het volume aan te passen.
- Kantel de joystick omhoog/omlaag om de zender omhoog/omlaag te schakelen.
- Door op de joystick te drukken verschijnt een eenvoudig menu waarin u ingangsbronnen kunt kiezen of de tv kunt uitschakelen. Navigeer met de joystick door het menu en bevestig de gekozen optie door te drukken.

Aan de slag - eerste stappen

Voordat u de tv voor het eerst inschakelt, controleert u of u alle externe apparaten hebt aangesloten en of de tv van stroom wordt voorzien.

1. Druk op de toets  (Stand-by) op de afstandsbediening om de tv in te schakelen.
2. De installatiewizard verschijnt en helpt u de tv in enkele eenvoudige stappen in te stellen.

Navigeren in de installatiewizard:

- Gebruik de pijltoetsen om het gewenste item te selecteren.
- Druk op de OK-toets om het geselecteerde item te bevestigen.
- Druk op de toets  om terug te gaan.

STAP 1 – Taal selecteren

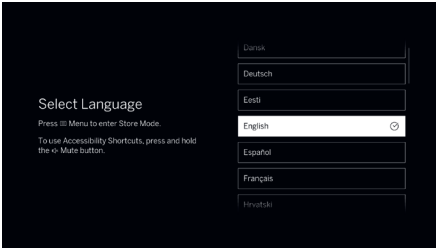

STAP 2 – Land selecteren

Selecteer het land waarin de tv wordt gebruikt. Deze keuze stelt de tv in staat de optimale functies te installeren die bij het gekozen land passen.

Afhankelijk van het gekozen land kan u in de volgende stap worden gevraagd uw postcode in te voeren om correcte regionale instellingen te garanderen.

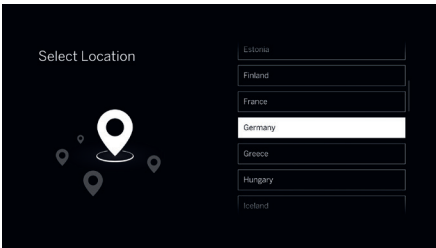

STAP 3 – Zenders zoeken

Als u een antenne op een of beide tuners hebt aangesloten, kunt u nu zenders instellen. Selecteer de optie **[Automatische zender-scan]** en kies waarnaar zenders moeten worden gezocht: **[Satelliet]**, **[Antenne]**, **[Kabel]**. Afhankelijk van de gekozen ontvangstmodus zijn aanvullende instellingen vereist. De zenders worden op de achtergrond ingesteld terwijl u doorgaat met de volgende stappen van de installatiewizard.

Als u het zoeken naar zenders wilt overslaan, selecteert u de optie **[Sla over]**. U kunt later zenders zoeken in het menu **[Instellingen]**.

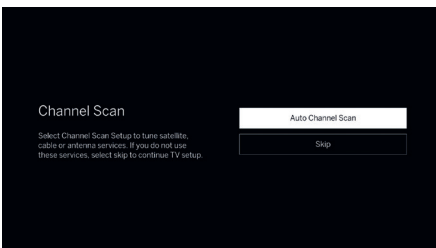

STAP 4 – Verbinden met internet

Als u de tv met een Ethernetkabel op uw thuisnetwerk hebt aangesloten en uw netwerkconfiguratie DHCP toestaat, wordt automatisch een internetverbinding tot stand gebracht.

U kunt ook een Wi-Fi-verbinding gebruiken. Selecteer eerst uw netwerk uit de lijst met beschikbare netwerken. Daarna wordt u gevraagd het Wi-Fi-wachtwoord via het schermtoetsenbord in te voeren.

Als u deze stap wilt overslaan, scrolt u naar beneden in de lijst met netwerken en selecteert u de optie **[Sla over]**.



STAP 5 – Algemene voorwaarden

Lees alle informatie over de algemene voorwaarden zorgvuldig. Als u sommige of alle vakjes niet aanvinkt, worden sommige of alle Smart-functies uitgeschakeld. U kunt deze instellingen later wijzigen in het menu **[Ondersteuning]**.

Ga naar de volgende stap door **[OK en Volgende]** te selecteren.

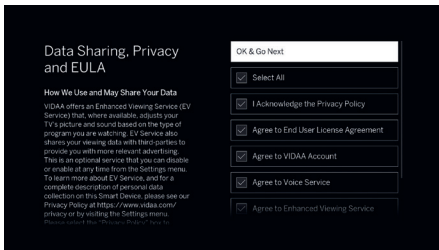

STAP 6 – Postcode

Voer de postcode van uw locatie in. Dit helpt om nauwkeurigere lokale nieuws- en tv-diensten te bieden.

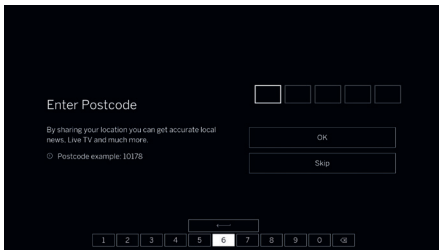

STAP 7 – Aanmelden bij VIDAA-account

Meld u aan bij uw bestaande VIDAA-account of maak een nieuw account aan. Een VIDAA-account biedt u de beste functies van uw Smart TV en houdt deze up-to-date. Als u deze stap wilt overslaan, selecteert u **[Sla over]**.

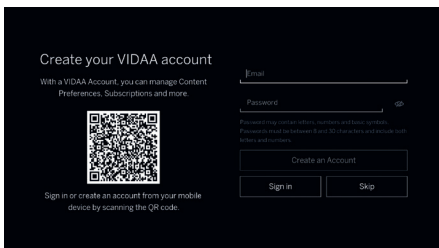

STAP 8 – Tv een naam geven

Selecteer een van de vooraf ingestelde tv-namen of maak een aangepaste naam. Hierdoor kunt u uw tv vinden en identificeren in streaming-apps.

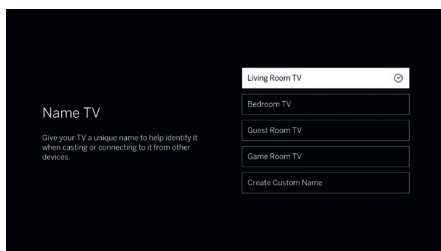

STAP 9 – Gefeliciteerd!

U hebt de installatie van de tv voltooid. Op het scherm kunt u reclame-informatie bekijken. Blijf op de pijltoets naar rechts drukken totdat de installatie u naar het startscherm leidt of naar de resultaten van de zenderscan.

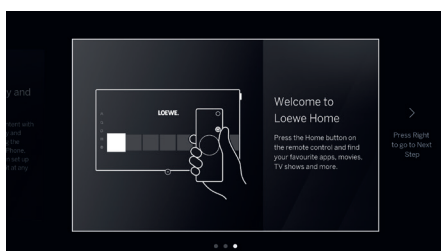

Home menu

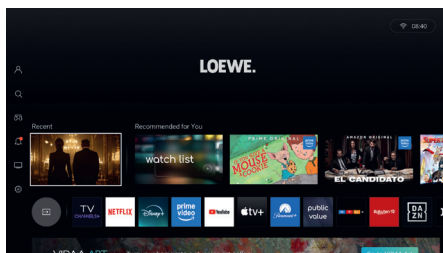

Het Home-menu dient als centrale overzichtspagina van uw tv. Vanuit dit menu kunt u naar inhoud zoeken, uw VIDAA-profiel beheren of toegang krijgen tot systeeminstellingen.

U opent het Home-menu door op de toets  (Start) te drukken.

Gebruik de pijltoetsen om de cursor op het scherm te verplaatsen. Druk op **OK** om de geselecteerde app of inhoud te starten.

U kunt de positie van apps aanpassen. Selecteer de app waarvan u de positie wilt wijzigen en houd vervolgens de OK-toets ingedrukt totdat het scherm donkerder wordt. Verplaats de app met de pijltoetsen naar de gewenste positie. Druk kort op **OK** om de nieuwe positie te bevestigen.

Apps toevoegen

Om meer apps toe te voegen, navigeert u naar de app-rij en selecteert u de app "App Store". In de App Store vindt u een lijst met alle beschikbare apps. Apps met een groen vinkje zijn al geïnstalleerd en beschikbaar in het Home-menu. Selecteer de app die u wilt installeren en druk op **OK**. Selecteer vervolgens **[Installeren]** en druk opnieuw op **OK**. De app wordt toegevoegd aan het einde van uw app-rij in het Home-menu.

Apps verwijderen

Om apps te verwijderen, navigeert u naar de app-rij en opent u de app "App Store". Zoek in de App Store de app die u wilt verwijderen en druk op **OK**. Selecteer vervolgens **[de-installeren]** en druk op **OK** om te bevestigen. De app wordt uit uw app-rij verwijderd. Let op: vooraf geïnstalleerde apps kunnen niet worden verwijderd.

Hoofdmenu

Om het hoofdmenu vanaf het Home-scherm te openen, drukt u op de toets  (Start) en vervolgens op de pijltoets naar links. Hiermee opent u het menu aan de linkerkant van het scherm met meerdere items:

[Account] – Hiermee kunt u zich aanmelden bij uw VIDAA-account of een account aanmaken. Na het aanmelden kunt u extra profielen voor gezinsleden maken om het Home-menu en aanbevelingen te personaliseren op basis van hun voorkeuren. Via dit menu kunt u eenvoudig tussen profielen wisselen.

[Zoeken] – Hiermee kunt u op trefwoorden naar inhoud en apps zoeken.

[Spelletjes] – Opent een voor gaming geoptimaliseerd tv-scherm. Hier kunt u eenvoudige games gebruiken die met de afstandsbediening speelbaar zijn, game-streamingdiensten (vereisen een aangesloten gamecontroller) en videocontent over games en gaming.

[Meldingen] – Toont een lijst met meldingen. Hier kunt u configureren welke soorten meldingen u wilt ontvangen. Druk op de toets  (Terug) om de meldinginstellingen te verlaten.

[Live TV] – Als u deze optie selecteert, schakelt de bron naar Live-tv.

[Instellingen] – Opent het configuratiemenu van de tv met onder andere instellingen voor beeld, geluid en netwerk.







Ingangen selecteren

U kunt toegang krijgen tot externe apparaten die op de tv zijn aangesloten, inclusief draadloos verbonden apparaten.

Schakelen tussen ingangsbronnen

1. Druk op de toets  (Ingang) of druk op de toets  (Start) en markeer het pictogram  Ingangen.
2. Druk op de toets  (pijl omlaag) en selecteer vervolgens met  (pijl links) of  (pijl rechts) de gewenste ingangsbron uit de lijst.

Namen van ingangsbronnen bewerken

1. Druk op de toets  (Ingang) of druk op de toets  (Start) en markeer het pictogram  Ingangen.
2. Druk op de toets  (pijl omlaag) om naar de lijst met ingangen te gaan.
3. Selecteer met  (pijl links) of  (pijl rechts) de ingang die u wilt hernoemen.
4. Houd de OK-toets ingedrukt om de ingangsnaam te bewerken.

Opmerking: sommige ingangsbronnen kunnen niet worden hernoemd.

Electronic Programme Guide – EPG

EPG staat voor Electronic Programme Guide en geeft programmadetails op het scherm weer. Net als bij een gedrukte programmagids kunt u informatie bekijken over het huidige programma. U kunt ook programma's markeren en opnamen plannen.

Om de EPG te openen of te sluiten, drukt u op de toets  (EPG).

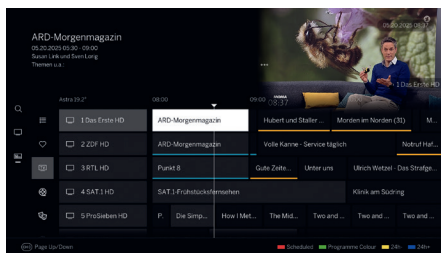

Opmerking:

- Afhankelijk van land en regio kunnen weergave en informatie verschillen.
- Afhankelijk van het aantal zenders dat voor de EPG is geselecteerd, kan het even duren voordat de programmainformatie wordt weergegeven.

EPG-bediening

In de eerste kolom vindt u de volgende opties:

Zoeken: gebruik het schermtoetsenbord om naar een specifiek Live-tv- of streamingkanaal te zoeken. Selecteer het gewenste kanaal en druk op **OK** om ernaartoe te schakelen.

Voor u (optioneel, afhankelijk van het land): een lijst met aanbevolen streamingkanalen.

Gids: Keert terug naar de tv-gidsweergave.

De tweede kolom bepaalt welke kanalen op het EPG-scherm verschijnen. Deze omvat de volgende opties:

Alle: toont alle beschikbare live- en streamingkanalen in de EPG.

FAV: toont uw favorietenlijst. Houd de OK-toets ingedrukt terwijl FAV is geselecteerd om een van de 4 beschikbare favorietenlijsten te kiezen.

Live-tv: toont de momenteel ingestelde Live-tv-zenders (bijv. antenne, satelliet).

Categorieën (optioneel, afhankelijk van het land): dit gebied bevindt zich onder Live-tv en biedt kanalen gesorteerd op inhoudstype (bijv. films, entertainment). Elke categorie toont streamingkanalen die aan dit genre zijn toegewezen. Een internetverbinding is vereist.

De derde kolom toont de kanalenlijst.

Selecteer een kanaal en druk op **OK** om ernaartoe te schakelen.



Om een Live-tv-kanaal aan de momenteel geselecteerde favorietenlijst toe te voegen, selecteert u het en houdt u de OK-toets ingedrukt. Herhaal om het uit de favorieten te verwijderen.

Het laatste gedeelte van het scherm toont de programmalijs.

Programma's die op dit moment lopen, worden gemarkeerd met lichtere achtergrondvelden. Een witte verticale lijn geeft de huidige tijd binnen de tijdslijn van het programma aan.

OK: naar het geselecteerde programma schakelen, als het op dat moment wordt uitgezonden.

OK ingedrukt houden: gedetailleerde informatie over het geselecteerde programma weergeven.

 **(Menu):** toegankelijkheidsinstellingen. De tv-gids toont alleen programma's die de geselecteerde toegankelijkheidsfuncties ondersteunen. Selecteer de gewenste opties en verlaat dit menu vervolgens met de toets  (Terug).

Kanaal +/-: pagina's in de zenderlijst omslaan.

Pijlen omhoog/omlaag: in de zenderlijst scrollen.

Pijlen links/rechts: door de programma's bladeren.

Rode toets: opent het planningsscherm.

Groene toets: toont een menu waarmee u kleuren aan bepaalde inhoud kunt toewijzen (bijv. nieuws, films, sport). Gebruik de pijltoetsen en **OK** om het gewenste inhoudstype aan een kleur toe te wijzen. Verlaat dit menu met de toets . Programma's die tot de door u geselecteerde categorieën behoren, worden nu in de programmagids in kleur gemarkeerd.

Gele toets: toont de programmalijs van de vorige dag.

Blauwe toets: toont de programmalijs van de volgende dag.

Programma opnemen via de EPG

U kunt timeropnamen van tv-programma's eenvoudig via de EPG programmeren.

Houd de OK-toets ingedrukt om gedetailleerde informatie over het geselecteerde programma te openen.

Selecteer de optie **[Opnemen]** en druk op **OK**.

Controleer de timergegevens en pas deze indien nodig aan (bijv. start, einde, opnametype).

In de EPG wordt achter de titel van het programma een opnamesymbool weergegeven.

Programma herinneren via de EPG

Een programma dat nog niet is begonnen kan als herinnering worden ingesteld. Bij herinnerde programma's vraagt de tv bij het begin of er naar dit kanaal moet worden omgeschakeld.

Markeer het gewenste programma met de pijltoetsen.

Houd de OK-toets ingedrukt om gedetailleerde informatie over het geselecteerde programma te openen.

Selecteer de optie **[Herinnering]** en druk op **OK**.

In de EPG wordt achter de titel van het programma een herinneringssymbool weergegeven.



VIDAA-account

Een VIDAA-account biedt u de beste functies van uw Smart TV en houdt deze altijd up-to-date.

Aanmelden of nieuw account aanmaken

Als u nog geen VIDAA-account hebt, maak er dan een aan om de beste functies van uw Smart TV te gebruiken.



Zorg er vóór het aanmelden of aanmaken van een account voor dat uw tv met het netwerk is verbonden.

1. Druk op de toets  (Start) op de afstandsbediening en vervolgens op  (pijl links) om het hoofdmenu te tonen.
2. Selecteer **[Account]**.
3. Selecteer op het volgende scherm **[Aanmelden / Account aanmaken]**.
4. Voer uw e-mailadres in.
5. Voer op het volgende scherm uw wachtwoord in of vraag in plaats daarvan een verificatiecode aan. De verificatiecode wordt naar uw e-mailadres verzonden.
6. Na succesvol aanmelden kunt u een profiel voor uw account aanmaken.

Profiel aanmaken

U kunt meerdere profielen binnen één account aanmaken om de tv-ervaring voor verschillende gebruikers te personaliseren. Om een profiel aan te maken, moet u bij uw VIDAA-account zijn aangemeld.

Zo maakt u een profiel aan:

1. Druk op de toets  (Start) op de afstandsbediening en vervolgens op  (pijl links) om het hoofdmenu te tonen.
2. Selecteer **[Account]**.
3. Selecteer **[Toevoegen]**.
4. Gebruik het schermtoetsenbord om een naam voor het nieuwe profiel in te voeren.
5. Volg de instructies op het scherm om de profielinstelling te voltooien.

Spraakbesturing

U kunt uw tv met spraakopdrachten bedienen door een spraakassistent in te stellen.

Opmerking:

- Om spraakbesturingsdiensten te gebruiken, moet de tv met het netwerk zijn verbonden en moet u bij uw VIDAA-account zijn aangemeld.
- Voor deze functie moet u mogelijk akkoord gaan met de eindgebruikerslicentieovereenkomst en met de privacyverklaringen, voorwaarden en bepalingen van de Smart-functies.
- Ondersteunde talen en functies voor spraakinteractie kunnen per land of regio verschillen.
- Zoekresultaten zijn mogelijk niet altijd volledig.
- Om de tv met de meegeleverde afstandsbediening via spraak te bedienen, moet de afstandsbediening met de tv zijn gekoppeld.



VIDAA Voice instellen

VIDAA Voice werkt direct, mits aan de volgende voorwaarden is voldaan:

- De tv is met het netwerk verbonden.
- U bent op de tv bij uw VIDAA-account aangemeld.
- De afstandsbediening is met de tv gekoppeld.

Instellingen voor VIDAA Voice

Zo opent u de instellingen voor VIDAA Voice:

1. Druk op de toets  (Start) op de afstandsbediening en vervolgens op  (pijl links) om het hoofdmenu te tonen.
2. Selecteer **[Instellingen] -> [Systeem] -> [Spraakdienst] -> [VIDAA Spraak]**.

Als u niet bij uw VIDAA-account bent aangemeld, selecteert u **[Stel voice assistant in op VIDAA Voice]**. U wordt gevraagd u aan te melden of een nieuw account aan te maken.

Na het aanmelden zijn de volgende opties beschikbaar:

[Taal] – Wijzigt de taal die door VIDAA Voice wordt gebruikt.

[Gesproken response] – Kies een van de beschikbare spraakantwoorden.

Alexa instellen

Deze tv ondersteunt Alexa, zodat u de tv met spraakopdrachten kunt bedienen. Om met Alexa te communiceren, houdt u de toets  (Microfoon) ingedrukt en spreekt u in de microfoon van de afstandsbediening.

Opmerking: Alexa is in sommige landen niet beschikbaar.

Alexa instellen

1. Druk op de toets  (Start) op de afstandsbediening en vervolgens op  (pijl links) om het hoofdmenu te tonen.
2. Selecteer **[Instellingen] -> [Systeem] -> [Spraakdienst] -> [Amazon Alexa] -> [Alexa instellen]**.
3. Kies een naam voor uw tv.
4. Download de Alexa-app op uw mobiele apparaat, open deze en meld u aan met uw Amazon-account.
5. Ga in de Alexa-app naar het gedeelte Skills, zoek naar VIDAA en activeer de VIDAA-skill.
6. Volg na het activeren van de skill de instructies op het scherm om de apparaatkoppeling tussen uw tv en de VIDAA-skill te voltooien.





Afstandsbediening programmeren voor een settopbox (STB)

U kunt uw afstandsbediening zo programmeren dat deze bepaalde settopboxen bedient. Voer hiervoor een driesijferige numerieke code in.

Aan het einde van deze gebruikershandleiding vindt u een lijst met ondersteunde apparaten en de bijbehorende codes.

Opmerking: deze instructies verwijzen op meerdere plaatsen naar het indrukken van de toets  (Apparaat). Afhankelijk van de bij uw tv meegeleverde afstandsbediening is deze toets mogelijk niet aanwezig. Volg in dat geval dezelfde instructies, maar gebruik in plaats daarvan de toets  (Ingang), die dient als vervanging voor het programmeren van de afstandsbediening.

Ga als volgt te werk:



- Activeer eerst de apparaatmodus door de toets  (Apparaat) drie seconden ingedrukt te houden.
- Houd vervolgens de toets  (Apparaat) en de toets  tegelijk ingedrukt om naar de settopbox- of leermodus te schakelen. De LED knippert ter bevestiging twee keer.
- Voer in de STB-modus vervolgens de volgende stappen uit:
 1. Houd voor het programmeren de toets  (Apparaat) en de OK-toets vijf seconden ingedrukt.
 2. De audio-LED knippert twee keer.
 3. Voer nu de code in.
 4. De audio-LED knippert één keer ter bevestiging.
 5. Druk op de toets  (Aan/Uit) om te testen.
 6. Als de settopbox reageert, voltooit een druk op de **OK** toets het proces en knippert de LED twee keer ter bevestiging. Zo niet, begin dan opnieuw bij stap 3. button will complete the process and the LED will flash twice for confirmation. Otherwise, proceed again from step 3.

Als een onjuiste code wordt ingevoerd, brandt de LED twee seconden om de fout aan te geven. De huidige modus blijft actief.

Als u binnen tien seconden na het invoeren van de code geen toets indrukt, wordt het proces automatisch beëindigd. De audio-LED brandt daarna twee seconden om het einde aan te geven.

Automatisch zoeken

U kunt het gewenste apparaat ook in de lijst zoeken. Ga daarvoor als volgt te werk:

1. Houd de toets  (Apparaat) en de OK-toets 5 seconden ingedrukt.
2. De LED brandt twee keer ter bevestiging.
3. Navigeer met het richtingspad omhoog of omlaag om een apparaat uit de lijst te selecteren.
4. Bij selectie brandt de LED één seconde.
5. Druk op de toets  (Aan/Uit) om te testen.
6. Reageert de STB, dan beëindigt een druk op **OK** deze modus en knippert de LED twee keer om succes aan te geven.

Ook hier geldt: 10 seconden na de laatste invoer eindigt het proces. De LED brandt twee seconden om het einde aan te geven.





Afstandsbediening aanleren

Alle toetsen behalve de apparaattoets kunnen worden aangeleerd voor het bedienen van apparaten die niet in de ingebouwde database zijn opgenomen. De functies van de geselecteerde toets worden dan volledig of gedeeltelijk door de nieuwe codes overschreven.

Daarvoor moet de Loewe-afstandsbediening tegenover de te vervangen afstandsbediening worden geplaatst zodat de infraroodventers elkaar in zichtlijn "zien", op een afstand van 1–5 cm.



Het leerproces wordt gestart in de STB-/leermodus.

- Activeer eerst de apparaatmodus door de toets  (Apparaat) drie seconden ingedrukt te houden.
- Houd vervolgens de toets  (Apparaat) en de toets  ingedrukt om naar de settopbox- of leermodus te schakelen. De LED knippert ter bevestiging twee keer.
- Voer in de STB-modus vervolgens de volgende stappen uit:
 1. Houd de toets  (Apparaat) en de rode kleurtoets  vijf seconden ingedrukt.
 2. De LED licht twee keer op ter bevestiging en blijft branden wanneer de leerfunctie is geactiveerd.
 3. Druk op de toets op de Loewe-afstandsbediening die u wilt aanleren. De LED knippert één keer.
 4. Druk nu op de gewenste toets op de originele afstandsbediening.

5. De LED knippert twee keer ter bevestiging en blijft daarna branden. Als er een leerfout optreedt, knippert de LED tien keer, maar blijft daarna branden.
6. Herhaal indien nodig het proces of leer meer toetsen aan volgens stap 3.
7. Druk tot slot op de toets  (Apparaat) of wacht langer dan tien seconden zonder een toets in te drukken.

Zenderlijst

De zenderlijst gebruiken

Druk tijdens het tv-kijken op de OK-toets op de afstandsbediening om de zenderlijst weer te geven.

Gebruik de pijltoetsen ▲ of ▼ om een zender te selecteren.

Druk op **OK** om naar de geselecteerde zender te schakelen.

U kunt de zenderlijst op elk moment verlaten door op de toets (⏪) (Terug) te drukken.

Zenderlijst selecteren

Als u zenders op meerdere tv-tuners hebt ingesteld, zijn er meerdere zenderlijsten beschikbaar. Zo schakelt u tussen zenderlijsten:

1. Druk tijdens het tv-kijken op **OK** om de actieve zenderlijst te openen.
2. Druk op ◀ (pijl links) en selecteer een van de beschikbare zenderlijsten: **[Antenne]**, **[Kabel]**, **[Satelliet]**. Het aantal zenderlijstopties hangt af van de beschikbare signaalbronnen.
3. Bevestig de selectie met **OK**.
4. Selecteer een zender uit de gekozen lijst. Het systeem stelt deze zenderlijst in als standaard en toont deze telkens wanneer u het zenderlijstmenu opent.

Zenderlijst bewerken

Volg de onderstaande instructies om zenders in de zenderlijst of favorietenlijst te verwijderen of naar een andere positie te verplaatsen:

1. Druk tijdens het tv-kijken op **OK** om de actieve zenderlijst te openen.
2. Druk op ◀ (pijl links), scroll omlaag en selecteer **[Zender bewerken]**.
3. Selecteer in het nieuw weergegeven menu de zenderlijst of favorietenlijst die u wilt bewerken.
4. Selecteer in de zenderlijst een zender die u wilt bewerken.

Om de geselecteerde zender naar een nieuwe positie te verplaatsen:

Druk op ◀ (pijl links). Gebruik de pijltoetsen ▲ / ▼ om de zender naar de nieuwe positie te verplaatsen en bevestig de nieuwe positie met de OK-toets.

Om de geselecteerde zender te verwijderen:

Druk op ▶ (pijl rechts) om de geselecteerde zender te verwijderen.

Groepsbewerking:

Selecteer meerdere zenders die u wilt bewerken door op de OK-toets te drukken. Wanneer alle zenders die u wilt bewerken zijn geselecteerd, drukt u op ▶ (pijl rechts) om alle geselecteerde zenders te verwijderen, of op ◀ (pijl links) om alle geselecteerde zenders te groeperen en naar een nieuwe positie te verplaatsen.

Favorietenlijst

Favorietenlijsten helpen u uw favoriete zenders te organiseren. U kunt tot vier verschillende lijsten maken.

Zenders aan de favorietenlijst toevoegen

1. Druk tijdens het tv-kijken op **OK** om de actieve zenderlijst te openen.
2. Druk op ◀ (pijl links), scroll omlaag en selecteer **[Zender bewerken]**.
3. Selecteer in het nieuw weergegeven menu de favorietenlijst die u wilt bewerken.
4. Selecteer de optie **[Zenders toevoegen]**.
5. Selecteer met de OK-toets alle zenders die u aan de favorietenlijst wilt toevoegen. De geselecteerde zenders worden rechts gemarkeerd met een hartsymbool met een vinkje.

Favorietenlijst openen

1. Druk tijdens het tv-kijken op **OK** om de actieve zenderlijst te openen.
2. Druk op ◀ (pijl links) en verplaats de cursor naar de favorietenlijst die met een hartsymbool is gemarkeerd.
3. Houd de OK-toets 2 seconden ingedrukt.
4. Selecteer een van de vier favorietenlijsten die u wilt weergeven.

Opmerking: als een bepaalde zenderlijst of favorietenlijst actief moet zijn, moet u deze in het zenderlijstmenu weergeven en overschakelen naar een beschikbare zender daarin. Daarna kunt u met de cijfertoetsen op de afstandsbediening naar zenders van de actieve zenderlijst/favorietenlijst schakelen.

Favorietenlijst hernoemen

Standaard heten de favorietenlijsten FAV1 tot en met FAV4. U kunt de namen echter aanpassen voor betere personalisatie en organisatie. Zo hernoemt u een favorietenlijst:

1. Druk tijdens het tv-kijken op **OK** om de actieve zenderlijst te openen.
2. Druk op ◀ (pijl links) en verplaats de cursor naar de favorietenlijst die met een hartsymbool is gemarkeerd.
3. Houd de OK-toets 2 seconden ingedrukt.
4. Selecteer de favorietenlijst die u wilt hernoemen.
5. Druk op ◀ (pijl links).
6. Voer met het schermtoetsenbord een nieuwe naam voor uw favorietenlijst in.

HbbTV

HbbTV (Hybrid Broadcast Broadband TV) biedt de gebruiker diverse multimedia-inhoud, zoals mediabibliotheken of extra informatie over het huidige programma, mits de zender dit aanbiedt.

Opmerking:

- Om HbbTV te gebruiken, moet de tv met internet zijn verbonden.
- Sommige zenders ondersteunen de HbbTV-service mogelijk niet.
- HbbTV kan tijdens Timeshift niet worden gebruikt.

Een HbbTV-toepassing bedienen

Rode toets – Tijdens tv-kijken drukken om een HbbTV-menu weer te geven.

Kleurtoetsen – Voer de opdracht of functie uit die in de aanwijzingen op het scherm wordt weergegeven.

⏪ (Afsluiten) – Sluit een HbbTV-toepassing.

Een HbbTV-toepassing openen

Als na het overschakelen naar de gekozen zender een HbbTV-toepassing beschikbaar is, verschijnt meestal een melding in een hoek van het scherm. Druk op de rode toets om een HbbTV-toepassing te openen.

Uiterlijk, toetsindeling en beschikbare functies van HbbTV-toepassingen zijn afhankelijk van de aanbieder. Loewe geeft geen garantie voor bereikbaarheid, functionaliteit of inhoud van HbbTV-toepassingen.

HbbTV uitschakelen/inschakelen

Als u HbbTV niet gebruikt of geen HbbTV-meldingen wilt ontvangen bij het zappen, kunt u HbbTV uitschakelen.



Om HbbTV voor alle zenders uit of in te schakelen, opent u het menu en selecteert u **[Instellingen] -> [Zender] -> [HbbTV]**.

U kunt HbbTV ook voor de zender die u momenteel bekijkt in- of uitschakelen. Hiervoor moet u eerst het menu-item **[HbbTV]** aan het snelle menu toevoegen. Ga als volgt te werk:

1. Druk op  (Menu) om het snelle menu te openen.
2. Scroll helemaal naar rechts en selecteer **[Bewerk]**, bevestig vervolgens met **OK**.
3. Zoek en selecteer in de nieuw weergegeven bovenste rij **[HbbTV]** en bevestig met **OK**.
4. Verplaats het menu-item **[HbbTV]** naar de gewenste positie in de onderste rij van het snelle menu.

Nadat **[HbbTV]** aan het snelle menu is toegevoegd, schakelt u naar de gewenste zender, drukt u op  (Menu) en selecteert u **[HbbTV]**. Gebruik de pijltoetsen om HbbTV voor de huidige zender in of uit te schakelen. e HbbTV for the current channel.

Teletext

Druk op de toets  (Teletext) om teletext te openen. Druk op de toets  (Afsluiten) om teletext te verlaten.

Teletext-bedieningspaneel

Wanneer u teletext opent, verschijnt rechts een bedieningspaneel. Dit verdwijnt na enkele seconden inactiviteit. U kunt het handmatig sluiten door op de toets  (Terug) te drukken. U kunt het op elk moment weer openen door op **OK** te drukken.

Selecteer met de pijltoetsen een item in het bedieningspaneel en bevestig de selectie met **OK**.

[Teletekst] – Wijzigt de weergave van teletext:

- Eerste druk – Maakt de teletext-achtergrond transparant en toont het live-tv-beeld erachter.
- Tweede druk – Schakelt naar gesplitst scherm (teletext/tv-beeld).
- Derde druk – Sluit teletext.

[Index] – Springt naar de indexpagina van teletext.

[Pagina omhoog] – Toont de volgende teletextpagina.

[Pagina omlaag] – Toont de vorige teletextpagina.

[Vasthouden] – Als een teletextpagina meerdere subpagina's bevat, worden deze automatisch doorlopen. Vasthouden stopt het wisselen op de momenteel weergegeven subpagina. Wanneer Vasthouden actief is, verschijnt bovenaan het scherm een groene letter "H".

[Onthullen] – Toont of verbergt verborgen informatie op de teletextpagina. Wanneer Onthullen actief is, verschijnt bovenaan het scherm een groene letter "R".



[Subpagina] – Gebruik de cijfertoetsen (0–9) om door het invoeren van een viercijferig nummer naar een specifieke subpagina te gaan.

[Annuleer] – Verbergt het teletext-bedieningspaneel.

Directe bediening met toetsen

Wanneer het bedieningspaneel is verborgen, kunt u teletext direct bedienen met de toetsen op de afstandsbediening:

0–9 – Voer direct het gewenste paginanummer in.

 /  – Met pijl links/rechts naar de vorige/volgende pagina gaan.

 /  – Met pijl omhoog/omlaag naar de volgende/vorige subpagina gaan (indien beschikbaar).

Kleurtoetsen – De gekleurde tekst onderaan de teletextpagina geeft aan op welke kleurtoets u moet drukken om een onderwerp of pagina te kiezen.

Karaoke

Een microfoon aansluiten om audio op te nemen

1. Sluit een microfoon aan op de 3,5-mm-aansluiting AUDIO IN of op een USB-poort. De aansluitmethode kan per microfoon verschillen.
2. Druk op de toets  (Start), druk vervolgens op  (pijl links) en selecteer **[Instellingen] -> [Verbinding] -> [Karaokemodus]** en schakel **[Karaokemodus]** in. Na activering wordt het geluid van de microfoon opgenomen.
3. Open een tv-app, speel audio van uw mobiele apparaat af of zoek karaokevideo's op YouTube om thuis van karaoke te genieten.

Opmerking:

- De 3,5-mm-ingang AUDIO IN is alleen beschikbaar op bepaalde modellen.
- Headsets worden niet ondersteund.

Instellingen voor de karaoke-modus

Druk op de toets  (Start), druk vervolgens op  (pijl links) en selecteer

[Instellingen] -> [Verbinding] -> [Karaokemodus]. De volgende opties zijn beschikbaar:

[Karaokemodus] – Schakelt de karaoke-modus in of uit. Wanneer ingeschakeld, kan een microfoon die via USB of de ingang AUDIO IN is aangesloten worden gebruikt.

[Microfoonapparaat] – Wisselt tussen aangesloten microfoons.

[Microfoonvolume] – Past het microfoonvolume aan. Als uw microfoon eigen volumeregelaars heeft, zijn deze instellingen mogelijk niet gesynchroniseerd met dit menu.

Opnemen op externe HDD of USB

Als u een extern opslagmedium voor opnamen wilt gebruiken, moet u dit op een computer of laptop formatteren met het bestandssysteem NTFS of FAT32. Raadpleeg voor details de documentatie van uw besturingssysteem.

U kunt het station ook rechtstreeks via het tv-menu formatteren. Ga als volgt te werk:

1. Sluit het opslagmedium dat u wilt formatteren aan op de tv.
2. Druk op de toets  (Menu) en ga naar **[Alle instellingen] -> [Zender] -> [Opnemen & tijdsverschuiving] -> [De harde schijf formatteren]**.
3. Er verschijnt een tabel met alle aangesloten stations. Selecteer het station dat u wilt formatteren.
4. Bevestig de selectie met de OK-toets.

Waarschuwing: houd er rekening mee dat bij het formatteren van de harde schijf alle daarop opgeslagen gegevens permanent worden verwijderd. Maak een back-up van belangrijke bestanden voordat u verdergaat met formatteren.

Na het formatteren van een extern opslagmedium moet u de tv laten weten dat dit station voor opnamen moet worden gebruikt:

1. Sluit een opslagmedium aan op de tv.
2. Druk op de toets  (Menu) en ga naar **[Alle instellingen] -> [Zender] -> [Opnemen & tijdsverschuiving] -> [Installatie]**.
3. Selecteer in de lijst het station dat u voor opnamen wilt gebruiken.

Het geselecteerde station wordt nu voor opnamen gebruikt. Als u een ander station voor opnamen wilt gebruiken, herhaalt u de bovenstaande stappen.

Opname

Digitale recorder (DR+)

Met de geïntegreerde digitale recorder kunt u programma's opnemen die u later wilt bekijken.

De opname kan handmatig worden gestart/gestopt; dit gaat ook eenvoudig via de programmagids (EPG).

Als bij een DVB-uitzending extra talen worden meegestuurd, worden die ook opgenomen. DVB-ondertitels kunnen eveneens worden opgenomen.

Tijdens het opnemen van een tv-programma kunt u eerder gemaakte opnamen bekijken, naar een andere ingang schakelen of een app starten. Als u echter naar een andere zender op de tuner waarop u opneemt schakelt, moet de opname worden gestopt. Als uw tv-model is uitgerust met een dubbele satelliet tuner, kunt u één zender kijken terwijl u een andere opneemt.

Opmerking: alleen digitale tv-zenders kunnen worden opgenomen.

Opnemen via programmainformatie

Druk tijdens live-tv op de toets ► (pijl rechts). Selecteer in de weergegeven programmainformatie het opnamepictogram  en bevestig met **OK**. Het menu **[Opname planning]** wordt geopend.

Opnemen via de programmagids

Open de EPG door op de toets  te drukken. Selecteer in de gids het programma dat u wilt opnemen. Houd **OK** ingedrukt om de gedetailleerde informatie te openen. Selecteer **[Opname]** en druk op **OK** om het menu **[Opname planning]** te openen.

Menu [Opname planning]

In dit menu kunt u het type opname instellen en de opname starten.

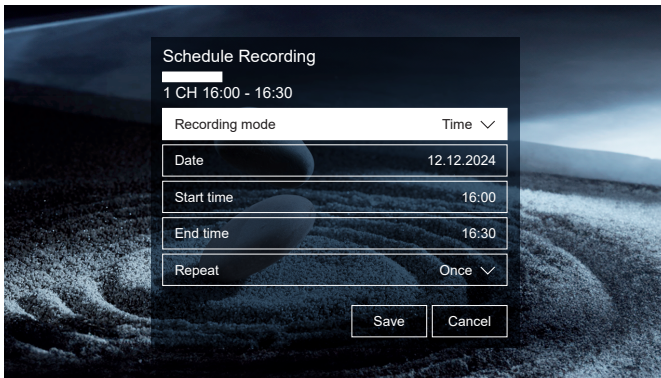

De volgende opties zijn beschikbaar:

[Opnamemodus] – Selecteer het type opname.

[Handmatig stoppen] – De opname start onmiddellijk nadat de configuratie is voltooid. Er is geen eindtijd ingesteld. De opname stopt alleen door handmatige tussenkomst of wanneer de harde schijf vol is.

[Tijd] – De opname start en stopt op door de gebruiker ingestelde tijden.

[Datum] – Stel de datum in waarop de opname start.

[Starttijd] – Stel de tijd in waarop de opname start.

[Eindtijd] – Stel de tijd in waarop de opname stopt.

[Programma] – Neemt het geselecteerde programma op. De opname start en stopt automatisch op basis van de tijdsinformatie uit de elektronische programmagids (EPG).

[Herhalen] – Kies of de opname eenmalig of terugkerend is. Deze optie is alleen beschikbaar voor de modi **[Tijd]** en **[Programma]**.

[Een keer] – Eenmalige opname.

[Dagelijks] – Herhaalt de opname elke dag op het geselecteerde tijdstip.

[Ma tot vr] – Herhaalt de opname op werkdagen.

[Zat. tot zon.] – Herhaalt de opname in het weekend.

[Wekelijks] – Hiermee kunt u specifieke dagen van de week selecteren waarop de opname wordt herhaald.

Wanneer u klaar bent met de opname-instellingen, selecteert u **[Opslaan]** om ze op te slaan.

Opnemen in stand-by

Wanneer u op de toets  (Stand-by) drukt om de tv uit te schakelen terwijl er een opname loopt, gaat de tv in stand-by, maar de

opname gaat door. Een lopende opname wordt aangegeven door de rode LED onder aan de tv.

Als een opname is gepland om te starten terwijl de tv is uitgeschakeld, start de opname automatisch, ook wanneer de tv in stand-by staat. De tv blijft in stand-by en de rode LED onder aan de tv geeft aan dat er wordt opgenomen.

Opmerking: trek tijdens een opname nooit de stekker van de tv uit het stopcontact. U kunt de opgenomen inhoud verliezen of het opslagmedium beschadigen.

Extra opnamestart-/eindtijd instellen

U kunt een geplande opname eerder laten beginnen of de eindtijd verlengen om eventuele vertragingen in uitzendingen door reclame te compenseren.

Druk op de toets  (Menu) om het menu te openen en selecteer **[Alle instellingen] -> [Zender] -> [Opnemen & tijdverschuiving]**. Pas de volgende opties aan om de extra start- en eindtijden van opnamen te definiëren: (Menu) button to open the menu and select **[All Settings] -> [Channel] -> [Recording & Time Shift]**. Adjust the following options to define the recording start and end time extension:

[Begin vooraf] – Stelt in hoeveel minuten een geplande opname eerder begint.



[Einde uitstellen] – Stelt in hoeveel minuten een geplande opname na de geplande eindtijd doorloopt. Reclame kan ervoor zorgen dat een programma later eindigt dan in de programmagids wordt aangegeven. De extra opnametijd zorgt ervoor dat alle gewenste inhoud wordt opgenomen.

Opnameconflicten oplossen

Bij het instellen van een nieuwe geplande opname kan een conflict optreden wanneer de tijd gedeeltelijk of volledig overlapt met een bestaande geplande opname. In dat geval verschijnt een informatiescherm.

Afhankelijk van het tv-model kan de tv slechts één of twee zenders tegelijk opnemen. Het conflict moet dan worden opgelost door ofwel de bestaande geplande opname te verwijderen ofwel de nieuw aangemaakte opname te verwijderen.

Opnamebedieningspaneel

Tijdens een opname kunt u het opnamebedieningspaneel openen door op de toets  (pijl links) of  (pijl rechts) te drukken. Een lopende opname wordt aangegeven door de rode LED onder aan de tv.

Gebruik de pijltoetsen en de OK-toets om door de opties in het bedieningspaneel te navigeren en ze te bevestigen.

Druk op  (Terug) om het opnamebedieningspaneel te verbergen. Het verbergen van het bedieningspaneel stopt de opname niet.

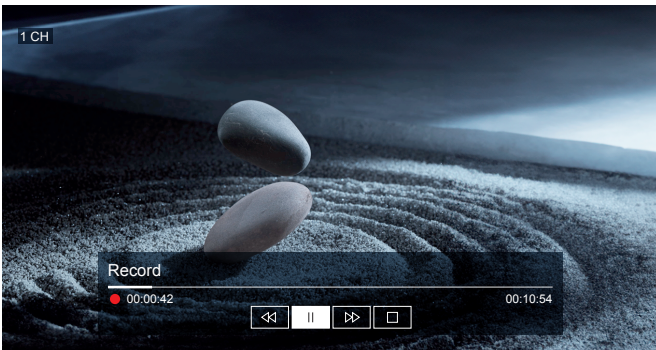

De volgende opties zijn beschikbaar:

- Spoelt de opname terug. Druk meerdere keren om de terugspoelsnelheid te wijzigen. U kunt terugspoelen en de opname bekijken terwijl deze nog loopt.
- Pauzeert het huidige beeld terwijl de opname op de achtergrond doorgaat.
- Hervat de weergave van de opname.
- Spoelt vooruit in de opname. Druk meerdere keren om de afspeelsnelheid te wijzigen.
- Stopt de opname. U wordt gevraagd de opname op te slaan of te verwijderen.

DR+-archief

[DR+-archief] is de plek waar u al uw opnamen kunt openen. Van hieruit kunt u ze afspelen, verwijderen en geplande opnamen bewerken. Als u opnamen op een extern opslagmedium hebt, zorg er dan voor dat dit op de tv is aangesloten.

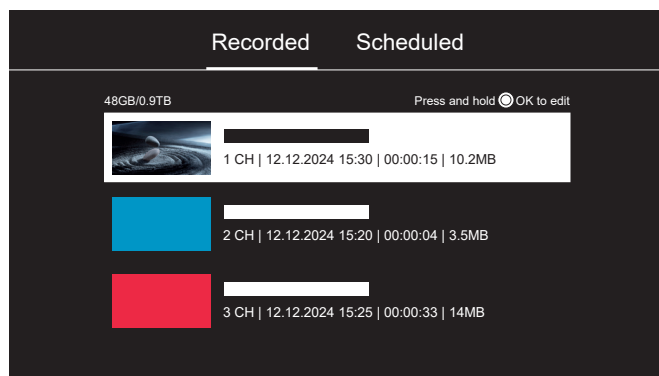

Opnamelijst

Houd tijdens live-tv de toets  (Gids) ingedrukt om de opnamelijst te tonen.

Selecteer een opname en druk op **OK** om het afspelen te starten.

Druk tijdens het afspelen op  (Terug) om terug te keren naar de opnamelijst.

Opnamen verwijderen

Om één opname te verwijderen:

1. Selecteer de opname die u wilt verwijderen.
2. Houd de OK-toets ingedrukt, button.
3. Druk op de toets  (pijl rechts) om de opname te verwijderen.

Om meerdere opnamen tegelijk te verwijderen:

1. Houd **OK** ingedrukt terwijl een opname is geselecteerd.
2. Selecteer de opnamen die u wilt verwijderen en druk op **OK** om ze te markeren.
3. De geselecteerde opnamen worden rechts gemarkeerd met een vinkje.
4. Druk op de toets  (pijl rechts) om alle gemarkeerde opnamen te verwijderen.

Planningslijst

Houd tijdens live-tv de toets  (Gids) ingedrukt om de opnamelijst te tonen. Druk vervolgens op de toets  (pijl rechts) om naar de planningslijst te gaan.

In deze lijst ziet u alle aankomende opnamen. Selecteer een geplande opname en druk op **OK** om de opnameopties te bewerken.

Geplande opnamen verwijderen

Om één geplande opname te verwijderen:

1. Selecteer de opname die u wilt verwijderen.
2. Houd de OK-toets ingedrukt.
3. Druk op de toets  (pijl rechts) om de opname te verwijderen.

Om meerdere geplande opnamen tegelijk te verwijderen:

1. Houd **OK** ingedrukt terwijl een opname is geselecteerd.
2. Selecteer de opnamen die u wilt verwijderen en druk op **OK** om ze te markeren. to mark them.
3. De geselecteerde opnamen worden rechts gemarkeerd met een vinkje.
4. Druk op de toets  (pijl rechts) om alle gemarkeerde opnamen te verwijderen.

Tv kijken met Timeshift

Met Timeshift kunt u een live tv-uitzending of een DVB-radioprogramma dat u momenteel bekijkt pauzeren. Tijdens de pauze wordt het programma opgeslagen in een tijdelijke Timeshift-buffer. De maximale vertraging is drie uur.



Wanneer u de weergave na enige tijd hervat, kunt u het gebufferde programma bekijken en de functies terugspoelen en vooruitspoelen gebruiken vanaf het moment dat Timeshift werd geactiveerd tot aan de actuele live-uitzending.

Voor Timeshift is een opslagmedium nodig. Bij tv's met ingebouwde opslag wordt de buffer op de interne harde schijf opgeslagen. Bij tv's zonder ingebouwde schijf is een extern USB-opslagapparaat vereist.

Opmerking: u kunt geen zender wisselen terwijl Timeshift actief is. Als u de tv wilt blijven gebruiken terwijl u een programma opneemt, raden wij aan de digitale recorder te gebruiken. Die neemt op de achtergrond op en maakt het mogelijk om van ingang te wisselen of tv-apps te gebruiken. Opnamen die met de digitale recorder zijn gemaakt, kunnen ook tijdens het opnemen worden teruggespoeld en vooruitgespoeld.

Timeshift gebruiken

Druk op de toets  om Timeshift te activeren. Het live-tv-beeld bevriest en het Timeshift-bedieningspaneel verschijnt.

Het bedieningspaneel verdwijnt automatisch na enkele seconden inactiviteit. Druk op de toets  (pijl links) of  (pijl rechts) om het opnieuw weer te geven.

Gebruik de pijltoetsen en de OK-toets om door de opties in het bedieningspaneel te navigeren en ze te bevestigen.

Druk op  (Terug) om het Timeshift-bedieningspaneel te verbergen. Het verbergen van het bedieningspaneel stopt Timeshift niet.

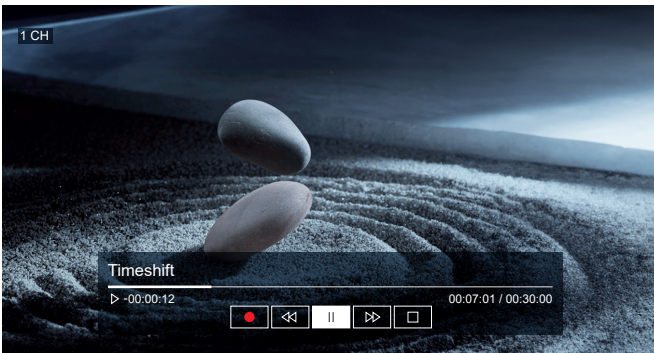

De volgende opties zijn beschikbaar:

- Zet de door Timeshift gebufferde inhoud om in een standaard opname die op een opslagmedium kan worden opgeslagen.
- Spoelt de gebufferde inhoud terug. Druk meerdere keren om de terugspoelsnelheid te wijzigen. U kunt terugspoelen en de inhoud bekijken terwijl het bufferen doorgaat.
- Pauzeert de weergave terwijl het bufferen op de achtergrond doorgaat.
- Hervat de weergave van de gebufferde inhoud.
- Spoelt snel vooruit in de gebufferde inhoud. Druk meerdere keren om de afspeelsnelheid te wijzigen.
- Stopt Timeshift. U wordt gevraagd de gebufferde inhoud op te slaan of te verwijderen.

Timeshift-gerelateerde instellingen

Druk op de toets  (Menu) op de afstandsbediening en selecteer **[Alle instellingen] -> [Zender] -> [Opnemen & tijdsverschuiving]**. De volgende opties hebben betrekking op Timeshift:

[Permanente Timeshift] – Wanneer ingeschakeld, start de tv automatisch Timeshift telkens wanneer u een live tv-zender begint te kijken. Als u van zender wisselt, start Timeshift opnieuw vanaf het moment van wisselen. Wanneer Permanent Timeshift is uitgeschakeld, start Timeshift op het moment dat u de functie activeert.

Opmerking: deze functie is mogelijk niet beschikbaar op bepaalde modellen of in bepaalde landen of regio's.

[De harde schijf formatteren] – Formateert de externe USB-schijf zodat Timeshift wordt ondersteund.

[Installatie] – Wanneer u meer dan één USB-opslagapparaat aansluit, selecteert u het opslagapparaat dat u voor Timeshift wilt gebruiken. Het timeshift-programma wordt tijdelijk opgenomen op het geselecteerde opslagapparaat.

Toegankelijkheid

Toegankelijkheidsinstellingen zijn ontworpen om de kijkervaring inclusiever en gebruiksvriendelijker te maken voor mensen met een visuele of gehoorbeperking.

Om het menu Toegankelijkheid te openen, drukt u op  (Menu) en gaat u naar **[Alle instellingen] -> [Toegankelijkheid]**. Dit menu bevat uitgebreide opties voor alle toegankelijkheidsfuncties.

De volgende opties zijn beschikbaar:

[Ondertitelingsinstellingen] – Ondertitelinstellingen voor uitzendingen.



[Ondertiteling] – Schakelt ondertitels in of uit. **[Slechthorende ondertiteling]** toont ondertitels die ook geluidseffecten weer-geven. Alleen beschikbaar bij uitzendingen die deze service bieden.

[Primaire ondertiteling] – Stel de standaardtaal voor ondertitels in.

[Secundaire ondertiteling] – Geef een secundaire ondertiteltaal op die wordt gebruikt wanneer de primaire taal niet beschikbaar is.

[Zender ondertiteling opslag] – Schakel opslag van ondertitelinstellingen voor afzonderlijke zenders in.

[Stembegeleiding] – Activeert gesproken begeleiding die menu's beschrijft, helpt bij tv-functies en verschillende online inhoud en zoekresultaten toelicht.

[Leren met Afstandsbediening] – Opent een speciaal scherm om de afstandsbediening te leren gebruiken. Om dit menu te sluiten, drukt u twee keer snel achter elkaar op de toets  (Terug).this menu, press the  (Back) button twice in quick succession.

[Audiotype] – Configureer audio-instellingen voor slechtzienden.

[Audiotype] – Stel het audiotype voor tv-zenders in.

[Normaal] – Standaardaudio zonder audiocommentaar.

[Audiobeschrijving] – Activeert een audiogids die beschrijvingen van de beelden geeft. Alleen beschikbaar bij uitzendingen die deze service bieden.

[Gesproken Ondertiteling] – Luister naar een audioversie van de ondertitels. Alleen beschikbaar bij uitzendingen die deze service bieden.

[Audioformaat] – Bepaalt hoe surroundgeluid via de tv-luidsprekers wordt afgespeeld.

[Stereo] – Speelt alleen de linker- en rechteraudiokanalen af. Midden- en surroundkanalen worden genegeerd.

[Meerkanaals] – Speelt linker-, rechter- en surroundkanalen via de luidsprekers af.

[Faderregeling] – Pas de volumebalans aan tussen het standaard audiospoor en het audiospoor met audiodescriptie.

[Toegankelijke gids] – Toont de programmagids in één kolom met grotere tekst voor eenvoudiger lezen.

[Vergroting] – Vergroot de tekst die door de cursor in het tv-menu is geselecteerd.

Software-update

U kunt de software van uw Loewe-tv bijwerken wanneer dat nodig is. U kunt een software-update op twee manieren uitvoeren:

- Update via internet (aanbevolen)
- Update via USB

Update via internet

Om een software-update via internet uit te voeren, moet uw tv met een netwerk met internettoegang zijn verbonden.

1. Controleer of u met internet bent verbonden:
 - Druk op de toets  (Menu) en selecteer **[Alle instellingen] -> [Verbinding] -> [Netwerk] -> [Internetverbinding]**. Als de test succesvol is, kunt u doorgaan met de volgende stap.
 - Als u een melding krijgt dat de tv geen verbinding met het internet kon maken, controleer dan uw netwerkverbinding. Zie de onderstaande informatie over verbinden.
2. Voer een handmatige zoektocht naar een nieuwe firmwareversie uit:
 - Druk op de toets  (Menu) en selecteer **[Alle instellingen] -> [Ondersteuning] -> [Systeem Update] -> [Controleren op updates]**. Als een update beschikbaar is, kunt u een software-update starten of weigeren als u dit later wilt doen.
 - In hetzelfde menu kunt u ook **[Automatische update]** inschakelen. Wanneer een nieuwe versie beschikbaar is, verschijnt er een meldingsvenster op het scherm.

Waarschuwing: schakel de tv niet uit en koppel deze tijdens de update niet los van de stroom. Dit kan onherstelbare schade aan de tv veroorzaken.

Verbinden met het netwerk

Druk op de toets  (Menu) en selecteer **[Alle instellingen] -> [Verbinding] -> [Netwerk] -> [Netwerkconfiguratie]**.

Ethernet: als uw tv via een LAN-kabel is verbonden, selecteert u **[Ethernet]** zodat de tv automatisch een IP-adres en andere netwerkinstellingen op basis van uw routerinstellingen kan ophalen.

Draadloos: als u draadloos met het netwerk verbindt, selecteert u **[Draadloos]**. Kies in de lijst uw wifi-netwerk en voer het wachtwoord in.

Update via USB

Als u thuis geen internettoegang hebt of geen internetupdate wilt uitvoeren, kunt u de tv via USB bijwerken. USB-updates zijn bedoeld voor gespecialiseerde verkooppartners en voor uitzonderlijke gevallen.

Om het USB-updatebestand te verkrijgen, neemt u contact op met uw servicepartner. Deze kan u voorzien van het firmwarebestand en instructies om uw tv bij te werken.

Voordat u contact opneemt met de servicepartner, noteert u de huidige softwareversie door op de toets  (Menu) te drukken en vervolgens **[Alle instellingen] -> [Ondersteuning] -> [Over]** te selecteren.

USB-stick – vereisten

Als u uw eigen USB-stick wilt gebruiken, volgen hier enkele tips en vereisten:

- Formatteren in FAT32
- Slechts één partitie
- Gebruik geen versleutelde sticks
- Gebruik geen sticks die zich voordoen als een cd-rom-station
- Er mogen geen verborgen bestanden aanwezig zijn
- De vorm van de stick is belangrijk. Maximale afmetingen in mm: 70 x 20 x 10
- Bij twijfel moet de USB-stick als "FAT32" worden geformatteerd zonder "extended attributes".

Common Interface (CI/CI Plus)

Common Interface, ook CI genoemd, is een interface in de tv waarmee u met een CI-module en een smartcard van de betreffende Pay TV-aanbieder gecodeerde zenders kunt ontvangen.

CI Plus is een verdere ontwikkeling van de DVB Common Interface. CI Plus-modules kunnen ook in CI Plus-sleuven worden gebruikt, voor zover de programma-aanbieder dit toestaat.

Programma-aanbieders die de CI Plus-standaard gebruiken, kunnen verschillende rechten aan hun uitzendingen toewijzen.

Zo kan de aanbieder het opnemen of later bekijken van een gecodeerd programma beperken of volledig verhinderen.

Als dergelijke regels gelden, zijn ze overeenkomstig ook van toepassing op Timeshift-tv.

Een melding op het scherm informeert u hierover, bijvoorbeeld als het niet mogelijk is het opgenomen programma te bekijken of slechts gedurende een beperkte tijd.

Opmerking: alle hier genoemde beperkingen vallen onder de verantwoordelijkheid van de aanbieder. De tv volgt de door de omroep aangegeven signalering als neutrale waarde.

Daarnaast kan de programma-aanbieder het extern kopiëren van beveiligde programma's voorkomen.

Het kan nodig zijn de jeugdbeschermings-PIN van de aanbieder in te voeren om een gecodeerd programma te bekijken dat is beveiligd tegen het bekijken door minderjarigen.

De pincode voor ouderlijk toezicht kan ook in de tv worden opgeslagen. In dat geval is voor het later bekijken van het programma de pincode van de tv vereist.

Software-update voor CI Plus-geschiedte CA-modules

Van tijd tot tijd is er nieuwe systeemsoftware voor uw CA-module. Er zijn twee soorten software-updates.

Aanbevolen update:

Er verschijnt informatie over een beschikbare update. U kunt de update uitvoeren of overslaan. De melding verschijnt vervolgens met regelmatige tussenpozen totdat de update is geïnstalleerd.

Verplichte update:

Er verschijnt informatie over een beschikbare update. De module kan daarna mogelijk niet langer decoderen totdat de update succesvol is uitgevoerd.

Conditional Access-module (CA-module)

Om gecodeerde digitale zenders te ontvangen, moet een Conditional Access-module en een smartcard in de CI-sleuf van uw tv worden geplaatst.

De CA-module en de smartcard maken geen deel uit van de levering. Loewe geeft geen garantie op de werking van de CA-module.

De tv moet de CA-module tijdens de eerste installatie herkennen en instellen. Bij het eerste gebruik kan het tot een minuut duren voordat het decoderen start.

De smartcard in de CA-module plaatsen

Schuif de smartcard zo ver mogelijk in de CA-module. Let op de richting van de pijl die op de smartcard is afgedrukt.

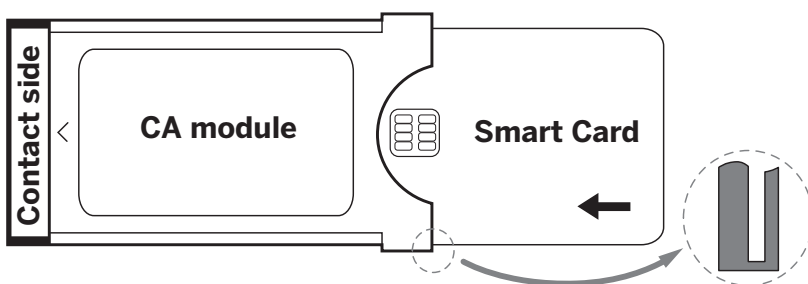

De CA-module in de CI-sleuf van de tv plaatsen

Schakel de tv uit door de stekker uit het stopcontact te trekken.

Verwijder de afdekking aan de achterkant van het toestel.

Plaats de CA-module voorzichtig in de CI-sleuf en zorg ervoor dat deze tijdens het plaatsen niet kantelt. Duw de CA-module zo ver mogelijk naar binnen.

Sluit ten slotte de zijafdekking.

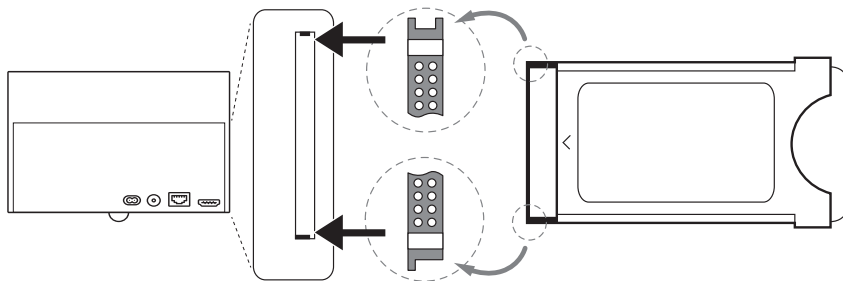

VESA-standaard

Instructies voor het gebruik van montageoplossingen van derden volgens de VESA-standaard. tions according to the VESA standard.

Loewe flatscreen-tv's zijn afgestemd op Loewe-accessoires. Bij montageopties moeten de instructies van de fabrikant van de montagemogelijkheid worden opgevolgd.

Loewe aanvaardt geen aansprakelijkheid voor het gebruik van montageopties van andere fabrikanten.

Op de achterwand van de tv bevinden zich vier schroefpunten voor het plaatsen van de VESA-adapterbouten.

Voor het monteren van een Loewe flatscreen-tv op een houder volgens de VESA-standaard is het verplicht de Loewe VESA-adapterbouten te gebruiken. Anders kan de tv beschadigd raken.

Schroef de Loewe VESA-adapterbouten met een aanhaalmoment van circa 4 Nm in de schroefpunten op de achterzijde van de tv (zie fig. 1).

Verwijder eerst eventueel aanwezige schroeven uit de vier schroefpunten.

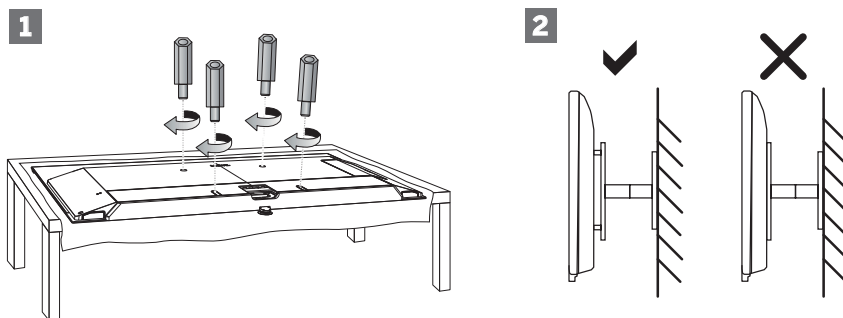

De Loewe VESA-adapterbouten zorgen voor stabiliteit en de juiste afstand tot de houder (zie fig. 2). De VESA-houder mag niet op de achterwand steunen.

Controleer bij montage altijd of alle vier de Loewe VESA-adapterbouten correct zijn geplaatst. Schroef nooit meerdere VESA-adapterbouten op elkaar en verleng nooit afzonderlijke adapterbouten.

Meet de gatafstand tussen de schroefpunten van uw tv. Een VESA-patroon van 400 x 400 mm op de achterzijde betekent VESA 400-standaard.

De geschikte montagebeugel moet dus overeenkomen met de VESA-standaard van uw tv (voor gewicht en tv-formaat: zie hoofdstuk Technische gegevens).

Loewe is niet verantwoordelijk voor het toelaatbare draagvermogen en de vakkundige bevestiging van de houder.

Let bovendien absoluut op de punten die in het hoofdstuk veiligheidsinstructies worden beschreven.

Snelmenu

Het snelmenu verschijnt onderaan het scherm wanneer u op  (Menu) drukt. Het is beschikbaar in de meeste bronnen en binnen apps, maar het is niet beschikbaar op het Home-scherm.

Het snelmenu biedt snelkoppelingen naar veelgebruikte instellingen, voor snelle toegang zonder door het volledige menu Instellingen te navigeren.

Het snelmenu bewerken

Een item aan het snelmenu toevoegen

1. Druk op  (Menu) om het snelle menu te openen.
2. Scroll helemaal naar rechts en selecteer **[Bewerk]**, bevestig vervolgens met **OK**.
3. Zoek in de nieuw weergegeven bovenste rij het item dat u aan het snelmenu wilt toevoegen, selecteer het en bevestig met **OK**.
4. Gebruik de pijltoetsen om het item naar de gewenste positie in de onderste rij te verplaatsen en bevestig met **OK**.

Een item uit het snelmenu verwijderen



1. Druk op  (Menu) om het snelle menu te openen.
2. Scroll helemaal naar rechts en selecteer **[Bewerk]**, bevestig vervolgens met **OK**.
3. Selecteer het item in de onderste rij dat u wilt verwijderen en bevestig met **OK**.
4. Verplaats het item naar de bovenste rij en bevestig met **OK**.

Opmerking:

- Sommige items kunnen niet uit het snelmenu worden verwijderd.
- De beschikbare opties in het snelmenu hangen af van de huidige bron. Zo is HbbTV niet beschikbaar wanneer een HDMI-bron is geselecteerd.

Menu Instellingen

Het menu Instellingen opent u door op de toets  (Menu) te drukken en **[Alle instellingen]** te selecteren.

U kunt het menu Instellingen ook openen vanaf het Home-scherm: druk op  (Start), druk vervolgens op  (pijl links) en selecteer **[Instellingen]**.

Gebruik de pijltoetsen op de afstandsbediening om de cursor in het menu te verplaatsen.

Druk op de OK-toets om een geselecteerd menu-item te bevestigen.

Druk op de toets  (Terug) om terug te keren naar het vorige menu.

Druk op de toets  (Afsluiten) of houd de toets  (Terug) ingedrukt om het menu te verlaten.

Opmerking:

De onderstaande menubeschrijvingen zijn bedoeld als richtlijn en kunnen variëren afhankelijk van tv-model, land, huidige ingang, signaaltype en tv-instellingen.

Beschikbare menuopties en de vormgeving van de gebruikersinterface kunnen door software-updates veranderen.

Beeld

[Beeldmodus] – Kies een van de vooraf ingestelde beeldmodi:

[Standaard] – Een uitgebalanceerde optie die geschikt is voor de meeste content.

[Cinema] – Geoptimaliseerd voor films met nauwkeurige kleuren en contrast.

[Dynamisch] – Geeft het helderste beeld, maar kan de kleurnauwkeurigheid verminderen. Aanbevolen voor zeer heldere omgevingen waar andere modi te donker lijken.

[Sport] – Verbeterd beweging en kleur voor een optimale kijkervaring tijdens sportevenementen.

Opmerking:

Wanneer de tv in HDR-modus staat, worden deze opties vervangen door overeenkomstige HDR-specifieke beeldmodi.

[Beeldmodusinstellingen] – Configuratie van geavanceerde beeldinstellingen:

[Beeldinstellingen toepassen] – Pas de huidige beeldmodus toe op de huidige ingangsbron of op alle bronnen.

[OLED Light] – Past de luminantie van het tv-paneel aan.

[Helderheid] – Past de helderheidsinstelling van het beeld aan.

[Contrast] – Past het contrastniveau van het beeld aan.

[Kleurverzadiging] – Past de kleurintensiteit van het beeld aan.

[Scherpte] – Maakt de randen van objecten in het beeld scherper of fijner.

[Geavanceerde instellingen] – Gedetailleerde instellingen van beeldparameters. Zie de uitleg aan het einde van dit hoofdstuk.

[Huidige modus resetten] – Als u wijzigingen in de instellingen van deze modus hebt aangebracht en de oorspronkelijke instellingen wilt herstellen, gebruikt u deze optie.

[Spelinstellingen] – Dit menu biedt opties om gameprestaties en reactiesnelheid te verbeteren.

[Gamemodus] – Schakelt spelmodus in op de geselecteerde ingang. Aanbevolen bij gebruik van de tv met een gameconsole. Deze modus zal:

- Alle beeldnabewerkingsfuncties uitschakelen om invoervertraging te minimaliseren en de respons op gamepad-knoppen te verbeteren.
- Bewegingsonscherpte verminderen.
- YUV 4:4:4-signalen nauwkeurig verwerken om correcte beeldkleuren weer te geven.
- Wanneer **[Gamemodus]** op 'Aan' staat, wordt de tv geoptimaliseerd voor het signaal en schakelt hij automatisch naar lage-latentie spelmodus (ALLM).

Opmerking:

Deze functie is mogelijk niet van toepassing op sommige ingangsbronnen of toepassingen.

[Instellingen voor slimme modus] – Instellingen voor AI-gestuurde verbeteringen om de beeldkwaliteit te optimaliseren.

[AI-beeldoptimalisatie] – Herkent de huidige scène en verbetert de beeldkwaliteit.

[Beeldformaat] – De beeldverhouding van een afbeelding is de verhouding tussen breedte en hoogte. Gebruik dit menu om de beeldverhouding te wijzigen en de optimale optie te vinden voor het bekijken van de content.

[Auto] – De tv probeert de optimale beeldverhouding te vinden zodat het beeld op het scherm past.

[16:9] – De optimale optie voor 16:9-content. Rekt een 4:3-beeld uit naar volledig scherm.

[4:3] – De optimale optie voor content die in 4:3-beeldverhouding is gemaakt.

[21:9] – Rekt een beeld horizontaal uit.

[Film Zoom] – Sommige films zijn in een beeldverhouding opgenomen met zwarte balken boven en onder. Deze optie zoomt in om de zwarte balken te verwijderen, maar snijdt ook een deel van het beeld aan de zijkanten af.

[Punt voor punt] – Ook bekend als point-to-point: het beeld wordt in het oorspronkelijke formaat weergegeven zonder aanpassingen.

Opmerking:

De beschikbaarheid van beeldverhoudingsopties hangt af van de huidige bron. Niet alle opties zijn beschikbaar voor alle ingangen.

[Geavanceerde instellingen]

Om geavanceerde beeldinstellingen te openen, gaat u naar **[Instellingen]** -> **[Beeld]** -> **[Beeldmodusinstellingen]**. Dit menu biedt opties om het beeld optimaal af te stemmen op uw voorkeuren.

[Helderheid] – Instellingen om helderheid en contrast van het scherm aan te passen.

[Maximale helderheid dynamisch bereik] – Analyseert de luminantie van het beeld en past de helderheid van elk deel van het scherm aan om een optimaal contrast te bereiken.

[Instellingen lichtsensor] – Optie om de lichtsensor in of uit te schakelen. Past de helderheid automatisch aan op basis van omgevingslicht om de zichtbaarheid te optimaliseren. sensor on or off. When on, it automatically adjusts the screen brightness based

on ambient lighting conditions to optimize visibility.

[Adaptief contrast] – Maakt donkere delen van het beeld donkerder en lichte delen lichter zodat meer detail zichtbaar wordt.

[HDMI dynamisch bereik] – Past het kleurbereik voor HDMI-ingang aan.

[Auto] – De tv kiest automatisch de beste kleurbereikoptie op basis van de EDID-informatie van het aangesloten apparaat.

[Limiet] – Het RGB-signaal wordt weergegeven in het bereik 16–235. Dit is gebruikelijk voor film- en videoweergave en behoudt correcte zwart- en witniveaus.

[Volledig] – Het RGB-signaal wordt weergegeven in het bereik 0–255, wat meestal door computers wordt gebruikt.

[Verbeterde schaduwdetails] – Verbeterd details in donkere delen van het beeld zodat meer schaduwdetails zichtbaar worden zonder heldere delen te overbelichten.

[HDR-versterker] – Verbeterd contrast en kleur van SDR-content naar HDR-achtige beeldkwaliteit.

[Gamma aanpassing] – Past de middentonen van het beeld aan. De standaardinstelling 2.2 wordt aanbevolen voor de meeste kijkomstandigheden.

[Gamma-kalibratie] – Menu om de gamma-curve te kalibreren voor nauwkeurige toonweergave en gebalanceerd contrast over alle tinten.

[Kleur] – Instellingen om kleurdiepte en kleurbereik aan te passen.

[Kleurtemperatuur] – Past aan hoe warm (rood) of koel (blauw) de witte gebieden van een beeld eruitzien.

[Kleurengamma] – Selecteert de gebruikte kleurruimte, wat invloed heeft op het bereik van kleuren dat de tv kan weergeven.

[Kleurinsteller] – Maakt nauwkeurige aanpassingen van afzonderlijke kleuren (bijv. rood, groen, blauw) mogelijk voor een nauwkeurigere en levendigere kleurweergave.

[Witbalans] – Past de balans van rood, groen en blauw aan zodat het beeld een correcte kleurtemperatuur heeft.

[Laag blauw licht instelling] – Vermindert de hoeveelheid blauw licht die door het scherm wordt uitgezonden om vermoeidheid van de ogen te verminderen en het kijkcomfort te verbeteren, vooral in donkere omgevingen.

[Duidelijkheid] – Instellingen om de scherpste en details van uw beeld te verbeteren door ruis te verminderen.

[Ruisreductie] – Verwijdert beeldartefacten en korreligheid.

[Digitale geluidsreductie] – Vermindert blokruis en mosquito noise die door videocompressie wordt veroorzaakt.

[Kleurverloop] – Maakt kleurovergangen vloeiender, voorkomt banding en creëert een natuurlijker verloop.

[Super resolutie] – Verbeterd lage-resolutiecontent door details en scherpste te verhogen, zodat het duidelijker lijkt en dichter bij HD-kwaliteit komt.

[Beweging] – Bewegingsinstellingen om de vloeiendheid van video te verbeteren.

[Ultra Smooth Motion] – Voegt extra geïnterpoleerde frames toe om bewegingsonscherpte te verminderen en de algehele vloeiendheid te verbeteren, vooral bij snel bewegende objecten.

[Overscan] – Sommige content kan ruis aan de randen van het beeld hebben. Deze optie zoomt het beeld iets in om de ruis te verwijderen.

Geluid

[Geluidmodus] – Kies een van de vooraf ingestelde geluidsmodi:

[Standaard] – Standaardoptie die geschikt is voor de meeste content. Behoudt de kenmerken van het originele geluid.

[Theater] – Aanbevolen bij het kijken van films. Deze modus versterkt het surroundeffect en benadrukt lage frequenties, zoals explosies.

[Muziek] – Aanbevolen bij het beluisteren van muziek.

[Sprak] – Instelling om spraakverstaanbaarheid te verbeteren, bijvoorbeeld aanbevolen bij het kijken naar het nieuws.

[Late Night] – Normaliseert het volume van harde en zachte geluiden naar hetzelfde niveau.

[Sport] – Aanbevolen bij het kijken naar sportevenementen.

[Geluidsmodusinstellingen] – Pas de geluidswaergave van de tv aan en optimaliseer deze. De volgende opties zijn beschikbaar:

[Audio-instellingen toepassen] – Pas de huidige geluidsmodus toe op de huidige ingangsbron of op alle bronnen.

[Dolby Atmos] – Dolby Atmos creëert surroundgeluid om u heen en maakt het rijker. Het zorgt voor een echte premium entertainmentervaring.

Opmerking: Deze functie is alleen van toepassing op Dolby Atmos-content.

[Equalizer] – Toont een menu om het volume van verschillende frequenties te wijzigen. Deze instelling beïnvloedt alleen de tv-luidsprekers.

[Wandmontage] – Optimaliseert de geluidsinstellingen voor een tv die aan de wand is gemonteerd.

[Automatische volumeregeling] – Past het volume van alle zenders automatisch aan naar een gelijk niveau, zodat er geen volumeschommelingen optreden bij het wisselen van zender.

[Huidige modus resetten] – Als u wijzigingen in de instellingen van de huidige geluidsmodus hebt aangebracht en de oorspronkelijke instellingen wilt herstellen, gebruikt u deze optie.

[Audio-uitgang] – Kies waar het geluid vandaan komt:

[TV luidspreker] – Interne tv-luidsprekers.

[ARC] – Soundbar of AV-receiver die via HDMI is aangesloten op een aansluiting met het label ARC of eARC.

[Bluetooth-luidspreker] – Bluetooth-soundbar.

[SPDIF] – Extern audioapparaat dat via een optische audiokabel is aangesloten.

[Alleen hoofdtelefoon] – Aangesloten hoofdtelefoon (Bluetooth of bedraad). Alleen beschikbaar wanneer een hoofdtelefoon is aangesloten.

[Audio-Uitganguitgang met Luidsprekers] – Aangesloten hoofdtelefoon (Bluetooth of bedraad) en interne tv-luidsprekers. Alleen beschikbaar wanneer een hoofdtelefoon is aangesloten.

[Instellingen voor audio-uitvoer] – Pas de instellingen aan voor het geselecteerde audio-uitgangsapparaat.

[Balans] – Past het volume van de linker- en rechter tv-luidspreker aan om het geluid te optimaliseren voor een specifieke luisterpositie.

Opmerking: deze functie is niet van toepassing wanneer Dolby Atmos is ingeschakeld.

[Beeld-geluidssynchronisatie] – Als het geluid van de interne tv-luidsprekers niet synchroon loopt met het beeld, gebruikt u deze optie om de vertraging tussen geluid en beeld te verminderen.

[Formaat digitale audio-uitgang] – Als u een extern audioapparaat wilt gebruiken, kiest u het juiste uitvoerformaat. Bij onjuiste instellingen hoort u mogelijk geen geluid van het externe apparaat.

[Auto] – De automatische instelling probeert de optimale optie te kiezen. Als u geen geluid van een extern apparaat hoort, probeer dan andere opties in dit menu te selecteren.

[Doorschuiven] – De tv stuurt de originele audiotrack zonder verwerking naar een extern apparaat dat de track decodeert.

[PCM] – De tv decodeert de audiotrack en stuurt de gedecodeerde track naar een extern audioapparaat.

[Dolby Audio - Dolby Digitaal] – De tv stuurt Dolby Digital-gecomprimeerde audio met ondersteuning tot 5.1 kanalen naar een extern apparaat. Deze optie wordt alleen aanbevolen voor apparaten die via een optische audiokabel zijn aangesloten.

[Dolby Audio - Dolby Digitaal Plus] – De tv stuurt Dolby Digital Plus-gecomprimeerde audio met ondersteuning tot 7.1 kanalen naar het externe apparaat. Deze optie werkt alleen voor apparaten die via HDMI ARC/eARC zijn aangesloten.

[Digitale audiooverdraging] – Als het geluid van externe luidsprekers niet synchroon loopt met het beeld, gebruikt u deze optie om de vertraging tussen geluid en beeld te verminderen.

[HDMI-eARC] – Schakelt de eARC-functie in, die nodig is wanneer u audio van de tv via een HDMI-kabel naar een extern apparaat wilt uitsenden.

[DTS Play-Fi] – Instelmenu voor verbinding via DTS Play-Fi. Met deze functie zijn flexibele draadloze audio-ervaringen mogelijk. Beschikbare opties:

[DTS Play-Fi TV-audio] – Tv-audio streamen naar compatibele DTS Play-Fi draadloze luidsprekers.

[DTS Play-Fi TV Music] – Muziek streamen van een mobiel apparaat naar uw tv en compatibele draadloze luidsprekers.

[DTS Play-Fi TV Headphones] – Tv-audio beluisteren via hoofdtelefoons die met uw mobiele apparaat zijn verbonden.

[DTS Play-Fi TV Home Theater] – Een draadloos homecinemasysteem opzetten met DTS Play-Fi soundbars, subwoofers, front- en surroundluidsprekers of een Play-Fi receiver.

[Dialoogverbetering] – Maakt spraak duidelijker.

[Auto-akoestische afstemming] – Laat de tv het geluid automatisch aan uw ruimte aanpassen. Een via Bluetooth gekoppelde afstandsbediening is vereist, omdat de ingebouwde microfoon voor dit proces wordt gebruikt.

Opmerking: deze optie is alleen beschikbaar wanneer TV-luidsprekers als audio-uitgang zijn geselecteerd. en TV Speakers are selected as the audio output.

[Kamer Akoestische Afstemming] – Schakel de resultaten van de afstemming in of uit.

[Akoestisch Afstemmen instellen] – Volg de instructies op het scherm en selecteer vervolgens **[Starten]** om de automatische afstemming te beginnen.

Verbinding

[TV-naam] – Kies een tv-naam die zichtbaar is voor externe apparaten en apps.

[Netwerk] – Instellingen voor de internetverbinding.

[Netwerkconfiguratie] – Selecteer het type internetverbinding en configureer dit.

[Uit] – Verbreekt de tv van het internet.

[Ethernet] – Selecteer deze optie als de tv via een LAN-kabel is verbonden. Als DHCP op de router is ingeschakeld, maakt de tv automatisch verbinding met internet. Raadpleeg de handleiding van de router voor informatie over het inschakelen van DHCP.

[IP-instellingen] – Gebruik deze optie om de tv handmatig een IP-adres toe te wijzen. Wijzig **[IP-instellingen]** van **[DHCP]** naar **[Handmatig]**. Voer de netwerkgegevens in: IP-adres, subnetmasker, gateway, DNS-server. Selecteer vervolgens **[Opslaan]** om de wijzigingen toe te passen.

[Draadloos] – Selecteer deze optie als u de tv draadloos met het netwerk wilt verbinden. Kies een Wi-Fi-netwerk uit de lijst met beschikbare netwerken en voer het wachtwoord in.

[Zoeken] – Als uw Wi-Fi-netwerk niet in de lijst verschijnt, gebruikt u deze optie om de lijst te vernieuwen.

[Geavanceerde instelling] – Geavanceerde Wi-Fi-netwerkinstellingen.

[Pincode] – Een alternatieve methode om verbinding te maken met een Wi-Fi-netwerk. De tv genereert een pincode die in de webinterface van de router moet worden ingevoerd, meestal in het WPS-menu. Raadpleeg de handleiding van de router voor meer informatie.

[PBC] – Een alternatieve methode om verbinding te maken met een Wi-Fi-netwerk. Selecteer deze optie en druk daarna op de fysieke WPS-knop op de router. Niet alle routers hebben een WPS-knop. Als uw router deze knop niet heeft, gebruik dan een andere verbindingsoptie.

[IP-instellingen] – Gebruik deze optie om de tv handmatig een IP-adres toe te wijzen. Wijzig **[IP-instellingen]** van **[DHCP]** naar **[Handmatig]**. Voer de netwerkgegevens in: IP-adres, subnetmasker, gateway, DNS-server. Selecteer vervolgens **[Opslaan]** om de wijzigingen toe te passen.

[Toevoegen] – Als u uw Wi-Fi als verborgen hebt geconfigureerd, kunt u het aan de lijst toevoegen door in dit menu de naam (SSID) in te voeren.

[Internetverbinding] – Menu om de internetverbinding te controleren.

[Verbindingstest] – Test de internetverbinding van de tv.

[Netwerkinformatie] – Toont gedetailleerde netwerkinformatie.

[Cast wekken] – Met deze functie kunt u de draadloos verbonden tv uit stand-by inschakelen. Dit kan met een screencast-geschiedte app op uw smartphone.

[Inschakelen via draadloos netwerk] – Met deze functie kunt u de draadloos verbonden tv uit stand-by inschakelen.

[Inschakelen via LAN] – Met deze functie kunt u een via LAN-kabel verbonden tv uit stand-by inschakelen. Dit kan met een screencast-geschiedte app op uw smartphone.

[AirPlay en HomeKit] – Deel content draadloos met deze tv via AirPlay en bedien de tv met de Woning-app op uw iPhone, iPad of Mac.

[Multimedia apparaten-verbinding] – Instellingen voor het delen van schermen of content van apparaten in het lokale netwerk.

[Inhoud Delen] – Wanneer ingeschakeld, kunnen video's, muziek en andere content van een ander apparaat in het lokale netwerk naar uw tv worden gedeeld.

[Scherm delen] – Normaal moet u voor het delen van het scherm van uw mobiele apparaat op de tv **[Scherm delen]** in de bronnenlijst selecteren; pas daarna is de tv zichtbaar voor uw apparaat. Als deze functie is ingeschakeld, is de tv altijd zichtbaar voor schermdeel-apps.

[HDMI & CEC] – Instellingen voor HDMI-ingangen en via HDMI aangesloten apparaten.

[HDMI-formaat] – Stelt het HDMI-formaat in op basis van de EDID-versie. Het juiste formaat zorgt ervoor dat de tv de juiste beeld- en geluidsgegevens ontvangt van aangesloten apparaten. Als u geen beeld van het apparaat ziet, probeer dan deze instelling te wijzigen.

[Standaardformaat] – Voor apparaten die tot Full HD-resolutie ondersteunen.

[Verbeterd formaat] – Voor apparaten die UHD/4K-resolutie en HDR ondersteunen.

[Uitgebreid 144 Hz/240 Hz] – Voor apparaten (bijv. spelconsoles) die hoge verversingssnelheden ondersteunen.

[Auto] – Selecteert automatisch de optimale optie.

[CEC-besturing] – Maakt het mogelijk dat HDMI-apparaten elkaar kunnen bedienen.

[Automatisch uitschakelen van het apparaat] – Wanneer de tv wordt uitgeschakeld, worden alle aangesloten HDMI-apparaten automatisch uitgeschakeld.

[Apparaat automatisch inschakelen] – Wanneer de tv wordt ingeschakeld, wordt een via HDMI ARC/eARC verbonden apparaat (bijv. een soundbar) automatisch ingeschakeld.

[TV automatisch inschakelen] – Wanneer een extern apparaat dat via HDMI is aangesloten wordt ingeschakeld, schakelt de tv automatisch in.

[CEC-apparatenlijsten] – Toont de lijst van via HDMI aangesloten apparaten.

[Bluetooth] – Bluetooth-instellingen.

[Bluetooth] – Bluetooth op de tv in- of uitschakelen.

Opmerking: Bluetooth moet ingeschakeld zijn wanneer u spraakbesturing met de afstandsbediening wilt gebruiken.

[Automatische koppeling afstandsbediening] – Wanneer ingeschakeld, koppelt de afstandsbediening zich met de tv zodra een willekeurige toets wordt ingedrukt. Als de afstandsbediening de koppeling verliest, herstelt deze instelling de verbinding.

[Bluetooth-apparaat] – Toont een lijst met beschikbare Bluetooth-apparaten. U kunt apparaten zoals een soundbar of hoofdtelefoons verbinden of verbreken.

[Muziek delen] – Speel muziek van uw smartphone via Bluetooth af op de tv-luidsprekers. Zorg ervoor dat Bluetooth op zowel de tv als de smartphone is ingeschakeld en maak vervolgens via het Bluetooth-menu van uw smartphone verbinding met de tv. Tijdens het afspelen kunt u **[Scherm uit]** kiezen om energie te besparen. Om het scherm weer in te schakelen, drukt u op een willekeurige toets op de afstandsbediening behalve de stand-bytoets.

[Bluetooth-verbindingshandleiding] – Toont instructies voor het verbinden van Bluetooth-apparaten met uw tv.

[Karaokemodus] – Karaoke- en microfooninstellingen beheren.

[Karaokemodus] – Karaoke-modus in- of uitschakelen. Wanneer ingeschakeld, kan een microfoon die via USB of de AV-poort is aangesloten worden gebruikt.

[Microfoonapparaat] – Wissel tussen aangesloten microfoons.

[Microfoonvolume] – Pas het microfoonvolume aan. Als uw microfoon eigen volumeregelaars heeft, zijn de instellingen mogelijk niet gesynchroniseerd met dit menu.

[Mobiële app downloaden] – Toont een QR-code. Scan deze met een smartphone of tablet om de companion-app te downloaden, waarmee u de tv via uw mobiele apparaat kunt bedienen.

Zender

[Automatisch scannen] – Hiermee kunt u tv-zenders instellen via de tv-tuner. De optie **[Opnieuw zoeken]** doorzoekt alle zenders in de huidige modus. Selecteer **[Instellingen wijzigen]** om zenders in de gewenste modus in te stellen: antenne, kabel of satelliet.

Antennezenders instellen

Selecteer in het hoofdmenu **[Instellingen] -> [Zender] -> [Automatisch scannen] -> [Instellingen wijzigen]** en kies **[Antenne]**. Ga met **[Volgende]** naar het volgende scherm. Kies de gewenste scanopties:

[Zender] – Selecteer **[Alle zenders]** om vrije en gecodeerde zenders in te stellen. Selecteer **[Gratis zenders]** om alleen vrije zenders in te stellen.

[Scanmodus] – Selecteer DTV om alleen digitale zenders in te stellen, ATV voor analoge zenders, of ATV+DTV voor beide.

[Antenne Vermogen] – Als u een standaard passieve antenne gebruikt, kiest u **[Uit]**. Als u een versterkte of actieve antenne gebruikt die stroom nodig heeft, kunt u deze direct via de antenne-ingang voeden door deze optie op **[Aan]** te zetten.

Opmerking: deze optie is alleen beschikbaar op bepaalde tv-modellen.

Wanneer u de instellingen hebt voltooid, selecteert u **[Start scannen]** om het zoeken te beginnen.

Kabelzenders instellen

Selecteer in het hoofdmenu **[Instellingen] -> [Zender] -> [Automatisch scannen] -> [Instellingen wijzigen]** en kies **[Kabel]**. Ga met **[Volgende]** naar het volgende scherm. Kies de gewenste scanopties:

[Zender] – Selecteer **[Alle zenders]** om vrije en gecodeerde zenders in te stellen. Selecteer **[Gratis zenders]** om alleen vrije zenders in te stellen.

[Scanmodus] – Selecteer DTV om alleen digitale zenders in te stellen, ATV voor analoge zenders, of ATV+DTV voor beide.

[Zoekmodus] – **[Frequentiescan]** zoekt naar zenders op alle beschikbare frequenties (langzamer). **[Netwerkscan]** stelt eerst de homefrequentie in en stelt vervolgens snel de overige zenders in op basis van netwerkinformatie.

[Netwerk-ID] – Alleen beschikbaar voor **[Netwerkscan]**. Voer het identificatienummer in dat door uw kabelprovider is verstrekt.

[Startfrequentie] – Alleen beschikbaar voor **[Netwerkscan]**. Voer de frequentie in die door uw kabelprovider is verstrekt.

[LCN] – Wanneer ingesteld op **[Aan]**, worden zenders gesorteerd volgens de volgorde van de netwerkoperator (handmatig herordenen is mogelijk niet toegestaan). Wanneer ingesteld op **[Uit]**, worden zenders op frequentie gesorteerd en kunnen ze handmatig worden herordend. perator preference (manual reordering may not be possible). If set to Off, channels are sorted by frequency and can be rearranged manually.

Wanneer u de instellingen hebt voltooid, selecteert u **[Start scannen]** om het zoeken te beginnen.

Satellietzenders instellen

Selecteer in het hoofdmenu **[Instellingen] -> [Zender] -> [Automatisch scannen] -> [Instellingen wijzigen]** en kies **[Satelliet]**. Ga met **[Volgende]** naar het volgende scherm.

STAP 1

Selecteer uw satellietprovider uit de lijst of kies **[Standaard]** om handmatig af te stemmen. Ga verder met **[Volgende]**.

STAP 2

Opmerking: Deze stap is alleen beschikbaar op modellen met dubbele satelliet tuner.

Selecteer het aantal kabels dat op de satellietingen van uw tv is aangesloten. Ga verder met **[Volgende]**.

STAP 3

[Satelliet apparaat] – Selecteer uw satellietstelsysteem.

[Een satelliet] – Voor een enkele aangesloten satelliet.

[DiSEqC 1.0] – Voor DiSEqC-apparaten (ondersteunt tot 4 satellieten).

[DiSEqC 1.2] – Voor DiSEqC-apparaten met gemotoriseerde schotel.

[Unicable] – Voor Unicable-satellietdistributie. Zorg dat u Unicable-band en -frequentie kent; deze vindt u op het label van het apparaat of krijgt u van uw verhuurder.

[JESS] – Voor JESS-satellietdistributiesystemen.

Afhankelijk van de gekozen optie worden extra instelopties weergegeven. Pas deze instellingen aan op basis van uw satellietstelsysteem.

Wanneer u de instellingen hebt voltooid, selecteert u **[Start scannen]** om het zoeken te beginnen.

Zenderlijst bewerken

Open in het hoofdmenu **[Instellingen] -> [Zender] -> [Zender bewerken]** en selecteer de zenderlijst of favorietenlijst die u wilt bewerken.

Selecteer één of meerdere zenders met **OK**. Er verschijnt een vinkje.

Verplaatsen: druk op de toets ◀ (pijl links) en gebruik daarna de pijltoetsen omhoog/omlaag om zenders naar een nieuwe positie te verplaatsen.

Verwijderen: druk op de toets ► (pijl rechts) en bevestig het verwijderen.

Verwijderde zenders herstellen: druk op de rode toets. Selecteer zenders met **OK** en druk vervolgens op de toets ◀ (pijl links) om ze te herstellen.

Filter: druk op de gele toets om zenders op type te filteren.

Zoeken: druk op de blauwe toets om een zender te zoeken door de naam in te voeren.

Zenderlijst via USB exporteren / importeren

Exporteren: sluit een USB-opslagapparaat aan. Open in het hoofdmenu **[Instellingen] -> [Zender] -> [Zender bewerken]** en selecteer **[Exporteren naar USB]**. De zenderlijst wordt op het USB-opslagapparaat opgeslagen.

Importeren: sluit een USB-opslagapparaat aan waarop een zenderlijst is opgeslagen. Open in het hoofdmenu **[Instellingen] -> [Zender] -> [Zender bewerken]** en selecteer **[Importeren vanaf USB]**. De zenderlijst wordt geïmporteerd.

[Opnemen & tijderschuiving] – Instellingen voor opname- en Timeshift-functies.

[Installatie] – Selecteer het opslagmedium dat voor opnamen moet worden gebruikt.

[Begin vooraf] – Stelt in hoeveel minuten eerder een geplande opname moet beginnen.

[Einde uitstellen] – Stelt in hoeveel minuten langer een geplande opname moet doorlopen om te vroeg afsnijden te voorkomen (bijv. door reclame).

[Permanente Timeshift] – Wanneer ingeschakeld, start Timeshift automatisch telkens wanneer u live-tv kijkt. Bij het wisselen van zender start het opnieuw. Wanneer uitgeschakeld, moet Timeshift handmatig worden gestart.

[De harde schijf formatteren] – Formateert een aangesloten USB-harde schijf of de interne schijf (indien aanwezig) voor Timeshift en opname.

Waarschuwing: bij het formatteren van de schijf worden alle gegevens op het geselecteerde opslagmedium verwijderd. Als u een eigen USB-schijf gebruikt, maak dan eerst een back-up van uw bestanden. Als de schijf opnamen bevat, worden alle opnamen permanent verwijderd.

[HbbTV] – Biedt extra diensten voor ondersteunde tv-zenders. Vereist een internetverbinding. Terwijl u een HbbTV-geschikte zender bekijkt, drukt u op de rode toets op de afstandsbediening om het HbbTV-menu te openen. Als deze optie is uitgeschakeld, zijn HbbTV-diensten niet beschikbaar.

[Geavanceerde instellingen] – Geavanceerde opties voor tv-zenderinstellingen.

[Handmatig scannen] – Zoekt naar een enkele digitale multiplex of een analoog kanaal.

[Kanalenlijst auto-update] – Staat automatische updates van de zenderlijst toe of blokkeert deze.

[Gegevens programmagids updaten] – Werkt de tv-gids 's nachts automatisch bij in stand-by.

[CI + Module-instellingen] – Instellingen voor CAM-module / CI+-kaart.

[Digitale teletekst] – Kies de juiste tekenset als teletext onjuiste of ontbrekende tekens toont.

Toegankelijkheid

Toegankelijkheidsinstellingen zijn ontworpen om de kijkervaring inclusiever en gebruiksvriendelijker te maken voor mensen met een visuele of gehoorbeperking.

Om het menu Toegankelijkheid te openen, drukt u op  (Menu) en gaat u naar **[Alle instellingen] -> [Toegankelijkheid]**. Dit menu bevat uitgebreide opties voor alle toegankelijkheidsfuncties.

De volgende opties zijn beschikbaar:

[Ondertitelingsinstellingen] – Ondertitelinstellingen voor uitzendingen.

[Ondertiteling] – Schakelt ondertitels in of uit. **[Slechthorende ondertiteling]** toont ondertitels die ook geluidseffecten weer-geven. Alleen beschikbaar bij uitzendingen die deze service bieden.

[Primaire ondertiteling] – Stel de standaardtaal voor ondertitels in.

[Secundaire ondertiteling] – Geef een secundaire ondertiteltaal op die wordt gebruikt wanneer de primaire taal niet beschikbaar is.

[Zender ondertiteling opslag] – Schakel opslag van ondertitelinstellingen voor afzonderlijke zenders in.

[Stembegeleiding] – Activeert gesproken begeleiding die menu's beschrijft, helpt bij tv-functies en verschillende online inhoud en zoekresultaten toelicht.

[Leren met Afstandsbediening] – Opent een speciaal scherm om de afstandsbediening te leren, ontworpen voor slechtzienden. Druk op een willekeurige toets op de afstandsbediening om de naam te laten voorlezen. Om dit menu te verlaten, drukt u tweemaal snel achter elkaar op de toets  (Terug).

[Audiotype] – Configureer audio-instellingen voor slechtzienden.

[Audiotype] – Stel het audiotype voor tv-zenders in.

[Normaal] – Standaardaudio zonder audiocommentaar.

[Audiobeschrijving] – Activeert een audiogids die beschrijvingen van de beelden geeft. Alleen beschikbaar bij uitzendingen die deze service bieden.

[Gesproken Ondertiteling] – Luister naar een audioversie van de ondertitels. Alleen beschikbaar bij uitzendingen die deze service bieden.

[Audioformaat] – Bepaalt hoe surroundgeluid via de tv-luidsprekers wordt afgespeeld.

[Stereo] – Speelt alleen de linker- en rechteraudiokanalen af. Midden- en surroundkanalen worden genegeerd.

[Meerkanaals] – Speelt linker-, rechter- en surroundkanalen via de luidsprekers af.

[Faderregeling] – Pas de volumebalans aan tussen het standaard audiospoor en het audiospoor met audiodescriptie.

[Toegankelijke gids] – Toont de programmagids in één kolom met grotere tekst voor eenvoudiger lezen.

[Vergroting] – Vergroot de tekst die door de cursor in het tv-menu is geselecteerd.

System

Om het systeeminstellingenmenu te openen, drukt u op de instellingstoets  en navigeert u naar **[Alle instellingen] -> [Systeem]**. De volgende opties zijn beschikbaar:

[Tijd] – Stelt de interne tijd van de tv in. De juiste tijd is belangrijk bij herinneringen of geplande opnamen.

[Tijdsformaat] – Kies of de tv de tijd in 12- of 24-uursnotatie toont.

[Datum/tijd] – Wanneer **[Automatische synchronisatie]** is ingeschakeld, ontvangt de tv datum en tijd automatisch via digitale tv-uitzendingen of internet. Wanneer uitgeschakeld, kunt u datum en tijd handmatig instellen.

[Tijdzone] – Zorg dat de juiste tijdzone is geselecteerd; anders kan de tv de verkeerde tijd tonen.

[Zomertijd] – Zomertijd handmatig in- of uitschakelen. De functie **[Via DTV synchroniseren]** stelt zomertijd automatisch in op basis van de informatie in het digitale tv-signaal.

[Timerinstellingen] – Instellingen voor verschillende tv-timers.

[Slaaptimer] – Schakelt de tv automatisch uit na een ingestelde tijd.

[Inschakeltimer] – Stelt een tijd in waarop de tv automatisch wordt ingeschakeld. Kies **[Een keer]** zodat de tv slechts één keer op het ingestelde tijdstip inschakelt, of **[Wekelijks]** om de dagen te kiezen waarop de tv herhaaldelijk inschakelt.

[Timer uitzetten] – Stelt een tijd in waarop de tv automatisch wordt uitgeschakeld. Kies **[Een keer]** voor één keer uitschakelen of **[Wekelijks]** om de dagen te kiezen waarop de tv herhaaldelijk uitschakelt. the week when the TV should shut down repeatedly.

[Menu Time-out] – Stelt in hoe lang het menu na de laatste toetsdruk op de afstandsbediening zichtbaar blijft.

[Automatische slaapstand] – Stelt in na hoeveel tijd de tv automatisch uitschakelt als er geen toets op de afstandsbediening wordt ingedrukt.

[Taal en locatie] – Taal- en landinstellingen voor uw tv.

[Locatie] – Beïnvloedt scanopties en de beschikbaarheid van bepaalde functies, zoals de Alexa-app.

[Postcode] – Voer de postcode van uw locatie in. Dit helpt om nauwkeurigere lokale nieuws- en tv-diensten te leveren.

[Menutaal] – Stelt de taal van de tv-menu's in.

[Audiotaal] – Stelt de standaard audiotaal voor uitzendingen in.

[Primaire audio] – Standaard audiotaal voor digitale tv-uitzendingen.

[Secundaire audio] – Alternatieve audiotaal die wordt gebruikt als de primaire taal niet beschikbaar is.

[Spraakdienst] – Instellingen voor spraakbesturingsfuncties van de tv.

[Ouderlijk toezicht] – Stel beveiligingsopties in om ongeautoriseerd gebruik van de tv te voorkomen en kinderen te beschermen tegen ongeschikte inhoud. Vergrendelde zenders of content kunnen worden geopend door de juiste pincode in te voeren.

[Blokkeringen] – Activeert de kinderslotfunctie.

Opmerking:

- Als er geen pincode is ingesteld, verschijnt een venster waarin u wordt gevraagd met de afstandsbediening een nieuwe pincode te maken en te bevestigen.
- Als er al een pincode is ingesteld, verschijnt een venster waarin u wordt gevraagd uw pincode in te voeren.

[Vergrendeltijd] – Stelt het tijdsvenster en de dagen van de week in waarop tv-zenders worden vergrendeld.

[Zendervergrendeling] – Vergrendelt geselecteerde tv-zenders.

[Inhoud blokkeren] – Vergrendelt content op basis van leeftijdsclassificaties.

[Ingang blokkeren] – Vergrendelt geselecteerde tv-ingangen.

[App blokkeren] – Vergrendelt toegang tot specifieke apps. Als een app die u wilt beperken niet wordt vermeld, controleer dan de kinderslotinstellingen binnen de app zelf.

Opmerking: In sommige landen/regio's zijn browser en app store standaard vergrendeld. Om ze te ontgrendelen, gaat u naar **[Instellingen] -> [Systeem] -> [Ouderlijk toezicht]**, voert u de pincode in, selecteert u Browser en App Store onder **[App blokkeren]** en drukt u op **OK**. Het "Vergrendeld"-pictogram verdwijnt.

[Websiteblokkeringen] – Stelt het bereik van URL's in waartoe de browser toegang heeft.

[Pincode voor ouderlijk toezicht] – Stel hier uw pincode in of wijzig deze. De pincode is vereist voor kinderslot en systeembeveiliging. 0000 is niet toegestaan.

[Resetten naar standaard] – Herstelt de kinderslotinstellingen naar de standaardwaarden.

[Instellingen voor apps] – Instellingen voor apps en functies.

[Wis Cache] – Verwijdert cache, gebruikersgegevens en tijdelijke bestanden van de browser, apps en HbbTV.

[Cookies verwijderen] – Verwijdert cookies die door browser en apps zijn opgeslagen.

[Gegevens niet bijhouden] – Stuur aan websites en sommige apps een verzoek om uw browsegegevens niet te volgen.

[Prime Video] – Meldt deze tv af van uw Prime Video-account.

[Netflix] – Meldt deze tv af van uw Netflix-account.

[Geavanceerde instellingen] – Overige instellingen met betrekking tot het systeem.

[Automatische initialisatiemodus] – Laat de tv na het inschakelen automatisch op de achtergrond initialiseren. Helpt de opstarttijd te verkorten.

[Snel inschakelen] – Zorgt voor sneller opstarten, maar verhoogt het stroomverbruik in stand-by.

[Inschakelmodus] – Bepaalt het gedrag van de tv wanneer de voeding wordt hersteld na ontkoppelen of stroomuitval:

[Aanzetten] – De tv schakelt automatisch in.

[Stand-by] – De tv blijft in stand-by.

[Onthouden] – De tv herstelt de laatste voedingsstatus (aan of stand-by).

[Stroomindicator] – Kies of de status-LED in stand-by brandt.

[Rotatie-eenheid] – Bediening voor de gemotoriseerde vloerstandaard (alleen beschikbaar wanneer geïnstalleerd).

[Lichtinstelling] – Past de LED-verlichting aan onder aan de tv (alleen voor modellen die deze functie ondersteunen).

[Standaard opstartpagina] – Selecteer wat wordt weergegeven wanneer de tv wordt ingeschakeld:

[Laatst geopende bron] – Toont de laatst gebruikte bron.

[Thuis] – Toont het startscherm.

[Uitschakel-gordijn] – Past de duur aan van het visuele effect dat wordt weergegeven wanneer de tv naar stand-by schakelt.

[Automatische sportmoduserkenning] – Schakelt beeld en geluid automatisch naar sportmodus bij sportuitzendingen.

[gebruiksmodus] – Selecteer de modus die past bij uw gebruik van de tv.

[Thuismodus] – Voor gebruik thuis.

[Winkelmodus] – Voor demonstratie in een winkel. Verhoogt de schermhelderheid en activeert de demomodus.

[Verbeterde kijkinstellingen] – Hiermee kunt u akkoord gaan met automatische verzameling van tv- en kijkgegevens om aanbevelingen en gepersonaliseerde advertenties mogelijk te maken. Lees de beschrijving op het scherm zorgvuldig voordat u akkoord gaat.

[Gepersonaliseerde advertenties] – Wanneer ingeschakeld, worden advertenties aangepast aan uw zoekgeschiedenis en kijkgedrag. Het uitschakelen van deze optie vermindert het aantal advertenties niet.

[Persoonlijke aanbevelingen] – Wanneer ingeschakeld, worden contentaanbevelingen aangepast aan uw zoekgeschiedenis en kijkgedrag.

Ondersteuning

[Over] – Toont gedetailleerde informatie over de tv.

[Systeem Update] – Instellingen met betrekking tot het bijwerken van de tv-software.

[Automatische update] – Wanneer ingeschakeld, controleert de tv regelmatig via internet of er nieuwe softwareversies beschikbaar zijn. Als een nieuwe versie beschikbaar is, verschijnt een melding op het scherm.

[Controleren op updates] – Zoekt direct naar een nieuwe softwareversie.

[Update via USB] – Werk de tv-software bij vanaf een aangesloten opslagmedium.

Waarschuwing: het updateproces duurt enkele minuten. Trek de stekker niet uit en schakel de tv niet uit, en koppel tijdens de update de USB-stick of de netwerkverbinding niet los. Dit kan de tv beschadigen.

[my Loewe] – Toont een QR-code. Scan deze met uw smartphone om de app "my Loewe" te downloaden. De app biedt toegang tot alle gebruikershandleidingen van uw Loewe-producten en is uw toegangspoort tot het Loewe-ecosysteem.

[Zelfdiagnose] – Een set tests om te controleren of de tv correct werkt. Als er een probleem is, kunt u deze tests uitvoeren om te bepalen of de oorzaak bij de tv of bij een extern apparaat ligt.

[Het beeld testen] – Toont een kleurpatroon om het tv-beeld te testen.

[Geluidstest] – Test de tv-luidsprekers.

[Netwerkverbindingstatus] – Toont gedetailleerde informatie over de netwerkverbinding.

[Netwerkverbindingstest] – Controleert of de tv met internet is verbonden.

[Internetsnelheidstest] – Opent in de browser een internetsnelheidstest. Gebruik de pijltoetsen op de afstandsbediening om de cursor te bedienen en de test te starten.

[Inputverbindingstest] – Toont informatie over het signaal dat via de geselecteerde ingang wordt ontvangen.

[Statuscontrole] – Toont de totale gebruiksduur van de tv.

[Signaalinformatie] – Toont informatie over het signaal van de huidige ingang.

[Beeldschermonderhoud] – Onderhoudsprocedures om de prestaties van het paneel te behouden. Alleen beschikbaar op OLED-modellen.

[Beeldschermverversing] – Vermindert inbrand-/retentie-effecten. Het proces duurt ongeveer 2 minuten. Tijdens de verversing gaat het scherm uit en na afloop schakelt de tv naar stand-by.

Opmerking: Door de optische eigenschappen van OLED-schermen kan na langdurig gebruik beeldretentie optreden. **[Beeldschermverversing]** wordt aanbevolen om problemen met de beeldkwaliteit te verhelpen en retentie te voorkomen. Trek de stekker niet uit wanneer u de tv uitschakelt: gebruik in plaats daarvan de aan/uit-toets op de afstandsbediening. De paneelverversing wordt dan automatisch in stand-by uitgevoerd.

Waarschuwing: voer **[Beeldschermverversing]** niet vaker dan één keer per jaar uit, omdat dit de levensduur van de tv kan verkorten.

[Beeldschermonderhoud] – Voert een kort onderhoudsproces uit om problemen met de beeldkwaliteit te corrigeren die na langdurig gebruik kunnen optreden. Het proces duurt ongeveer 10 minuten. Tijdens dit proces is het scherm uitgeschakeld.

Waarschuwing: raak het scherm niet aan tijdens het onderhoudsproces.

[Disclaimer en Privacy] – Bekijk de algemene voorwaarden. Het uitvinken van een of meerdere vakjes schakelt de overeenkomstige Smart-functies uit.

[Resetten naar de fabrieksinstellingen] – Zet alle tv-instellingen terug naar de oorspronkelijke fabrieksinstellingen.

Hotelmodus

Om de hotelmodus te openen, drukt u op de toets  (Menu) en gaat u naar **[Alle instellingen] -> [Geluid] -> [Instellingen voor audio-uitvoer] -> [Balans]**. Wanneer de cursor op **[Balans]** staat, voert u de pincode in met de afstandsbediening. U kunt de pincode voor de hotelmodus opvragen bij het servicecenter.

[Hotelmodus] – Schakelt hotelmodus in of uit.

[Toetsenbord vergrendelen] – Vergrendelt knoppen of joystick op de tv. Geldt alleen voor modellen met deze bediening.

[Zoeken vergrendelen] – Wanneer ingeschakeld, kunnen gebruikers geen zenders instellen of zoeken. n enabled, users cannot tune or search for channels.

[Submenu vergrendelen] – Wanneer ingeschakeld, kunnen gebruikers alleen basisinstellingen via het hoofdmenu wijzigen.

[Fav-zendervergrendeling] – Wanneer ingeschakeld, worden favorietenlijsten vergrendeld.

[Vergrendel huidige instellingen] – Wanneer ingeschakeld, worden door de gebruiker gemaakte wijzigingen niet opgeslagen wanneer de tv wordt uitgeschakeld.

[App vergrendeling] – Selecteer apps die moeten worden uitgeschakeld en uit het Home-menu verwijderd. Contentaanbevelingen van de geselecteerde apps worden ook verborgen.

[USB-vergrendeling] – Voorkomt dat gebruikers eigen content vanaf USB-apparaten afspelen.

[Maximaal volume] – Beperkt het maximale volumeniveau dat de gebruiker kan instellen.

[Minimaal volume] – Beperkt het minimale volumeniveau dat de gebruiker kan instellen.

[Volume bij inschakelen] – Stelt het standaard volumeniveau in wanneer de tv wordt ingeschakeld.

[Bron bij inschakelen] – Stelt de standaard ingangsbron in bij het opstarten van de tv.

[Zender bij inschakelen] – Stelt de standaardzender in wanneer de tv wordt ingeschakeld. Deze optie is alleen beschikbaar als de standaardbron op TV is ingesteld.

[Inschakelmodus] – Bepaalt het gedrag van de tv wanneer de voeding wordt aangesloten of hersteld na stroomuitval:

[Aanzetten] – De tv schakelt automatisch in wanneer de voeding wordt aangesloten.

[Stand-by] – De tv gaat naar stand-by wanneer de voeding wordt aangesloten.

[Onthouden] – De tv keert terug naar dezelfde status als vóór de stroomonderbreking.

[Automatische slaapstand] – Wanneer ingeschakeld, gaat de tv naar stand-by na 15 minuten zonder activiteit op de afstandsbediening.

[Bron vergrendelen] – Selecteer ingangsbronnen die niet toegankelijk mogen zijn voor de gebruiker.

[Logo] – Instellingen voor het opstartlogo:

[Uit] – De tv start zonder opstartscherm.

[Lokaal] – Toont het Loewe-logo bij het opstarten.

[Welkom] – Toont de tekst "Welcome" bij het opstarten.

[USB-invoer] – Toont een aangepaste afbeelding die vanaf een USB-opslagmedium is geïmporteerd. Importeer een JPG-bestand (1920 × 1080 pixels, max. 512 kB) vanuit de rootmap van een aangesloten USB-medium. Na selectie wordt de afbeelding in het interne geheugen van de tv opgeslagen en gebruikt als opstartscherm.

[Taalselectie] – Wanneer ingeschakeld, verschijnt het taalkeuzemenu wanneer de tv wordt ingeschakeld.

[Weergave hotelinfo] – Toont bij het opstarten maximaal drie informatieafbeeldingen voor hotelgasten. Importeer JPG-bestanden (1920 × 1080 pixels, max. 512 kB) vanuit de rootmap van een aangesloten USB-opslagmedium. De afbeeldingen worden opgeslagen in het interne geheugen van de tv. Stel **[Intervaltijd]** in om de duur te bepalen die elke afbeelding wordt weergegeven. Druk op  (Terug) om terug te keren naar het hotelmodusmenu.

[Kloon] – Kopieert alle tv-instellingen naar een USB-opslagmedium of herstelt instellingen vanaf een USB-opslagmedium.

[Webpagina] – Toont bij het opstarten de startpagina van het hotel. Voordat de pagina kan worden bekeken, moet de gast akkoord gaan met de eindgebruikerslicentieovereenkomst en het privacybeleid.

SM ELECTRONIC	060													
SMART	186													
SONY	067	211	227											
SR	222													
STARCOM	132	150												
STARLAND	060	074												
STARRING	094													
STARSAT	080													
STRONG	017	179	180	186	196	211	226	235	075					
STV	014													
STVI	014	137												
SUMIDA	175													
SUNNY SOUND	226													
SUNSAT	060	223												
SUNSTAR	163	175	186	222	226									
SUPERCABLE	343													
SUPERNOVA	189													
SWISSCOM	328	114												
TAGRA	059													
TANDBERG	008													
TANDY	122													
TANTEC	067													
TATUNG	067													
TCM	116													
T-ENTERTAIN	348													
TECHNILAND	013	059												
TECHNISAT	006	033	047	103	184	231	076							
TECHNOWELT	164													
TEKCOMM	075													
TECO	175	222												
TECHWOOD	082													
TELASAT	164	197												
TELECIEL	180	201												
TELECOM	060													
TELEDIREKT	077													
TELEFUNKEN	017	171	172	162										
TELEKA	006	047	081	103	180	161	164	175	203	210				
TELEMASTER	179													
TELENET	312													
TELEPIU	321													
TELE PLUS ONE	321													
TELESAT	164	197												
TELESTAR	006													
TELESYSTEM	089	083												
TELEVES	006	067												
TELEWIRE	059													
TENSAI	094													
TEVION	116													
THOMSON	060	049	067	128	164	171	172	191	205	211	124	075	058	084
	183	085	062											
THORENS	225													
THORN	067													
THORN-FERGUSON	048	067												
TIOKO	135	175												
TIVO	325													
TLEWIRE	059													
TOKAI	033													
TONNA	060	006	013	059	067	171	210	132						
TOPFIELD	011													
TORX	341													
TOSHIBA	067	145												
TPS	129	205												
TRENDLINE	222													
TRENDPLAIN	222													
TRIAD	127	193												
TRIASAT	006	220												
TRIAx	060	006	033	047	211	220	230	028	086	023				

Local Loewe Service partner



Licenses



Dolby, Dolby Vision, Dolby Atmos, and the double-D symbol are trademarks of Dolby Laboratories Licensing Corporation. Dolby Vision IQ is a trademark of Dolby Laboratories Licensing Corporation. Manufactured under license from Dolby Laboratories.

Confidential unpublished works. Copyright © 2012–2022 Dolby Laboratories. All rights reserved.



For DTS patents, see <http://patents.dts.com>. Manufactured under license from DTS, Inc. (for companies headquartered in the U.S./ Japan/Taiwan) or under license from DTS Licensing Limited (for all other companies). DTS, DTS Play-Fi, Play-Fi and the DTS Play-Fi and Play-Fi logos are registered trademarks or trademarks of DTS, Inc. in the United States and other countries. © 2021 DTS, Inc. ALL RIGHTS RESERVED.



For DTS patents, see <http://patents.dts.com>. Manufactured under license from DTS, Inc. (for companies headquartered in the U.S./ Japan/Taiwan) or under license from DTS Licensing Limited (for all other companies). DTS, DTS:X, Virtual:X, and the DTS:X logo are registered trademarks or trademarks of DTS, Inc. in the United States and other countries. © 2021 DTS, Inc. ALL RIGHTS RESERVED.



The Bluetooth® word mark and logos are registered trademarks of Bluetooth SIG Inc. and any use of such marks by Loewe Technology GmbH takes place under license. Other trademarks and trade names are those of their respective owners.



Use of the Works with Apple badge means that an accessory has been designed to work specifically with the technology identified in the badge and has been certified by the developer to meet Apple performance standards.

Apple and AirPlay are trademarks of Apple Inc., registered in the U.S. and other countries and regions. To use AirPlay with Loewe TV, the latest version of iOS, iPadOS, or macOS is recommended.

This set contains a software which is partly based on the work of the Independent JPEG Group.

This product includes software developed by the OpenSSL Project for use in the OpenSSL Toolkit (<http://www.openssl.org/>).

This software is provided by the OpenSSL project "as is" and any expressed or implied warranties, including, but not limited to, the implied warranties of merchantability and fitness for a particular purpose are disclaimed. In no event shall the OpenSSL project or its contributors be liable for any direct, indirect, incidental, special, exemplary, or consequential damages (including, but not limited to, procurement of substitute goods or services; loss of use, data, or profits; or business interruption) however caused and on any theory of liability, whether in contract, strict liability, or tort (including negligence or otherwise) arising in any way out of the use of this software, even if advised of the possibility of such damage.

This product includes cryptographic software written by Eric Young (eay@cryptsoft.com).

This product includes software written by Tim Hudson (tjh@cryptsoft.com).

This product contains software which was developed by third parties and / or software which is subject to GNU General Public License (GPL) and/or GNU Lesser General Public License (LGPL). You can pass on and modify them in accordance with Version 2 of the GNU General Public License or optionally every later version which is published by the Free Software Foundation.

The publication of this programme by Loewe is carried out WITHOUT ANY GUARANTEE OR SUPPORT, particularly without an implicit guarantee concerning MARKET MATURITY or the USABILITY FOR A SPECIFIC PURPOSE. Details can be found in the GNU General Public License. You can obtain the software via the Loewe customer service department.

The GNU General Public License can be downloaded from:

<http://www.gnu.org/licenses/>.

