



VORSICHT: VOR DER BEDIENUNG DIESES GERÄTES DURCHLESEN.

- 1 Um optimales Leistungsvermögen sicherzustellen, lesen Sie bitte die Anleitung aufmerksam durch. Bewahren Sie die Anleitung danach für spätere Nachschlagzwecke sorgfältig auf.
- 2 Installieren Sie diese Sound-Anlage an einem gut belüfteten, trockenen, sauberen Ort - entfernt von direktem Sonnenlicht, Wärmequellen, Erschütterungen, Staub und Feuchtigkeit. Um eine ausreichende Belüftung zu gewährleisten, beachten Sie die folgenden Mindestabstände rund um dieses Gerät.
Oben: 30 cm
Hinten: 20 cm
Seiten: 20 cm
- 3 Stellen Sie dieses Gerät entfernt von anderen elektrischen Haushaltgeräten, Motoren oder Transformatoren auf, um Brummgeräusche zu vermeiden.
- 4 Setzen Sie dieses Gerät keinen plötzlichen Temperaturänderungen von kalt auf warm aus, und stellen Sie dieses Gerät nicht an Orten mit hoher Luftfeuchtigkeit auf (z.B. in Räumen mit Luftbefeuchtern), um Kondensation im Inneren des Gerätes zu vermeiden, da es anderenfalls zu elektrischen Schlägen, Feuer, Beschädigung dieses Gerätes und/oder zu persönlichen Verletzungen kommen kann.
- 5 Vermeiden Sie die Aufstellung dieses Gerätes an Orten, an welchen Fremdkörper in das Gerät fallen können bzw. an welchen Flüssigkeiten auf das Gerät verschüttet werden können. Stellen Sie auf der Oberseite des Gerätes niemals Folgendes auf:
 - Andere Komponenten, da diese Beschädigung und/oder Verfärbung der Oberfläche dieses Gerätes verursachen können.
 - Brennende Objekte (z.B. Kerzen), da diese Feuer, Beschädigung des Gerätes und/oder persönliche Verletzungen verursachen können.
 - Mit Flüssigkeiten gefüllte Behälter, da diese umfallen und die Flüssigkeit auf das Gerät verschütten können, wodurch es zu elektrischen Schlägen für den Anwender und/oder zu Beschädigung des Gerätes kommen kann.
- 6 Decken Sie dieses Gerät niemals mit Zeitungen, Tischdecken, Vorhängen usw. ab, damit die Wärmeabfuhr nicht behindert wird. Falls die Temperatur im Inneren des Gerätes ansteigt, kann es zu Feuer, Beschädigung des Gerätes und/oder zu persönlichen Verletzungen kommen.
- 7 Schließen Sie dieses Gerät erst an eine Wandsteckdose an, nachdem alle anderen Anschlüsse ausgeführt wurden.
- 8 Stellen Sie dieses Gerät niemals mit der Unterseite nach oben auf, da es sonst beim Betrieb zu Überhitzung mit möglichen Beschädigungen kommen kann.
- 9 Wenden Sie niemals Gewalt bei der Bedienung der Schalter, Knöpfe und/oder Kabel an.
- 10 Wenn Sie das Netzkabel von der Wandsteckdose abtrennen, fassen Sie immer den Netzstecker an; ziehen Sie niemals an dem Kabel.
- 11 Reinigen Sie dieses Gerät niemals mit chemisch behandelten Tüchern; anderenfalls kann das Finish beschädigt werden. Verwenden Sie ein reines, trockenes Tuch.
- 12 Verwenden Sie nur die für dieses Gerät vorgeschriebene Netzspannung. Falls Sie eine höhere als die vorgeschriebene Netzspannung verwenden, kann es zu Feuer, Beschädigung dieses Gerätes und/oder zu persönlichen Verletzungen kommen. Yamaha kann nicht verantwortlich gemacht werden für Schäden, die auf die Verwendung dieses Gerätes mit einer anderen als der vorgeschriebenen Spannung zurückzuführen sind.
- 13 Um Beschädigungen durch Blitzschlag zu vermeiden, ziehen Sie den Netzstecker von der Netzdose ab, wenn es ein Gewitter gibt.
- 14 Versuchen Sie niemals ein Modifizieren oder Ändern dieses Gerätes. Falls eine Wartung erforderlich ist, wenden Sie sich bitte an einen Yamaha-Kundendienst. Das Gehäuse sollte niemals selbst geöffnet werden.
- 15 Falls Sie das Gerät für längere Zeit nicht verwenden (z.B. während der Ferien), ziehen Sie den Netzstecker von der Netzdose ab.
- 16 Lesen Sie unbedingt den Abschnitt „STÖRUNGSSUCHE“ durch, um übliche Bedienungsfehler zu berichtigen, bevor Sie auf eine Störung des Gerätes schließen.
- 17 Bevor Sie dieses Gerät an einen anderen Ort transportieren, drücken Sie die -Taste, um das Gerät auszuschalten, und ziehen Sie danach den Netzstecker aus der Steckdose.
- 18 Es kommt zu Kondensatbildung, wenn die Umgebungstemperatur plötzlich ändert. Ziehen Sie den Netzstecker von der Netzdose ab, und lassen Sie das Gerät ruhen.
- 19 Falls Sie das Gerät für längere Zeit in Betrieb halten, kann sich das Gerät erwärmen. Schalten Sie die Stromversorgung aus, und lassen Sie danach das Gerät abkühlen.
- 20 Stellen Sie dieses Gerät in die Nähe der Steckdose und so auf, dass der Netzstecker gut zugänglich ist.
- 21 Die Batterien dürfen nicht starker Hitze wie direktem Sonnenschein, Feuer o.ä. ausgesetzt werden.
- 22 Zu starker Schalldruck von Ohrhörern und Kopfhörern kann zu Gehörschäden führen.

Solange dieses Gerät an eine Netzsteckdose angeschlossen ist, bleibt es mit dem Stromnetz verbunden, auch wenn Sie es mit  ausgeschaltet oder mit der Taste  auf der Fernbedienung in den Bereitschaftsmodus geschaltet haben. Auch in diesem Status weist das Gerät einen geringen Stromverbrauch auf.

WARNUNG

UM DIE GEFAHR EINES FEUERS ODER EINES ELEKTROSCHOCKS ZU VERMEIDEN, DARF DAS GERÄT WEDER REGEN NOCH FEUCHTIGKEIT AUSGESETZT WERDEN.



Dieses Etikett muss bei Produkten angebracht werden, deren Oberseite während des Betriebs heiß sein kann.

INHALTSVERZEICHNIS

EINFÜHRUNG

NÜTZLICHE MERKMALE	2
MITGELIEFERTES ZUBEHÖR	3
BEDIENELEMENTE UND FUNKTIONEN	4
Frontblende	4
Frontblende-Display	6
Rückseite	7
Fernbedienung	8
Verwenden der Fernbedienung	9

VORBEREITUNG

ANSCHLÜSSE	10
Anschließen der Lautsprecher und Quellkomponenten	10
Anschließen der UKW- und MW-Antennen	12
Verwenden der COUPLER-Buchsen (nur R-S700)	13
Anschließen des Netzkabels	13

BEDIENUNG DER GRUNDFUNKTIONEN

WIEDERGABE UND AUFNAHME	14
Wiedergeben einer Signalquelle	14
Einstellen der Klangqualität	15
Aufnehmen einer Signalquelle	17
Verwenden des Einschlaf-Timers	17
UKW/MW-ABSTIMMUNG	18
Automatische Abstimmung	18
Manuelle Abstimmung	19
Automatische Festsenderspeicherung (nur UKW-Sender)	20
Manuelle Festsenderspeicherung	21
Abrufen eines Festsenders	22
Löschen eines Festsenders	23
Löschen aller Festsender	23
Empfangen von Radio Data System-Informationen (nur UKW-Sender)	24
TP-Suchfunktion (nur UKW-Sender)	26
TITEL VON IHRER iPhone/iPod/Bluetooth™- KOMponente WIEDERGEBEN	27
Verwenden eines Universal-Dock für iPod	28
Verwenden eines Wireless-System für iPod	29
Verwenden eines Bluetooth Wireless Audio Receiver	30

ERWEITERTE BEDIENUNG

EINSTELLEN DES OPTION-MENÜS FÜR JEDE EINGANGSQUELLE	32
Einträge im Option-Menü	32
WEITERFÜHRENDES	34
Ändern der ADVANCED SETUP-Menüparameter	34
Umschalten der Fernbedienungs-ID	35
MERKMALE DER FERNBEDIENUNG	36
Steuern dieses Geräts, eines Fernsehgeräts oder anderer Komponenten	36
Konfigurieren der Fernbedienung	38

ZUSÄTZLICHE INFORMATIONEN

STÖRUNGSSUCHE	39
TECHNISCHE DATEN	45

EINFÜHRUNG

VORBEREITUNG

BEDIENUNG DER
GRUNDFUNKTIONEN

ERWEITERTE
BEDIENUNG

ZUSÄTZLICHE
INFORMATIONEN

Deutsch

NÜTZLICHE MERKMALE

Mit diesem Gerät können Sie:

Die Klangqualität verbessern mit den Funktionen CD Direct Amp*1 und Pure Direct	➔ S. 15
Musik von Ihrem iPhone/iPod*2 oder Ihrer Bluetooth-Komponente*2 wiedergeben	➔ S. 27
Videoinhalte von Ihrem iPhone/iPod*1 *2 wiedergeben	➔ S. 28
UKW- und MW-Radiosender hören	➔ S. 18
Die Informationen des Radio Data System empfangen und anzeigen lassen	➔ S. 24
Den Bass-Signalanteil durch Anschluss eines Subwoofers verstärken	➔ S. 10
Ein externes Gerät*1 wie einen grafischen Equalizer oder einen Surround-Prozessor anschließen	➔ S. 13
Die Fernbedienung dieses Gerätes nutzen, um andere Komponenten wie einen CD-Player, BD/DVD-Player oder ein TV-Gerät zu bedienen	➔ S. 36
Energie sparen durch Verwendung der automatischen Abschaltfunktion	➔ S. 34

*1 Nur R-S700

*2 Optionales Yamaha-Produkt erforderlich

iPhone, iPod

iPhone, iPod, iPod classic, iPod nano und iPod touch sind Warenzeichen der Apple Inc., eingetragen in den USA und anderen Ländern.

Bluetooth™

Bluetooth ist ein eingetragenes Warenzeichen von Bluetooth SIG und wird von Yamaha im Rahmen einer Lizenzvereinbarung verwendet.

-  zeigt einen Tipp für Ihre Bedienung an.
- Diese Anleitung ist die Bedienungsanleitung für den R-S700 und den R-S500. Die Modellbezeichnungen sind angegeben, falls die beschriebenen Funktionen nur für bestimmte Modelle gelten. Im Allgemeinen werden Abbildungen des R-S700 für die Erklärungen herangezogen.
- Einige Funktionen lassen sich sowohl mit den Tasten an der Frontblende dieses Geräts als auch denen auf der Fernbedienung ausführen. Falls die Tastenbezeichnungen an diesem Gerät von denen der Fernbedienung abweichen, werden die Tastenbezeichnungen der Fernbedienung in Klammern angegeben.
- Diese Anleitung wurde vor der Produktion gedruckt. Änderungen des Designs und der technischen Daten im Sinne ständiger Verbesserungen usw. vorbehalten. Im Fall von Unterschieden zwischen Anleitung und Produkt hat das Produkt Priorität.

MITGELIEFERTES ZUBEHÖR

Bitte überprüfen Sie, ob Sie alle folgend aufgeführten Teile erhalten haben.

Fernbedienung

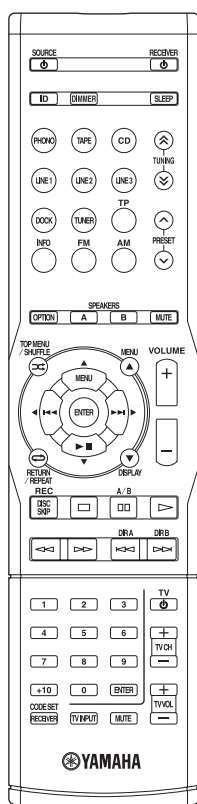

Netzkabel
(nur R-S700)

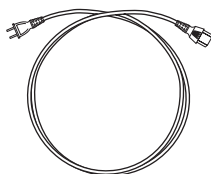

MW-Rahmenantenne



UKW-Zimmerantenne

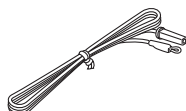

Batterien (x2)
(AAA, R03, UM-4)

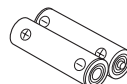

■ Hinweise zur Fernbedienung und zu den Batterien

- Verschütten Sie kein Wasser oder andere Flüssigkeiten auf die Fernbedienung.
- Lassen Sie die Fernbedienung nicht fallen.
- Sie sollten die Fernbedienung nicht unter Einfluss folgender Bedingungen aufbewahren oder liegenlassen:
 - an Orten mit hoher Luftfeuchtigkeit, z. B. in einem Badezimmer
 - an Orten mit hohen Temperaturen, z. B. in Nähe einer Heizung oder eines Ofens
 - an Orten mit extrem niedrigen Temperaturen
 - an staubigen Orten
- Verwenden Sie Batterien des Typs AAA, R03, UM-4 für die Fernbedienung.
- Setzen Sie die Batterien entsprechend der Polaritätsmarkierungen ein (+ und –).
- Wechseln Sie alle Batterien aus, sobald Sie bemerken, dass die Reichweite der Fernbedienung abnimmt.
- Sollten die Batterien erschöpft sein, nehmen Sie sie sofort aus der Fernbedienung heraus, um Explosionen oder ein Auslaufen von Säure zu vermeiden.
- Wenn Sie ausgelaufene Batterien vorfinden, entsorgen Sie die Batterien sofort, und berühren Sie dabei nicht das ausgelaufene Material. Falls das ausgelaufene Material in Kontakt mit Ihrer Haut kommt oder in Augen oder Mund gelangt, spülen Sie die betroffene Region sofort mit Wasser und wenden Sie sich dann an einen Arzt. Reinigen Sie das Batteriefach sorgfältig, bevor Sie neue Batterien einsetzen.
- Verwenden Sie alte Batterien nicht zusammen mit neuen. Dies kann die Lebensdauer der neuen Batterien einschränken oder zum Auslaufen der alten Batterien führen.
- Verwenden Sie keine unterschiedlichen Batterietypen (wie z. B. Alkali- und Manganbatterien) zusammen. Batterien, die gleich aussehen, können unterschiedliche technische Daten aufweisen.
- Bevor Sie neue Batterien einsetzen, wischen Sie das Batteriefach sauber.
- Entsorgen Sie Batterien entsprechend Ihrer örtlichen Bestimmungen.

BEDIENELEMENTE UND FUNKTIONEN

Frontblende

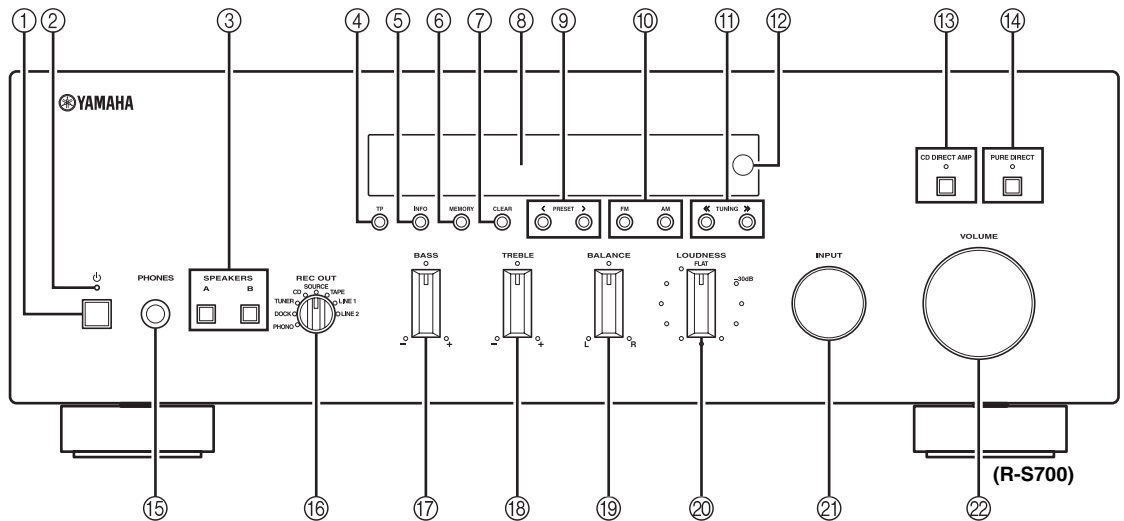

① ⏻ (netz)

Schaltet dieses Gerät ein und aus (siehe Seite 14).
Stellung Ein: Eingedrückt
Stellung Aus: Nicht gedrückt

Hinweis

Dieses Gerät verbraucht auch im ausgeschalteten Zustand oder in der Bereitschaft eine geringe Menge Leistung.

② Netzanzeige

Leuchtet folgendermaßen:
Leuchtet hell: Gerät ist eingeschaltet
Leuchtet schwach: Bereitschaftsmodus
Leuchtet nicht: Gerät ist ausgeschaltet

Hinweis

Wenn ein iPhone/iPod geladen wird, während dieses Gerät in Bereitschaft ist, leuchtet die Netzanzeige hell.

③ SPEAKERS A/B

Schaltet die an den rückseitigen Anschlüssen SPEAKERS A und/oder SPEAKERS B angeschlossenen Lautsprecherpaare ein oder aus, je nachdem, ob der entsprechende Schalter gedrückt ist oder nicht (siehe Seite 14).

④ TP

Sucht automatisch nach einem Sender, der ein Verkehrsprogramm (TP) überträgt (siehe Seite 26).

⑤ INFO

Wählt und schaltet den Radio-Data-System-Anzeigemodus um, wenn TUNER als Eingangsquelle gewählt ist (siehe Seite 24).
Ändert die Anzeige der Wiedergabeinformationen zu dem auf dem iPhone/iPod abgespielten Titel, wenn DOCK als Eingangsquelle gewählt ist (siehe Seite 28).

Hinweis

Wiedergabeinformationen können nur für ein iPhone/iPod angezeigt werden, das mittels eines Universal-Dock für iPod angeschlossen ist.

⑥ MEMORY

Speichert den aktuellen UKW-/MW-Sender als Festsender, wenn TUNER als Eingangsquelle gewählt ist (siehe Seite 21).

⑦ CLEAR

Löscht den aktuellen UKW-/MW-Sender als Festsender, wenn TUNER als Eingangsquelle gewählt ist (siehe Seite 23).

⑧ Frontblende-Display

Zeigt Informationen über den Betriebszustand dieses Gerätes an.

⑨ PRESET </>

Wählt einen UKW-/MW-Festsender, wenn TUNER als Eingangsquelle gewählt ist (siehe Seite 22).

⑩ FM, AM

Schaltet das UKW-/MW-Band zwischen FM (UKW) und AM (MW) um, wenn TUNER als Eingangsquelle gewählt ist (siehe Seite 18).

⑪ **TUNING <</>>**

Wählt die Abstimmfrequenz, wenn TUNER als Eingangsquelle gewählt ist (siehe Seite 18).

⑫ **Fernbedienungssensor**

Empfängt Infrarotsignale von der Fernbedienung.

Hinweis

Schaltet die ID der Fernbedienung zwischen ID1 und ID2 um, wenn mehrere Yamaha-Receiver oder Verstärker genutzt werden (siehe Seite 35).

⑬ **CD DIRECT AMP und Anzeige (nur R-S700)**

Hiermit können Sie eine CD-Signalquelle mit dem reinstmöglichen Klang hören (siehe Seite 15). Die Anzeige leuchtet auf und das Frontblende-Display erlischt, wenn diese Funktion eingeschaltet wird.

Hinweis

Wenn sowohl CD DIRECT AMP als auch PURE DIRECT eingeschaltet werden, ist nur die Funktion CD DIRECT AMP aktiv.

⑭ **PURE DIRECT und Anzeige**

Hiermit können Sie eine Signalquelle mit dem reinstmöglichen Klang hören (siehe Seite 15). Die Anzeige darüber leuchtet auf und das Frontblende-Display erlischt, wenn diese Funktion eingeschaltet wird.

⑮ **Kopfhörerbuchse PHONES**

Gibt das Audiosignal für Ihre Kopfhörer aus für ungestörtes und nicht störendes Hören.

Hinweis

Drücken Sie SPEAKER A/B, so dass die Anzeigen SP A/B erlöschen, bevor Sie Kopfhörer an der Buchse PHONES anschließen.

⑯ **Aufnahmewahlschalter REC OUT**

Wählt unabhängig von der Einstellung des INPUT Wahlschalters eine Signalquelle für die Aufnahme auf einem CD recorder oder einem Cassettenrecorder aus, so dass Sie die hier ausgewählte Signalquelle aufnehmen können, während Sie eine andere Signalquelle hören (siehe Seite 17).

⑰ **Regler BASS**

Erhöht oder verringert den Pegel der niedrigen Frequenzen. In der Mittelstellung wird ein linearer Frequenzgang erzeugt (siehe Seite 16).

⑱ **Regler TREBLE**

Erhöht oder verringert den Pegel der hohen Frequenzen. In der Mittelstellung wird ein linearer Frequenzgang erzeugt (siehe Seite 16).

⑲ **Regler BALANCE**

Stellen Sie das Lautstärkeverhältnis zwischen linkem und rechtem Lautsprecher ein, um Unterschiede durch die Anordnung der Lautsprecher oder durch Raumgegebenheiten auszugleichen (siehe Seite 16).

⑳ **Regler LOUDNESS**

Gewährleistet bei jeder Lautstärke einen vollen und klaren Klang, indem die geringere Empfindlichkeit des menschlichen Gehörs für tiefe und hohe Frequenzen bei geringer Lautstärke durch Pegelanhebung ausgeglichen wird (siehe Seite 16).

㉑ **INPUT Wahlschalter**

Wählt die Eingangsquelle, die Sie hören möchten.

㉒ **Regler VOLUME**

Erhöht oder verringert den Lautstärkepegel.

Hinweis

Dieser Regler beeinflusst nicht den Ausgangspegel der REC-Buchsen.

Frontblende-Display

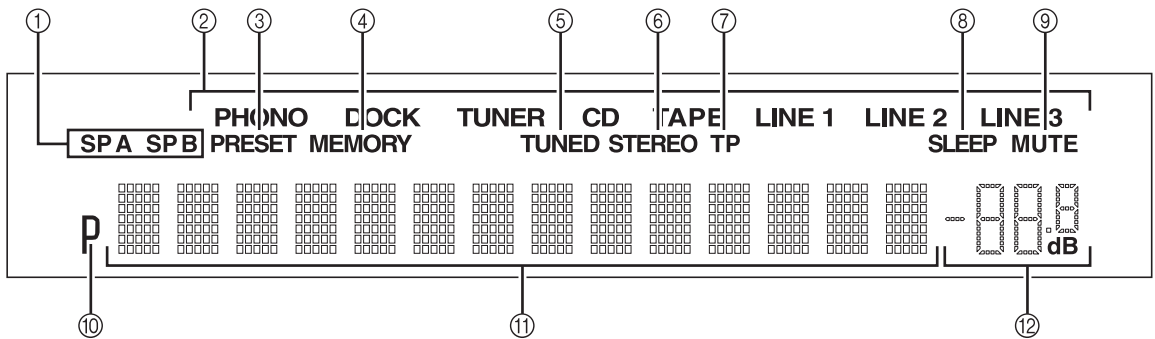

① Anzeige SP (SPEAKERS) A/B

Leuchtet je nach gewähltem Lautsprecherpaar.
Beide Anzeigen leuchten, wenn beide Lautsprecherpaare ausgewählt sind.

② Anzeigen der Eingangsquellen

Leuchten hell, um die momentan gewählte Eingangsquelle anzuzeigen.

③ Anzeige PRESET

Leuchtet auf, wenn Sie einen Radio-Festsender abrufen.
Blinkt, während die automatische Festsenderspeicherung nach UKW-Sendern sucht, um diese als Festsender zu registrieren.

④ Anzeige MEMORY

Leuchtet oder blinkt, wenn ein UKW-/MW-Sender als Festsender gespeichert wird.

⑤ Anzeige TUNED

Leuchtet, wenn das Gerät auf einen UKW- oder MW-Sender abgestimmt ist.

⑥ Anzeige STEREO

Leuchtet, wenn dieses Gerät ein starkes Signal von einem UKW-Stereosender empfängt.

⑦ TP-Anzeige

Leuchtet, wenn dieses Gerät auf einen Sender mit Verkehrsdurchsage (TP) abgestimmt ist. Blinkt bei der Suche nach einem TP-Sender.

⑧ Anzeige SLEEP

Leuchtet auf, wenn der Einschlaf-Timer eingeschaltet wird.

⑨ Anzeige MUTE

Blinkt, während die MUTE-Funktion eingeschaltet ist.

⑩ P-Anzeige

Leuchtet, wenn eine Festsendernummer abgerufen wird.
Blinkt, während Sie einen Radio-Festsender speichern.

⑪ Multi-Informations-Display

Zeigt Informationen bei der Änderung von Einstellungen.

⑫ Lautstärkeanzeige

Zeigt den aktuellen Lautstärkepegel an.

Rückseite

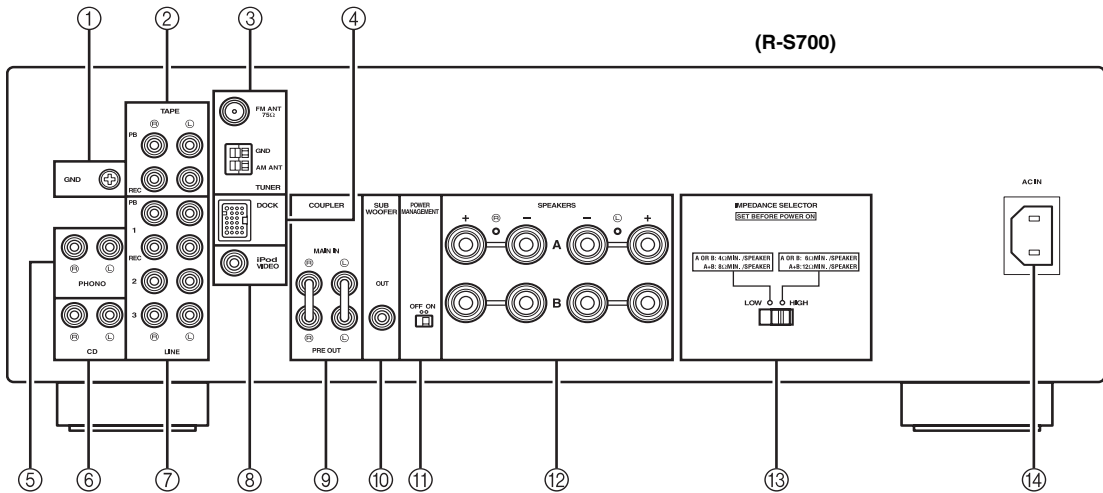

① **GND-Anschluss**

Hier wird ein Plattenspieler angeschlossen (siehe Seite 10).

② **Buchsen TAPE**

Hier kann ein Cassettenrecorder angeschlossen werden (siehe Seite 10).

③ **Antennenanschlüsse**

Hier können UKW- und MW-Antennen angeschlossen werden (siehe Seite 12).

④ **Buchse DOCK**

Hier kann ein optionales Yamaha Universal-Dock für iPod angeschlossen werden (wie z. B. das YDS-12), ein Wireless-System für iPod (YID-W10) oder ein Bluetooth Wireless Audio Receiver (YBA-10) (siehe Seite 27).

⑤ **Buchsen PHONO**

Hier wird ein Plattenspieler angeschlossen (siehe Seite 10).

⑥ **Buchsen CD**

Hier wird ein CD-Spieler angeschlossen (siehe Seite 10).

⑦ **Buchsen LINE 1-3**

Hier werden weitere Audiokomponenten angeschlossen (siehe Seite 10).

⑧ **Ausgangsbuchse iPod VIDEO (nur R-S700)**

Hier können iPhone/iPod-Video-Inhalte an einen Videomonitor wie z. B. ein TV-Gerät gesendet werden (siehe Seite 27).

Hinweis

Die Ausgabe von Video-Inhalten ist nur dann möglich, wenn ein iPhone/iPod mittels eines Universal-Dock für iPod (wie z. B. dem YDS-12) an dieses Gerät angeschlossen wird.

⑨ **Buchsen COUPLER (nur R-S700)**

Hier werden externe Geräte angeschlossen (siehe Seite 13).

⑩ **Buchse SUBWOOFER OUT**

Hier wird ein Subwoofer mit eingebautem Verstärker angeschlossen (siehe Seite 10).



Die Buchse SUBWOOFER OUT schwächt Signale über 90 Hz.

⑪ **Schalter POWER MANAGEMENT**

Hiermit wird die automatische Abschaltungsfunktion ein- oder ausgeschaltet. Wenn diese Funktion eingeschaltet ist, schaltet dieses Gerät automatisch in Bereitschaft, wenn es für bestimmte Zeit nicht bedient wird (3 Einstellungen sind verfügbar; siehe Seite 34).

⑫ **Anschlüsse SPEAKERS**

Hier werden die Lautsprecher angeschlossen (siehe Seite 10).

⑬ **Schalter IMPEDANCE SELECTOR**

Hier wird die Impedanzeinstellung gewählt (siehe Seite 11).

⑭ **AC IN (nur R-S700)**

Hier wird das mitgelieferte Netzkabel angeschlossen (siehe Seite 13).

Fernbedienung

Dieser Abschnitt beschreibt die Funktion jeder Taste auf der Fernbedienung, die für die Bedienung dieser oder anderer Komponenten von Yamaha oder anderen Herstellern verwendet wird.

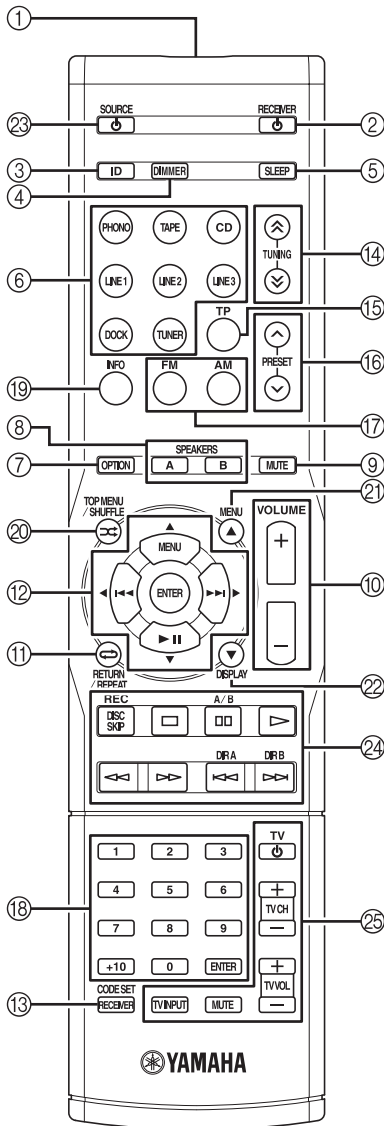

■ Gemeinsame Bedienelemente

Die folgenden Tasten können unabhängig von der gewählten Eingangsquelle verwendet werden.

① Infrarotsender

Sendet infrarote Steuersignale.

② RECEIVER ☽

Schaltet dieses Gerät ein oder in Bereitschaft.

Hinweis

Diese Taste funktioniert nur dann, wenn sich die Taste ☽ (netz) an der Frontblende in Einschaltposition befindet (eingedrückt).

③ ID

Ändert die ID (Identifikationsnummer) der Fernbedienung (siehe Seite 35).

④ DIMMER

Stellt die Helligkeit des Frontblende-Displays ein. Wählen Sie unter 3 Helligkeitsstufen, indem Sie mehrmals diese Taste drücken.



Diese Einstellung bleibt auch beim Ausschalten dieses Geräts erhalten.

⑤ SLEEP

Stellt den Einschlaf-Timer ein (siehe Seite 17)

⑥ Eingangswahltasten

Wählt die Eingangsquelle und schaltet den Steuerbereich um (siehe Seite 36).

⑦ OPTION

Schaltet das OPTION-Menü ein und aus (siehe Seite 32).

⑧ SPEAKERS A/B

Durch Drücken des entsprechenden Schalters wird das an den rückseitigen Anschlüssen SPEAKERS A und/oder SPEAKERS B angeschlossenen Lautsprecherpaar ein- oder ausgeschaltet.

⑨ MUTE

Schaltet die Tonausgabe stumm. Drücken Sie die Taste erneut, um die Tonausgabe mit der zuletzt gewählten Lautstärke wieder einzuschalten.

⑩ VOLUME +/-

Erhöht oder verringert den Lautstärkepegel.

Hinweis

Dieser Regler beeinflusst nicht den Ausgangspegel der REC-Buchsen.

⑪ RETURN

Keht zum vorigen Menü zurück oder beendet die Menüanzeige, nachdem das Option-Menü verwendet wurde (siehe Seite 32).

⑫ Δ / ▽ / ◀ / ▶ / ENTER

Wählt aus und bestätigt Einträge im Option-Menü (siehe Seite 32).

⑬ CODE SET/RECEIVER

Hiermit wird die Fernbedienung so programmiert, dass sie externe Komponenten steuern kann (siehe Seite 38).

Nach Verwendung Ihrer Fernbedienung zur Steuerung von Komponenten versetzen Sie die Fernbedienung mit dieser Taste wieder in den Receiver-Modus, so dass deren Befehle wieder diesem Gerät gelten (siehe Seite 37).

■ **Tasten FM/AM**

Die folgenden Tasten können verwendet werden, wenn TUNER als Eingangsquelle gewählt ist.

⑭ **TUNING** \wedge / \vee

Wählt die Abstimmfrequenz, wenn TUNER als Eingangsquelle gewählt ist (siehe Seite 18).

⑮ **TP**

Sucht automatisch nach einem Sender, der ein Verkehrsprogramm (TP) überträgt (siehe Seite 26).

⑯ **PRESET** \wedge / \vee

Wählt einen UKW-/MW-Festsender, wenn TUNER als Eingangsquelle gewählt ist (siehe Seite 22).

⑰ **FM, AM**

Schaltet das UKW-/MW-Band zwischen FM (UKW) und AM (MW) um, wenn TUNER als Eingangsquelle gewählt ist (siehe Seite 18).

⑱ **Zifferntasten, ENTER**

Stellt die Frequenz oder die Festsendernummer des UKW-/MW-Senders ein, wenn TUNER als Eingangsquelle gewählt ist (siehe Seite 19).

⑲ **INFO**

Wählt und schaltet den Radio-Data-System-Anzeigemodus um, wenn TUNER als Eingangsquelle gewählt ist (siehe Seite 24).

■ **iPod-Tasten**

Die folgenden Tasten können verwendet werden, wenn DOCK als Eingangsquelle gewählt ist, so dass Signale eines iPhone/iPod wiedergegeben werden können. Weitere Informationen erhalten Sie auf Seite 27.

⑪ **REPEAT** \leftrightarrow

⑫ **MENU/** $\blacktriangleright \square \blacktriangleleft / \blacktriangleleft \blacktriangleright / \blacktriangleright$ / **ENTER**

⑲ **INFO**

⑳ **SHUFFLE** \rightleftarrows

㉑ \triangle

㉒ ∇

■ **Tasten für externe Komponenten**

Die folgenden Tasten lassen sich verwenden, um externe Audio/Video-Komponenten zu bedienen, wenn CD, TAPE, PHONO, LINE1, LINE2 oder LINE3 als Eingangsquelle gewählt ist. Weitere Informationen erhalten Sie auf Seite 36.

⑪ **RETURN**

⑫ $\triangle / \nabla / \blacktriangleleft / \blacktriangleright$ / **ENTER**

⑱ **Zifferntasten, ENTER**

⑳ **TOP MENU**

㉑ **MENU**

㉒ **DISPLAY**

㉓ **SOURCE** ⏻

㉔ **Tasten zur Steuerung externer Komponenten**

㉕ **Tasten zur Steuerung eines TV-Geräts**

Verwenden der Fernbedienung

■ **Einsetzen der Batterien**

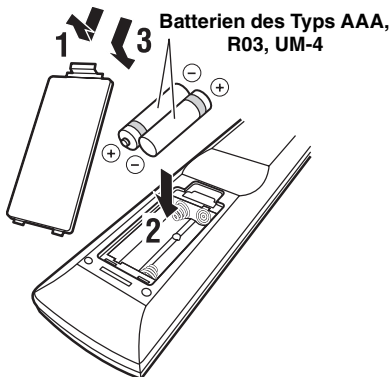

■ **Reichweite**

Die Fernbedienung gibt einen gerichteten Infrarotstrahl aus. Achten Sie darauf, die Fernbedienung beim Bedienen des Geräts direkt auf den Fernbedienungssensor an der Frontblende des Geräts zu richten.

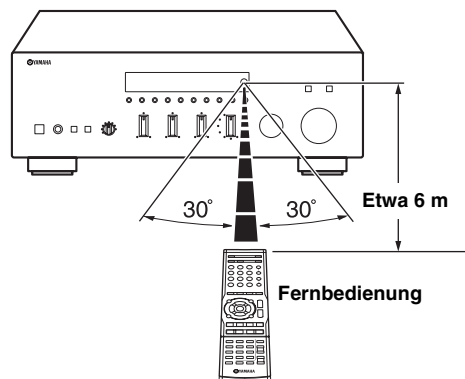

ANSCHLÜSSE

Anschließen der Lautsprecher und Quellkomponenten

VORSICHT

- Schließen Sie dieses Gerät und die anderen Komponenten erst an das Stromnetz an, wenn alle Anschlüsse zwischen den Komponenten vorgenommen wurden.
- Nehmen Sie alle Anschlüsse richtig vor: L (links) mit L, R (rechts) mit R, „+“ mit „+“ und „-“ mit „-“. Wenn die Anschlüsse nicht richtig vorgenommen wurden, ist von den Lautsprechern kein Ton zu hören. Wenn die Polarität der Lautsprecheranschlüsse nicht stimmt, klingt der Ton unnatürlich und Bässe fehlen. Schlagen Sie bitte in den Bedienungsanleitungen der einzelnen Komponenten nach.
- Verwenden Sie Cinch-Kabel für Audiokomponenten (mit Ausnahme der Lautsprecheranschlüsse und des DOCK-Anschlusses).
- Der Impedanzwahlschalter (IMPEDANCE SELECTOR) muss sich in der richtigen Stellung befinden, bevor Sie Lautsprecher anschließen. Einzelheiten dazu finden Sie auf Seite 11.
- Achten Sie darauf, dass die abisolierten Lautsprecheradern sich nicht gegenseitig und auch keine anderen Metallteile dieses Geräts berühren. Andernfalls könnten das Gerät und/oder die Lautsprecher beschädigt werden.

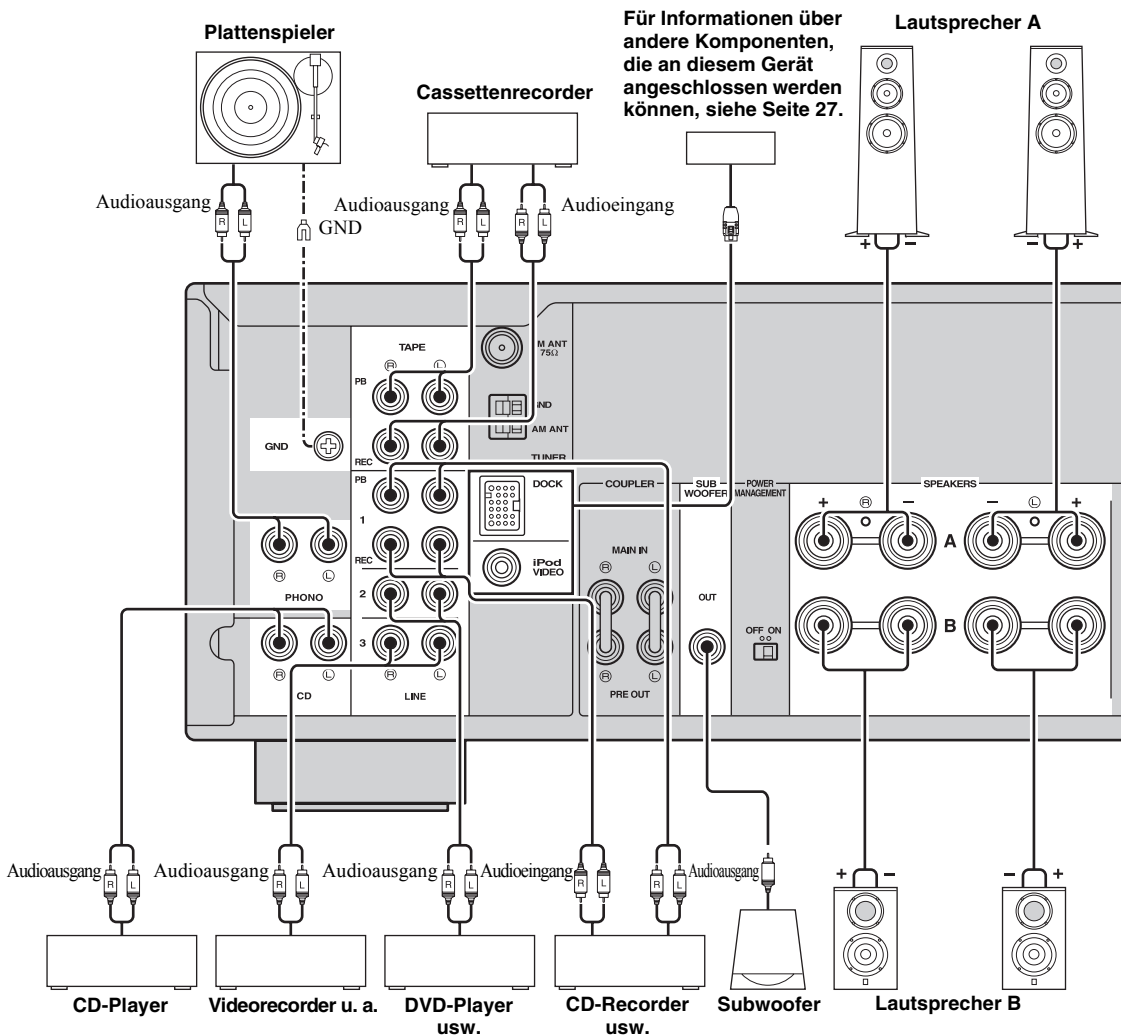

- Die Buchsen PHONO dienen zum Anschließen eines Plattenspielers mit einem MM-Tonabnehmersystem.
- Schließen Sie den Plattenspieler an den Anschluss GND an, um die Rauschstörungen im Signal zu verringern. Bei manchen Plattenspielern kann es jedoch sein, dass ohne Erdung das Rauschen geringer ist.

Schalter IMPEDANCE SELECTOR

VORSICHT

Stellen Sie den Schalter IMPEDANCE SELECTOR nicht um, solange das Gerät eingeschaltet ist. Andernfalls kann das Gerät beschädigt werden.

Wenn sich das Gerät nicht einschalten lässt, befindet sich der Schalter IMPEDANCE SELECTOR möglicherweise nicht richtig in einer der Positionen. Ziehen Sie in diesem Fall das Stromkabel ab und schieben Sie den Schalter ganz in die gewünschte Stellung.

Wählen Sie die Schalterstellung (LOW oder HIGH) je nach der Impedanz der Lautsprecher in Ihrer Anlage aus.

Schalterstellung	Impedanzpegel
HIGH	<ul style="list-style-type: none"> Wenn Sie einen Lautsprechersatz (A oder B) verwenden, muss die Impedanz der einzelnen Lautsprecher mindestens 6 Ω (R-S700) bzw. mindestens 8 Ω (R-S500) betragen.
	<ul style="list-style-type: none"> Wenn Sie zwei Lautsprecherpaare (A und B) gleichzeitig verwenden, muss die Impedanz der einzelnen Lautsprecher mindestens 12 Ω (R-S700) bzw. mindestens 16 Ω (R-S500) betragen.
	<ul style="list-style-type: none"> Wenn Sie die Anschlussart Bi-Wiring verwenden, muss die Impedanz der einzelnen Lautsprecher mindestens 6 Ω (R-S700) bzw. mindestens 8 Ω (R-S500) betragen. Siehe Seite 11 für Bi-Wiring-Anschluss.
LOW	<ul style="list-style-type: none"> Wenn Sie ein Lautsprecherpaar (A oder B) verwenden, muss die Impedanz der einzelnen Lautsprecher mindestens 4 Ω betragen.
	<ul style="list-style-type: none"> Wenn Sie zwei Lautsprecherpaare (A und B) gleichzeitig verwenden, muss die Impedanz der einzelnen Lautsprecher mindestens 8 Ω betragen.
	<ul style="list-style-type: none"> Wenn Sie die Lautsprecher per Bi-Wiring anschließen, muss die Impedanz der einzelnen Lautsprecher mindestens 4 Ω betragen. Siehe Seite 11 für Bi-Wiring-Anschluss.

Anschließen der Lautsprecherkabel

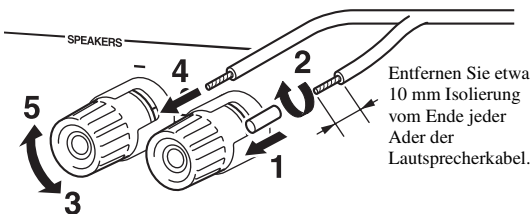

Hinweis

Beim Einführen der Aderlitze in die Lautsprecherklemmen sollten Sie nur den Teil mit der blanken Litze einführen. Werden isolierte Adern eingeführt, kommt die Verbindung u. U. nicht zustande und es ist nichts zu hören.

Bi-Wiring-Anschluss

Beim doppelt verdrahteten Bi-Wiring-Anschluss wird der Tieftöner von der kombinierten Mittel- und Hochtönersektion getrennt. Ein mit Bi-Wiring kompatibler Lautsprecher ist mit vier Anschlüssen versehen. Diese zwei Anschlusspaare am Lautsprecher ermöglichen die Aufteilung in zwei unabhängige Bereiche. Mit diesen Verbindungen werden die Mittel- und Hochtonfrequenztreiber mit einem Anschlusspaar und der Bassfrequenztreiber mit dem anderen Anschlusspaar verbunden.

Dieses Gerät

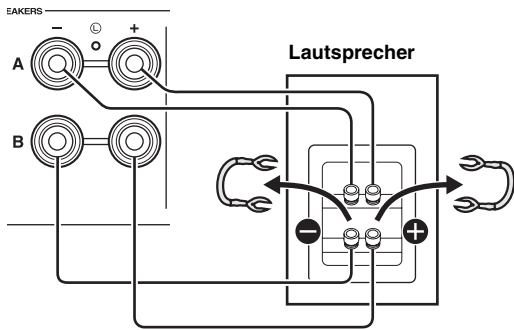

Schließen Sie den anderen Lautsprecher auf gleiche Weise am anderen Anschlusssatz an.

VORSICHT

Beim Anschließen per Bi-Wiring stellen Sie den Schalter IMPEDANCE SELECTOR je nach der Impedanz Ihrer Lautsprecher auf HIGH oder LOW:

- 6 Ω oder höher: HIGH (R-S700)
- 8 Ω oder höher: HIGH (R-S500)
- 4 Ω oder höher: LOW

Siehe Seite 11 für weitere Informationen über den Schalter IMPEDANCE SELECTOR.

Hinweis

Beim Anschließen über Bi-Wiring entfernen Sie Kurzschlussbrücken oder -kabel am Lautsprecher.



Um die per Bi-Wiring ausgeführten Anschlüsse entsprechend zu nutzen, drücken Sie SPEAKERS A und SPEAKERS B an der Frontblende oder auf der Fernbedienung, so dass sowohl SP A als auch B im Frontblende-Display leuchten.

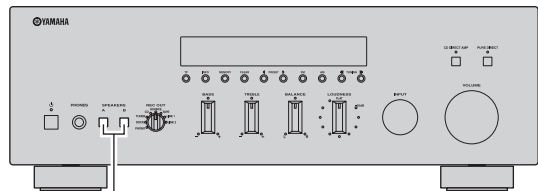

SPEAKERS A/B

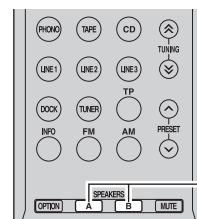

SPEAKERS A/B

Anschließen der UKW- und MW-Antennen

Zimmerantennen für den Empfang von UKW- und MW-Sendern wurden mit diesem Gerät mitgeliefert. Diese Antennen sollten im Allgemeinen eine ausreichende Signalstärke liefern. Schließen Sie jede Antenne korrekt an den entsprechend beschrifteten Anschlüssen an.

Hinweis

Falls die Empfangsqualität schlecht ist, installieren Sie eine Außenantenne. Wenden Sie sich bezüglich Außenantennen an einen autorisierten Yamaha-Fachhändler oder -Kundendienst in Ihrer Nähe.

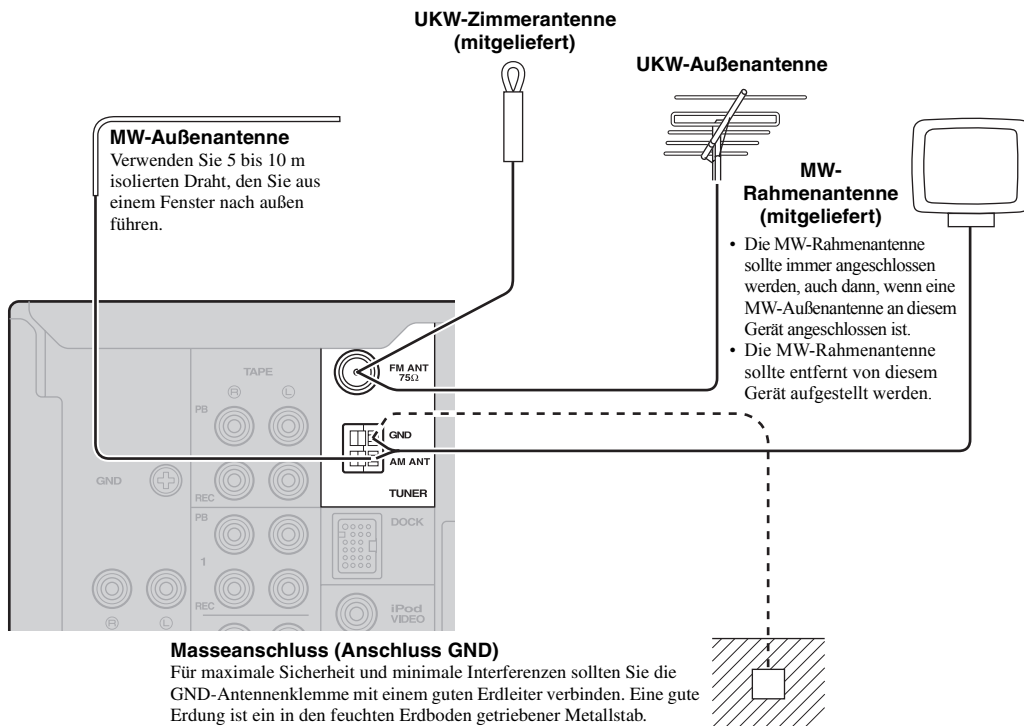

■ Montieren der mitgelieferten MW-Rahmenantenne

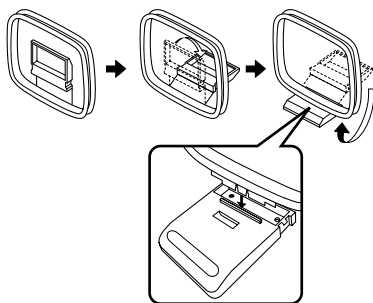

■ Anschluss des MW-Rahmenantennen-Kabels

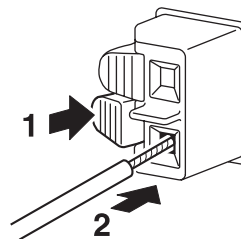

Verwenden der COUPLER-Buchsen (nur R-S700)

Wenn Sie die Brückenverbindung zwischen den PRE OUT/MAIN IN Buchsen entfernen, können Sie dieses Gerät als separaten Vorverstärker und/oder Endverstärker nutzen. Mittels dieser Buchsen können Geräte für die Signalverarbeitung wie grafische Equalizer oder Surround-Prozessoren an diesem Gerät angeschlossen werden. Wenn an diesen Buchsen ein externes Gerät angeschlossen wird, kann der Lautstärkereger VOLUME zur Gesamt-Lautstärkeregelung verwendet werden. Um ein externes Gerät anzuschließen, entfernen Sie zunächst die Brückenverbindung zwischen den Buchsen PRE OUT/MAIN IN, und verbinden Sie dann die Eingangsbuchsen des externen Gerätes mit den Buchsen PRE OUT und dessen Ausgangsbuchsen mit den Buchsen MAIN IN an diesem Gerät. Näheres erfahren Sie in der Bedienungsanleitung des externen Gerätes.

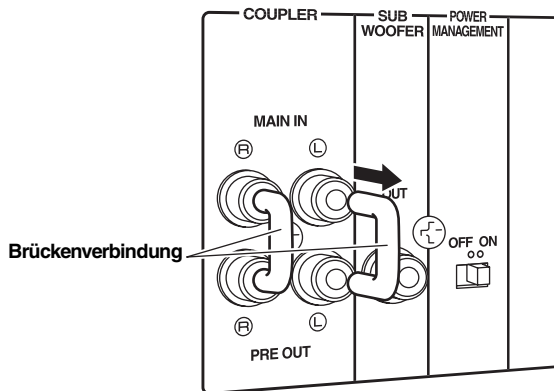

Hinweise

- Wenn Sie die COUPLER-Buchsen nicht nutzen, entfernen Sie auf keinen Fall die Brückenverbindungen. Wenn Sie die Brücken entfernen, gibt dieses Gerät kein Tonsignal aus.
- Bevor Sie die Brückenverbindung lösen oder wieder herstellen, ziehen Sie in jedem Fall das Netzkabel dieses Gerätes heraus. Wenn Sie das Netzkabel angeschlossen lassen, können laute Knackgeräusche aus den Lautsprechern kommen oder das Gerät kann beschädigt werden.
- Wenn Sie dieses Gerät als Leistungsverstärker nutzen, schließen Sie die Ausgangsbuchsen des externen Vorverstärkers usw. an den Buchsen MAIN IN dieses Geräts an. In diesem Fall funktionieren keine der Bedienelemente und Anschlüsse des Gerätes außer der PHONES-Buchse und der SPEAKERS A/B-Tasten. Verwenden Sie die Bedienelemente des externen Vorverstärkers zum Einstellen der Lautstärke usw.

Anschließen des Netzkabels

Stecken Sie das Netzkabel in die Buchse AC IN an der Geräterückseite (nur R-S700).

Stecken Sie den Netzstecker in eine geeignete Netzsteckdose, sobald alle anderen Anschlüsse vorgenommen wurden.

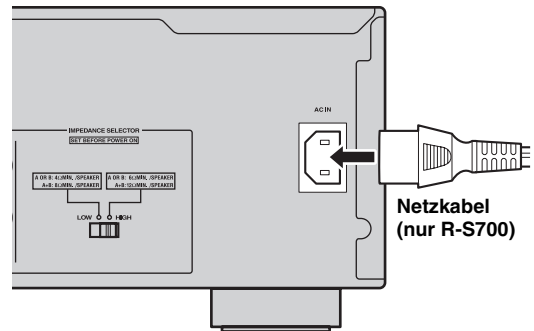

WIEDERGABE UND AUFNAHME

VORSICHT

Seien Sie bitte besonders vorsichtig bei der Wiedergabe von CDs, die mit DTS kodiert wurden. Wenn Sie eine in DTS kodierte CD auf einem CD-Spieler abspielen, der DTS nicht unterstützt, ist nur Rauschen zu hören, welches Ihre Lautsprecher beschädigen kann. Prüfen Sie, ob Ihr CD-Spieler in DTS kodierte CDs unterstützt. Prüfen Sie auch die Ausgangslautstärke Ihres CD-Spielers, bevor Sie eine in DTS kodierte CD abspielen.

Wiedergeben einer Signalquelle

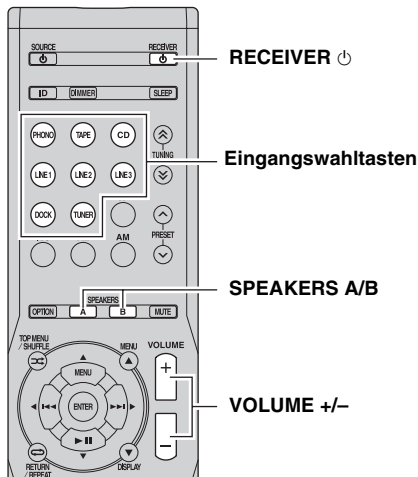
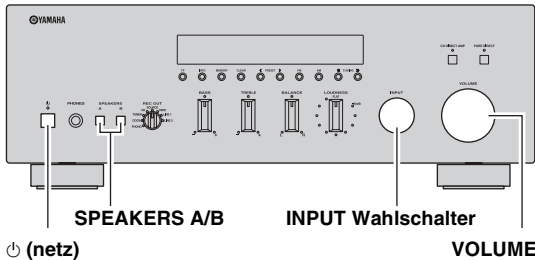

1 Drücken Sie den Schalter ⏻ (netz) an der Frontblende hinein, um dieses Gerät einzuschalten.

2 Drehen Sie den INPUT Wahlschalter an der Frontblende (oder drücken Sie eine der Eingangswahltasten auf der Fernbedienung) und wählen Sie die gewünschte Eingangsquelle aus.

3 Drücken Sie SPEAKERS A und/oder SPEAKERS B an der Frontblende oder auf der Fernbedienung, um die Lautsprecherpaare A und/oder B auszuwählen.

Wenn Lautsprecherpaar A oder Lautsprecherpaar B eingeschaltet sind, wird entsprechend SP A oder SP B im Frontblende-Display angezeigt (siehe Seite 6).

Hinweise

- Wenn ein Lautsprecherpaar mit Bi-Wiring angeschlossen ist, oder wenn Sie zwei Lautsprecherpaare simultan verwenden (A und B), stellen Sie sicher, dass SP A und SP B auf dem Frontblende-Display angezeigt werden.
- Wenn Sie über Kopfhörer hören möchten, schalten Sie die Lautsprecher aus.

4 Starten Sie die Wiedergabe der Signalquelle.

5 Drehen Sie den Regler VOLUME an der Frontblende (oder drücken Sie VOLUME +/- auf der Fernbedienung), um die Ausgangslautstärke einzustellen.



Mit den Reglern BASS, TREBLE, BALANCE und LOUDNESS, dem Schalter CD DIRECT AMP (nur R-S700) oder dem Schalter PURE DIRECT an der Frontblende können Sie die Klangeigenschaften einstellen (siehe Seite 15).

6 Nach dem Hören drücken Sie den Schalter ⏻ (netz) an der Frontblende heraus, um dieses Gerät wieder auszuschalten.



Wenn RECEIVER ⏻ auf der Fernbedienung gedrückt wird, während die Taste ⏻ (netz) an der Frontblende eingeschaltet ist, schaltet dieses Gerät in Bereitschaft. Drücken Sie erneut RECEIVER ⏻, um dieses Gerät einzuschalten.

Einstellen der Klangqualität

■ Verwenden des Schalters CD DIRECT AMP (nur R-S700)

Merkmal CD Direct Amp

Erzeugt aus dem Eingangssignal ein Signal mit normaler Phase und eines mit entgegengesetzter Phase für den linken und den rechten Kanal und sendet ein symmetrisches Signal über vier elektronische Lautstärkereglern an den Verstärkerschaltkreis. Dieses Merkmal bewirkt einen klareren Klang aufgrund:

- erhöhtem Signal-Rauschabstand
- Auslöschung externen Eingangsrauschens
- verringerten Verzerrungen

Führt die Eingangssignale von Ihrem CD-Spieler direkt zu dem integrierten Spezialvorverstärker für den CD-Spieler. Im Ergebnis werden die Eingangssignale am INPUT Wahlschalter und den Reglern BASS, TREBLE, BALANCE und LOUDNESS vorbei direkt zum Endverstärker geführt, wodurch jegliche Veränderung des CD-Signals vermieden und der reinstmögliche Klang erzeugt wird. Die Anzeige CD DIRECT AMP leuchtet auf und das Frontblende-Display erlischt einige Sekunden später, sobald diese Funktion eingeschaltet wird.

Schalter CD DIRECT AMP

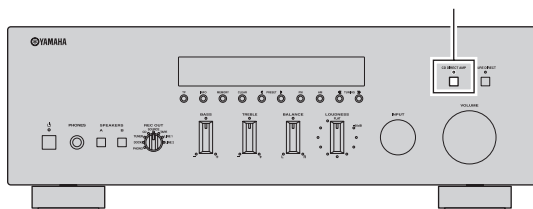

Hinweise

- Wenn sowohl die Schalter CD DIRECT AMP als auch PURE DIRECT eingeschaltet sind, funktioniert nur der Schalter CD DIRECT AMP.
- Der INPUT Wahlschalter und die Regler BASS, TREBLE, BALANCE und LOUDNESS funktionieren nicht, während das Merkmal CD DIRECT AMP eingeschaltet ist.
- Es muss ein CD-Spieler an den CD-Buchsen angeschlossen sein, damit das Merkmal CD DIRECT AMP verwendet werden kann.
- Diese Einstellung bleibt auch beim Ausschalten dieses Geräts erhalten.

■ Verwenden des Schalters PURE DIRECT

Führt die Eingangssignale von Ihren Audiosignalquellen so, dass sie die Regler BASS, TREBLE, BALANCE und LOUDNESS umgehen, wodurch jegliche Veränderung des Audiosignals vermieden und der reinstmögliche Klang erzeugt wird.

Die Anzeige PURE DIRECT leuchtet auf und das Frontblende-Display erlischt einige Sekunden später.

Schalter PURE DIRECT

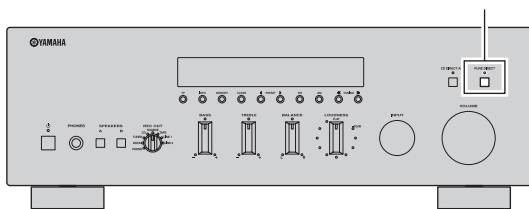

Hinweise

- Die Regler BASS, TREBLE, BALANCE und LOUDNESS funktionieren nicht, während das Merkmal PURE DIRECT eingeschaltet ist.
- Diese Einstellung bleibt auch beim Ausschalten dieses Geräts erhalten.

■ Einstellen der Regler BASS und TREBLE

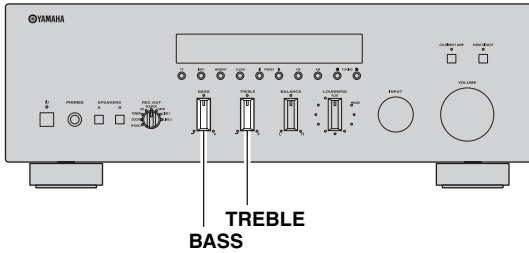

Die Regler BASS und TREBLE stellen den Frequenzgang der hohen und tiefen Frequenzen ein. In der Mittelstellung wird ein linearer Frequenzgang erzeugt.

BASS

Wenn Sie das Gefühl haben, dass die Bässe (der Klang der tiefen Frequenzen) zu schwach sind, drehen Sie den Regler zum Anheben im Uhrzeigersinn. Wenn Sie das Gefühl haben, dass die Bässe zu stark sind, drehen Sie den Regler zum Absenken gegen den Uhrzeigersinn. Regelbereich: -10 dB bis +10 dB (20 Hz)

TREBLE

Wenn Sie das Gefühl haben, dass die Höhen (der Klang der hohen Frequenzen) zu schwach sind, drehen Sie den Regler zum Anheben im Uhrzeigersinn. Wenn Sie das Gefühl haben, dass die Höhen zu stark sind, drehen Sie den Regler zum Absenken gegen den Uhrzeigersinn. Regelbereich: -10 dB bis +10 dB (20 kHz)



■ Einstellen des Reglers BALANCE

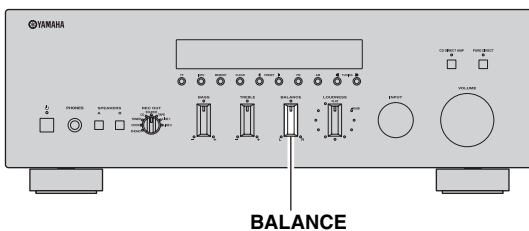

Der BALANCE-Regler stellt das Lautstärkeverhältnis zwischen linkem und rechtem Lautsprecher ein, um Unterschiede durch die Anordnung der Lautsprecher oder durch Raumgegebenheiten auszugleichen.

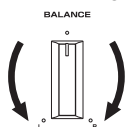

■ Einstellen des Reglers LOUDNESS

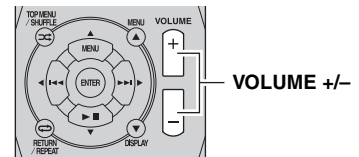
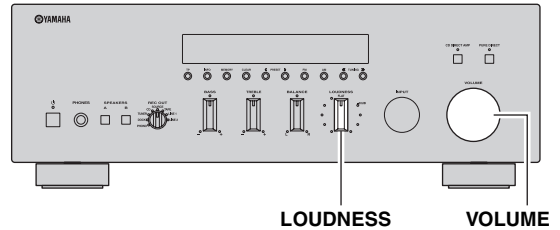

Gewährleistet bei jeder Lautstärke einen vollen und klaren Klang, indem die geringere Empfindlichkeit des menschlichen Gehörs für tiefe und hohe Frequenzen bei geringer Lautstärke durch Pegelanhebung ausgeglichen wird.

VORSICHT

Wenn der Regler LOUDNESS auf einen bestimmten Pegel eingestellt ist und Sie den Schalter CD DIRECT AMP (nur R-S700) oder den Schalter PURE DIRECT einschalten, kommt es zu einer plötzlichen Erhöhung des Tonausgangspegels, weil die Eingangssignale den LOUDNESS-Regler umgehen. Um Gehörschäden oder Schäden an den Lautsprechern zu vermeiden, sollten Sie den Schalter CD DIRECT AMP (nur R-S700) bzw. den Schalter PURE DIRECT erst dann drücken, nachdem Sie die Lautstärke verringert bzw. überprüft haben, ob der Regler LOUDNESS richtig eingestellt ist.

1 Stellen Sie den Regler LOUDNESS in die Position FLAT.

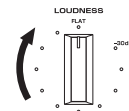

2 Drehen Sie den Regler VOLUME an der Frontplatte (oder drücken Sie VOLUME +/- auf der Fernbedienung), um die höchste Lautstärke einzustellen, mit der Sie hören möchten.

3 Drehen Sie den Regler LOUDNESS, bis die gewünschte Lautstärke erreicht ist.

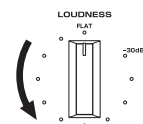

Nach Einstellen des Reglers LOUDNESS hören Sie Musik mit der gewünschten Lautstärke. Wenn die Wirkung der Einstellung des LOUDNESS-Reglers zu stark oder schwach ist, stellen Sie den LOUDNESS-Regler etwas anders ein.

Aufnehmen einer Signalquelle

Hinweise

- Es werden keine Audiosignale an den Buchsen TAPE REC oder LINE 1 REC ausgegeben, wenn mit dem Wahlschalter REC OUT TAPE oder LINE 1 gewählt ist.
Es werden keine Audiosignale an den Buchsen TAPE REC oder LINE 1 REC ausgegeben, wenn mit dem Wahlschalter REC OUT eine der Quellen PHONO, DOCK, TUNER, CD, SOURCE oder LINE 2 gewählt ist.
- Dieses Gerät muss für die Aufnahme eingeschaltet sein.
- Die Regler VOLUME, BASS, TREBLE, BALANCE und LOUDNESS sowie die Schalter CD DIRECT AMP (nur R-S700) und PURE DIRECT haben keine Auswirkungen auf die aufgenommene Quelle.
- Beachten Sie vor der Aufnahme von Schallplatten, CDs, Radiosendungen usw. bitte die Bestimmungen des Urheberrechts in Ihrem Land. Das Aufnehmen von urheberrechtlich geschütztem Material verstößt unter Umständen gegen diese Bestimmungen.

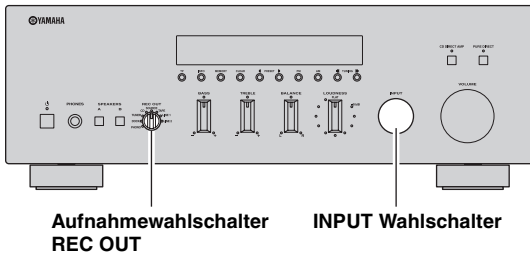

- 1 Drehen Sie den Aufnahmewahlschalter REC OUT an der Frontblende und wählen Sie die Signalquelle für die Aufnahme aus.**

Wenn SOURCE ausgewählt ist, wird die aktuell gewählte Eingangsquelle ausgegeben.

- 2 Starten Sie die Wiedergabe der Signalquelle und starten Sie die Aufnahme an dem Aufnahmegerät, das an den Buchsen REC (TAPE und/oder LINE 1) an der Rückseite angeschlossen ist. Siehe Seite 10.**

Verwenden des Einschlaf-Timers

Verwenden Sie diese Funktion, damit sich das Gerät nach der angegebenen Zeit automatisch in Bereitschaft schaltet. Der Einschlaf-Timer ist nützlich, wenn Sie einschlafen möchten, während dieses Gerät wiedergibt oder aufnimmt.

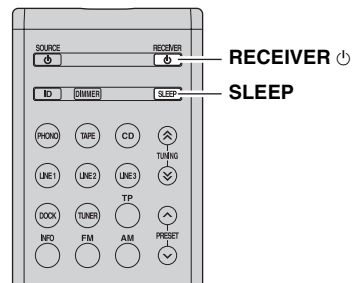
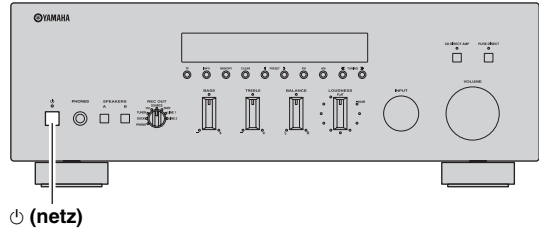

Hinweis

Der Einschlaf-Timer lässt sich nur mit der Fernbedienung einstellen.

- 1 Drücken Sie mehrmals SLEEP, um die Zeit einzustellen, die vergehen soll, bis dieses Gerät automatisch in Bereitschaft schaltet.**

Mit jedem Druck auf SLEEP, wechselt das Frontblende-Display wie unten gezeigt.

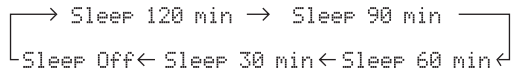

Die SLEEP-Anzeige blinkt, während Sie die Zeit des Einschlaf-Timers einstellen.



Wenn der Einschlaf-Timer eingestellt ist, leuchtet die SLEEP-Anzeige im Frontblende-Display.



Um den Einschlaf-Timer auszuschalten, tun Sie eines der folgenden Dinge:

- Wählen Sie „Sleep Off“.
- Drücken Sie RECEIVER ☽ auf der Fernbedienung, um dieses Gerät in Bereitschaft zu schalten.
- Drücken Sie ☽ (netz) an der Frontblende, um dieses Gerät auszuschalten.

UKW/MW-ABSTIMMUNG

Es gibt 2 Abstimmmethoden; automatisch und manuell. Wählen Sie die Methode je nach Wunsch und je nach Signalstärke des zu empfangenden Senders aus.

Automatische Abstimmung

Die automatische Abstimmung ist effektiv, wenn die Signale der Sender stark sind und nicht von anderen überlagert werden.

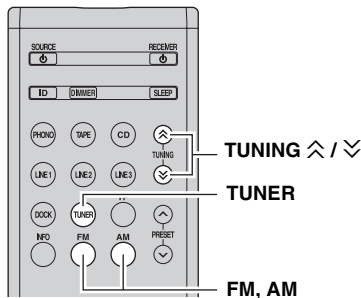
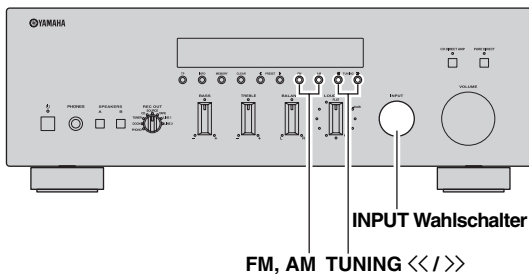

- Halten Sie **TUNING <</>>** an der Frontblende (oder **TUNING ^ / v** auf der Fernbedienung) länger als 1 Sekunde gedrückt, um die automatische Abstimmung zu starten. Drücken Sie >> (oder ^), um auf eine höhere Frequenz abzustimmen. Drücken Sie << (oder v), um auf eine niedrigere Frequenz abzustimmen.

Hinweise

- Wenn Sie auf einen Sender abgestimmt haben, wird die Frequenz des Senders im Frontblende-Display angezeigt.
- Wenn die Sendersuche nicht beim gewünschten Sender stoppt, weil das Signal zu schwach ist, probieren Sie es mit der manuellen Abstimmmethode.

■ Automatische Stummschaltung (Auto Mute)

Wenn Sie einen UKW-Sender hören, wird die Tonausgabe automatisch stummgeschaltet, wenn das Sendersignal schwach ist und der Sender gewählt wurde durch:

- die automatische Abstimmung
- Abruf eines Festsenders, der während der automatischen Festsenderspeicherung gespeichert wurde

Wenn Sie einen Sender mit schwachem Signal hören möchten, stimmen Sie den Sender manuell ab.

- Drehen Sie den **INPUT Wahlschalter** an der Frontblende (oder drücken Sie **TUNER** auf der Fernbedienung), um **TUNER** als Eingangsquelle zu wählen.

- Drücken Sie **FM** oder **AM** an der Frontblende (oder **FM** oder **AM** auf der Fernbedienung), um das Empfangsband (**UKW** oder **MW**) auszuwählen.

FM oder AM wird im Frontblende-Display angezeigt.

Manuelle Abstimmung

Die manuelle Abstimmung ist nützlich, wenn die Sendersignale schwach sind.

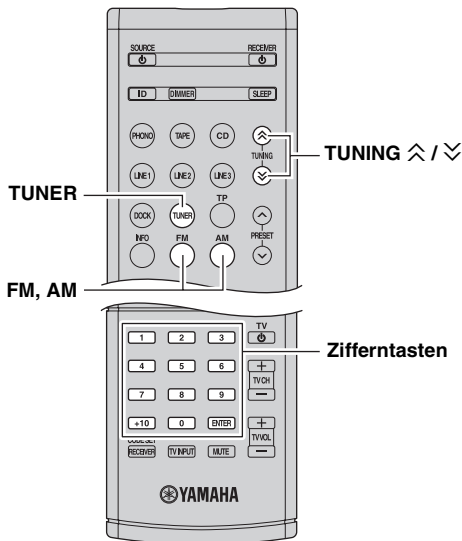
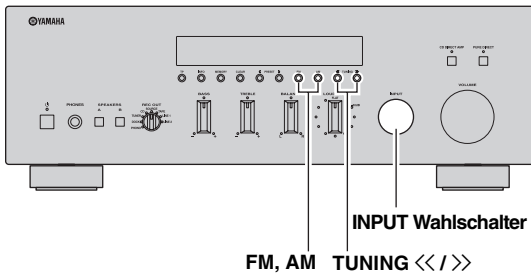

- 1 Drehen Sie den INPUT Wahlschalter an der Frontblende (oder drücken Sie TUNER auf der Fernbedienung), um TUNER als Eingangsquelle zu wählen.**
- 2 Drücken Sie FM oder AM an der Frontblende (oder FM oder AM auf der Fernbedienung), um das Empfangsband (UKW oder MW) auszuwählen.**
FM oder AM wird im Frontblende-Display angezeigt.
- 3 Drücken Sie TUNING <</> an der Frontblende (oder TUNING \wedge / \vee auf der Fernbedienung), um manuell auf den gewünschten Sender abzustimmen.**

Hinweis

Wenn Sie auf einen Sender abgestimmt haben, wird die Frequenz des empfangenen Senders im Frontblende-Display angezeigt.

- 4 Um durch direkte Frequenzeingabe abzustimmen, drücken Sie die Zifferntasten auf der Fernbedienung, um die Frequenz des Senders einzugeben.**

Geben Sie nur ganze Zahlen ein. Wenn Sie z. B. die Frequenz auf 88,90 MHz einstellen möchten, geben Sie „8890“ ein.

Hinweise

- Wenn Sie bei der Festsenderabstimmung die Zifferntasten auf der Fernbedienung drücken, wird eine Festsendernummer gewählt. Schalten Sie den Abstimmmodus zunächst mit TUNING <</> an der Frontblende (oder TUNING \wedge / \vee auf der Fernbedienung) auf Frequenzabstimmung um, bevor Sie die Zifferntasten drücken.
- „WRONG STATION!“ (falscher Sender!) wird im Frontblende-Display angezeigt, wenn Sie eine Frequenz eingeben, die außerhalb des Empfangsbereichs liegt. Achten Sie darauf, dass die eingegebene Frequenz richtig ist.

■ Verbessern des UKW-Empfangs

Wenn das Signal des Senders schwach und die Klangqualität nicht gut ist, schalten Sie den UKW-Empfangsmodus auf Mono, um den Empfang zu verbessern.

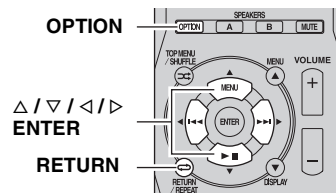

- 1 Drücken Sie OPTION auf der Fernbedienung, wenn dieses Gerät auf einen UKW-Sender abgestimmt ist.**

Es erscheint das Option-Menü für den TUNER (siehe Seite 32).

- 2 Drücken Sie Δ / ∇ auf der Fernbedienung zur Auswahl von „FM Mode“, und drücken Sie dann ENTER.**

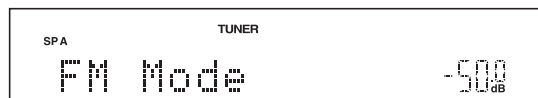

Für Abbruch des Vorgangs und Rückkehr ins Option-Menü drücken Sie RETURN auf der Fernbedienung.

- 3 Drücken Sie </> auf der Fernbedienung zur Auswahl von „STEREO“ (automatischer Stereomodus) oder „MONO“ (Monomodus).**



- Wenn MONO ausgewählt ist, sind UKW-Sendungen in Mono zu hören.
- Wenn STEREO ausgewählt ist, und es ist auf einen UKW-Sender mit einer Stereosendung abgestimmt, ist die Sendung in Stereo zu hören.

- 4 Um das Option-Menü zu verlassen, drücken Sie OPTION oder RETURN auf der Fernbedienung.**

Hinweis

Die STEREO-Anzeige an der Frontblende leuchtet bei Empfang einer Stereosendung.

Automatische Festsenderspeicherung (nur UKW-Sender)

Sie können die automatische Festsenderspeicherung nutzen, um automatisch UKW-Sender als Festsender (Presets) zu speichern. Mit dieser Funktion kann dieses Gerät automatisch UKW-Sender finden, die ein starkes Signal aufweisen und bis zu 40 dieser Sender nacheinander speichern. Sie können dann beliebige dieser Festsender anhand ihrer Nummer einfach abrufen.

Hinweise

- Wenn ein Sender unter einer Festsendernummer gespeichert wird, unter der bereits ein Sender gespeichert war, wird der zuvor gespeicherte Sender überschrieben.
- Wenn der zu speichernde Sender nur ein schwaches Signal bietet, probieren Sie es mit der manuellen Abstimmungsmethode.



UKW-Sender, die mit der automatischen Festsenderspeicherung gespeichert wurden, sind in Stereo zu hören.

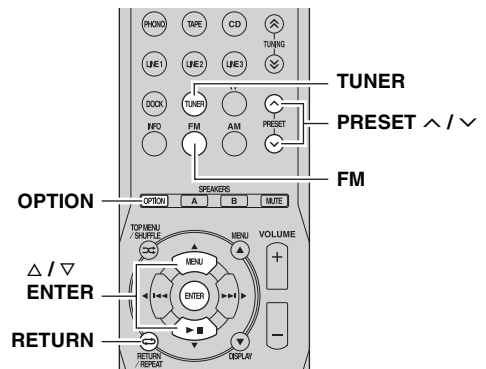
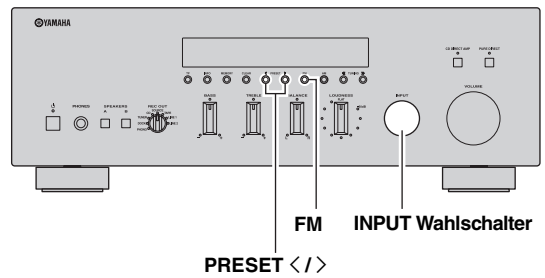

- 1 Drehen Sie den INPUT Wahlschalter an der Frontblende (oder drücken Sie TUNER auf der Fernbedienung), um TUNER als Eingangsquelle zu wählen.**
- 2 Drücken Sie FM an der Frontblende (oder FM auf der Fernbedienung), um das UKW-Empfangsband auszuwählen.**
FM wird im Frontblende-Display angezeigt.

3 Drücken Sie OPTION auf der Fernbedienung.
Es erscheint das Option-Menü für den TUNER (siehe Seite 32).

4 Drücken Sie Δ / ∇ auf der Fernbedienung zur Auswahl von „Auto Preset“, und drücken Sie dann ENTER.



Dieses Gerät startet nach etwa 5 Sekunden die Suche im UKW-Band, beginnend mit der niedrigsten Frequenz.

- Bevor die Sendersuche beginnt, können Sie durch Drücken auf PRESET </> an der Frontblende (oder PRESET \wedge / \vee oder Δ / ∇ auf der Fernbedienung) die erste zu verwendende Festsendernummer angeben.
- Um die Sendersuche abzubrechen, drücken Sie FM oder AM an der Frontblende (oder FM oder AM oder RETURN auf der Fernbedienung).

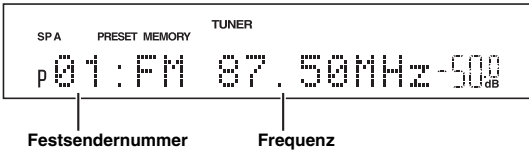

Beim Speichern der Festsender werden Informationen auf dem Frontblende-Display angezeigt, wie in der Abbildung oben zu sehen. Nach dem Suchlauf wird „FINISH“ (Ende) angezeigt, und das Display kehrt zurück zum Option-Menü. Um das Display auf die normale Anzeige umzuschalten, drücken Sie OPTION oder RETURN auf der Fernbedienung.

Manuelle Festsenderspeicherung

Sie können manuell bis zu 40 UKW/MW-Sender speichern (insgesamt 40). Sie können dann beliebige dieser Festsender anhand ihrer Nummer einfach abrufen.



Wenn Sender manuell gespeichert werden, wird die momentan gewählte Einstellung des UKW-Modus (FM Mode; Mono oder Stereo) ebenfalls gespeichert. Prüfen Sie die FM-Mode-Einstellung (siehe Seite 19), bevor Sie Sender manuell speichern.

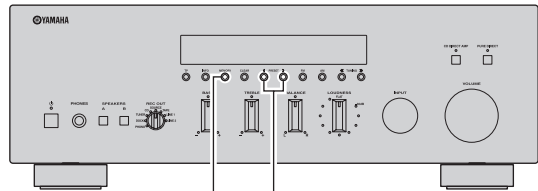

PRESET </>
MEMORY

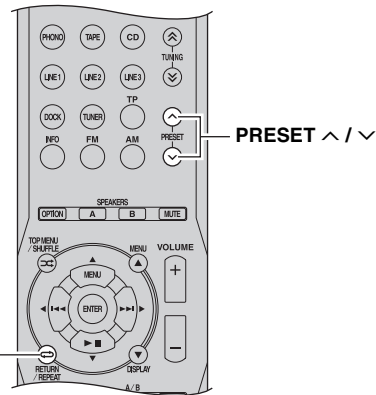

RETURN

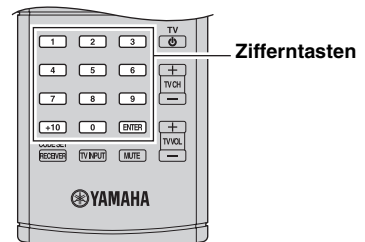

Zifferntasten

1 Stimmen Sie auf den gewünschten UKW/MW-Sender ab.

Siehe Seiten 18 und 19 für Anweisungen zur Abstimmung.

2 Drücken Sie MEMORY an der Frontblende.

„MANUAL PRESET“ wird kurz im Frontblende-Display angezeigt, und daraufhin erscheint die Festsendernummer, unter der der Sender gespeichert wird.

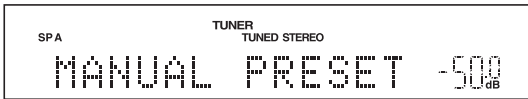

☀
Indem Sie die Tasten MEMORY an der Frontblende länger als 2 Sekunden gedrückt halten, können Sie die folgenden Schritte überspringen und den gewählten Sender automatisch auf einer leeren Festsendernummer speichern (d. h. die Festsendernummer, die um 1 höher ist als die zuletzt verwendete Nummer).

3 Drücken Sie PRESET </> an der Frontblende (oder PRESET ^ / v auf der Fernbedienung) zur Auswahl der Festsendernummer, unter welcher der Sender gespeichert wird.

Wenn Sie eine Festsendernummer wählen, unter der noch kein Sender gespeichert wurde, wird „EMPTY“ (leer) angezeigt. Wenn Sie eine Festsendernummer wählen, unter der ein Sender gespeichert wurde, wird die Frequenz des Senders angezeigt.

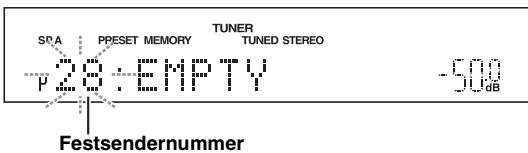

☀
Sie können auch mit den Zifferntasten auf der Fernbedienung eine Festsendernummer auswählen.

4 Drücken Sie MEMORY an der Frontblende.

Wenn die Speicherung abgeschlossen ist, kehrt das Display in den ursprünglichen Zustand zurück.

☀
Um die Speicherung abzubrechen, drücken Sie RETURN auf der Fernbedienung oder bedienen Sie das Gerät 30 Sekunden lang nicht.

Abrufen eines Festsenders

Sie können Festsender abrufen, die mit der automatischen oder manuellen Festsenderspeicherung gespeichert wurden.

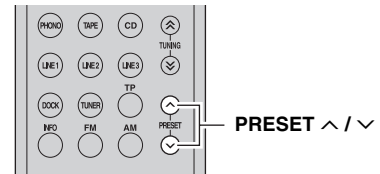
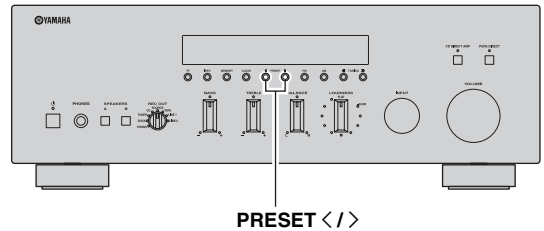

1 Drücken Sie PRESET </> an der Frontblende (oder PRESET ^ / v auf der Fernbedienung) zur Auswahl einer Festsendernummer.

- ☀
- Festsendernummern, unter denen keine Sender gespeichert sind, werden ausgelassen.
 - „NO PRESETS“ wird angezeigt, wenn keine Sender gespeichert sind.
 - Beim Abruf von Festsendern können Sie mit den Zifferntasten auf der Fernbedienung auch direkt eine Festsendernummer auswählen. „EMPTY“ (leer) wird angezeigt, wenn Sie eine Festsendernummer wählen, unter der noch kein Sender gespeichert wurde. „WRONG NUM.“ wird angezeigt, wenn Sie eine ungültige Nummer eingeben.
 - Wenn Sie bei der normalen Abstimmung die Zifferntasten auf der Fernbedienung drücken, wird eine Frequenz eingegeben. Schalten Sie den Abstimmmodus zunächst mit PRESET </> an der Frontblende (oder PRESET ^ / v auf der Fernbedienung) auf Festsenderabstimmung um, bevor Sie die Zifferntasten drücken.

Löschen eines Festsenders

Folgen Sie den nachstehenden Schritten, um einen Festsender zu löschen.

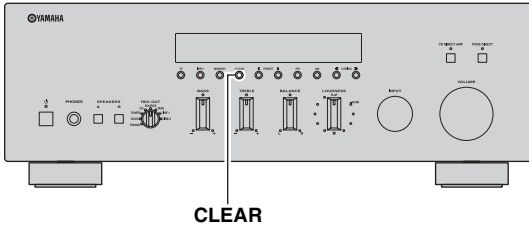

CLEAR

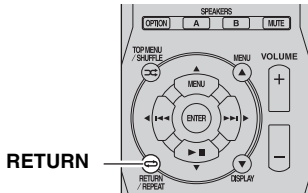

RETURN

1 Wählen Sie die Nummer des gewünschten Festsenders aus.

Siehe „Abrufen eines Festsenders“ auf Seite 22.

2 Drücken Sie CLEAR an der Frontblende.

Die Nummer des gewählten Festsenders blinkt im Frontblende-Display.

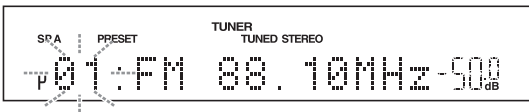

Um die Löschung des Festsenders abzubrechen, drücken Sie RETURN auf der Fernbedienung oder bedienen Sie das Gerät 30 Sekunden lang nicht.

3 Zur Bestätigung drücken Sie CLEAR an der Frontblende.

„PXX: CLEARED“ (Programm XX gelöscht; XX repräsentiert die Festsendernummer) erscheint im Frontblende-Display, woraufhin das Display zur normalen Anzeige zurückkehrt.

Löschen aller Festsender

Folgen Sie den nachstehenden Schritten, um alle Festsender zu löschen.

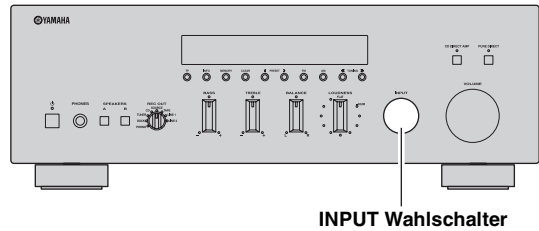

INPUT Wahlschalter

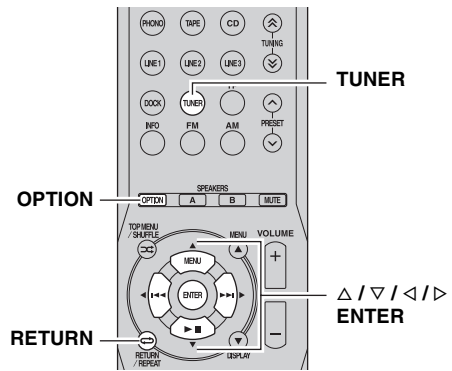

TUNER

OPTION

Δ / ▽ / ◀ / ▶
ENTER

1 Drehen Sie den INPUT Wahlschalter an der Frontblende (oder drücken Sie TUNER auf der Fernbedienung), um TUNER als Eingangsquelle zu wählen.

2 Drücken Sie OPTION auf der Fernbedienung.

Es erscheint das Option-Menü für den TUNER (siehe Seite 32).

3 Drücken Sie Δ / ▽ auf der Fernbedienung zur Auswahl von „Clr All Preset“, und drücken Sie dann ENTER.

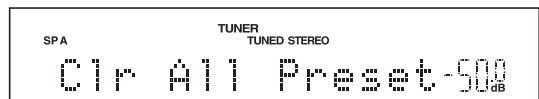

Für Abbruch des Vorgangs und Rückkehr ins Option-Menü drücken Sie RETURN auf der Fernbedienung.

- 4** Drücken Sie </> auf der Fernbedienung zur Auswahl von „YES“, und drücken Sie dann ENTER.

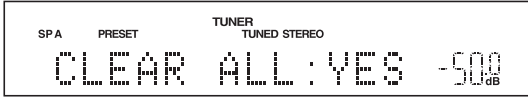

Für Abbruch ohne Löschen der Festsender wählen Sie „NO“.

Nachdem alle Festsender gelöscht wurden, wird „PRESET CLEARED“ (Festsender gelöscht) angezeigt, und das Display kehrt zurück zum Option-Menü.

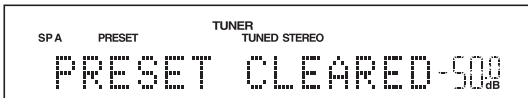

- 5** Um das Option-Menü zu verlassen, drücken Sie **OPTION** oder **RETURN** auf der Fernbedienung.

Empfangen von Radio Data System-Informationen (nur UKW-Sender)

Das Radio Data System ist ein Datenübertragungssystem, das in vielen Ländern für UKW-Sender verwendet wird. Dieses Gerät kann vier Arten von Radio-Data-System-Informationen empfangen: Sendername, Programmtyp, Radiotext und Uhrzeit.

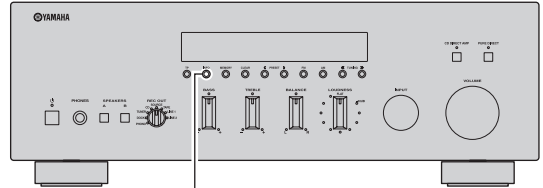

INFO

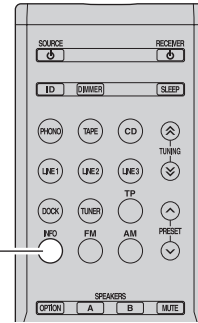

INFO

- 1** Stellen Sie den gewünschten Radio-Data-System-Sender ein.
- 2** Drücken Sie **INFO** an der Frontblende (oder **INFO** auf der Fernbedienung), um den gewünschten Anzeigemodus für Radio Data System auszuwählen.

Auswahl	Beschreibung
PRG SERVICE (Sendername)	Standardeinstellung. Dieses Gerät zeigt den Namen des momentan empfangenen Radio-Data-System-Senders an.
PRG TYPE (Programmtyp)	Dieses Gerät zeigt den Programmtyp (das Genre) des momentan empfangenen Radio-Data-System-Senders an.
RADIO TEXT (Radiotext)	Dieses Gerät zeigt Informationen über die Sendung des momentan empfangenen Radio-Data-System-Senders an.
CLOCK TIME (Uhrzeit)	Dieses Gerät zeigt die aktuelle Uhrzeit an.
FREQUENCY (Frequenz)	Dieses Gerät zeigt die Frequenz des aktuellen Senders an.

Wenn Sie „PRG TYPE“ (Programmtyp) auswählen, wird eine der folgenden Programmtypbezeichnungen angezeigt.

Programmtyp	Beschreibung
NEWS	Nachrichten
AFFAIRS	Aktuelle Berichte
INFO	Allgemeine Informationen
SPORT	Sport
EDUCATE	Bildung
DRAMA	Drama
CULTURE	Kultur
SCIENCE	Wissenschaft
VARIED	Leichte Unterhaltung
POP M	Popmusik
ROCK M	Rockmusik
M.O.R. M	Middle-of-the-road-Musik (Easy Listening)
LIGHT M	Leichte klassische Musik
CLASSICS	Ernste klassische Musik
OTHER M	Sonstige Musik

Hinweise

- Es kann einen Moment dauern, bis dieses Gerät alle Radio-Data-System-Daten vom Sender empfängt.
- Wenn die empfangenen Signale nicht stark genug sind, kann dieses Gerät die Radio-Data-System-Daten eventuell nicht auswerten. Insbesondere der „RADIO TEXT“-Modus erfordert eine große Datenmenge und steht auch dann möglicherweise nicht zur Verfügung, wenn die anderen Radio-Data-System-Anzeigemodi verfügbar sind.
- Wenn der Empfang schwach ist, stellen Sie FM Mode auf „MONO“ (siehe Seite 19).
- Falls das Signal während des Empfangs von Radio-Data-System-Daten durch externe Störsignale abgeschwächt wird, kann der Empfang unter Umständen plötzlich unterbrochen werden.
- Wenn der „RADIO TEXT“-Modus ausgewählt ist, kann dieses Gerät die Programminformationen mit maximal 128 alphanumerischen Zeichen (einschließlich Umlauten) anzeigen. Nicht verfügbare Zeichen werden durch „_“ (Unterstrich) ersetzt. Die angezeigten Informationen laufen kontinuierlich durch das Display.

TP-Suchfunktion (nur UKW-Sender)

Dieses Gerät kann automatisch nach Radio-Data-System-Sendern suchen, die Verkehrsmeldungen (TP) übertragen.

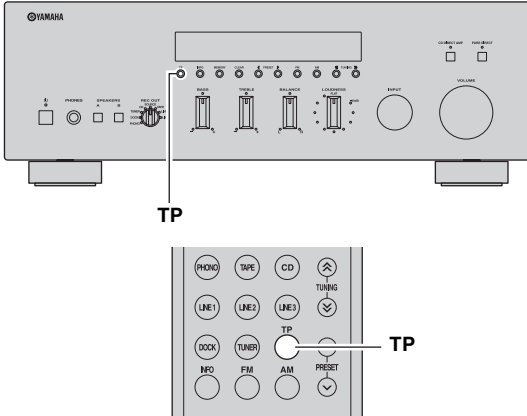

1 Drücken Sie TP an der Frontblende (oder TP auf der Fernbedienung), um nach einem Verkehrsfunk-Sender zu suchen.

„TP SEARCH“ erscheint 3 Sekunden lang im Frontblende-Display, dann startet die Suche automatisch.



Wenn ein TP-Sender empfangen wird, leuchtet die TP-Anzeige auf, und das Gerät beendet die Suche.

TP-Anzeige

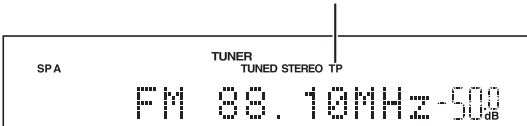

Um den nächsten TP-Sender zu suchen, drücken Sie erneut TP.

Hinweise

- Drücken Sie während der TP-Suche auf TP, um den Vorgang abzubrechen.
- Wenn keine TP-Sender gefunden werden, erscheint „TP NOT FOUND“ im Frontblende-Display, und dieses Gerät kehrt in den Zustand vor der Suche zurück.

TITEL VON IHRER iPhone/iPod/Bluetooth™-KOMPONENTE WIEDERGEBEN

Sofern Sie ein optionales Yamaha Universal-Dock für iPod (z. B. das YDS-12), ein Wireless-System für iPod (YID-W10) oder einen Bluetooth Wireless Audio Receiver (YBA-10) an den rückseitigen Buchsen DOCK dieses Geräts angeschlossen haben, können Sie die Wiedergabe Ihres iPhone/iPod oder Ihrer Bluetooth-Komponente mittels der Fernbedienung dieses Geräts steuern und hören.

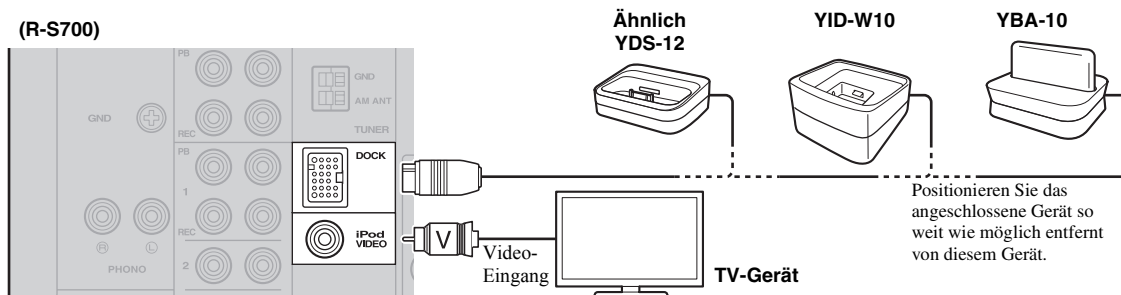

	Universal-Dock für iPod	Wireless-System für iPod	Bluetooth Wireless Audio Receiver
Modell (Stand Juli 2010)	<ul style="list-style-type: none"> • YDS-12 • YDS-11 • YDS-10 	YID-W10	YBA-10
Dieses Gerät kann wiedergeben	Audio und Video	Nur Audio	Nur Audio
Bedient durch	<ul style="list-style-type: none"> • Fernbedienung • iPhone/iPod angeschlossen am Dock 	<ul style="list-style-type: none"> • iPhone/iPod angeschlossen am YID-W10-Transmitter • Fernbedienung 	Bluetooth-Komponenten
Unerstützte iPhone/iPod (Stand Juli 2010)	<ul style="list-style-type: none"> • iPod touch • iPod • iPod (4. Generation/ 5. Generation/ classic) • iPod nano • iPod mini • iPhone • iPhone 3G • iPhone 3GS 	<ul style="list-style-type: none"> • iPod touch • iPod • iPod nano • iPhone • iPhone 3G • iPhone 3GS classic) 	/
Bemerkungen	<ul style="list-style-type: none"> • Nur der R-S700 unterstützt die Ausgabe von Videosignalen. • Das YDS-10 unterstützt keine Video-Ausgabe. • Das Laden des iPhone/iPod wird ebenfalls unterstützt. • YDS-10/YDS-11 unterstützen nicht den iPhone-Anschluss. 	Das Laden des iPhone/iPod wird ebenfalls unterstützt.	/

BEDIENUNG DER GRUNDFUNKTIONEN

VORSICHT

Um Unfälle zu vermeiden, ziehen Sie das Netzkabel dieses Geräts heraus, bevor Sie ein Universal-Dock für iPod, ein Wireless-System für iPod oder einen Bluetooth Wireless Audio Receiver anschließen.

Hinweis

Wenn das am YID-W10 angeschlossene iPhone einen Anruf empfängt, während dieses Gerät in Bereitschaft ist, schaltet sich dieses Gerät automatisch ein, und der Klingelton ertönt über dieses Gerät. Wenn Sie nicht möchten, dass sich dieses Gerät einschaltet, wenn ein Anruf empfangen wird, versetzen Sie das iPhone in den Stummmodus.

Deutsch

Verwenden eines Universal-Dock für iPod

■ Bedienen Ihres iPhone/iPod

Nachdem Sie Ihr iPhone/iPod am Dock angeschlossen haben, drehen Sie den INPUT Wahlschalter an der Frontblende (oder drücken Sie DOCK auf der Fernbedienung), um DOCK als Eingangsquelle zu wählen, so dass Sie Ihr iPhone/iPod hören können.

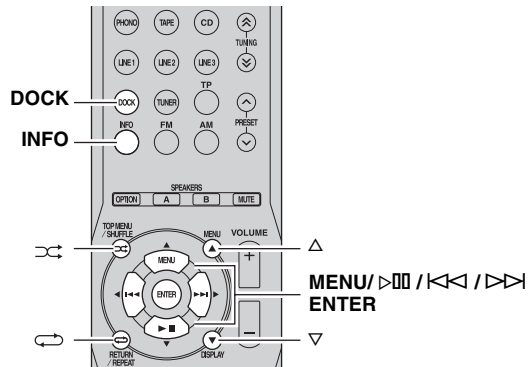

Während Sie die auf Ihrem iPhone/iPod angezeigten Informationen betrachten, verwenden Sie die folgenden Tasten der Fernbedienung, um Ihr iPhone/iPod zu steuern (Wiedergabe, Pause, Titelsprung usw.).

Fernbedienung	Bedienung
MENU	Zeigt das Menü an.
ENTER	<ul style="list-style-type: none"> • Wenn ein Eintrag gewählt ist: Bestätigt den Eintrag und zeigt den nächsten Bildschirm an. • Wenn ein Titel ausgewählt ist: Spielt den gewählten Titel ab.
△	Rollen nach oben.
▽	Rollen nach unten.
>	<ul style="list-style-type: none"> • Wenn ein Titel läuft: Pausiert den Titel. • Wenn ein Titel auf Pause steht: Setzt die Titelwiedergabe fort.
<<<	<ul style="list-style-type: none"> • Wenn ein Titel läuft oder auf Pause steht: Springt zum Anfang des nächsten Titels. • Bei Gedrückthalten: Suchlauf vorwärts.
>>>	<ul style="list-style-type: none"> • Wenn ein Titel läuft oder auf Pause steht: Springt zum Anfang des aktuellen Titels. • Bei mehrfachem Drücken erfolgt bei jedem Druck ein Sprung um jeweils einen Titel rückwärts. • Bei Gedrückthalten: Suchlauf rückwärts.
↻	Schaltet um zwischen den Shuffle-Modi (Aus → Title → Alben → Aus).
🔄	Schaltet um zwischen den Repeat-Modi (Aus → Ein → Alle → Aus).
INFO	Schaltet zwischen den im Frontblende-Display dieses Geräts angezeigten Einträgen um (Titelnummer und vergangene Zeit → Titel → Interpreten → Alben → Titelnummer und vergangene Zeit).

Hinweis

Einige Shuffle- und Repeat-Modi sind je nach Modell oder Software-Version Ihres iPhone/iPod eventuell nicht verfügbar.



Wenn dieses Gerät eingeschaltet oder in Bereitschaft ist, kann Ihr iPhone/iPod automatisch aufgeladen werden, sobald es in einem Universal-Dock für iPod steckt. Wenn ein iPhone/iPod geladen wird, während dieses Gerät in Bereitschaft ist, leuchtet die Netzanzeige hell.

■ Videos von Ihrem iPhone/iPod wiedergeben (nur R-S700)

Wenn ein Videomonitor wie z. B. ein Fernseher über ein Composite-Videokabel an der Buchse iPod VIDEO angeschlossen ist, können Sie diesen Videomonitor verwenden, um auf Ihrem iPhone/iPod gespeicherte oder über dieses gestreamte Videos wiederzugeben.

Hinweis

Die Bedienungsbildschirme für die iPhone/iPod-Bedienung werden auf dem Videomonitor nicht angezeigt.

Verwenden eines Wireless-System für iPod

Durch Anschließen eines Wireless-System für iPod an diesem Gerät können Sie Songs von Ihrem iPhone/iPod wiedergeben und sie über eine kabellose Verbindung hören.



Sie können die Fernbedienung dieses Geräts verwenden, um das iPhone/iPod zu bedienen. Weitere Informationen erhalten Sie auf Seite 28.

Hinweis

Wenn Sie von einem iPhone/iPod über ein Wireless-System für iPod wiedergeben, werden im Frontblende-Display keine Wiedergabeinformationen angezeigt.

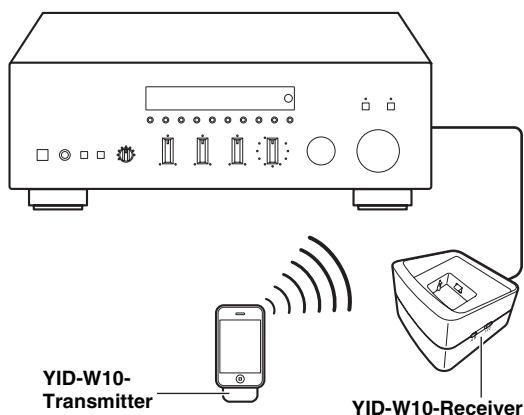

Aufbau einer Wireless-Verbindung

Sobald das iPhone/iPod mit dem YID-W10 verbunden ist und die Wiedergabe beginnt, dauert es etwa 5 Sekunden, bis die Audiosignale zu hören sind. Während dieser Zeit wird die kabellose Verbindung zwischen YID-W10-Transmitter und -Receiver aufgebaut.

Der Status der kabellosen Verbindung zwischen YID-W10-Transmitter und -Receiver wird durch die entsprechende Anzeige dargestellt.

Verbindungsstatus	Anzeige am YID-W10-Transmitter	Anzeige am YID-W10-Receiver
Keine Verbindung	Aus	Aus
Verbindung bestätigen	Grün, blinkt	Blau, blinkt
Verbunden	Grün, leuchtet	Blau, leuchtet

Bedienen dieses Geräts mit dem iPhone/iPod

- Wenn die Wiedergabe auf einem am YID-W10-Transmitter angeschlossenen iPhone/iPod beginnt, und wenn sich der YID-W10-Transmitter innerhalb des Empfangsbereichs des YID-W10-Receiver befindet, verhält sich dieses Gerät wie folgt:
 - Wenn dieses Gerät bei Beginn der Wiedergabe bereits eingeschaltet war: Die Eingangs-Signalquelle schaltet um auf DOCK.
 - Wenn dieses Gerät bei Beginn der Wiedergabe in Bereitschaft war: Dieses Gerät schaltet sich ein und die Eingangs-Signalquelle schaltet um auf DOCK.
- In den folgenden Situationen wird die kabellose Verbindung zwischen dem Transmitter und dem Receiver unterbrochen. 30 Sekunden danach schaltet dieses Gerät automatisch in Bereitschaft.
 - Das iPhone/iPod wird für 30–120 Sekunden nicht mehr bedient, nachdem die Wiedergabe auf Pause geschaltet wurde.
 - Der Sleep-Timer des iPhone/iPod wird eingeschaltet.
 - Das iPhone/iPod wird vom YID-W10-Transmitter getrennt.
 - Der Akku des iPhone/iPod wird so schwach, dass er nicht mehr genügend Leistung an den YID-W10-Transmitter liefern kann.
 - Der YID-W10-Transmitter wird außerhalb des Empfangsbereichs des YID-W10-Receiver positioniert.
 - Die Kommunikation zwischen YID-W10-Transmitter und Receiver wird aufgrund von Störungen durch andere Wireless-LAN-Geräte, Handys/Mobilteile, Mikrowellengeräte usw. unterbrochen.



Diese Merkmale können deaktiviert werden, indem Sie „Interlock“ auf „OFF“ stellen im Option-Menü (siehe Seite 33).

- Einstellen der Lautstärke am iPhone/iPod stellt auch die Lautstärke an diesem Gerät ein. Das iPhone/iPod kann die Lautstärke bis 0 dB erhöhen (oder bis zu dem Wert, der in der Einstellung „MaxVol“ im Option-Menü angegeben wurde). Um die Lautstärke darüberhinaus zu erhöhen, stellen Sie die Lautstärke mit dem Lautstärkeregler VOLUME dieses Geräts oder auf der Fernbedienung ein.



- Wenn dieses Gerät eingeschaltet oder in Bereitschaft ist, kann Ihr iPhone/iPod automatisch aufgeladen werden, sofern der an Ihrem iPhone/iPod angeschlossene YID-W10-Transmitter im YID-W10-Receiver stationiert ist. Wenn ein iPhone/iPod geladen wird, während dieses Gerät in Bereitschaft ist, leuchtet die Netzanzeige hell.
- Lesen Sie die Bedienungsanleitung Ihres YID-W10 für weitere Informationen.

Verwenden eines Bluetooth Wireless Audio Receiver

Hinweis

Dieses Gerät unterstützt die Bluetooth-Profile A2DP (Advanced Audio Distribution Profile) und AVRCP (Audio and Video Remote Control Profile).

■ Pairing (Paarschaltung) von Bluetooth™-Komponenten

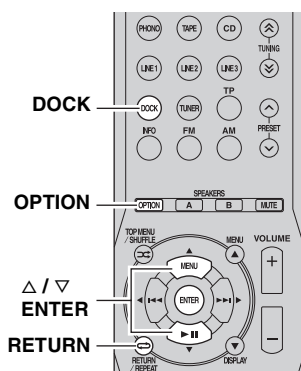
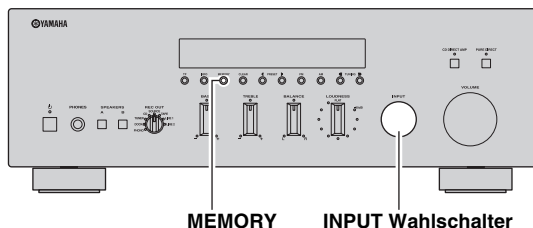

Achten Sie darauf, zwischen dem Bluetooth Wireless Audio Receiver und der Bluetooth-Komponente das Pairing vorzunehmen, wenn Sie sie zum ersten Mal anschließen oder wenn die Einstellungen gelöscht wurden. Lesen Sie falls nötig die Bedienungsanleitung Ihrer Bluetooth-Komponente, wenn Sie das Pairing durchführen möchten.

Hinweis

Der Bluetooth Wireless Audio Receiver kann mit acht Bluetooth-Komponenten gepaart werden. Wenn das neunte Gerät gepaart wird, werden die Pairing-Einstellungen des Gerätes gelöscht, das am längsten nicht mehr benutzt wurde.

1 Drehen Sie den INPUT Wahlschalter an der Frontblende (oder drücken Sie DOCK auf der Fernbedienung), um DOCK als Eingangsquelle zu wählen.

2 Schalten Sie die zu paarende Bluetooth-Komponente ein und schalten Sie sie in den Pairing-Modus.

3 Drücken Sie OPTION auf der Fernbedienung.
Es erscheint das Option-Menü für das DOCK (siehe Seite 32).

4 Drücken Sie Δ / ∇ auf der Fernbedienung zur Auswahl von „Pairing“, und drücken Sie dann ENTER.

„Searching...“ (Suchen...) wird angezeigt, und das Pairing beginnt.



Um das Pairing abzubrechen, drücken Sie RETURN auf der Fernbedienung.

5 Stellen Sie sicher, dass die Bluetooth-Komponente den Bluetooth Wireless Audio Receiver erkennt.

Wenn die Komponente erkannt wurde, wird sie in der Liste der Bluetooth-Komponenten aufgeführt, z. B. als „YBA-10 YAMAHA“.

6 Wählen Sie den Bluetooth Wireless Audio Receiver aus der Liste der Bluetooth-Komponenten aus, und geben Sie bei der Bluetooth-Komponente ein Kennwort „0000“ ein.

Wenn das Pairing abgeschlossen ist, erscheint „Completed“ (Abgeschlossen) im Frontblende-Display.

Um das Option-Menü zu verlassen, drücken Sie OPTION auf der Fernbedienung.



Wenn die Eingangsquelle auf DOCK eingestellt ist, können Sie das Pairing auch durch Gedrückthalten von MEMORY an der Frontblende (oder ENTER auf der Fernbedienung) auslösen.

Wiedergabe von Bluetooth™-Komponenten

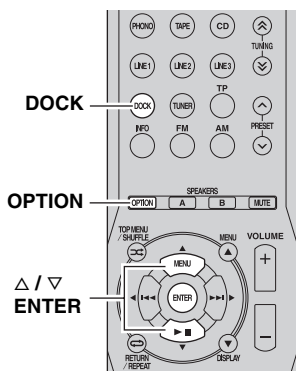
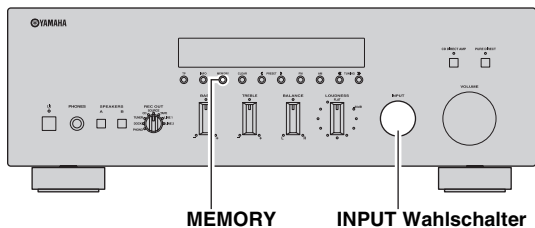

Wenn das Pairing abgeschlossen ist, führen Sie den folgenden Vorgang aus, um eine kabellose Verbindung zwischen diesem Gerät und der Bluetooth-Komponente herzustellen.

Wenn die kabellose Verbindung aufgebaut ist, können Sie die Wiedergabe von Bluetooth-Komponenten genießen.

Hinweis

Je nach Bluetooth-Komponente wird eine kabellose Verbindung auch automatisch aufgebaut oder erst dann, wenn die Bluetooth-Komponente bedient wird. In diesen Fällen ist der folgende Vorgang nicht erforderlich.

1 Drehen Sie den INPUT Wahlschalter an der Frontblende (oder drücken Sie DOCK auf der Fernbedienung), um DOCK als Eingangsquelle zu wählen.

2 Drücken Sie OPTION auf der Fernbedienung. Es erscheint das Option-Menü für das DOCK (siehe Seite 32).

3 Drücken Sie Δ / ∇ auf der Fernbedienung zur Auswahl von „Connect“, und drücken Sie dann ENTER.

Wenn die kabellose Verbindung aufgebaut wurde, erscheint „Connected“ (Verbunden) im Frontblende-Display.

Um das Option-Menü zu verlassen, drücken Sie OPTION auf der Fernbedienung.



Hinweis

„Not found“ (nicht gefunden) wird angezeigt, wenn ein Verbindungsfehler vorliegt. Prüfen Sie, ob die folgenden Bedingungen erfüllt sind, und versuchen Sie erneut, die kabellose Verbindung aufzubauen.

- Sowohl dieses Gerät als auch die Bluetooth-Komponente sind gepaart.
- Die Bluetooth-Komponente ist eingeschaltet.
- Die Bluetooth-Komponente befindet sich innerhalb 10 Metern des Bluetooth Wireless Audio Receivers.

4 Bedienen Sie die Bluetooth-Komponente für Wiedergabe.

Während die Bluetooth-Komponente läuft, wird „BLUETOOTH“ im Frontblende-Display angezeigt.



Hinweis

Um eine kabellose Verbindung zu lösen, wiederholen Sie diese Schritte und wählen Sie in Schritt 3 „Disconnect“ (Trennen).



Wenn die Eingangsquelle auf DOCK eingestellt ist, können Sie die kabellose Verbindung auch durch Drücken von MEMORY an der Frontblende (oder ENTER auf der Fernbedienung) aufbauen.

EINSTELLEN DES OPTION-MENÜS FÜR JEDE EINGANGSQUELLE

Im Option-Menü können Sie für jede Eingangsquelle verschiedene Einstellungen konfigurieren und diese automatisch bei Auswahl einer Eingangsquelle abrufen. Außerdem können Sie für bestimmte Eingangsquellen Signalinformationen abrufen. Die Vorgehensweise beim Einstellen des Option-Menüs ist im Folgenden beschrieben.

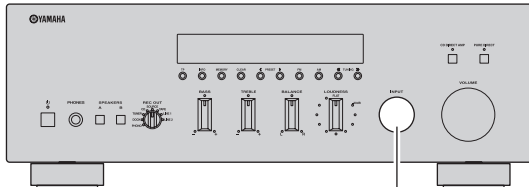

INPUT Wahlschalter

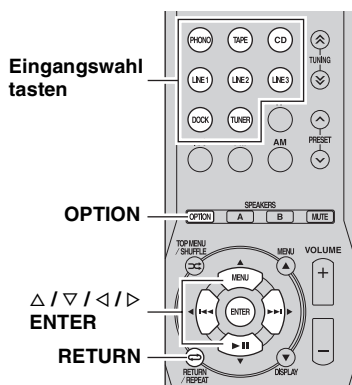

1 Drehen Sie den INPUT Wahlschalter an der Frontblende (oder drücken Sie eine der Eingangswahl-tasten auf der Fernbedienung) und wählen Sie die gewünschte Eingangsquelle aus.

2 Drücken Sie OPTION auf der Fernbedienung.

Hinweis

Wenn bei angezeigtem Option-Menü die Eingangsquelle umgeschaltet wird, wird das Option-Menü im Frontblende-Display verlassen und stattdessen das Display der gewählten Eingangsquelle angezeigt.

3 Drücken Sie Δ / ∇ auf der Fernbedienung zur Auswahl des gewünschten Menüeintrags, und drücken Sie dann ENTER.

4 Drücken Sie $\Delta / \nabla / \triangleleft / \triangleright$ auf der Fernbedienung, um die Einstellungen zu ändern.



Bei bestimmten Menüeinträgen müssen Sie die neue Einstellung mit ENTER bestätigen.

5 Um das Option-Menü zu verlassen, drücken Sie OPTION auf der Fernbedienung.

Um zum vorherigen Menü zurückzukehren, drücken Sie RETURN auf der Fernbedienung.

Hinweis

Wenn $\Delta / \nabla / \triangleleft / \triangleright$ auf der Fernbedienung oder andere Tasten nach dem Schließen des Option-Menüs nicht mehr funktionieren, drehen Sie am INPUT Wahlschalter an der Frontblende (oder drücken Sie eine der Eingangswahl-tasten auf der Fernbedienung), um die aktuelle Eingangsquelle erneut auszuwählen.

Einträge im Option-Menü

Für jede Eingangsquelle sind die folgenden Menüeinträge vorhanden.

Eingangsquelle	Menüeinträge
PHONO, CD, TAPE, LINE 1-3	Volume*1
TUNER	
DOCK (iPhone/iPod)	Interlock*2
DOCK (Bluetooth)	Connect, Disconnect, Pairing

Hinweise

*1 „Volume“ ist ein allgemeiner Menüpunkt für alle Eingangsquellen.

*2 „Interlock“ wird im Option-Menü nur dann angezeigt, wenn Sie ein Wireless-System für iPod verwenden.

Es folgen die genauen Beschreibungen der Menüeinträge. Die Konfiguration wird je nach der gewählten Eingangsquelle abgebildet.



Die Grundeinstellungen sind mit „*“ markiert.

Volume

Untermenüs: MaxVol, IniVol

Einstellbarer

Bereich

(MaxVol): -30,0dB bis +15,0dB, +16,5dB* (5,0-dB-Schritte)

Einstellbarer

Bereich (IniVol): Off* (Aus), Mute (Stumm), -89,5dB bis +16,5dB (0,5-dB-Schritte)

Wählt die Lautstärkewerte.

MaxVol (Maximale Lautstärke)

Stellt die maximal einstellbare Lautstärke ein, so dass die Lautstärke nicht versehentlich höher als auf einen bestimmten Wert eingestellt werden kann. Sie können z. B. die Lautstärke zwischen -89,5 dB und -5,0 dB (oder Mute) regeln, wenn Sie diesen Parameter auf „-5.0dB“ einstellen. Die Lautstärke kann bis auf den maximalen Pegel eingestellt werden, wenn dieser Parameter auf +16,5 dB steht (Grundeinstellung).

IniVol (Anfangslautstärke)

Wählt die Lautstärke vor, die beim Einschalten dieses Geräts eingestellt wird. Wenn dieser Parameter auf „Off“ (Aus) eingestellt wird, wird das Gerät beim Einschalten auf die Lautstärke eingestellt, die vor dem Schalten in Bereitschaft eingestellt war.

Hinweis

Wenn „MaxVol“ auf einen niedrigeren Wert eingestellt wird als „IniVol“, hat die Einstellung bei „MaxVol“ Vorrang vor der Einstellung bei „IniVol“. Wenn Sie z. B. „MaxVol“ auf „-30.0dB“ einstellen und „IniVol“ auf „0.0dB“, wird die Lautstärke beim nächsten Einschalten automatisch auf „-30.0dB“ eingestellt.

FM Mode

Auswahlmöglichkeiten: STEREO*, MONO

Stellt den Empfangsmodus für UKW-Sendungen ein (siehe Seite 19).

„FM Mode“ wird im Option-Menü nur dann angezeigt, wenn TUNER als Eingangsquelle gewählt ist.

Auto Preset

Erkennt automatisch UKW-Radiosender und speichert sie als Festsender (siehe Seite 20).

„Auto Preset“ wird im Option-Menü nur dann angezeigt, wenn TUNER als Eingangsquelle gewählt ist.

Clr All Preset

Löscht alle Festsender (siehe Seite 23).

„Clr All Preset“ wird im Option-Menü nur dann angezeigt, wenn TUNER als Eingangsquelle gewählt ist.

Interlock

Auswahlmöglichkeiten: ON*, OFF

Wenn ein iPhone/iPod drahtlos über das Wireless-System für iPod mit diesem Gerät verbunden ist, kann dieses Gerät über das iPhone/iPod eingeschaltet oder in Bereitschaft versetzt werden, oder es kann das DOCK als Eingangsquelle gewählt werden.

„Interlock“ wird im Option-Menü nur dann angezeigt, wenn Sie ein Wireless-System für iPod verwenden und wenn DOCK als Eingangsquelle gewählt ist.

ON Dieses Gerät reagiert auf gewisse Bedienungsvorgänge am iPhone/iPod.
OFF Das Merkmal ist deaktiviert.

Connect/Disconnect

Verbindet mit oder trennt eine Bluetooth-Komponente (siehe Seite 31).

„Connect/Disconnect“ wird im Option-Menü nur dann angezeigt, wenn DOCK (Bluetooth) als Eingangsquelle gewählt ist.

Pairing

Startet den Pairing-Vorgang zwischen einem Bluetooth Wireless Audio Receiver und der Bluetooth-Komponente (siehe Seite 30).

„Pairing“ wird im Option-Menü nur dann angezeigt, wenn DOCK (Bluetooth) als Eingangsquelle gewählt ist.

WEITERFÜHRENDES

■ ADVANCED SETUP Menüparameter

Ändert die Grundeinstellungen je nach den Anforderungen Ihrer Hörumgebung.



Die Grundeinstellungen sind mit „*“ markiert.

REMOTE ID

Auswahlmöglichkeiten: ID1, ID2*

Ändert die Fernbedienungs-ID dieses Geräts.

- Wählen Sie ID1, um dieses Gerät mit einem alternativen Code zu bedienen.
- Wählen Sie ID2, um dieses Gerät mit dem Code der Grundeinstellung zu bedienen.

Hinweis

Die ID der Fernbedienung (siehe Seite 35) muss auf dieselbe ID gestellt werden wie dieses Gerät.

APD (Automatic Power Down) TIMER

Auswahlmöglichkeiten: 4H (4 Stunden), 8H* (8 Stunden), 12H (12 Stunden)

Wenn der Schalter POWER MANAGEMENT an der Geräterückseite (siehe Seite 7) eingeschaltet ist (ON), schaltet dieses Gerät automatisch in Bereitschaft, wenn es für die angegebene Zeitdauer nicht bedient wird.

Hinweis

Wenn der Schalter POWER MANAGEMENT ausgeschaltet ist (OFF), wird „APD TIMER -OFF“ angezeigt.

INITIALIZE

Auswahlmöglichkeiten: NO*, YES

Setzt alle Parameter auf die Werkvoreinstellung.

- Wählen Sie NO, um abubrechen und keine Parameter auf die Werkvoreinstellung zurückzusetzen.
- Wählen Sie YES, um alle Parameter auf die Werkvoreinstellung zurückzusetzen.

Hinweis

Wenn „YES“ gewählt wird, werden die Parameter beim nächsten Einschalten dieses Geräts zurückgesetzt.

Ändern der ADVANCED SETUP-Menüparameter

Das ADVANCED SETUP Menü wird im Frontblende-Display angezeigt.



- Die Audio-Ausgabe ist stummgeschaltet, während die Parameter im ADVANCED SETUP Menü eingestellt werden.
- Während der Einstellung der Parameter im ADVANCED SETUP Menü sind die meisten Bedienelemente an der Frontblende deaktiviert; nur \odot (netz), der INPUT Wahlschalter und INFO lassen sich bedienen.

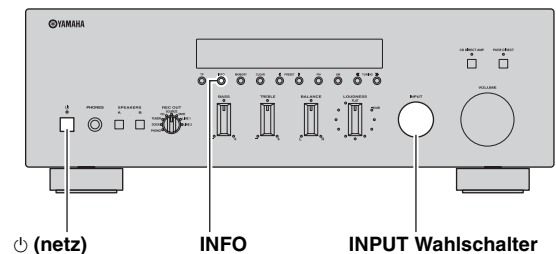

- 1 Halten Sie INFO an der Frontblende gedrückt, und drücken Sie dann den Schalter \odot (netz) hinein.**

Dieses Gerät schaltet sich ein, und das ADVANCED SETUP Menü erscheint im Frontblende-Display.

- 2 Drehen Sie den INPUT Wahlschalter an der Frontblende, um den zu ändernden Parameter auszuwählen.**

Siehe „ADVANCED SETUP Menüparameter“ auf Seite 34 für eine vollständige Liste der verfügbaren Parameter.

- 3 Drücken Sie mehrmals INFO an der Frontblende, um die gewählte Parametereinstellung zu ändern.**

Zum Ändern anderer Einstellungen wiederholen Sie Schritte 2 und 3.

- 4 Drücken Sie \odot (netz) an der Frontblende, sodass er herauspringt, um Ihre Einstellungen zu bestätigen.**

Hinweis

Die vorgenommenen Einstellungen sind beim nächsten Einschalten dieses Geräts gültig.

Umschalten der Fernbedienungs-ID

Wenn Sie mehrere Yamaha-Receiver oder -Verstärker mit derselben Code-Voreinstellung verwenden, kann es passieren, dass Sie unabsichtlich beide Komponenten gleichzeitig bedienen. In diesem Fall wählen Sie einen der alternativen Codes für dieses Gerät, um es individuell bedienen zu können.

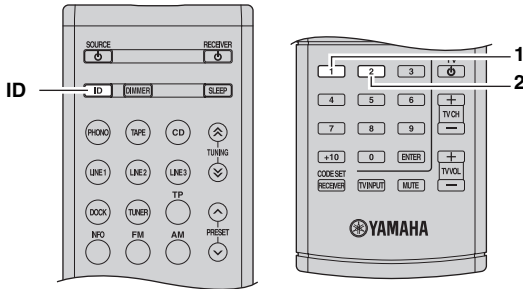

- Umschalten auf ID1
Halten Sie die ID-Taste sowie die Zifferntaste „1“ auf der Fernbedienung gemeinsam 3 Sekunden lang gedrückt.
- Umschalten auf ID2
Halten Sie die ID-Taste sowie die Zifferntaste „2“ auf der Fernbedienung gemeinsam 3 Sekunden lang gedrückt.

Fernbedienungs-ID* (Einstellung für dieses Gerät)	Funktion
ID1	Zur Steuerung dieses Geräts mit einem alternativen Code.
ID2 (Grundeinstellung)	Zur Steuerung dieses Geräts mit dem Code der Grundeinstellung.

* Wenn Sie die ID der Fernbedienung ändern, müssen Sie die Fernbedienungs-ID dieses Geräts ebenfalls ändern (siehe Seite 34).

Hinweis

Wenn die Batterien der Fernbedienung zu schwach sind oder herausgenommen werden, wird die ID der Fernbedienung auf die Grundeinstellung geschaltet (ID2). Ersetzen Sie in diesem Fall die Batterien und stellen Sie die ID der Fernbedienung erneut ein.

MERKMALE DER FERNBEDIENUNG

Mit der Fernbedienung kann nicht nur dieses Gerät, sondern es können zusätzlich sieben verschiedene A/V-Komponenten (Fernseher, DVD-Player, Videorecorder usw.) von Yamaha und anderen Herstellern gesteuert werden. Um andere Komponenten mit der Fernbedienung dieses Geräts zu steuern, müssen Sie zunächst die Fernbedienung zur Steuerung der verschiedenen Komponenten konfigururieren (siehe Seite 38).

Steuern dieses Geräts, eines Fernsehgeräts oder anderer Komponenten

■ Steuern dieses Geräts

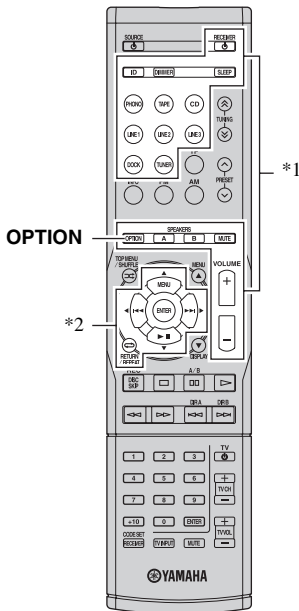

*1 Diese Tasten steuern immer dieses Gerät.

*2 Diese Tasten steuern dieses Gerät nur dann, wenn OPTION gedrückt wird.

■ Steuern eines Fernsehgeräts

Um die Fernbedienung dieses Geräts zur Steuerung eines Fernsehgeräts zu verwenden, stellen Sie den Fernbedienungs-Code Ihres Fernsehgeräts fest und weisen Sie diesen Code der TV-Taste \odot oder einer anderen Eingangswahltaste auf der Fernbedienung zu. Näheres zur Zuweisung von Fernbedienungs-Codes siehe Seite 38.

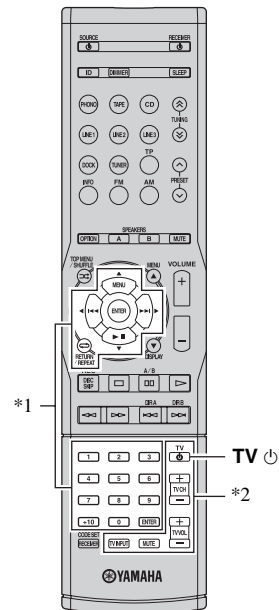

*1 Diese Tasten steuern Ihr Fernsehgerät, wenn der Fernbedienungs-Code Ihres Fernsehgeräts einer Eingangswahltaste zugewiesen wurde.

*2 Diese Tasten (unten beschrieben) steuern Ihr Fernsehgerät, wenn der Fernbedienungs-Code Ihres Fernsehgeräts der Taste TV \odot oder einer Eingangswahltaste zugewiesen wurde.

Taste zur Steuerung eines Fernsehgeräts	Funktion
TV \odot	Schaltet das Fernsehgerät ein und aus.
TV CH +/-	Schaltet die Fernsehprogramme um.
TV VOL +/-	Stellt die Lautstärke des Fernsehgeräts ein.
TV INPUT	Schaltet die Eingangsquelle des Fernsehgeräts um.
MUTE	Schaltet die Tonausgabe des Fernsehgeräts stumm.

Hinweise

- Wenn Sie nur ein Fernsehgerät verwenden: Weisen Sie den Fernbedienungs-Code des Fernsehgeräts der Taste TV \odot zu. Die TV-Steuertasten steuern unabhängig von der gewählten Signalquelle immer Ihr Fernsehgerät.
- Um die anderen Tasten verwenden zu können (*1 oben). Weisen Sie den Fernbedienungs-Code Ihres Fernsehgeräts der Taste TV \odot und einer Eingangswahltaste zu. Die TV-Steuertasten steuern unabhängig von der gewählten Signalquelle immer Ihr Fernsehgerät. Sie können die anderen Tasten nutzen, um Ihr Fernsehgerät zu bedienen, indem Sie zunächst die Eingangswahltaste drücken, welcher das Fernsehgerät zugewiesen ist.
- Um mehr als ein Fernsehgerät zu bedienen: Weisen Sie ein Fernsehgerät der Taste TV \odot und weitere Fernsehgeräte den anderen Eingangswahltasten zu. Sie können die anderen zugewiesenen Fernsehgeräte steuern, indem Sie zunächst die Eingangswahltaste drücken, welcher ein Fernsehgerät zugewiesen ist. Sie können immer dann mit den TV-Steuertasten das erste Fernsehgerät steuern, wenn eine Eingangswahltaste gewählt wird, der kein Fernsehgerät zugewiesen wurde.

■ Steuern anderer Komponenten

Um die Fernbedienung dieses Geräts zur Steuerung anderer Komponenten (DVD-Player, Videorecorder usw.) zu verwenden, stellen Sie den Fernbedienungs-Code der jeweiligen Komponente fest und weisen Sie diesen Code der gewünschten Eingangswahltaste auf der Fernbedienung zu. Näheres zur Zuweisung von Fernbedienungs-Codes siehe Seite 38. Zum Umschalten der Eingangsquelle und Steuerung der entsprechenden Komponente drücken Sie die Eingangswahltaste auf der Fernbedienung, und drücken Sie dann die gewünschte Steuertaste.

 Wenn Sie (nach Verwendung der Fernbedienung zur Steuerung einer externen Komponente) dieses Gerät nicht mehr bedienen können, drücken Sie RECEIVER, und versuchen Sie erneut, dieses Gerät mit der Fernbedienung zu bedienen.

Die folgende Tabelle ist ein Beispiel für die Funktionen der Komponenten, die mittels dieser Fernbedienung gesteuert werden können. Beachten Sie, dass einige der Funktionen und Merkmale der jeweiligen Komponente evtl. nicht unterstützt werden, und dass einige Tasten die ausgewählte Komponente evtl. nicht korrekt steuern.

Fernbedienung	Merkmal (Beispiel)
[1] SOURCE \odot	Netz
[2] TOP MENU	Titel
[3] Δ	Auf
∇	Ab
\triangleleft	Links
\triangleright	Rechts
ENTER	Eingabe
[4] RETURN	Return
[5] DISC SKIP/REC	Disc-Titelsprung (Player) Rec (Recorder)
∇	Wiedergabe
\triangleleft	Suchlauf rückwärts
\triangleright	Suchlauf vorwärts
\square /A/B	Pause (Player, Recorder) Deck A/B (Cassetendeck)
\triangleleft /DIR A	Titelsprung rückwärts (Player, Recorder) Richtung A (Cassetendeck)
\triangleright /DIR B	Titelsprung vorwärts (Player, Recorder) Richtung B (Cassetendeck)
\square	Stopp
[6] 1-9, 0, +10	Zifferntasten
[7] MENU	Menü
[8] DISPLAY	Display
[9] ENTER	Titel/Index

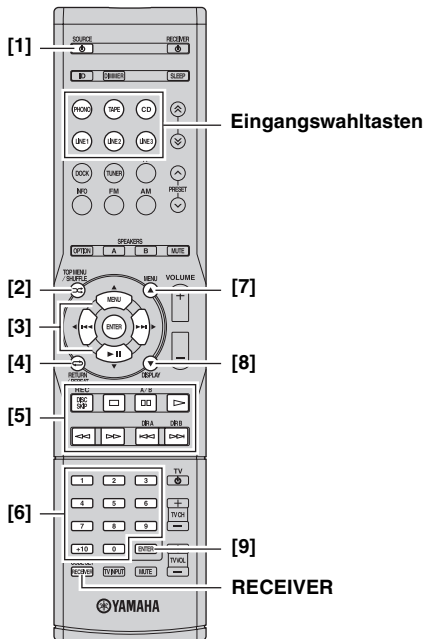

Konfigurieren der Fernbedienung

Um die Fernbedienung dieses Geräts zur Steuerung anderer Komponenten (Fernsehgerät, DVD-Player, Videorecorder usw.) zu verwenden, stellen Sie den Fernbedienungs-Code der jeweiligen Komponente fest und weisen Sie diesen Code der gewünschten Eingangswahltaaste auf der Fernbedienung zu. Die Fernbedienungs-Codes sind in der „LISTE DER FERNBEDIENUNGSCODES“ am Ende dieser Anleitung aufgeführt.

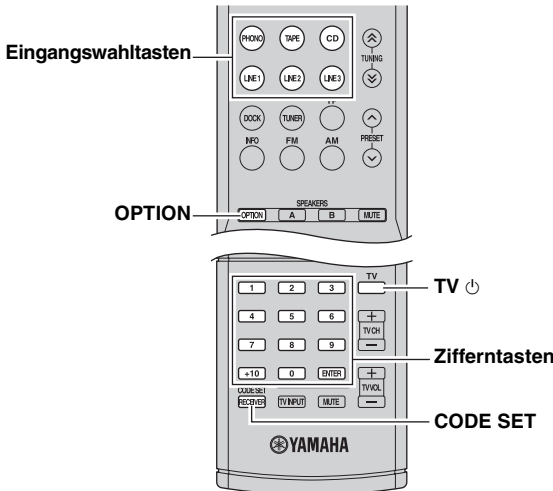

Grundkonfiguration der Fernbedienung

Die Fernbedienung wird ab Werk wie folgend gezeigt konfiguriert.

Taste	Komponentenkategorie	Hersteller	Standard-Code
CD	CD-Spieler	Yamaha	5082
TAPE	Cassettenrecorder	Yamaha	5087
PHONO	—	—	—
LINE 1	CD-Recorder	Yamaha	5083
LINE 2	DVD-Player	Yamaha	2082
LINE 3	Blu-ray-Disc-Player	Yamaha	2064
TV	—	—	—

Hinweis

Wenn Sie eine Yamaha-Komponente nicht bedienen können, nachdem die Fernbedienung mit einem der oben aufgelisteten Fernbedienungs-Codes umkonfiguriert wurde, beachten Sie die „LISTE DER FERNBEDIENUNGSCODES“ am Ende dieser Anleitung und probieren Sie es damit, einen anderen Fernbedienungs-Code von Yamaha zuzuweisen.

Zuweisen von Fernbedienungs-Codes

1 Beachten Sie die „LISTE DER FERNBEDIENUNGSCODES“ am Ende dieser Anleitung und finden Sie den Fernbedienungs-Code heraus, der zu jeder Ihrer Komponenten gehört.

Die Komponenten sind nach Kategorien (Fernsehgerät, Videorecorder, DVD-Player usw.) und Hersteller geordnet.

2 Halten Sie CODE SET auf der Fernbedienung länger als 3 Sekunden fest.

3 Drücken Sie eine Eingangswahltaaste auf der Fernbedienung, um die zu konfigurierende Eingangsquelle auszuwählen.

Sie können auch TV drücken, um die Tasten für das Fernsehgerät zu konfigurieren (siehe Seite 36).

4 Verwenden Sie die Zifferntasten auf der Fernbedienung zur Eingabe des vierstelligen Fernbedienungs-Codes der Komponente, die Sie zuweisen möchten.

Nachdem die Komponente zugewiesen wurde, erscheint „OK“ im Frontblende-Display. Falls ein Fehler auftritt, wird „NG“ angezeigt.

Hinweise

- Wenn der Hersteller Ihrer Komponente mehr als einen Fernbedienungs-Code aufweist, weisen Sie nacheinander jeden Code zu, bis Sie denjenigen finden, der Ihre Komponente erfolgreich steuert.
- Für jede Eingangswahltaaste können Sie nur einen Fernbedienungs-Code angeben.

Rücksetzen der Fernbedienung

Verwenden Sie diesen Vorgang, um die den Eingangswahltaasten zugewiesenen Fernbedienungs-Codes auf die Werkseinstellung zurückzusetzen (siehe „Grundkonfiguration der Fernbedienung“ weiter oben).

Hinweis

Dieser Vorgang wird abgebrochen, wenn 1 Minute lang keine Eingabe erfolgt. Wird der Vorgang abgebrochen, wiederholen Sie ihn ab Schritt 1, falls notwendig.

1 Halten Sie CODE SET auf der Fernbedienung länger als 3 Sekunden fest.

2 Drücken Sie OPTION auf der Fernbedienung.

3 Verwenden Sie die Zifferntasten auf der Fernbedienung zur Eingabe von „9981“.

Die jeder Eingangswahltaaste zugewiesenen Codes werden auf den werksseitig voreingestellten Code zurückgesetzt.

STÖRUNGSSUCHE

Sehen Sie in der Tabelle unten nach, wenn das Gerät nicht einwandfrei funktioniert. Falls das aufgetretene Problem unten nicht aufgeführt ist oder die dortigen Anweisungen nicht helfen, schalten Sie das Gerät aus, ziehen Sie den Netzstecker heraus, und wenden Sie sich an den nächsten autorisierten Yamaha-Fachhändler oder -Kundendienst.

■ Allgemeines

Problem	Ursache	Abhilfe	Siehe Seite
Dieses Gerät schaltet sich nicht ein.	Das Netzkabel ist nicht angeschlossen oder der Stecker ist nicht vollständig eingesteckt.	Schließen Sie das Netzkabel sicher an.	—
	Die Impedanzeinstellung ist falsch.	Stellen Sie die Impedanz gemäß der Lautsprecher ein.	11
	Die Schutzschaltung wurde aufgrund eines Kurzschlusses usw. aktiviert.	Stellen Sie sicher, dass sich die Adern von Lautsprecherkabeln nicht einander berühren, und schalten Sie dann das Gerät nochmals ein.	10
	Der rückseitige IMPEDANCE SELECTOR-Schalter wurde nicht vollständig zu einer der beiden Positionen geschoben.	Schieben Sie den IMPEDANCE SELECTOR-Schalter ganz in eine der beiden Positionen, während dieses Gerät ausgeschaltet ist.	11
	Dieses Gerät wurde einem starken externen Stromschlag (wie Blitzschlag oder starke statische Elektrizität) ausgesetzt.	Schalten Sie dieses Gerät aus, ziehen Sie das Netzkabel heraus und schließen Sie es nach 30 Sekunden wieder an; dann setzen Sie den normalen Betrieb des Geräts fort.	—
Es ist kein Ton zu hören	Die Eingangs- oder Ausgangskabel sind falsch angeschlossen.	Schließen Sie die Kabel richtig an. Falls das Problem weiterhin besteht, sind vielleicht die Kabel defekt.	10
	Es wurde keine geeignete Eingangsquelle ausgewählt.	Wählen Sie mit dem INPUT Wahlschalter an der Frontblende (oder mit einer der Eingangswahltasten auf der Fernbedienung) eine geeignete Eingangsquelle aus.	14
	Die Schalter SPEAKERS A/B sind nicht richtig eingestellt.	Schalten Sie die entsprechende Taste SPEAKERS A oder SPEAKERS B ein.	14
	Die Lautsprecherkabel sind nicht sicher angeschlossen.	Stellen Sie sichere Verbindungen her.	10
	Die Ausgabe wurde stummgeschaltet.	Schalten Sie die Stummschaltung aus.	8
	Die Einstellung bei MaxVol oder IniVol ist zu gering.	Stellen Sie diese Einstellungen auf einen höheren Wert.	32
	Die als Eingangssignalquelle gewählte Komponente ist ausgeschaltet oder gibt nichts wieder.	Schalten Sie die Komponente ein und stellen Sie sicher, dass sie ein Signal wiedergibt.	—
Der Ton wird plötzlich ausgeschaltet.	Die Schutzschaltung wurde aufgrund eines Kurzschlusses usw. aktiviert.	Prüfen Sie, ob der IMPEDANCE SELECTOR-Schalter sich in der richtigen Stellung befindet.	11
		Stellen Sie sicher, dass sich die Adern von Lautsprecherkabeln nicht einander berühren, und schalten Sie dann das Gerät nochmals ein.	10
	Dieses Gerät wurde zu heiß.	Stellen Sie sicher, dass die Öffnungen oben am Gerät nicht blockiert sind.	—
	Das Gerät wurde durch die automatische Abschaltfunktion ausgeschaltet.	Ändern Sie die Einstellung der automatischen Abschaltfunktion („APD TIMER“ im Advanced-Setup-Menü) auf einen längeren Wert, oder schalten Sie die automatische Abschaltfunktion aus, indem Sie den Schalter POWER MANAGEMENT an der Rückseite ausschalten (Stellung OFF).	34

Problem	Ursache	Abhilfe	Siehe Seite
Nur der Ton des Lautsprechers einer Seite ist zu hören.	Fehlerhafte Kabelanschlüsse.	Schließen Sie die Kabel richtig an. Falls das Problem weiterhin besteht, sind vielleicht die Kabel defekt.	10
	Der Regler BALANCE ist falsch eingestellt.	Stellen Sie den Regler BALANCE in eine geeignete Stellung.	16
Es fehlen die Bässe, und das Richtungshören ist stark eingeschränkt.	Die Adern + und – wurden verstärkerseitig oder lautsprecherseitig vertauscht.	Schließen Sie die Lautsprecheradern mit der richtigen Phasenlage an den Anschlüssen + und – an (Plus an Plus und Minus an Minus).	10
Ein „Brummgeräusch“ ist zu hören.	Fehlerhafte Kabelanschlüsse.	Achten Sie darauf, dass die Audiostecker fest sitzen. Falls das Problem weiterhin besteht, sind vielleicht die Kabel defekt.	10
	Der Plattenspieler wurde nicht mit dem Anschluss GND verbunden.	Stellen Sie die Masseverbindung zwischen Plattenspieler und diesem Gerät am GND-Anschluss her.	10
Der Lautstärkepegel ist beim Abspielen einer Schallplatte sehr niedrig.	Die Schallplatte wird auf einem Plattenspieler mit einem MC-Tonabnehmer abgespielt (Moving Coil).	Der Plattenspieler sollte über einen MC-Vorverstärker an dieses Gerät angeschlossen werden.	—
Der Lautstärkepegel lässt sich nicht erhöhen oder der Ton ist verzerrt.	Die an den Ausgangsbuchsen TAPE REC oder LINE 1 REC dieses Geräts angeschlossene Komponente ist ausgeschaltet.	Schalten Sie die Komponente ein.	—
Die Tonqualität ist schlechter, wenn Sie über Kopfhörer hören und diese an einem an dieses Gerät angeschlossenen CD-Player bzw. ein Kassettendeck angeschlossen sind.	Dieses Gerät ist ausgeschaltet oder befindet sich im Bereitschaftsmodus.	Schalten Sie dieses Gerät ein.	14
Der Ton ist sehr leise.	Die Loudness-Funktion ist aktiv.	Regeln Sie die Lautstärke herunter, stellen Sie den LOUDNESS-Regler in die Stellung FLAT, und stellen Sie dann die Lautstärke nach Wunsch ein.	16
Die Eingangsquelle lässt sich durch Drehen des INPUT Wahlschalters nicht wechseln.	Der Schalter CD DIRECT AMP ist eingeschaltet (nur R-S700).	Schalten Sie den Schalter CD DIRECT AMP aus.	15
Die Regler BASS, TREBLE, BALANCE und LOUDNESS haben keine Auswirkung auf den Klang.	Der Schalter CD DIRECT AMP (nur R-S700) oder PURE DIRECT ist eingeschaltet.	Der Schalter CD DIRECT AMP bzw. der Schalter PURE DIRECT muss ausgeschaltet sein, damit diese Regler eine Wirkung haben.	15

■ Tuner

Problem		Ursache	Abhilfe	Siehe Seite
UKW	Der UKW-Stereoempfang ist verrauscht.	Dieses Problem kann bei UKW-Stereosendungen vorkommen, wenn der Sender zu weit entfernt, zu schwach oder die Antennenverstärkung zu gering ist.	Überprüfen Sie die Antennenanschlüsse. Probieren Sie es mit einer hochwertigen UKW-Antenne mit Richtwirkung.	12
			Schalten Sie in monauralen Modus.	19
	Es treten Verzerrungen auf, und klarer Empfang ist auch mit einer guten UKW-Antenne nicht möglich.	Es sind Mehrweginterferenzen vorhanden.	Verändern Sie die Antennenposition, um die Mehrweginterferenzen zu eliminieren.	—
	Der gewünschte Sender kann mit der automatischen Abstimmethode nicht abgestimmt werden.	Das Signal ist zu schwach.	Probieren Sie es mit einer hochwertigen UKW-Antenne mit Richtwirkung.	12
			Verwenden Sie testweise die manuelle Abstimmethode.	19
Die Radio-Data-System-Informationen werden nicht angezeigt.	Der Radiosender stellt keine Radio-Data-System-Informationen bereit.		—	
		Das Signal ist zu schwach.	Verwenden Sie eine hochwertige UKW-Antenne mit Richtwirkung.	—
UKW/ MW	Es wird NO PRESETS (keine Festsender) angezeigt.	Es wurden keine Festsender gespeichert.	Speichern Sie vor dem Betrieb die gewünschten Sender als Festsender.	20
	Es wird WRONG STATION (falscher Sender) angezeigt.	Es wurde eine ungültige UKW-/MW-Frequenz eingegeben.	Geben Sie eine Frequenz an, die von diesem Gerät empfangen werden kann.	19
MW	Der gewünschte Sender kann mit der automatischen Abstimmethode nicht abgestimmt werden.	Das Signal ist schwach oder die Antennenanschlüsse sind locker.	Ziehen Sie die Anschlüsse der MW-Rahmenantenne fest, und richten Sie sie auf bestmöglichen Empfang aus.	—
			Verwenden Sie testweise die manuelle Abstimmethode.	19
	Die automatische Festsenderspeicherung funktioniert nicht.	Die automatische Festsenderspeicherung kann nicht für MW-Sender angewendet werden.	Verwenden Sie die manuelle Festsenderspeicherung.	21
	Es treten dauerhaft Knackgeräusche und Rauschen auf.	Geräusche und Rauschen können von Gewitter, Leuchtstofflampen, Motoren, Thermostaten oder anderen elektrischen Geräten ausgehen.	Versuchen Sie es mit einer Außenantenne und einer guten Erdung. Dies schafft Abhilfe, es ist jedoch sehr schwierig, jegliche Störgeräusche vollständig zu beseitigen.	—
Es kommt zu Summ- und Heulgeräuschen.	Ein TV-Gerät wird in der Nähe verwendet.	Stellen Sie dieses Gerät weiter entfernt vom TV-Gerät auf.	—	

■ iPhone/iPod

Die folgenden Meldungen können in bestimmten Situationen im Frontblende-Display angezeigt werden.

Meldung	Status/Ursache	Abhilfe	Siehe Seite
Connect error (Anschlussfehler)	Im Signalpfad von Ihrem iPhone/iPod zum Gerät liegt ein Problem vor.	Schalten Sie dieses Gerät aus und schließen Sie das Universal-Dock für iPod an der DOCK-Buchse dieses Geräts an.	27
		Nehmen Sie Ihr iPhone/iPod aus dem Universal-Dock für iPod heraus und platzieren Sie es erneut im Dock.	27
Unknown iPod (Unbekanntes iPod)	Das verwendete iPhone/iPod wird nicht von diesem Gerät unterstützt.	Schließen Sie ein iPhone/iPod an, welches von diesem Gerät unterstützt wird.	27
Connected (Verbunden)	Ihr iPhone/iPod ist richtig am Universal-Dock für iPod angeschlossen.		—
	Ihr iPhone/iPod ist richtig am Wireless-System für iPod angeschlossen und mit diesem Gerät über eine kabellose Verbindung verbunden.		29
Disconnected (Getrennt)	Ihr iPhone/iPod wurde vom Universal-Dock für iPod getrennt.		—
	Die kabellose Verbindung von Ihrem iPhone/iPod zu diesem Gerät wurde getrennt.		—
	Die kabellose Verbindung ist schlecht.	Platzieren Sie den YID-W10-Receiver so weit von diesem Gerät entfernt wie möglich.	27

Problem	Ursache	Abhilfe	Siehe Seite
Verwenden eines Universal-Dock für iPod: Ihr iPhone/iPod wird nicht geladen, obwohl es am Universal-Dock für iPod angeschlossen ist.	Dieses Gerät ist nicht eingeschaltet.	Schalten Sie dieses Gerät ein oder in Bereitschaft.	4, 8
	Das iPhone/iPod ist nicht richtig angeschlossen.	Schließen Sie das iPhone/iPod richtig am Universal-Dock für iPod an.	—
Bei Verwendung eines Wireless-System für iPod: Ihr iPhone/iPod wird nicht geladen, obwohl der am iPhone/iPod angeschlossene YID-W10-Transmitter im YID-W10-Receiver stationiert ist.	Dieses Gerät ist nicht eingeschaltet.	Schalten Sie dieses Gerät ein oder in Bereitschaft.	4, 8
	Der YID-W10-Transmitter ist nicht richtig im YID-W10-Receiver stationiert.	Stationieren Sie den an Ihrem iPhone/iPod angeschlossenen YID-W10-Transmitter richtig im YID-W10-Receiver.	—

■ Bluetooth™

Die folgenden Meldungen können in bestimmten Situationen im Frontblende-Display angezeigt werden.

Meldung	Status/Ursache	Abhilfe	Siehe Seite
Searching... (Suche...)	Der Bluetooth Wireless Audio Receiver und die Bluetooth-Komponente durchlaufen gerade den Pairing-Vorgang.		—
	Der Bluetooth Wireless Audio Receiver und die Bluetooth-Komponente bauen gerade eine Verbindung auf.		—
Completed (Abgeschlossen)	Das Pairing ist beendet.		—
Canceled (Abgebrochen)	Das Pairing wurde abgebrochen.		—
Connected (Verbunden)	Die Verbindung zwischen dem Bluetooth Wireless Audio Receiver und der Bluetooth-Komponente wurde hergestellt.		—
Disconnected (Getrennt)	Die Bluetooth-Komponente wurde vom Bluetooth Wireless Audio Receiver getrennt.		—
Not found (Nicht gefunden)	Die Bluetooth-Komponente wurde nicht gefunden.	<p>Während des Pairing:</p> <ul style="list-style-type: none"> – das Pairing muss gleichzeitig an der Bluetooth-Komponente und diesem Gerät erfolgen. Prüfen Sie, ob die Bluetooth-Komponente im Pairing-Modus ist. <p>Während des Verbindungsaufbaus:</p> <ul style="list-style-type: none"> – prüfen Sie, ob die Bluetooth-Komponente eingeschaltet ist. – prüfen Sie, ob sich die Bluetooth-Komponente innerhalb 10 m des Bluetooth Wireless Audio Receiver befindet. 	—
	Das Pairing war evtl. nicht erfolgreich.	Probieren Sie den Pairing-Vorgang erneut.	30

■ Fernbedienung

Problem	Ursache	Abhilfe	Siehe Seite
Die Fernbedienung funktioniert nicht oder nicht richtig.	Zu hoher Abstand oder falscher Winkel.	Die Fernbedienung funktioniert innerhalb einer Reichweite von 6 m und innerhalb von 30 Grad Abweichung von der Richtung direkt gegenüber der Frontblende.	9
	Der Fernbedienungssensor am Gerät ist direktem Sonnenlicht oder starkem Licht (z. B. einer Leuchtstoffröhre) ausgesetzt.	Richten Sie dieses Gerät anders aus.	—
	Die Batterien sind zu schwach.	Tauschen Sie alle Batterien aus.	9
	Die ID der Fernbedienung stimmt nicht mit der dieses Geräts überein.	Stellen Sie die ID der Fernbedienung auf die ID dieses Geräts ein.	35
	Der Fernbedienungs-Code wurde nicht richtig eingegeben.	Versuchen Sie es mit einem anderen Code desselben Herstellers aus der „LISTE DER FERNBEDIENUNGSCODES“ am Ende dieser Anleitung.	38
	Auch dann, wenn der Fernbedienungs-Code richtig eingegeben wurde, gibt es einige Modelle, die nicht auf die Fernbedienung reagieren.	Verwenden Sie jeweils die der Komponente beiliegende Fernbedienung.	—
	Sie haben nicht die Eingangswahltaste entsprechend der Komponente gedrückt, die Sie bedienen möchten.	Drücken Sie die Eingangswahltaste entsprechend der Komponente, die Sie bedienen möchten, und drücken Sie dann die gewünschte(n) Taste(n) auf der Fernbedienung.	—
	Wenn die Batterien der Fernbedienung zu schwach sind oder herausgenommen werden, wird die ID der Fernbedienung auf die Grundeinstellung geschaltet (ID2).	Ersetzen Sie alle Batterien, und stellen Sie die ID der Fernbedienung neu ein.	35

TECHNISCHE DATEN

AUDIOSEKTION

- Minimale Ausgangsleistung (RMS)
 - [R-S700]
 - (8 Ω, 20 Hz bis 20 kHz, 0,019% THD) 100 W + 100 W
 - (6 Ω, 20 Hz bis 20 kHz, 0,03% THD) 120 W + 120 W
 - [R-S500]
 - (8 Ω, 20 Hz bis 20 kHz, 0,04% THD) 75 W + 75 W
- Impulsleistung pro Kanal (IHF) (8/6/4/2 Ω)
 - [R-S700] 140/170/220/290 W
 - [R-S500] 105/125/150/178 W
- Maximale Ausgangsleistung pro Kanal [nur Europäisches Modell] (1 kHz, 0,7% THD, 4 Ω)
 - [R-S700] 160 W
 - [R-S500] 105 W
- Leistung nach IEC [nur Europäisches Modell]
 - [R-S700] (1 kHz, 0,019% THD, 8 Ω) 115 W
 - [R-S500] (1 kHz, 0,04% THD, 8 Ω) 84 W
- Leistungsbandbreite
 - [R-S700] (0,06% THD, 50 W, 8 Ω) 10 Hz bis 50 kHz
 - [R-S500] (0,06% THD, 37,5 W, 8 Ω) 10 Hz bis 50 kHz
- Dämpfungsfaktor (SPEAKERS A)
 - 1 kHz, 8 Ω
 - [R-S700] 240 oder höher
 - [R-S500] 150 oder höher
- Maximale effektive Ausgangsleistung (JEITA) [nur Asiatisches (nur R-S500) und Mittel-/Südamerikanisches Modell]
 - [R-S700] (1 kHz, 10% THD, 8/6 Ω) 145/170 W
 - [R-S500] (1 kHz, 10% THD, 8 Ω) 115 W
- Eingangsempfindlichkeit/Eingangsimpedanz
 - PHONO (MM) 3,5 mV/47 kΩ
 - CD usw. 200 mV/47 kΩ
 - [R-S700] MAIN IN 1,0 V/47 kΩ
- Maximaler Eingangssignalpegel
 - PHONO (MM) (1 kHz, 0,003% THD) 60 mV oder höher
 - CD, usw. (1 kHz, 0,5% THD) 2,2 V oder höher
- Ausgangspegel/Ausgangsimpedanz
 - CD usw. (Eingang 1 kHz, 200 mV)
 - REC 200 mV/1,0 kΩ
 - CD usw. (Eingang 1 kHz, 200 mV, 8 Ω)
 - PHONES 410 mV/470 Ω
- Frequenzgang
 - CD usw. (20 Hz bis 20 kHz) 0 ± 0,5 dB
 - [R-S700] CD usw., PURE DIRECT Ein/MAIN IN (10 Hz bis 100 kHz) 0 ± 1,0 dB
 - [R-S500] CD usw., PURE DIRECT Ein (10 Hz bis 100 kHz) 0 ± 1,0 dB
- Abweichung von RIAA-Entzerrungskurve
 - PHONO (MM) ± 0,5 dB
- Gesamte harmonische Verzerrungen (THD)
 - PHONO (MM) bis REC (20 Hz bis 20 kHz, 3 V) 0,025% oder weniger
 - [R-S700]
 - CD usw. bis PRE OUT (20 Hz bis 20 kHz, 1 V) 0,005% oder weniger
 - CD usw. bis SPEAKERS (20 Hz bis 20 kHz, 50 W, 8 Ω) 0,015% oder weniger
 - [R-S500]
 - CD usw. bis SPEAKERS (20 Hz bis 20 kHz, 37,5 W, 8 Ω) 0,015% oder weniger
- Signal-Rauschspannungsabstand (IHF-A-Schaltkreis)
 - PHONO (MM) (5 mV, Eingang kurzgeschlossen) 85 dB oder höher
 - CD usw., PURE DIRECT Ein (200 mV, Eingang kurzgeschlossen) 100 dB oder höher
 - [R-S700] CD, CD DIRECT AMP Ein (200 mV, Eingang kurzgeschlossen) 107 dB oder höher
- Eigenrauschen (IHF-A-Schaltkreis) 30 µV
- Kanaltrennung
 - CD usw. (5,1 kΩ, Eingang kurzgeschlossen, 1/10 kHz) 65/50 dB oder höher

- Charakteristik der Klangregelung
 - BASS
 - Anhebung/Absenkung (50 Hz) ±10 dB
 - Übergangsfrequenz 350 Hz
 - TREBLE
 - Anhebung/Absenkung (20 kHz) ±10 dB
 - Übergangsfrequenz 3,5 kHz
- Kontinuierliche Loudness-Regelung
 - Abdämpfung (1 kHz) -30 dB
- Verstärkungsgleichlauffehler (0 bis -99 dB) 0,5 dB oder weniger

UKW-SEKTION

- Abstimmbereich
 - [US-amerikanisches und Kanadisches Modell] 87,5 bis 107,9 MHz
 - [Asiatisches (nur R-S500) und Mittel-/Südamerikanisches Modell] 87,5/87,50 bis 107,9/108,00 MHz
 - [Europäisches, Russisches und Australisches Modell] 87,50 bis 108,00 MHz
- 50 dB Stummschaltungsschwelle (IHF, 1 kHz, 100% MOD.)
 - Mono 3,0 µV (20,8 dBf)
- Signal-Rauschspannungsabstand (IHF)
 - Mono/Stereo 74 dB/70 dB
- Klirrfaktor (1 kHz)
 - Mono/Stereo 0,3%/0,3%

MW-SEKTION

- Abstimmbereich
 - [US-amerikanisches und Kanadisches Modell] 530 bis 1710 kHz
 - [Asiatisches (nur R-S500) und Mittel-/Südamerikanisches Modell] 530/531 bis 1710/1611 kHz
 - [Europäisches, Russisches und Australisches Modell] 531 bis 1611 kHz

ALLGEMEINES

- Stromversorgung
 - [US-amerikanisches und Kanadisches Modell] 120 V Netzspannung, 60 Hz
 - [Mittel-/Südamerikanisches Modell] 110–120/220–240 V Netzspannung, 50/60 Hz
 - [Australisches Modell] 240 V Netzspannung, 50 Hz
 - [Europäisches und Russisches Modell] 230 V Netzspannung, 50 Hz
 - [Asiatisches Modell (nur R-S500)] 220–240 V Netzspannung, 50/60 Hz
- Leistungsaufnahme
 - [R-S700]
 - [US-amerikanisches und Kanadisches Modell] 270 W, 370 VA
 - [Andere Modelle] 270 W
 - [R-S500]
 - [Asiatisches Modell] 170 W
 - [Andere Modelle] 190 W
- Stromverbrauch in Bereitschaft 0,5 W oder weniger
- Stromverbrauch des YID-W10 in Bereitschaft (YID-W10 angeschlossen) 1,2 W oder weniger
- Stromverbrauch beim Laden des iPod
 - [R-S700] 40 W oder weniger
 - [R-S500] 35 W oder weniger
- Maximale Leistungsaufnahme [nur Mittel-/Südamerikanisches Modell]
 - [R-S700] (6 Ω, 1 kHz, 10% THD) 570 W
 - [R-S500] (8 Ω, 1 kHz, 10% THD) 380 W
- Abmessungen (B × H × T) 435 × 151 × 387 mm
- Gewicht
 - [R-S700] 11,2 kg
 - [R-S500] 10,2 kg

* Änderungen der technischen Daten jederzeit ohne Vorankündigung vorbehalten